

USER'S MANUAL  
NÁVOD K OBSLUZE  
NÁVOD NA OBSLUHU  
INSTRUKCJA OBSŁUGI  
HASZNÁLATI ÚTMUTATÓ  
KORISNIČKI PRIRUČNIK  
KORISNIČKI PRIRUČNIK  
ΕΓΧΕΙΡΙΔΙΟ ΧΡΗΣΤΗ

Mini Bluetooth Soundbar TIMBRE  
Mini Bluetooth Soundbar TIMBRE  
Mini Bluetooth Soundbar TIMBRE  
Mini Bluetooth Soundbar TIMBRE  
Mini Bluetooth Soundbar TIMBRE  
Mini Bluetooth Soundbar TIMBRE  
Mini Bluetooth Soundbar TIMBRE  
Μίνι ηχητική μπάρα Bluetooth TIMBRE

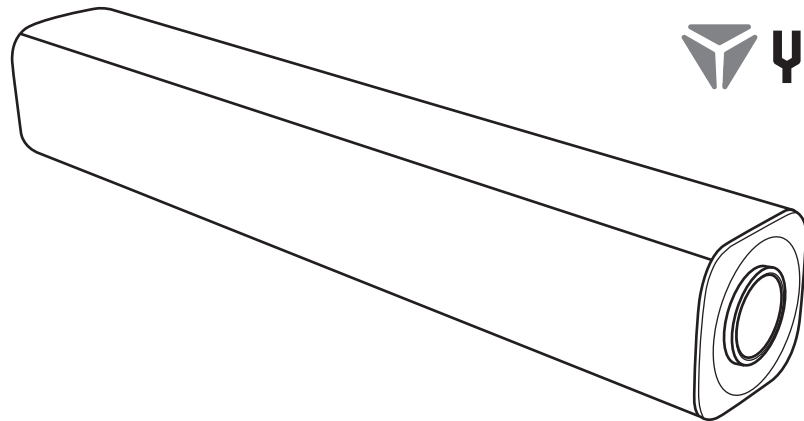

YSP 3050

## USER'S MANUAL

- 1 | "Vol -" button to decrease volume/jump to previous track
- 2 | "Vol +" button to increase volume/jump to next track
- 3 | On/Off Button
- 4 | LED indicator
- 5 | "Play/Pause" button
- 6 | Charging socket (micro USB)
- 7 | Socket for audio AUX IN mini jack (3.5 mm)
- 8 | Reset button

Before first use, please charge the BT speaker to a maximum level. Hold down the power On button to turn on the BT speaker. To turn the BT speaker off, hold down the power On button. In case of problems with turning the device off, please use the RESET button on the speaker rear side.

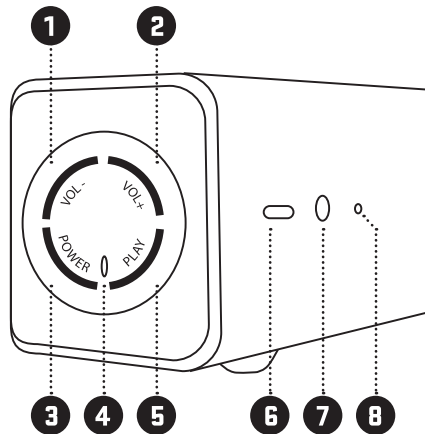

### 1. LED indicators

The LED indication speed and colour vary with the BT speaker status (Bluetooth pairing readiness, pairing to another device, playback, audio jack connection, device charging).

### 2. Pairing devices via Bluetooth

Turn the BT speaker on and in the device you wish to pair, search for the speaker's Bluetooth name "TIMBRE", then start the pairing process. When you are prompted to enter the pairing code, please enter: "0000". After disconnecting the paired device, hold down the "Play/Pause" button until a beep sounds.

### 3. Audio AUX IN

Your device can be connected to the BT speaker via the audio cable. First connect the audio plug to your device and then to the BT speaker's jack.

Caution: before connecting your device to the BT speaker, make sure that your device's output signal is set to minimum.

### 4. Track playback

During current track playback, you can jump to the next track by holding down the "Vol +" button. To select previous track, please hold down the "Vol -" button.

### 5. Charging

A charged battery provides power for several hours of operation at normal volume levels. A high volume will consume the battery energy faster. Low battery status will be announced by an acoustic signal.

YOU CAN DOWNLOAD THE EXTENDED MANUAL VERSION at [www.yenkee.eu](http://www.yenkee.eu)

## Instructions and information regarding the disposal of used packaging materials

Dispose of packaging material at a public waste disposal site.



### Disposal of used electrical and electronic appliances

The meaning of the symbol on the product, its accessory or packaging indicates that this product shall not be treated as household waste. Please, dispose of this product at your applicable collection point for the recycling of electrical & electronic equipment waste. Alternatively in some states of the European Union or other European states you may return your products to your local retailer when buying an equivalent new product.

The correct disposal of this product will help save valuable natural resources and help in preventing the potential negative impact on the environment and human health, which could be caused as a result of improper liquidation of waste. Please ask your local authorities or the nearest waste collection centre for further details. The improper disposal of this type of waste may fall subject to national regulations for fines.

### For business entities in the European Union

If you wish to dispose of an electrical or electronic device, request the necessary information from your seller or supplier.

### Disposal in other countries outside the European Union

If you wish to dispose of this product, request the necessary information about the correct disposal method from local government departments or from your seller.



This appliance complies with EU rules and regulations regarding electromagnetic and electrical safety.

Changes to the text, design and technical specifications may occur without prior notice and we reserve the right to make these changes.

Hereby, FAST ČR, a.s. declares that the radio equipment type YSP 3050 is in compliance with Directive 2014/53/EU.

The full text of the EU declaration of conformity is available at the following internet address: [www.yenkee.eu](http://www.yenkee.eu)

## USER'S MANUAL

- 1 | Tlačítko „Vol -“, pro snížení hlasitosti/předchozí skladba
- 2 | Tlačítko „Vol +“ pro zvýšení hlasitosti/následující skladba
- 3 | Tlačítko zapnutí/vypnutí
- 4 | LED indikátor
- 5 | Tlačítko „play/pause“
- 6 | Zdířka pro nabíjení (micro USB)
- 7 | Zdířka pro audio AUX IN mini jack (3,5mm)
- 8 | Tlačítko Reset

Před prvním použitím BT reproduktor nabijte na maximální úroveň. Stisknutím a podržením zapínacího tlačítka zapnete BT reproduktor. BT reproduktor vypnete stisknutím a podržením zapínacího tlačítka. V případě potíží s vypnutím zařízení použijte tlačítko RESET na zadní straně reproduktoru.

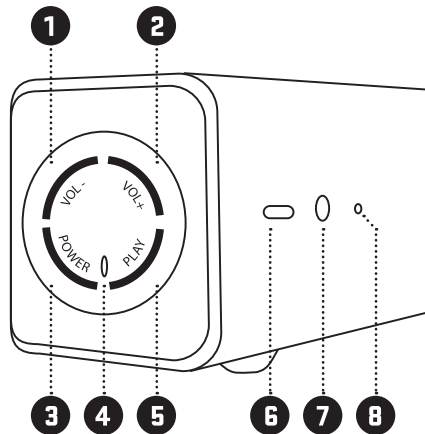
**1. LED indikátory**

Rychlost a barva LED indikace se mění dle stavu BT reproduktoru (připravenost k párování pomocí Bluetooth, spárování s jiným zařízením, přehrávání, připojení audio jacku, nabíjení zařízení).

**2. Párování zařízení pomocí Bluetooth**

Zapněte BT reproduktor a vyhledejte jeho Bluetooth název „TIMBRE“ v zařízení, které chcete párovat a spusťte proces párování. Při výzvě k zadání párovacího kódu, použijte: „0000“. Pro odpojení spárovaného zařízení stiskněte a podržte tlačítko „play/pause“, dokud se neozve akustický tón.

**3. Vstup Audio AUX IN**

Vaše zařízení je možné propojit s BT reproduktorem pomocí audio kabelu. Nejprve připojte audio konektor do Vašeho zařízení a poté do zdířky v BT reproduktoru. Upozornění: před spojením Vašeho zařízení a BT reproduktoru se ujistěte, že výstupní signál z vašeho zařízení je na minimální úrovni hlasitosti.

**4. Přehrávání skladeb**

Během přehrávání skladeb můžete přejít na přehrávání následující skladby stisknutím a podržením tlačítka „Vol +“. Předchozí skladbu zvolíte stisknutím a podržením tlačítka „Vol -“.

**5. Nabíjení**

Nabitá baterie stačí na několik hodin provozu při běžných hlasitostech. Vysoká hlasitost spotřebovává energii baterie rychleji. Nízký stav baterie bude oznámen akustickým signálem.

ROZŠÍŘENÁ VERZE UŽIVATELSKÉ PŘÍRUČKY JE KE STAŽENÍ NA [www.yenkee.eu](http://www.yenkee.eu)

## Pokyny a informace o nakládání s použitým obalem

Použitý obalový materiál odložte na místo určené obcí k ukládání odpadu.



### Likvidace použitých elektrických a elektronických zařízení

Tento symbol na produktech anebo v původních dokumentech znamená, že použité elektrické a elektronické výrobky nesmí být přidány do běžného komunálního odpadu. Ke správné likvidaci, obnově a recyklaci předejte tyto výrobky na určená sběrná místa. Alternativně v některých zemích Evropské unie nebo jiných evropských zemích můžete vrátit své výrobky místnímu prodejci při koupi ekvivalentního nového produktu.

Správnou likvidací tohoto produktu pomůžete zachovat cenné přírodní zdroje a napomáháte prevenci potenciálních negativních dopadů na životní prostředí a lidské zdraví, což by mohly být důsledky nesprávné likvidace odpadů. Další podrobnosti si vyžádejte od místního úřadu nebo nejbližšího sběrného místa.

Při nesprávné likvidaci tohoto druhu odpadu mohou být v souladu s národními předpisy uděleny pokuty.

### Pro podnikové subjekty v zemích Evropské unie

Chcete-li likvidovat elektrická a elektronická zařízení, vyžádejte si potřebné informace od svého prodejce nebo dodavatele.

### Likvidace v ostatních zemích mimo Evropskou unii

Tento symbol je platný v Evropské unii. Chcete-li tento výrobek zlikvidovat, vyžádejte si potřebné informace o správném způsobu likvidace od místních úřadů nebo od svého prodejce.



Tento výrobek je v souladu s požadavky směrnice EU o elektromagnetické kompatibilitě a elektrické bezpečnosti.

Změny v textu, designu a technických specifikacích se mohou měnit bez předchozího upozornění a vyhrazujeme si právo na jejich změnu.

Tímto FAST ČR, a.s. prohlašuje, že typ rádiového zařízení YSP 3050 je v souladu se směrnicí 2014/53/EU.

Úplné znění EU prohlášení o shodě je k dispozici na této internetové adrese: [www.yenkee.cz](http://www.yenkee.cz)

## NÁVOD NA OBSLUHU

- 1 | Tlačidlo „Vol -“ na zníženie hlasitosti/predchádzajúca skladba
- 2 | Tlačidlo „Vol +“ na zvýšenie hlasitosti/nasledujúca skladba
- 3 | Tlačidlo zapnutia/vypnutia
- 4 | LED indikátor
- 5 | Tlačidlo „play/pause“
- 6 | Zdierka na nabíjanie (microUSB)
- 7 | Zdierka pre audio AUX IN mini jack (3,5 mm)
- 8 | Tlačidlo Reset

Pred prvým použitím BT reproduktor nabite na maximálnu úroveň. Stlačením a podržaním zapínacieho tlačidla zapnete BT reproduktor. BT reproduktor vypnete stlačením a podržaním zapínacieho tlačidla. V prípade problémov s vypnutím zariadenia použite tlačidlo RESET na zadnej strane reproduktora.

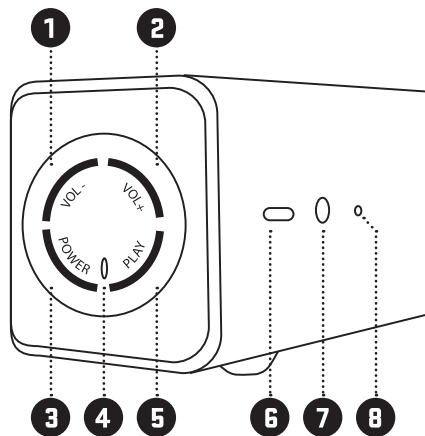
**1. LED indikátory**

Rýchlosť a farba LED indikácie sa menia podľa stavu BT reproduktora (pripravenosť na spárovanie pomocou Bluetooth, spárovanie s iným zariadením, prehrávanie, pripojenie audio jacku, nabíjanie zariadenia).

**2. Spárovanie zariadenia pomocou Bluetooth**

Zapnite BT reproduktor a vyhládajte jeho Bluetooth názov „TIMBRE“ v zariadení, ktoré chcete spárovať a spustíte proces spárovania. Pri výzve na zadanie spárovacieho kódu použite: „0000“. Na odpojenie spárovaného zariadenia stlačte a podržte tlačidlo „play/pause“, kým sa nezvje akustický tón.

**3. Vstup Audio AUX IN**

Vaše zariadenie je možné prepojiť s BT reproduktorom pomocou audio kábla. Najprv pripojte audio konektor do vášho zariadenia a potom do zdierky v BT reproduktore. Upozornenie: pred spojením vášho zariadenia a BT reproduktora sa uistite, že výstupný signál z vášho zariadenia je na minimálnej úrovni hlasitosti.

**4. Prehrávanie skladieb**

Počas prehrávania skladieb môžete prejsť na prehrávanie nasledujúcej skladby stlačením a podržaním tlačidla „Vol +“. Predchádzajúcu skladbu zvolíte stlačením a podržaním tlačidla „Vol -“.

**5. Nabíjanie**

Nabitá batéria stačí na niekoľko hodín prevádzky pri bežných hlasitostiach. Vysoká hlasitosť spotrebováva energiu batérie rýchlejšie. Nízky stav batérie bude oznámený akustickým signálom.

ROZŠÍRENÁ VERZIA POUŽÍVATEĽSKEJ PRÍRUČKY  
JE NA STIAHNUTIE NA [www.yenkee.eu](http://www.yenkee.eu)

## Pokyny a informácie o zaobchádzaní s použitým obalom

Použitý obalový materiál odložte na miesto určené obcou na ukladanie odpadu.



### Likvidácia použitých elektrických a elektronických zariadení

The meaning of the symbol on the product, its accessory or packaging indicates that this product shall not be disposed of as waste. This symbol on products or in accompanying documents means that used electrical and electronic products must not be added to general municipal waste. For correct disposal, recovery and recycling of these products, please take them to designated collection points. Alternatively, in some countries of the European Union or in other European countries, you can return your products to the local retailer when purchasing an equivalent new product.

Správnou likvidáciou tohto produktu pomôžete zachovať cenné prírodné zdroje a napomáhate prevencii potenciálnych negatívnych dopadov na životné prostredie a ľudské zdravie, čo by mohli byť dôsledky nesprávnej likvidácie odpadov. Ďalšie podrobnosti si vyžiadajte od miestneho úradu alebo najbližšieho zberného miesta.

Pri nesprávnej likvidácii tohto druhu odpadu môžu byť v súlade s národnými predpismi udelené pokuty.

### Pre podnikové subjekty v krajinách Európskej únie

Ak chcete likvidovať elektrické a elektronické zariadenia, vyžiadajte si potrebné informácie od svojho predajcu alebo dodávateľa.

### Likvidácia v ostatných krajinách mimo Európskej únie

Tento symbol je platný v Európskej únii. Ak chcete tento výrobok zlikvidovať, vyžiadajte si potrebné informácie o správnom spôsobe likvidácie od miestnych úradov alebo od svojho predajcu.



Tento výrobok je v súlade s požiadavkami smerníc EÚ o elektromagnetickej kompatibilite a elektrickej bezpečnosti.

Zmeny v texte, dizajne a technických špecifikáciách sa môžu meniť bez predchádzajúceho upozornenia a vyhradzuje si právo na ich zmenu.

FAST ČR, a.s. týmto vyhlasuje, že rádiové zariadenie typu YSP 3050 je v súlade so smernicou 2014/53/EÚ.

Úplné EÚ vyhlásenie o zhode je k dispozícii na tejto internetovej adrese: [www.yenkee.sk](http://www.yenkee.sk)

## INSTRUKCJA OBSŁUGI

- 1 | Przycisk „Vol -” do zmniejszenia głośności / poprzedni utwór
- 2 | Przycisk „Vol +” do zwiększenia głośności / następny utwór
- 3 | Przycisk włączania/wyłączania
- 4 | Wskaźnik LED
- 5 | Przycisk „play/pause”
- 6 | Gniazdo ładowania (micro USB)
- 7 | Złącze audio AUX IN mini jack (3,5 mm)
- 8 | Przycisk Reset

Przed pierwszym użyciem naładuj głośnik BT do maksymalnego poziomu. Naciśnij i przytrzymaj wyłącznik, aby włączyć głośnik BT. Naciśnij i przytrzymaj wyłącznik, aby wyłączyć głośnik BT. W przypadku problemów z wyłączeniem urządzenia użyj przycisku RESET umieszczonego z tyłu głośnika.

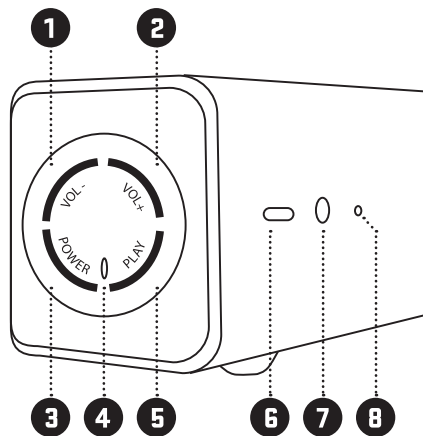

### 1. Wskaźniki LED

Prędkość i kolor sygnalizacji LED zmienia się w zależności od stanu głośnika BT (gotowość do parowania przez Bluetooth, parowanie z innym urządzeniem, odtwarzanie, podłączenie złącza audio, ładowanie urządzenia).

### 2. Parowanie urządzeń przy pomocy Bluetooth

Włącz głośnik BT i wyszukaj jego nazwę Bluetooth „TIMBRE” w urządzeniu, które chcesz sparować i uruchom proces parowania. Po wezwaniu do wprowadzenia kodu parowania wprowadź: „0000”. Aby odłączyć sparowane urządzenie, wciśnij i przytrzymaj przycisk „play/pause”, aż do usłyszenia sygnału dźwiękowego.

### 3. Wejście Audio AUX IN

Twoje urządzenia można podłączyć z głośnikiem BT przy pomocy kabla audio. Najpierw podłącz złącze audio do urządzenia, a następnie do gniazda w głośniku BT.

Uwaga: przed sparowaniem urządzenia z głośnikiem BT upewnij się, że sygnał wyjściowy urządzenia jest na minimalnym poziomie głośności.

### 4. Odtwarzanie utworów

Podczas odtwarzania utworów można przejść do odtwarzania następnego utworu przez wciśnięcie i przytrzymanie przycisku „Vol +”. Poprzedni utwór wybierzesz przez wciśnięcie i przytrzymanie przycisku „Vol -”.

### 5. Ładowanie

Naładowany akumulator wystarczy na kilka godzin działania w zwykłych warunkach. Wysoka głośność szybciej zużywa energię baterii. Niski stan baterii zostanie zasygnalizowany sygnałem akustycznym.

ROZSZERZONĄ INSTRUKCJĘ OBSŁUGI MOŻNA POBRAĆ NA [www.yenkee.eu](http://www.yenkee.eu)



## Wskazówki i informacje dotyczące gospodarki zużytym opakowaniem

Zużyty materiał opakowaniowy należy dostarczyć do punktu przeznaczonego do składowania odpadu, wyznaczonego przez urzędy lokalne.



### Utylizacja zużytych urządzeń elektrycznych i elektronicznych

Ten symbol, umieszczony na produktach lub w ich dokumentacji, oznacza, że zużytych wyrobów elektrycznych i elektronicznych nie wolno likwidować wraz ze zwykłym odpadem komunalnym. W celu zapewnienia należytej likwidacji, utylizacji i recyklingu tych wyrobów należy przekazać je do wyznaczonych składnic odpadów. W niektórych krajach Unii Europejskiej lub innych państwach europejskich można zamiast tego zwrócić tego rodzaju wyroby lokalnemu sprzedawcy przy kupnie ekwiwalentnego nowego produktu.

Właściwa likwidacja produktów pozwoli zachować cenne źródła surowców naturalnych i pomoże ograniczyć negatywny wpływ niewłaściwego składowania odpadów na środowisko naturalne. Szczegółowych informacji udziela Państwu urzędy miejskie lub najbliższe składnice odpadów. W przypadku niewłaściwej utylizacji tego rodzaju odpadu mogą zostać nałożone kary zgodnie z lokalnymi przepisami.

### Dotyczy przedsiębiorców z krajów Unii Europejskiej

Jeśli chcą Państwo likwidować urządzenia elektryczne i elektroniczne, prosimy o uzyskanie potrzebnych informacji od sprzedawcy lub dostawcy wyrobu.

### Likwidacja wyrobów w krajach spoza Unii Europejskiej

Symbol obowiązuje w Unii Europejskiej. Jeśli chcą Państwo zlikwidować ten wyrób, prosimy o uzyskanie potrzebnych informacji dotyczących prawidłowego sposobu likwidacji od lokalnych urzędów lub od sprzedawcy.



Produkt odpowiada wymaganiom dyrektyw UE, dotyczącym kompatybilności elektromagnetycznej i bezpieczeństwa elektrycznego.

Zastrzegamy sobie możliwość dokonywania zmian tekstu, designu i danych technicznych wyrobu bez uprzedzenia.

FAST ČR, a.s. niniejszym oświadcza, że typ urządzenia radiowego YSP 3050 jest zgodny z dyrektywą 2014/53/UE.

Pełny tekst deklaracji zgodności UE jest dostępny pod następującym adresem internetowym: [www.yenkee.pl](http://www.yenkee.pl)

## HASZNÁLATI ÚTMUTATÓ

- 1 | „Vol -” a hangerő csökkentése/előző zeneszám gomb
- 2 | „Vol +” a hangerő növelése/következő zeneszám gomb
- 3 | Be-/kikapcsolás gomb
- 4 | LED kijelző
- 5 | „Play/Pause” gomb
- 6 | Töltőcsatlakozás (micro USB)
- 7 | Audio AUX IN mini jack (3,5 mm) csatlakozó
- 8 | Reset gomb

Az első használat előtt töltsse fel a maximumra a BT hangszórót. A bekapcsológomb nyomva tartásával kapcsolja be a BT hangszórót. A BT hangszórót a bekapcsológomb nyomva tartásával kapcsolhatja ki. Használja a hangszóró hátoldalán található RESET gombot, ha gond van a készülék kikapcsolásával.

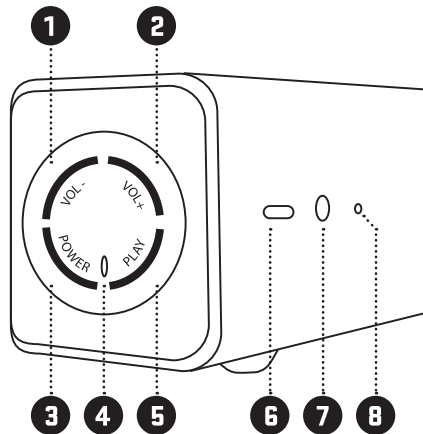

### 1. LED kijelzők

A LED-kijelző sebessége és színe a BT hangszóró állapotától függ (Bluetooth párosítás, párosítás egy másik eszközzel, lejátszás, audio jack csatlakozás, eszköz töltés).

### 2. Készülékek párosítása Bluetooth segítségével

Kapcsolja be a BT hangszórót, és keresse meg a párosítani kívánt készülékben a „TIMBRE” nevet, majd indítsa el a párosítást. Ha párosítási kódot kér, használja a következőt: „0000”. A párosított készülék leválasztásához tartsa lenyomva a „play/pause” gombot, míg egy hangjelzést nem hall.

### 3. Audio AUX IN bemenet

Készüléke a BT hangszóróhoz audiókábel segítségével csatlakoztatható. Előbb dugja be az audio csatlakozót a készülékébe, majd a BT hangszórón levő nyílásba. Figyelem: készüléke és a BT hangszóró összekapcsolása előtt ellenőrizze, hogy a kimenő jel a készüléken minimális hangerő szinten van-e.

### 4. A számok elejének lejátszása

Zenelejátszás közben a „Vol +” gomb megnyomásával és nyomva tartásával léphet át a következő szám lejátszására. Az előző számot a „Vol -” gomb megnyomásával és nyomva tartásával választhatja ki.

### 5. Feltöltés

A feltöltött akkumulátor átlagos hangerő mellett néhány órára elegendő. A nagy hangerő gyorsabban felhasználja az akkumulátor energiáját. Az akkumulátor alacsony töltöttségét akusztikus jelzés jelenti.

A BŐVÍTETT HASZNÁLATI ÚTMUTATÓ ITT LETÖLTHETŐ: [www.yenkee.eu](http://www.yenkee.eu)

## Utasítások és tájékoztató a használt csomagolóanyagokra vonatkozóan

A használt csomagolóanyagokat az önkormányzat által kijelölt hulladéklerakó helyre helyezze el!



### Használt elektromos és elektronikus berendezések megsemmisítése

Ez a jelzés a terméken vagy a kísérő dokumentációban azt jelzi, hogy az elektromos vagy elektronikus termék nem dobható háztartási hulladék közé. A helyes megsemmisítéshez és újrafelhasználáshoz ezen termékeket kijelölt hulladékgyűjtő helyre adja le. Az EU országokban vagy más európai országokban a termékek visszaválthatóak az eladóhelyen azonos új termék vásárlásánál.

A termék helyes megsemmisítésével segít megelőzni az élőkönyezetre és emberi egészségre kockázatos lehetséges veszélyek kialakulását amelyek a hulladék helytelen kezelésével adódhatnak. További részletekről érdeklődjön a helyi hatóságnál vagy a legközelebbi gyűjtőhelyen. Az ilyen fajta hulladék helytelen megsemmisítése a helyi előírásokkal összhangban bírsággal sújtható.

### Vállalkozások számára a Európai Unióban

Ha meg akarja semmisíteni az elektromos vagy elektronikus berendezést, kérje a szükséges információkat az eladójától vagy beszállítójától.

### Megsemmisítés Európai Unión kívüli országban

Ez a jelzés az Európai Unióban érvényes. Ha meg akarja semmisíteni a terméket, kérje a szükséges információkat a helyes megsemmisítésről a helyi hivataloktól vagy az eladójától.



Ez a termék összhangban van az EU elektromágneses kompatibilitásról és árambiztonságról szóló irányelveivel.

Változtatások a szövegben, kivitelben és műszaki jellemzőkben előzetes figyelmeztetés nélkül történhetnek és minden módosításra vonatkozó jog fenntartva.

FAST ČR, a.s. igazolja, hogy a YSP 3050 típusú rádióberendezés megfelel a 2014/53/EU irányelvnek.

Az EU-megfelelőségi nyilatkozat teljes szövege elérhető a következő internetes címen: [www.yenkee.hu](http://www.yenkee.hu)

## UPUTSTVO ZA UPOTREBU

- 1 | "Vol -" dugme za smanjivanje jačine zvuka/prelazak na prethodnu numeru
- 2 | "Vol +" dugme za povećanje jačine zvuka/prelazak na sledeću numeru
- 3 | Dugme za uključivanje/isključivanje
- 4 | LED indikator
- 5 | Dugme za "Reprodukciju/pauzu"
- 6 | Utičnica za punjenja (micro USB)
- 7 | Utičnica za AUX IN mini džek (3,5 mm)
- 8 | Dugme za resetovanje

Pre prve upotrebe napunite BT zvučnik na maksimalni nivo. Držite pritisnutim dugme za napajanje da biste uključili BT zvučnik. Za isključivanje BT zvučnika, držite pritisnutim dugme za napajanje. U slučaju problema s isključivanjem uređaja koristite dugme za RESETOVANJE na zadnjoj strani zvučnika.

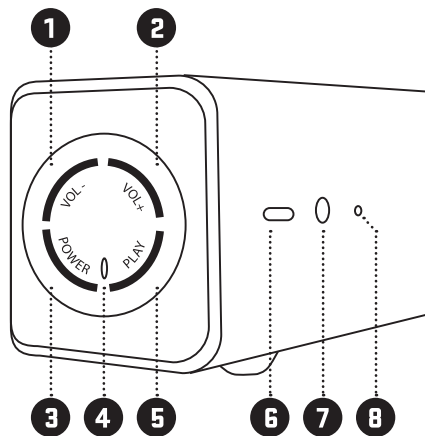

### 1. LED indikatori

Brzina i boja LED indikacije se razlikuje sa statusom BT zvučnika (spremnost za Bluetooth uparivanje, uparivanje s drugim uređajem, reprodukcije, konekcija audio džeka, punjenje uređaja).

### 2. Uparivanje uređaja preko Bluetooth

Uključite BT zvučnik i uređaj koji želite da uparite, pretražite Bluetooth naziv zvučnika „TIMBRE“, onda započnite procesa uparivanja. Kada se od vas zahteva da unesete šifru uparivanja, onda unesite: "0000". Nakon iskopčavanja uparenog uređaja, držite pritisnutim dugme za "Reprodukciju/pauzu" dok ne čujete zvučni signal.

### 3. Audio AUX IN

Vaš uređaj može da bude povezan s BT zvučnikom preko audio kabla. Prvo utaknite audio utikač na vaš uređaj a onda na džek BT zvučnika. Opze: Pre priključivanja vašeg uređaja sa BT zvučnikom uverite se da je izlazni signal vašeg uređaja podešen na minimum.

### 4. Reprodukcija numere

Tokom trenutne reprodukcije numere možete preskočiti na sledeću numeru tako što ćete držati pritisnutim dugme "Vol +". Za biranje prethodne numere držite pritisnutim dugme "Vol -".

### 5. Punjenje

Napunjena baterija obezbeđuje napajanje za nekoliko sati rada pri normalnim nivoima jačine zvuka. Visoka jačina zvuka brže troši bateriju. Status niskog kapaciteta baterije biće objavljen akustičnim signalom.

PRODUŽENU VERZIJU UPUTSTVA MOŽETE PREUZETI NA [www.yenkee.eu](http://www.yenkee.eu)

## Upute i informacije o odlaganju rabljene ambalaže

Rabljenu ambalažu odložite na javnom mjestu za prihvat otpada.



### Odlaganje rabljenih električnih i elektroničkih uređaja

Simbol na proizvodu, njegovim dodacima ili ambalaži znači da se ovaj proizvod ne sme tretirati kao otpad iz domaćinstva. Molimo da ovaj proizvod odložite na prikladnom odlagalištu za reciklažu električnog i elektronskog otpada. U nekoliko zemalja Evropske unije ili drugim evropskim zemljama moguće je proizvod vratiti lokalnom trgovcu prilikom kupovine jednakog proizvoda.

Pravilnim odlaganjem ovog proizvoda pomoći ćete očuvati prirodne resurse i sprečiti potencijalno negativan uticaj na okolinu i ljudsko zdravlje, do kojega može doći zbog nepropisnog odlaganja otpada. Za detaljnije informacije obratite se lokalnim vlastima ili najbližem odlagalištu. Nepropisno odlaganje ove vrste otpada podložno je nacionalnim krivičnim zakonima.

### Odlaganje u državama van Evropske unije

Ako želite odložiti ovaj proizvod, od lokalne uprave ili od trgovca zatražite potrebne informacije o pravilnom načinu odlaganja.

### Odlaganje u državama izvan Evropske unije

Ako želite odložiti ovaj proizvod, od lokalne uprave ili od trgovca zatražite potrebne informacije o pravilnom načinu odlaganja.



Ovaj uređaj podliježe EU propisima i pravilima o elektromagnetskoj i električnoj sigurnosti.

Zadržavamo pravo na moguće promene teksta, dizajna i tehničkih specifikacija bez prethodne najave. FAST ČR, a.s. ovim izjavljuje da je radijska oprema tipa YSP 3050 u skladu sa Direktivom 2014/53 / EU. Celoviti tekst EU izjave o saglasnosti dostupan je na sledećoj internet adresi: [www.yenkee.eu](http://www.yenkee.eu)

**KORISNIČKI PRIRUČNIK**

- 1 | Tipka „Vol -“ za smanjivanje glasnoće/preskakanje na prethodni zapis
- 2 | Tipka „Vol +“ za povećavanje glasnoće/preskakanje na sljedeći zapis
- 3 | Gumb za uključivanje/isključivanje
- 4 | LED pokazivač
- 5 | Tipka za reprodukciju/pauzu
- 6 | Utičnica za punjenje (micro USB)
- 7 | Utičnica AUX IN mini (3,5 mm)
- 8 | Tipka za resetiranje

Prije upotrebe potpuno napunite BT zvučnik. Da biste uključili BT zvučnik, držite pritisnutu tipku napajanja. Da biste isključili BT zvučnik, držite pritisnutu tipku napajanja. U slučaju poteškoća s isključivanjem uređaja, upotrijebite tipku RESET sa stražnje strane zvučnika.

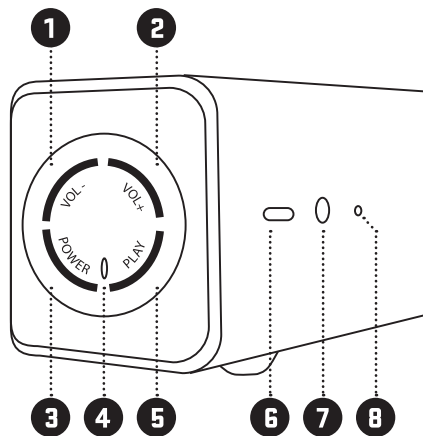
**1. LED indikatori**

Brzina i boja svjetlosnih indikatora ovisi o stanju BT zvučnika (spremnost za Bluetooth uparivanje, uparivanje s drugim uređajem, reprodukcija, priključak na audio utičnici, punjenje uređaja).

**2. Uparivanje uređaja putem Bluetootha**

Uključite BT zvučnik i uređaj koji želite upariti, potražite Bluetooth zvučnik pod nazivom „TIMBRE“ i pokrenite postupak uparivanja. Kada uređaj zatraži šifru za uparivanje, unesite: „0000“. Nakon odspajanja uparenog uređaja držite pritisnutu tipku za reprodukciju/pauzu dok ne čujete zvučni signal.

**3. Audio ulaz AUX IN**

Uređaj se može povezati s BT zvučnikom putem audiokabela. Prvo priključite audio utikač na uređaj, a zatim u utičnicu BT zvučnika.

Opze: prije povezivanja uređaja s BT zvučnikom, provjerite je li glasnoća uređaja postavljena na minimalnu.

**4. Reprodukija zapisa**

Tijekom reprodukcije zapisa možete preskočiti na sljedeći zapis tako da držite pritisnutu tipku „Vol +“. Za odabir prethodnog zapisa držite pritisnutu tipku „Vol -“.

**5. Punjenje**

Napunjena baterija pruža energije za nekoliko sati upotrebe pri normalnoj glasnoći. Visoka glasnoća brže troši bateriju. Slaba baterija naznačuje se zvučnim signalom.

PROŠIRENU VERZIJU PRIRUČNIKA MOŽETE PREUZETI na adresi [www.yenkee.eu](http://www.yenkee.eu)

## Upute i informacije o odlaganju rabljene ambalaže

Rabljenu ambalažu odložite na javnom mjestu za prihvat otpada.



### Odlaganje rabljenih električnih i elektroničkih uređaja

Simbol na proizvodu, njegovim dodacima ili ambalaži znači da se ovaj proizvod ne smije tretirati kao otpad iz kućanstva. Molimo da ovaj proizvod odložite na prikladnom odlagalištu za recikliranje električnog i elektroničkog otpada. U nekoliko zemalja Europske unije ili drugim europskim zemljama moguće je proizvod vratiti lokalnom trgovcu prilikom kupnje jednakog proizvoda.

Pravilnim odlaganjem ovog proizvoda pomoći ćete očuvati prirodne resurse i spriječiti potencijalno negativan utjecaj na okoliš i ljudsko zdravlje, do kojega može doći zbog nepropisnog zbrinjavanja otpada. Za dodatne pojedinosti obratite se lokalnim vlastima ili najbližem odlagalištu. Nepropisno odlaganje ove vrste otpada podložno je nacionalnim kaznenim zakonima.

### Za poslovne subjekte u Europskoj uniji

Ako želite odložiti električni ili elektronički uređaj, zatražite potrebne informacije od prodavača ili dobavljača.

### Odlaganje u državama izvan Europske unije

Ako želite odložiti ovaj proizvod, od lokalne uprave ili od trgovca zatražite potrebne informacije o pravilnom načinu odlaganja.



Ovaj uređaj podliježe EU propisima i pravilima o elektromagnetskoj i električnoj sigurnosti.

Zadržavamo pravo na moguće promjene teksta, dizajna i tehničkih specifikacija bez prethodne najave. FAST ČR, a.s. ovime izjavljuje da je radijska oprema tipa YSP 3050 u skladu s Direktivom 2014/53/EU. Cjeloviti tekst EU izjave o sukladnosti dostupan je na sljedećoj internetskoj adresi: [www.yenkee.eu](http://www.yenkee.eu)

## ΕΓΧΕΙΡΙΔΙΟ ΧΡΗΣΤΗ

- 1 | “Vol -” κουμπί για τη μείωση της έντασης/μετάβαση στο προηγούμενο κομμάτι
- 2 | “Vol +” κουμπί για την αύξηση της έντασης/μετάβαση στο επόμενο κομμάτι
- 3 | Κουμπί on/off
- 4 | Ενδεικτική λυχνία LED
- 5 | Κουμπί „Αναπαραγωγή/Παύση”
- 6 | Υποδοχή φόρτισης (micro USB)
- 7 | Υποδοχή για μίνι βύσμα ήχου AUX IN (3,5 mm)
- 8 | Κουμπί επαναφοράς

Πριν την πρώτη χρήση, φορτίστε το ηχείο BT ως το μέγιστο επίπεδο. Κρατήστε πατημένο το κουμπί ενεργοποίησης, για να ενεργοποιήσετε το ηχείο BT. Για να απενεργοποιήσετε το ηχείο BT, πατήστε παρατεταμένα το κουμπί ενεργοποίησης. Σε περίπτωση προβλήματος απενεργοποίησης της συσκευής, παρακαλείστε να χρησιμοποιήσετε το κουμπί ΕΠΑΝΑΦΟΡΑ στην οπίσθια επιφάνεια του ηχείου.

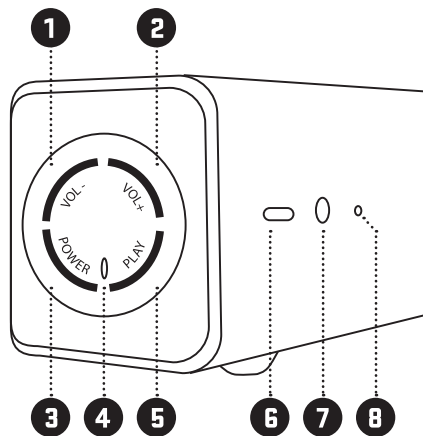

### 1. Ενδεικτικές λυχνίες LED

Η ταχύτητα και το χρώμα της ενδεικτικής λυχνίας LED διαφέρει ανάλογα με την κατάσταση του ηχείου BT (ετοιμότητα σύζευξης μέσω Bluetooth, σύζευξη με άλλη συσκευή, αναπαραγωγή, σύνδεση μέσω καλωδίου ήχου, φόρτιση συσκευής).

### 2. Σύζευξη συσκευών μέσω Bluetooth

Ενεργοποιήστε το ηχείο BT και στη συσκευή που επιθυμείτε να πραγματοποιήσετε σύζευξη αναζητήστε το όνομα Bluetooth “TIMBRE” του ηχείου και στη συνέχεια ξεκινήστε τη διαδικασία σύζευξης. Όταν σας ζητηθεί να εισαγάγετε τον κωδικό σύζευξης, παρακαλείστε να εισαγάγετε το: “0000”. Αφότου αποσυνδέσετε τη συζευγμένη συσκευή, κρατήστε πατημένο το κουμπί “Αναπαραγωγή/Παύση” μέχρι να ακουστεί ένας ήχος.

### 3. Βοηθητική είσοδος ήχου (AUX IN)

Η συσκευή σας μπορεί να συνδεθεί στο ηχείο BT μέσω του καλωδίου ήχου. Πρώτα συνδέστε το βύσμα του καλωδίου ήχου στη συσκευή σας και κατόπιν στην υποδοχή του ηχείου BT.

Προσοχή: πριν να συνδέσετε τη συσκευή σας στο ηχείο BT, βεβαιωθείτε ότι το σήμα εξόδου της συσκευής σας έχει ρυθμιστεί στο ελάχιστο.

### 4. Αναπαραγωγή κομματιού

Κατά τη διάρκεια της τρέχουσας αναπαραγωγής κομματιού, μπορείτε να μεταβείτε στο επόμενο κομμάτι κρατώντας πατημένο το κουμπί “Vol +”. Για να επιλέξετε το προηγούμενο κομμάτι, κρατήστε πατημένο το κουμπί “Vol -”.

### 5. Φόρτιση

Μια φορτισμένη μπαταρία παρέχει ενέργεια για αρκετές ώρες λειτουργίας σε κανονικά επίπεδα έντασης ήχου. Η υψηλή ένταση θα καταναλώσει την ενέργεια της μπαταρίας ταχύτερα. Η κατάσταση χαμηλής μπαταρίας θα υποδεικνύεται με ηχητικό σήμα.

ΜΠΟΡΕΙΤΕ ΝΑ ΚΑΤΕΒΑΣΤΕ ΤΗΝ ΑΝΑΛΥΤΙΚΗ ΕΚΔΟΣΗ ΤΟΥ ΕΓΧΕΙΡΙΔΙΟΥ στο [www.yenkee.eu](http://www.yenkee.eu)



## Οδηγίες και πληροφορίες σχετικά με την απόρριψη των χρησιμοποιημένων υλικών συσκευασίας

Απορρίψτε τα υλικά συσκευασίας στην προβλεπόμενη δημόσια θέση απόθεσης απορριμμάτων.



### Απόρριψη των χρησιμοποιημένων ηλεκτρικών και ηλεκτρονικών συσκευών

Το σύμβολο που υπάρχει στο προϊόν, στο αξεσουάρ του ή στη συσκευασία υποδηλώνει ότι αυτό το προϊόν δεν πρέπει να απορριφθεί μαζί με τα οικιακά απορρίμματα. Παρακαλούμε, στο τέλος της ζωής του προϊόντος, να το απορρίψετε σε κατάλληλο σημείο συλλογής για την ανακύκλωση αποβλήτων ηλεκτρικού και ηλεκτρονικού εξοπλισμού. Εναλλακτικά, σε ορισμένες χώρες της Ευρωπαϊκής Ένωσης ή σε άλλες Ευρωπαϊκές χώρες, μπορείτε να επιστρέψετε τα προϊόντα σας στο τοπικό σας κατάστημα όταν αγοράζετε ένα ισοδύναμο νέο προϊόν. Η σωστή απόρριψη του προϊόντος αυτού θα βοηθήσει στην εξοικονόμηση φυσικών πόρων και στην αποτροπή ενδεχόμενων αρνητικών επιπτώσεων στο περιβάλλον και στην ανθρώπινη υγεία που θα προέκυπταν από την ακατάλληλη διάθεση των αποβλήτων. Για περισσότερες λεπτομέρειες, ρωτήστε τις τοπικές σας αρχές σχετικά με τη θέση του πλησιέστερου κέντρου συλλογής αποβλήτων. Η ακατάλληλη διάθεση αυτού του τύπου των αποβλήτων μπορεί να εμπίπτει στις εθνικές διατάξεις και να επισύρει ποινή προστίμου.

### Για επιχειρήσεις στην Ευρωπαϊκή Ένωση

Αν θέλετε να απορρίψετε μια ηλεκτρική ή ηλεκτρονική συσκευή, ζητήστε τις απαραίτητες πληροφορίες από το συνεργαζόμενο πωλητή ή προμηθευτή.

### Διάθεση αποβλήτων σε άλλες χώρες εκτός της Ευρωπαϊκής Ένωσης

Αν θέλετε να απορρίψετε αυτό το προϊόν, ζητήστε τις απαραίτητες πληροφορίες από τις τοπικές κυβερνητικές υπηρεσίες ή από τον πωλητή που συνεργάζεστε, σχετικά με τη σωστή μέθοδο διάθεσης αποβλήτων.



Η συσκευή αυτή συμμορφώνεται με τους κανόνες και τους κανονισμούς της ΕΕ σχετικά με την ηλεκτρομαγνητική και ηλεκτρική ασφάλεια.

Ενδέχεται να υπάρξουν αλλαγές στο κείμενο, στο σχεδιασμό και στις τεχνικές προδιαγραφές χωρίς προηγούμενη ειδοποίηση, και επικυλοσάσαστε του δικαιώματός μας στην πραγματοποίηση αυτών των αλλαγών.

Με την παρούσα ο/η FAST ČR, a.s., δηλώνει ότι ο ραδιοεξοπλισμός YSP 3050 πληροί την οδηγία 2014/53/ΕΕ.

Το πλήρες κείμενο της δήλωσης συμμόρφωσης ΕΕ διατίθεται στην ακόλουθη ιστοσελίδα στο διαδίκτυο: [www.yenkee.eu](http://www.yenkee.eu)



**Manufacturer:** FAST CR, a.s.  
Cernokostelecka 1621  
25101 Ricany

[www.yenkee.eu](http://www.yenkee.eu)