

MIKROVLNNÁ RÚRA

NÁVOD NA OBSLUHU

PHILCO



Famous for Quality the World Over

PMD 205 R
PMD 205 C

**Vážený zákazník,
ďakujeme vám za kúpu produktu značky PHILCO. Aby vám váš spotrebič dobre slúžil, prečítajte si,
prosím, pozorne všetky pokyny v tejto používateľskej príručke.**

OBSAH

DÔLEŽITÉ BEZPEČNOSTNÉ POKYNY	2
UZEMNENIE	7
INŠTALÁCIA	7
TECHNICKÉ ÚDAJE	8
POPIS MIKROVLNNEJ RÚRY	10
OBSLUHA SPOTREBIČA	12
(REŽIM ECO) POHOTOVOSTNÝ REŽIM - AKO FUNGUJE	13
OVLÁDACIE PRVKY	14
SKÔR AKO ZAVOLÁTE SERVIS	17
STAROSTLIVOSŤ O VAŠU MIKROVLNNU RÚRU	18
ÚDRŽBA MIKROVLNNEJ RÚRY	19
OTÁZKY A ODPOVEDE	19
POKYNY K VARENÍU	21
BEZPEČNÉ POUŽÍVANIE MIKROVLNNEJ RÚRY	22
ZÁSADY MIKROVLN	23
KONVERZNÉ TABUĽKY	25
TECHNIKY PRÍPRAVY	25
PRÍRUČKA K ROZMRAZOVANIU	27
TABUĽKA VARENIA A OHRIEVANIA	28
TABUĽKA ZELENINY	30

DÔLEŽITÉ BEZPEČNOSTNÉ POKYNY

ČÍTAJTE POZORNE A USCHOVAJTE ICH NA BUDÚCE POUŽITIE

- Tento spotrebič môžu používať deti od 8 rokov a osoby so zníženými fyzickými, zmyslovými či mentálnymi schopnosťami alebo s nedostatkom skúseností a znalostí, ak sú pod dozorom alebo boli poučené o používaní spotrebiča bezpečným spôsobom a rozumejú prípadným nebezpečenstvám.
- Deti sa so spotrebičom nesmú hrať.
- Čistenie a údržbu vykonávanú používateľom nesmú vykonávať deti bez dohľadu.
- Ak je prívodný kábel poškodený, jeho výmenu zverte odbornému servisnému stredisku, aby sa zabránilo vzniku nebezpečnej situácie. Spotrebič s poškodeným prívodným káblom je zakázané používať.



Varovanie:

Ak sú dvierka alebo tesnenie dvierok poškodené, nesmie byť rúra v činnosti, kým ich neopraví autorizované servisné stredisko.



Varovanie:

Je nebezpečné pre akúkoľvek osobu inú ako vyškolenú, aby vykonávala akékoľvek opravy alebo údržbu vedúce k odstráneniu ľubovoľného krytu, ktorý zaisťuje ochranu pred žiarením mikrovlnnej energie.



Varovanie:

Kvapaliny alebo iné pokrmy sa nesmú ohrievať v uzatvorených nádobách, pretože sú náchylné na explóziu.

- Tento spotrebič je určený na použitie v domácnosti a podobných priestoroch, ako sú:
 - kuchynské kúty v obchodoch, kanceláriách a ostatných pracovných prostrediach;
 - v poľnohospodárstve;
 - hostia v hoteloch, motelloch a iných obytných prostrediach;
 - v podnikoch zaisťujúcich nocľah s raňajkami.
- Na zaistenie dostatočnej cirkulácie vzduchu sa musí ponechať voľný priestor okolo mikrovlnnej rúry. Ponechajte voľný priestor 20 cm nad horným povrchom rúry, 10 cm za jej zadnou časťou a po stranách. Neblokujte akékoľvek otvory rúry. Neodstraňujte nôžky rúry.
- Používajte iba nádoby, ktoré sú vhodné na použitie v mikrovlnných rúrach.
- V mikrovlnnej rúre nepoužívajte nižšie uvedený kuchynský riad a pomôcky:
 - kovové panvice alebo riad s kovovou rukoväťou alebo s kovovým zdobením;
 - svorky na plastových vrecúškach;
 - riad s povrchovou úpravou z melamínu;
 - bežné teplomery, ktoré sa používajú napr. na meranie teploty mäsa a pod.
- Keď sa ohrieva pokrm v nádobách z plastu alebo papiera, kontrolujte občas rúru, aby nedošlo k vznieteniu.
- Mikrovlnná rúra je určená na ohrev potravín a nápojov. Sušenie potravín alebo odevov a ohrev ohrievacích podušiek, domácej obuvi, umývacích húb, vlhkého textilu a podobných vecí môže viesť k nebezpečenstvu poranenia, vznieteniu alebo požiaru.

- Pokiaľ vzniká dym, vypnite spotrebič alebo vytiahnite vidlicu zo zásuvky a nechajte dvierka zatvorené, aby sa zabránilo rozšíreniu prípadného ohňa.
- Mikrovlnný ohrev nápojov môže spôsobiť oneskorený var, s čím sa musí počítať pri držaní nádoby. Budte preto opatrní pri manipulácii s nádobou.
- Obsah dojčenských fliaš a detskej stravy sa musí premiešať alebo pretrepať a musí sa kontrolovať teplota pred konzumáciou, aby sa zabránilo popáleniu.
- Vajcia v škrupinách a celé natvrdo uvarené vajcia sa nesmú v mikrovlnných rúrach ohrievať, pretože môžu aj po ukončení mikrovlnného ohrevu explodovať.
- Pravidelne čistite dvierka a okienko rúry po oboch stranách, tesnenie dvierok a príslušné časti od nečistôt a prípadných zvyškov potravín. Na čistenie odporúčame použiť slabý roztok neutrálneho kuchynského saponátu. Dbajte na to, aby na vnútornej strane dvierok nezostávali zvyšky čistiaceho prostriedku.
- Rúru pravidelne čistite podľa vyššie uvedených pokynov a odstraňujte z nej prípadné zvyšky potravín. Neudržiavanie rúry v čistote by mohlo viesť k poškodeniu povrchu, ktoré by mohlo nepriaznivo ovplyvniť životnosť spotrebiča a mať za následok vznik nebezpečnej situácie.
- Spotrebič sa nesmie čistiť parným čističom.
- Táto mikrovlnná rúra je určená na používanie ako voľne stojacia. Nie je určená na zabudovanie ani do skrinky.
- Mikrovlnná rúra sa nesmie umiestňovať do skrinky.
- Mikrovlnná rúra je určená na umiestnenie na pracovnej doske v maximálnej výške 900 mm.

- Pred pripojením spotrebiča k sieťovej zásuvke sa uistite, že sa napätie uvedené na jej typovom štítku zhoduje s elektrickým napätím zásuvky.
- Spotrebič pripájajte iba k riadne uzemnenej zásuvke.
- Mikrovlnnú rúru nepoužívajte vonku ani ju nevystavujte vplyvom vonkajšieho prostredia.
- Mikrovlnnú rúru neumiestňujte na parapety okien, odkvapkávaciú dosku drezu alebo na nestabilné povrchy. Vždy ju umiestnite na stabilný, rovný a suchý povrch.
- Mikrovlnnú rúru nikdy nepoužívajte v bezprostrednom okolí vane, sprchy alebo bazéna.
- Mikrovlnnú rúru nepoužívajte na priemyselné ani laboratórne účely.
- Kuchynský riad sa môže stať horúcim v dôsledku preneseného tepla zohrievaných potravín. Niekedy môže byť potrebné použiť ochranné rukavice.
- Nepokúšajte sa používať mikrovlnnú rúru pri otvorených dvierkach. Mohli by ste sa vystaviť škodlivému pôsobeniu mikrovln. Nespúšťajte mikrovlnnú rúru naprázdno.
- Pri manipulácii s ohriatymi nápojmi a potravinami dbajte na zvýšenú opatrnosť, pretože sa z nich môže uvoľňovať horúca para.
- V mikrovlnnej rúre nesmažte potraviny. Horúci olej môže poškodiť časti rúry, riadu, alebo dokonca privodiť popálenie pokožky.
- Pred varením prepichnete potraviny s hrubou šupkou, ako sú zemiaky, tekvice, jablká.
- Ak nepoužívate rúru, nenechávajte vnútri papierové materiály, kuchynský riad alebo potraviny.

- Udržujte vnútorný priestor rúry v čistote. Ak sú steny rúry pošpinené šťavami z potravín, utrite ich vlhkou handričkou. Ak je rúra silnejšie znečistená, môžete použiť slabý roztok neutrálneho kuchynského saponátu.
- Nepoužívajte mikrovlnnú rúru, pokiaľ je poškodený napájači kábel alebo zástrčka, v prípade, že nefunguje správne, ak je poškodená alebo ak spadla na zem. Akúkoľvek opravu mikrovlnnej rúry alebo výmenu poškodeného napájacieho kábla smie vykonať iba autorizované servisné stredisko, aby sa zabránilo vzniku nebezpečnej situácie.

**ZOZNÁMTE SA PROSÍM S NASLEDUJÚCIMI POKYNNI A
DODRŽIAVAJTE ICH. POKYNY SI ODLOŽTE PRE PRÍPAD ICH
ĎALŠEJ POTREBY.**

UZEMNENIE

Toto zariadenie musí byť uzemnené. V prípade elektrického skratu, redukuje uzemnenie nebezpečenstvo úrazu elektrickým prúdom zaistením únikového vodiča pre elektrický prúd. Toto zariadenie je vybavené káblom, ktorý má zemniaci vodič so zemniacim konektorom. Konektor musí byť pripojený k správne nainštalovanej a uzemnenej zásuvne.

VAROVANIE: Nesprávne použitie zemniaceho konektora môže spôsobiť nebezpečenstvo úrazu elektrickým prúdom. Obráťte sa na kvalifikovaného elektrikára, ak ste úplne nepochopili inštrukcie o uzemnení, alebo si nie ste istý, či je zariadenie správne uzemnené. Ak je nevyhnutné použiť predlžovací kábel, použite len 3-vodičový predlžovací kábel, ktorý má 3-čepelový zemniaci konektor a schránku s 3 otvormi, ktorá prijme konektor zariadenia. Vyznačená hodnota predlžovacieho kábla, by mala byť rovnaká alebo väčšia ako hodnota na zariadení.

INŠTALÁCIA

1. Vetranie

Nezakrývajte vetracie otvory. Ak sú blokové počas prevádzky, rúra sa môže prehrievať a prípadne poškodiť. Pre správne vetranie nechajte približne 76 mm voľného priestoru medzi stenami rúry a okolitými stenami a minimálna výška voľného priestoru nad rúrou by mala byť 100 mm.

2. Pevná, rovná pozícia

Rúru postavte na pevný, rovný povrch. Táto rúra je navrhnutá pre použitie na pracovnej ploche. Mikrovlnnú rúru neumiestňujte do skrinky, pokým nebol a testovaná v skrinke.

3. Nechajte priestor vzadu a z boku

Všetky vetracie otvory udrzte voľné. Ak sú otvory zakryté počas prevádzky, rúra sa môže prehrievať a prípadne poškodiť.

4. Udržujte mimo rádia a TV

Nekvalitný TV a rozhlasový príjem môže byť následkom blízkosti rúry k TV, rozhlasovej anténe. Umiestnite rúru čo najďalej.

5. Udržujte mimo zdrojov tepla a vody

Udržujte spotrebič mimo horúceho vzduchu, pary alebo striekania vody.

6. Napájanie

- Skontrolujte hodnoty miestneho zdroja energie. Táto rúra vyžaduje napájanie približne 5 A, 230 V 50 Hz.
- Sieťová šnúra je približne 0,8 metra dlhá.
- Používané napätie musí byť rovnaké ako je naznačené na rúre. Použitím vyššieho napätie môžete spôsobiť požiar alebo poškodenie rúry. Použitie nízkeho napätia môže spôsobiť pomalé varenie. Nezodpovedáme za poškodenia vyplývajúce z použitia nesprávneho napätia.
- Ak je poškodená sieťová šnúra, musí ju vymeniť výrobca alebo servisný technik alebo podobne kvalifikovaná osoba, aby sa zabránilo nebezpečenstvu.

7. Kontrola z hľadiska poškodení:

Nesedia dvierka, prasknuté dvierka, poškodenie v ohrevnom priestore. Ak si všimnete niečo z vyššie uvedeného, NEINŠTALUJTE spotrebič a upovedomte predajcu.

8. Nepoužívajte rúru, ak ju premiestnite z veľmi chladného prostredia.

(Toto sa môže vyskytnúť počas chladného počasia.) Pred použitím nechajte spotrebič ohriať na izbovú teplotu.

TECHNICKÉ ÚDAJE

NAPÁJANIE ELEKTRICKOU ENERGIU	230 V AC, 50 Hz Jedna fáza s uzemnením
VSTUPNÝ VÝKON MIKROVLŇN	1250 W
VÝSTUP ENERGIE MIKROVLŇN	800 W
FREKVENCIA MIKROVLŇN	2450 MHz
VONKAJŠIE ROZMERY (Š X V X H)	449 x 259 x 325 mm
ROZMERY VNÚTORNÉHO PRIESTORU (Š X V X H)	307 x 210 x 304 mm
HMOTNOSŤ	Cca 10 kg
ČASOVAČ	60 min.
VOĽBA VÝKONU	5 úrovni

* Právo na zmenu technických údajov vyhradené bez predchádzajúceho upozornenia.

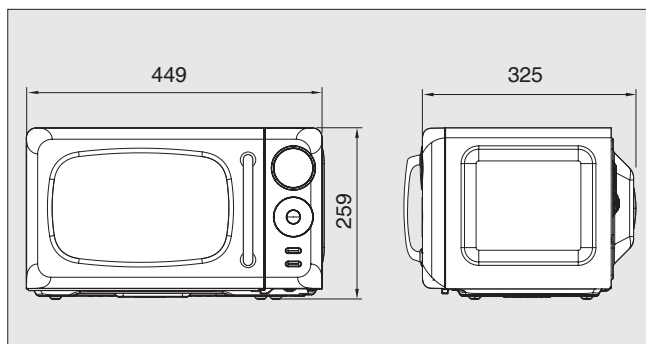

DÔLEŽITÉ

Vodiče v tomto napájacom kábli sú farebne označené v súlade s nasledujúcim kódom.

Zelený a žltý : Uzemnenie

Modrý : Nulák

Hnedý : Živý

Keďže farby vodičov v napájacom kábli tohto zariadenia nemusia súhlasiť s farebným označením identifikujúcim konektory vo vašej prípojke, vykonajte nasledovné:

Zelenožltý vodič, musí byť pripojený ku konektoru v prípojke, ktorý je označený písmenom „E“ alebo symbolom uzemnenia alebo zeleno a žltó. Modrý vodič, musí byť pripojený ku konektoru, ktorý je označený písmenom „N“ alebo zafarbený čiernou farbou. Hnedý vodič musí byť pripojený ku konektoru označenému písmenom „L“ alebo zafarbenému červenou farbou.

VAROVANIE: Tento spotrebič musí byť uzemnený.

POPIS MIKROVLNNEJ RÚRY

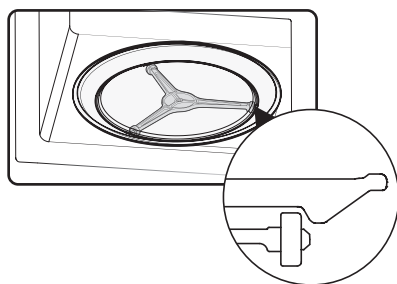
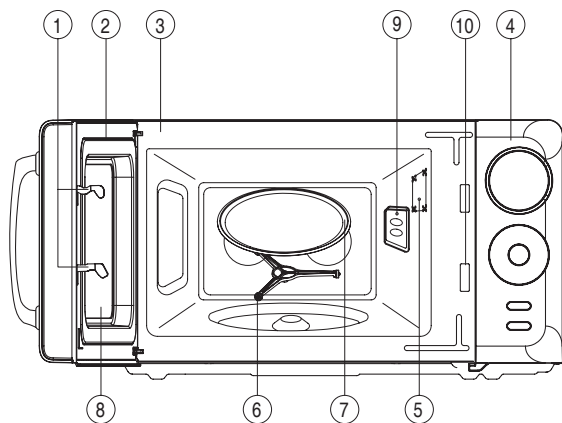

- ① **Západka dverí** - Keď sú dvierka zatvorené zaistí ich. Ak dvierka počas prevádzky otvoríte, magnetrón mikrovlnnej rúry sa automaticky vypne.
- ② **Tesnenie dvierok** - Tesnenie dvierok zabraňuje úniku mikrovln v vnútorného priestoru mikrovlnnej rúry.
- ③ **Vnútorný priestor rúry**
- ④ **Ovládací panel**
- ⑤ **Osvetlenie vnútorného priestoru mikrovlnnej rúry** - Automaticky svieti počas prevádzky mikrovlnnej rúry.
- ⑥ **Vodítko otočného taniera** - Vždy sa musí používať spolu so skleneným otočným tanierom.
- ⑦ **Sklenený otočný tanier** - Je vyrobený zo špeciálneho žiaruvzdorného skla. Pred použitím musí byť vždy v správnej polohe. Nepripravujte jedlo priamo na tomto tanieri, jedlo nechajte rovnomerne otáčať, aby sa rovnomerne ohrialo alebo uvarilo.
- ⑧ **Okienko** - umožňuje kontrolu jedla.
Okienko je navrhnuté tak, aby cez jeho sklo mohlo prechádzať svetlo ale nie mikrovlny.
- ⑨ **Kryt vlnovodu** - Chráni výstup mikrovln pred znečistením jedlom.
- ⑩ **Bezpečnostný blokovací systém**

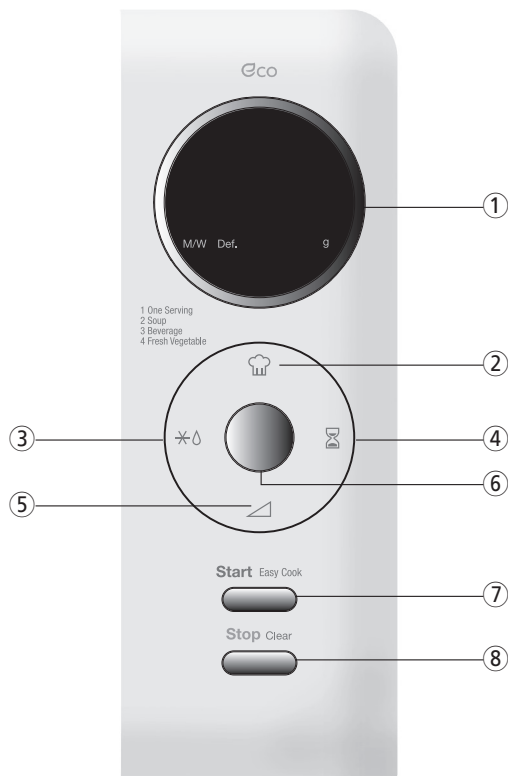

- ① **Displej** - Zobrazuje sa čas pečenia, úroveň výkonu a indikátory.
- ② **Funkcia Auto cook (Automatické varenie)** - Používa sa na varenie alebo ohrievanie pomocou programu.
- ③ **Funkcia Defrost (Rozmrazovanie)** - Používa sa na rozmrazovanie potravín podľa hmotnosti alebo času.
- ④ **Funkcia Timer (Časovač)** - Slúži na nastavenie časovača.
- ⑤ **Funkcia Power (Výkon)** - Slúži na nastavenie úrovne výkonu.
- ⑥ **Otočný ovládač** - Slúži na nastavenie času a hmotnosti.
- ⑦ **Funkcia Start/Easy cook (Štart / Lahké varenie)** - Používa sa na spustenie prevádzky spotrebiča alebo na predĺženie času ohrevu o 30 sekúnd.
- ⑧ **Funkcia Stop / Clear (Zastavenie / Vymazanie)** - Používa sa na zastavenie prevádzky spotrebiča alebo na vymazanie všetkých záznamov.

OBSLUHA SPOTREBIČA

Táto časť obsahuje užitočné informácie o prevádzke rúry.

1. Pripojte sieťovú šnúru k 230 V AC 50 Hz sieťovej zásuvke.
2. Po vložení jedla do vhodnej nádoby, otvorte dvierka rúry a vložte ju na sklenený otočný tanier. Sklenený otočný tanier a vodítko otočného taniera musia byť počas prípravy jedla vždy na svojom mieste.
3. Zatvorte dvierka. Uistite sa, že sú správne zatvorené.
4. Nastavte požadovaný program a čas a stlačte tlačidlo Start.
5. Po dokončení varenia opatrne vyberte nádobu, pretože bude horúca.

- 1** Počas prevádzky je vnútorný priestor spotrebiča osvetlený.
- 2** Dvierka spotrebiča je možné kedykoľvek počas prevádzky otvoriť. Spotrebič sa automaticky vypne.
- 3** Po každom stlačení tlačidla sa ozve pípnutie, ktoré potvrdí stlačenie tlačidla.
- 4** Ak nenastavíte nižšiu úroveň výkonu, spotrebič automaticky pracuje pri plnom výkone.
- 5** Na displeji sa po pripojení rúry k sieti nič nezobrazí. Po otvorení dvierok sa displej zapne a ozve sa pípnutie.
- 6** Po stlačení tlačidla Stop / Clear počas prevádzky sa rúra zastaví a všetky informácie sa zachovávajú. Ak chcete vymazať všetky informácie, stlačte ešte raz tlačidlo Stop / Clear. Ak počas prevádzky spotrebiča otvoríte dvierka, všetky informácie sa uložia.
- 7** Ak stlačíte tlačidlo Start a spotrebič nefunguje, skontrolujte, či medzi dvierkami a tesnením dvierok nie je prekážka a ubezpečte sa, že sú dvierka bezpečne zatvorené. Spotrebič začne pracovať až po správnom zatvorení dvierok alebo resetovaní programu.

Uistite sa, že je spotrebič správne nainštalovaný a pripojený k elektrickej zásuvke.

TABUĽKA S ÚROVNAMI VÝKONMI

- Úroveň výkonu sa nastavuje stlačením tlačidla Power. Tabuľka nižšie popisuje zobrazenie na displeji, úroveň výkonu a percento výkonu.

Stlačenie tlačidla Power	Percento výkonu	Výstupný výkon 800 W	
		Zobrazenie na displeji	Výkon vo wattoch
raz	100%	P-HI	800 W
dvakrát	80%	P-80	640 W
trikrát	60%	P-60	480 W
štyrikrát	40%	P-40	320 W
päťkrát	20%	P-20	160 W

(REŽIM ECO) POHOTOVOSTNÝ REŽIM - AKO FUNGUJE

Čo je pohotovostný režim ...

Tento spotrebič má špeciálnu funkciu, ktorá môže znížiť spotrebu energie v pohotovostnom režime odpojením alebo úplným vypnutím.

Spotrebič sa automaticky vypne, keď ho nepoužijete 2 minúty po ukončení prevádzky. Aj keď je spotrebič pripojený, v režime úspory nespotrebuje žiadnu energiu. Keď otvoríte dverka, rúra sa ukončí režim úspory energie a pripraví sa na prevádzku.

V pohotovostnom režime spotrebič spotrebováva malé množstvo elektrickej energie.

Prvé zapnutie spotrebiča ...

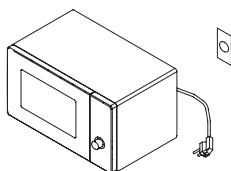

1. Spotrebič je odpojený.

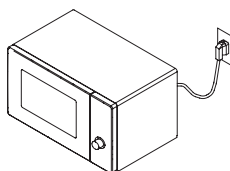

2. Pripojte napájací kábel k elektrickej zásuvke, displej sa nezapne.

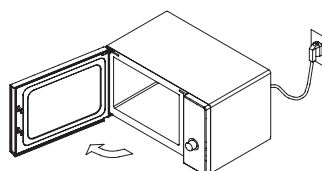

3. Otvorte dverka spotrebiča displej sa zapne.

Ako zapnúť rúru po práci ...

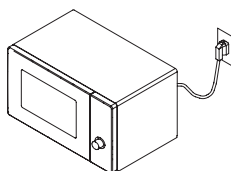

1. Spotrebič sa automaticky vypne, keď ho nepoužívate 2 minúty po ukončení prevádzky.

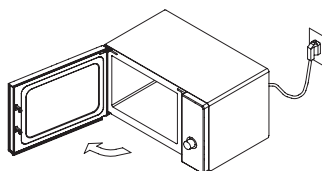

2. Otvorte dverka spotrebiča displej sa zapne.

Ovládacie prvky

MICROWAVE COOK (Mikrovlnné varenie)

Táto funkcia umožňuje varenie jedla pomocou mikrovlnnej energie. Úroveň mikrovlnného výkonu môžete nastaviť od 100% do 20%.

1. Vložte jedlo do spotrebiča a zatvorte dvierka.
2. Stlačením tlačidla Power zvolte požadovanú úroveň výkonu. Zobrazí sa indikátor M / W a na displeji sa zobrazí zvolený výkon.

Power

POZNÁMKA: Ak krok 2 vynecháte, spotrebič pracovať s plným výkonom.

3. Otočením otočného ovládača nastavte čas varenia.

POZNÁMKA: Môžete nastaviť až 60 minút.

Start

4. Stlačte tlačidlo Start.
-

Po stlačení tlačidla Start začne blikať indikátor M / W, znamená to, že sa spotrebič pripravuje. Na displeji sa odpočítava čas. Zobrazuje, koľko času ešte zostáva. Po ukončení varenia budete počuť 3 pípnutia.

POZNÁMKA: Použitím nižších úrovní výkonu sa predĺži čas varenia, ktorý sa odporúča pre jedlá ako syr, mlieko alebo na pomalé varenie mäsa..

EASY COOK (Ľahké varenie)

Funkcia EASY COOK vám umožňuje ohrievanie jedla na 30 sekúnd pri plnom výkone jednoduchým stlačením tlačidla Easy Cook. Opakovaným stlačením tlačidla Easy Cook môžete predĺžiť čas ohrievania až na 5 minút v 30 sekundových krokoch.

1. Vložte jedlo do spotrebiča a zatvorte dvierka.
 2. Stlačte tlačidlo Easy Cook. Po stlačení tlačidla Easy cook sa zobrazí „30“. Spotrebič začne automaticky pracovať. Po ukončení ohrievania budete počuť 3 pípnutia.
-

Easy cook

AUTO COOK (Automatické varenie)

Funkcia AUTO COOK vám umožní pripraviť si vaše obľúbené jedlá.

1. Vložte jedlo do spotrebiča a zatvorte dvierka.
2. Stlačením tlačidla Auto cook zvolte požadovanú funkciu menu automatického varenia..
3. Otočením otočného ovládača nastavte požadované množstvo.
4. Stlačte tlačidlo Start.
Po ukončení varenia budete počuť 3 pípnutia.

Auto cook

Start

Jedlo	Stlačenie tlačidla Autocook	Zobrazenie na displeji	Hmotnosť	Usmernenie
Jedna porcia	raz	AC-1	350 g	Vložte potraviny a zakryte ich vhodným krytom.
			450 g	
Polievka	dvakrát	AC-2	350 g	Nalejte polievku do misy alebo hrnčeka. Pred podávaním premiešajte.
			450 g	
Nápoj	trikrát	AC-3	1 pohár (200 ml)	Nalejte nápoj do hrnčeka a položte ho na otočný tanier. Nezakrývajte. Pred podávaním premiešajte.
			2 poháre (200 ml x 2)	
			3 poháre (200 ml x 3)	
Čerstvá zelenina	štyrikrát	AC-4	200 g	Zeleninu umyte a vložte do hrnca. Ak bola zelenina práve umytá, nepridávajte vodu. Jemnú zeleninu prikryte pokrievkou a po uvarení premiešajte.
			400 g	

TIMER (Časovač)

1. Otvorte dvierka a opäť ich zatvorte.
2. Stlačte tlačidlo Timer.
3. Otáčaním otočného ovládača nastavte časovač.

Timer

POZNÁMKA: Môžete nastaviť až 60 minút.

Start

4. Stlačte tlačidlo Start.
Po uplynutí nastaveného času časovača, budete počuť 3 pípnutia.

WEIGHT DEFROST (Rozmrazovanie podľa hmotnosti)

Funkcia WEIGHT DEFROST vám umožní jednoducho rozmraziť jedlo podľa hmotnosti. Minimálna hmotnosť pre rozmrazovanie podľa hmotnosti je 100 gramov a maximálna hmotnosť je 1 500 gramov. Postupujte podľa krokov uvedených nižšie.

1. Vložte jedlo do spotrebiča a zatvorte dvierka.

Defrost

2. Stlačte tlačidlo Defrost.
Na displeji sa zobrazí indikátor DEF., & "0" a indikátor g začne blikať.

3. Otáčaním otočného ovládača nastavte hmotnosť.

Start

4. Stlačte tlačidlo Start.

Keď stlačíte tlačidlo Start, indikátor g zmizne a indikátor DEF. začne blikať, čo znamená, že je spotrebič v režime rozmrazovania. Na displeji sa odpočítava čas, ktorý zobrazuje, koľko času na rozmrazovanie ešte zostáva v režime rozmrazovania. Spotrebič počas rozmrazovania signalizuje, že je potrebné jedlo otočiť alebo premiestniť. Po uplynutí času rozmrazovania, budete počuť 3 pípnutia.

TIME DEFROST (Rozmrazovanie podľa času)

Pomocou funkcie TIME DEFROST, automatický cyklus rozdelí čas rozmrazovania na periódy rozmrazovania a prestávky.

1. Vložte jedlo do spotrebiča a zatvorte dvierka.

Defrost

2. Stlačte tlačidlo Defrost.
Na displeji sa zobrazí indikátor DEF., & "0" a indikátor g začne blikať.

3. Stlačte ešte raz tlačidlo Defrost.
Indikátor g zmizne a zobrazí sa „: 0“.

4. Otočením otočného ovládača nastavte čas rozmrazovania.
Na displeji sa zobrazí zvolená hodnota.

POZNÁMKA: Môžete nastaviť až 60 minút.

Start

5. Stlačte tlačidlo Start.

Po stlačení tlačidla Start začne blikať indikátor DEF., ktorý tak indikuje, že je spotrebič v režime rozmrazovania. Na displeji sa odpočítava zastávajúci čas rozmrazovania. Spotrebič počas rozmrazovania signalizuje, že je potrebné jedlo otočiť alebo premiestniť. Po uplynutí času rozmrazovania, budete počuť 3 pípnutia.

ZASTAVENIE SPOTREBIČA POČAS PREVÁDZKY

1. Stlačte tlačidlo Stop / Clear.
 - Spotrebič môžete reštartovať stlačením tlačidla Start.
 - Ďalším stlačením tlačidla Stop / Clear vymažete všetky nastavenia.
 - Musíte zadať nové nastavenia.
2. Otvorte dvierka.
 - Spotrebič môžete reštartovať zatvorením dvierok a stlačením tlačidla Start.

POZNÁMKA: Keď otvoríte dvierka, spotrebič prestane okamžite pracovať.

VAROVANIE

Ak uvidíte iskrenie, stlačte tlačidlo STOP / CLEAR a problém vyriešte.

Iskrenie v rúre sa môže vyskytnúť v nasledujúcich prípadoch:

- a) Kov alebo fólia sa dotýka bočnej steny spotrebiča.
 - b) Fólia, ktorá nie je pritlačená k jedlu (otočené okraje fungujú ako antény).
 - c) Kov, ihly na mäso alebo tanier so zlatým okrajom.
 - d) Recyklované papierové utierky obsahujúce malé kovové kúsky.
-

SKÔR AKO ZAVOLÁTE SERVIS

Pozrite si nasledujúci zoznam a môžete zabrániť zbytočnému volaniu do servisného strediska.

* Rúra nepracuje:

1. Skontrolujte, či je sieťová šnúra pevne pripojená.
2. Skontrolujte či sú dvierka pevne zatvorené.
3. Skontrolujte, či je nastavený čas prípravy jedla.
4. Skontrolujte, či nie je vybitá poistka elektrického okruhu alebo vyrazený hlavný istič vo vašej domácnosti.

* Iskrenie v spotrebiči;

1. Skontrolujte, či nepoužívate kovové nádoby alebo riad so zlatým, a alebo kovovým prúžkom.
2. Skontrolujte, či sa kovové ihly na mäso nedotýkajú vnútorných stien.

Ak problém pretrváva, kontaktujte servisné stredisko.

NEPOKÚŠAJTE SA SPOTREBIČ OPRAVOVAŤ SVOJPOMOCNE!

STAROSTLIVOSŤ O VAŠU MIKROVLNNÚ RÚRU

Rúra by mala byť pravidelne čistená a odstránené zvyšky jedla. Nedodržiavanie čistenia rúry môže viesť k zhoršeniu povrchu, čo by mohlo nepriaznivo ovplyvniť životnosť spotrebiča a spôsobiť možné nebezpečné situácie.

- 1** Vypnite rúru pred čistením.
- 2** Udržiavajte vnútorný priestor rúry čistý. Keď sa zvyšky jedla alebo rozliate tekutiny prílepia na steny rúry, utrite ich navlhčenou tkaninou. Ak je rúra veľmi znečistená, môžete použiť jemný čistiaci prostriedok. Použitie drsného čistiaceho prostriedku alebo brúsnych čistiacich prostriedkov nie je odporúčané.
- 3** Vonkajší povrch rúry by mal byť čistený pomocou mydla a vody, vyžmýkanej jemnej tkaniny. Na zabránenie poškodenia prevádzkových častí vo vnútri rúry, voda by nemala presiaknuť do vetracích otvorov.
- 4** Ak sa ovládací panel namočí, vyčistite ho pomocou jemnej, suchej tkaniny. Nepoužívajte drsné čistiace prostriedky alebo brúsne čistiace prostriedky na ovládací panel.
- 5** Ak sa para nahromadí vo vnútri alebo okolo dvierok rúry, vyutierajte ju pomocou jemnej tkaniny. Tento jav sa môže stať vtedy, ak je mikrovlnná rúra používaná v miestach s vysokou vlhkosťou a v žiadnom prípade to neindikuje poruchu zariadenia.
- 6** Príležitostne je potrebné vybrať sklenený otočný tanier na jeho vyčistenie. Umyte otočný tanier v teplej mydlovej vode alebo v umývačke riadu.
- 7** Vodítko otočného taniera a vnútorný priestor rúry by mal byť čistený pravidelne, na zabránenie nadmerného hluku. Jednoducho vyutierajte spodnú plochu priestoru rúry vodou s jemným čistiacim prostriedkom alebo čističom okien a vysušte. Vodítko otočného taniera môže byť umývané v jemne mydlovej vode.

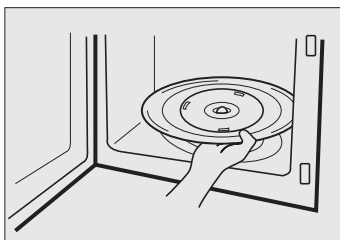

ÚDRŽBA MIKROVLNNEJ RÚRY

Spotrebič musíte pravidelne čistiť a odstraňovať zvyšky jedla.

Ak nebudete spotrebič udržiavať čistý, bude to viesť k poškodeniu povrchu a nepriaznivo ovplyvniť životnosť a bezpečnosť spotrebiča.

1. Pred čistením spotrebič vypnite.
2. Vnútorý priestor spotrebiča udržiavajte čistý. Ak sa na stenách spotrebiča zachytia kúsky jedál alebo rozliate tekutiny, utrite ich vlhkou utierkou. Ak je spotrebič veľmi znečistený, môžete použiť jemný čistiaci prostriedok. Neodporúčame používať drsné čistiace prostriedky alebo abrazívne prostriedky.
3. Vonkajší povrch spotrebiča očistite mydlom a vodou, opláchnite a vysušte mäkkou utierkou. Aby ste zabránili poškodeniu prevádzkových častí vo vnútri spotrebiča, nesmie do ventilačných otvorov vniknúť voda. Zaisťte, aby boli všetky zvyšky jedál očistené, pretože môžu spôsobiť poškodenie.
4. Ak ovládací panel navlhne, očistite ho mäkkou suchou utierkou. Na čistenie ovládacieho panela nepoužívajte agresívne čistiace prostriedky alebo abrazívne prostriedky.
5. Ak sa vo vnútri alebo okolo vonkajšej strany dvierok spotrebiča nahradí para, utrite ju mäkkou utierkou. Môže sa to stať, keď je mikrovlnná rúra používaná pri vysokej okolitej vlhkosti, neznamená to poruchu spotrebiča.
6. Sklenený otočný tanier je potrebné pri čistení odložiť. Umyte ho teplej mydlovej vode alebo v umývačke riadu.
7. Vodítko otočného taniera a dolnú časť spotrebiča pravidelne čistite, aby nedošlo k nadmernému huku. Dolnú časť spotrebiča jednoducho utrite jemným čistiacim prostriedkom alebo čistiacim prostriedkom na okná a vysušte. Vodítko otočného taniera umyte v mierne napenenej vode.

OTÁZKY A ODPOVEDE

Je možné spotrebič používať, keď sú sklenený otočný tanier a vodítko otočného taniera odstránené?

Nie. Sklenený otočný tanier aj vodítko otočného taniera musia byť pred varením vždy vložené v spotrebiči.

Môžem otvoriť dvierka počas prevádzky spotrebiča?

Dvierka je možné otvoriť kedykoľvek počas prevádzky. Spotrebič sa okamžite vypne a bude pokračovať v prevádzke až po zatvorení dvierok stlačením tlačidla Start.

Prečo je po varení v mikrovlnnej rúre vlhkosť?

Vlhkosť na bočnej strane mikrovlnnej rúry je normálna. Je to spôsobené parou z vareného jedla, ktorá sa zráža na chladnom povrchu rúry.

Prechádza mikrovlnná energia cez okienko v dvierkach?

Nie. Kovové sito odráža energiu späť do vnútorného priestoru spotrebiča. Otvory sú vyrobené tak, aby umožňovali len priechod svetla. Nenechajú prejsť mikrovlnnú energiu.

Prečo vajička niekedy prasknú?

Pri pečení alebo poširovaní vajičok môže žltok prasknúť v dôsledku nahromadenia pary vo vnútri žltkovej membrány. Aby ste tomu zabránili, pred varením jednoducho prepichnete žltok špáradlom. Nikdy nevarte vajička bez toho, aby ste prepichli škrupinu.

Prečo sa odporúča čas odstátia po dokončení varenia?

Čas odstátia je veľmi dôležitý.

Pri mikrovlnnom varení je teplo v jedle, nie v spotrebiči. Mnoho potravín vytvára veľké vnútorné teplo, aby umožnilo pokračovať v procese varenia, a to aj po vybratí jedla zo spotrebiča. Čas odstátia pre mäso, veľkú zeleninu a koláče umožňuje úplné ukončenie varenia.

Čo znamená „čas odstátia“?

Čas odstátia znamená, že jedlo by malo byť zo spotrebiča vybrané a zakryté na určitý čas, aby sa mohlo dovariť. Takto je spotrebič uvoľnený na ďalšie varenie.

Prečo spotrebič nevarí vždy tak rýchlo, ako je uvedené v návode na obsluhu?

Uistite sa, že ste postupovali presne podľa pokynov a pokúste sa zistiť, čo mohlo spôsobiť zmeny v čase varenia. Orientačné časy a nastavenia teploty sú odporúčané, aby sa zabránilo prevareniu. Rozdiely vo veľkosti, tvare, hmotnosti a rozmeroch môžu vyžadovať dlhší čas varenia. Podľa vlastného uváženia spolu pokynmi skontrolujte, či bolo jedlo správne uvarené.

Poškodí sa mikrovlnná rúra, ak pracuje naprázdno?

Áno. Nikdy mikrovlnnú rúru nepúšťajte naprázdno. Poškodíte ju. Ak mikrovlnná rúra pracuje naprázdno, prebytočná energia bude absorbovaná a zameraná na najsľabšie miesto vnútorného priestoru spotrebiča alebo dvierok, čo môže spôsobiť roztavenie.

Energia sa v tomto prípade neabsorbuje do jedla.

To platí aj pre potraviny, ktoré obsahujú len veľmi málo alebo žiadnu tekutinu.

Môžem mikrovlnnú rúru používať bez otočného taniera alebo otočiť otočný tanier, aby sa do spotrebiča zmestila veľká miska?

Nie. Ak otočný tanier vyberiete alebo otočíte, budete mať nesprávne výsledky pri varení. Pokrmu použité v spotrebiči musia byť položené na otočnom tanieri.

Je normálne, že sa sklenený otočný tanier otáča ktorýmkoľvek smerom?

Áno. Otočný tanier sa otáča v smere alebo proti smeru hodinových ručičiek, v závislosti od otáčania motora po začatí prevádzky.

Môžem v mikrovlnnej rúre pripraviť pukance? Ako dosiahnem najlepšie výsledky?

Áno. Pukance vo papierových vreckách môžete pripravovať v mikrovlnnej rúre podľa pokynov výrobcu alebo použite prednastavenú funkciu POPCORN. Nepoužívajte bežné papierové tašky. Použite „test počúvania“ tak, že rúru vypnete, hneď ako sa praskanie spomalí na 1 alebo 2 sekundy. Nepoužívajte opäť neprasknuté zrná. Nevkladajte do skleneného riadu.

POKYNY K VARENIU

Používajte len riad, ktorý je vhodný na použitie v mikrovlnnej rúre. Na prípravu jedla v mikrovlnnej rúre musia byť mikrovlny schopné preniknúť do jedla bez toho, aby sa odrážali alebo aby ich absorbovala použitá miska. Pri výbere riadu je preto potrebné postupovať opatrne. Ak je riad označený ako vhodný pre mikrovlnné rúry, nemusíte sa obávať.

Nasledujúca tabuľka obsahuje zoznam rôznych riadov a naznačuje, či a ako by sa mali používať v mikrovlnnej rúre.

Nádoba	Bezpečnosť	Poznámky
Hliníková fólia	▲	Môže byť použitá v malom množstve na ochranu proti prevareniu. Iskrenie sa môže vyskytnúť vtedy, ak je fólia veľmi blízko pri stene rúry alebo používate veľa fólie.
Tanier na zapekanie	●	Nepredhrievajte dlhšie ako 8 minút.
Porcelán a keramika	●	Porcelán, keramika, glazúra a čínsky porcelán je obvykle vhodný, pokiaľ nie je zdobený kovovou úpravou.
Jednorázové polyesterové misky	●	Niektoré mrazené potraviny sú balené v týchto miskách.
Fast-food obaly <ul style="list-style-type: none">Polystyrénové nádobyPapierové vrecká alebo novinyRecyklovateľný papier alebo kovová úprava	● X X	Môžu byť použité na teplé jedlo. Prehriatie ich môže roztopiť. Môžu spôsobiť požiar. Môže spôsobiť iskrenie.
Sklo <ul style="list-style-type: none">Sklo do rúryJemné skloSklenené nádoby	● ● ●	Môže byť použité, ak nie je zdobené kovovými prvkami. Môže byť použité na teplé jedlo alebo tekutiny. Krehké sklo sa môže zlomiť alebo puknúť pri náhlom zohriatí.

Nádoba	Bezpečnosť	Poznámky
Kov <ul style="list-style-type: none"> Misky Vrecko do mrazničky so sponou 	X X	Musia mať vybraté veko. Vhodné len na zohriatie.
Papier <ul style="list-style-type: none"> Taniere, poháre, obrúsky a kuchynský papier Recyklovaný papier 	●	Môže spôsobiť iskrenie alebo požiar. Na krátku prípravu a zohrievanie. Taktiež na absorbovanie nadmernej vlhkosti. Môže spôsobiť iskrenie.
Plast <ul style="list-style-type: none"> Nádoby Fólia Vrecká do mrazničky 	● ● ▲	Hlavne ak ide o teplovzdorný termoplast. Iné plasty sa môžu pri vysokých teplotách skrútiť alebo odfarbiť. Nepoužívajte melamínové plasty. Môže byť použitá na zachovanie vlhkosti. Nemala by sa dotýkať jedla. Dávajte pozor pri zložení fólie, uniká horúca para. Len ak sú žiaruvzdorné. Nemali by byť vzduchotesné. Prepichnete ich vidličkou, ak je to potrebné.
Voskovaný papier	●	Môže byť použitý na zachovanie vlhkosti.

● : Odporúčané použitie

▲ : Obmedzené použitie

X : Neodporúčané

BEZPEČNÉ POUŽÍVANIE MIKROVLNNEJ RÚRY

Základné použitie

Nepokúšajte sa deaktivovať alebo nemanipulovať s bezpečnostnými uzávermi dvierok.

Neumiestňujte žiadne predmety medzi prednú plochu rúry a dvierka alebo zabráňte nahromadeniu znečistenia na tesniacich plochách. Uterajte tesniace plochy jemným čistiacim prostriedkom, umyte a vysušte. Nikdy nepoužívajte drsný prášok alebo špongie.

Nevystavujte dvierka rúry napätiu alebo váhe, ako sú napríklad deti zavesené na otvorených dvierkach. Môže to spôsobiť, že rúra sa preválí smerom dopredu a spôsobí poranenie a taktiež poškodenie rúry.

Nepoužívajte rúru, ak je poškodené tesnenie alebo tesniace plochy; alebo ak sú dvierka ohnuté; závesy sú voľné alebo zlomené.

Nepoužívajte rúru, ak je prázdna. Toto môže spôsobiť poškodenie rúry.

V rúre nesušte odevy, noviny ani iné materiály. Môže to spôsobiť požiar.

Nepoužívajte recyklovaný papier, pretože môže obsahovať čiastočky kovu, ktoré môžu spôsobiť iskrenie.

Neudierajte na ovládací panel tvrdými predmetmi. Toto môže rúru poškodiť.

Potraviny

Nikdy nepoužívajte mikrovlnnú rúru na domáce konzervovanie. Rúra nie je určená pre tento spôsob úpravy. Nesprávne konzervované potraviny sa môžu pokaziť a ich konzumácia môže byť nebezpečná. Vždy používajte najkratšiu dobu prípravy v recepte. Je lepšie mať pokrmy nedovarené ako nadmerne prevarené. Málo uvarené pokrmy môžete ešte dovariť. Ak je pokrm prevarený, už nie je možná náprava. Malé množstvá pokrmov alebo pokrmy s nízkym obsahom tekutín ohrievajte opatrne. Tieto sa môžu rýchlo spáliť a vysušiť a následne vznietiť.

Neohrievajte vajička v škrupine. Vo vnútri sa môže nahromadiť tlak a následne môžu explodovať. Zemiaky, jablká, vaječné žĺtky a klobásy sú príklady jedla s nepórovitým povrchom. Musia byť pred ich prípravou prepichnuté, aby ste zabránili ich prasknutiu.

Nepokúšajte sa v mikrovlnnej rúre vyprážať. Vždy ponechajte 20 sekúnd na odstátie potom, ako sa rúra vypla, aby sa teplo rovnomerne rozšírilo, ak je to potrebné premiešajte jedlo v priebehu ohrevu a VŽDY pokrm po skončení prípravy premiešajte. Aby ste zabránili náhlemu vyvreniu vody, do nádoby vložte lyžičku alebo sklenenú tyčinku a tekutiny miešajte počas aj na konci ohrevu.

Nenechávajte rúru bez dozoru pri príprave pukancov. Neprípravujte pukance v papierových vreckách, pokiaľ na to nie sú určené. Zrníčka sa môžu prehriať a spôsobiť vznietenie papierového vrečka.

Neukladajte vrečko s pukancami priamo na otočný tanier mikrovlnnej rúry. Položte vrečko s obsahom na tanier z bezpečnostného skla alebo keramický tanier, aby ste zabránili prehriatiu a prasknutiu otočného taniera rúry.

Neprekračujte výrobcom odporúčaný čas prípravy pukancov.

Dlhšia príprava nevytvorí viac pukancov, ale môže spôsobiť ich vznietenie.

Pamätajte, že vrečko s pukancami je po príprave horúce. Vrečko s obsahom vyberajte opatrne a používajte kuchynské rukavice.

ISKRENIE

Ak zbadáte iskrenie, stlačte tlačidlo otvorenia dveriek a odstráňte problém.

Iskrenie je spôsobené:

- Kovom alebo hliníkovou fóliou dotýkajúcou sa vnútorných stien rúry.
- Hliníkovou fóliou ktorá neprilieha k pokrmu (prevrátené okraje fungujú ako antény).
- Kov, ako sú napríklad spony, ražne alebo taniere so zlatým pásikom v mikrovlnnej rúre.
- Utiery z recyklovaného papiera obsahujúce malé kúsky kovu použité v mikrovlnnej rúre.

ZÁSADY MIKROVLN

Princíp mikrovlnnej energie pre varenie a ohrev potravín je známy už od vzniku radaru v 2. svetovej vojne. Mikrovlny sa objavujú v atmosfére celý čas ako prírodné, taktiež vychádzajú z umelo vyrobených zdrojov. Umelo vyrobené zdroje sú napr. radar, rádio, televízor, telefónne linky a telefóny do auta.

AKO MIKROVLNY VARIA POTRAVINY

Mikrovlenná rúra je zariadenie skupiny 2 ISM, v ktorom je zámerne generovaná rádio frekvenčná energia a používaná vo forme elektromagnetického žiarenia pre úpravu materiálu. Táto rúra je zariadenie Triedy B vhodná pre použitie v domácnosti a na priame pripojenie k nízkonapäťovému zdroju energie, ktorý je dostupný v budovách pre domáce účely.

V mikrovlennej rúre je energia premenená na mikrovlny pomocou MAGNETRÓNU.

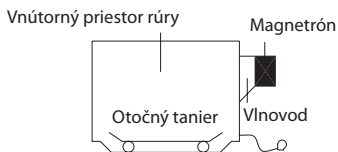

► ODRAZ

Mikrovlny odrážajú kovové steny a kov v okienku dvierok.

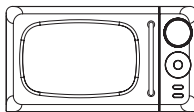

► PRENOS

Potom prechádza cez riad, absorbovaná je molekulami vody v potravinách, všetky pokrmy obsahujú viac alebo menej vody.

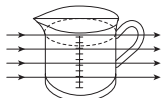

► ABSORPCIA

Mikrovlny spôsobujú vibráciu molekúl vody, čo spôsobuje TRENIÉ, teda TEPLU. Toto teplo potom ohrieva pokrm. Mikrovlny sú taktiež priťahované tukom a cukrom a tieto časti pokrmov sa varia rýchlejšie. Mikrovlny môžu prechádzať len do hĺbky 4-5 cm a teplo prechádza cez pokrm vedením, ako v klasickej rúre sa potraviny upravujú zvonku dovnútra.

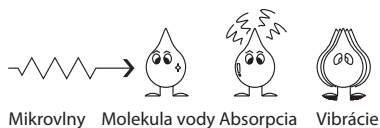

KONVERZNÉ TABUĽKY

JEDNOTKY HMOTNOSTI		JEDNOTKY OBJEMU		LYŽIČKA	
15 g	1/2 unce	30 ml	1 fl. Unce	1,25 ml	1/4 čaj. lyžičky
25 g	1 unce	100 ml	3 fl. Unce	2,5 ml	1/2 čaj. lyžičky
50 g	2 unce	150 ml	5 fl. uncí (1/4 pinty)	5 ml	1 čaj. lyžička
100 g	4 unce	300 ml	10 fl. uncí (1/2 pinty)	15 ml	1 pol. lyžica
175 g	6 unce				
225 g	8 unce				
450 g	1 libra	600 ml	20 fl. uncí (1 pinta)		

MIERY TEKUTÍN		
1 šálka	= 8 fl. uncí	= 240 ml
1 pinta	= 16 fl. uncí (UK = 20 fl. uncí)	= 480 ml (UK = 560 ml)
1 quart	= 32 fl. uncí (UK = 40 fl. uncí)	= 960 ml (UK = 1 120 ml)
1 gallon	= 128 fl. uncí (UK = 160 fl. uncí)	= 3 840 ml (UK = 4 500 ml)

TECHNIKY PRÍPRAVY

ČAS ODSŤÁTIA

Husté potraviny, napr. mäso, zemiaky v šupke a koláče, vyžadujú čas odstátia (v alebo mimo rúry) po ich tepelnej príprave, pre umožnenie kompletného prechodu tepla. Počas času odstátia zabaľte mäso a zemiaky do alobalu. Mäso vyžaduje napríklad 10-15 minút, zemiaky v šupke 5 minút. Ostatné pokrmy ako je jedlo na tanieri, zelenina, ryby vyžadujú 2-5 minút. Po rozmrazení jedál je taktiež potrebné ponechať čas odstátia. Ak ešte jedlo nie je po čase odstátia dovarené, vráťte ho do rúry a dokončite prípravu.

OBSAH VĽHKOSTI

Mnoho čerstvých potravín, napr. zelenina a ovocie majú rôzny obsah vlhkosti počas sezóny, hlavne zemiaky. Z tohto dôvodu môže byť čas prípravy rôzny. Suché potraviny ako je ryža, cestoviny sa môžu vysušiť počas skladovania, preto môže byť ich čas prípravy rôzny.

HUSTOTA

Pórovité pokrmy sa ohrievajú rýchlejšie ako veľmi husté potraviny.

FÓLIA NA PREKRYTIE

Fólia na prekrytie pomáha udržiavať vlhkosť potravín a nahromadená para urýchľuje čas prípravy. Pred prípravou fóliu prepichnete, aby mohla nadmerná para unikáť. Zvýšte pozornosť pri odstraňovaní fólie z potravín po príprave, pretože unikajúca para môže byť veľmi horúca.

TVAR

Potraviny rovnomerných tvarov sa uvaria rovnomernejšie. Potraviny sa pripravujú lepšie v okrúhlych nádobách ako v hranatých.

ROZLOŽENIE

Potraviny sa uvaria rýchlejšie a rovnomernejšie, ak sú rozložené od seba. NIKDY neukladajte potraviny na seba.

POČIATOČNÁ TEPLOTA

Čím chladnejšie sú potraviny, tým dlhší čas vyžadujú na ohrev. Potraviny z chladničky sa ohrievajú dlhšie ako potraviny izbovej teploty.

TEKUTINY

Všetky tekutiny je potrebné miešať pred a počas ohrevu. Hlavne vodu je potrebné miešať pred a počas ohrevu, aby ste zabránili nadmernému varu. Neohrievajte tekutiny, ktoré predtým vreli. NEPREHRIEVAJTE ICH.

OTÁČANIE A MIEŠANIE

Niektoré potraviny vyžadujú miešanie počas varenia. Mäso a hydinu je potrebné v polovici prípravy otočiť.

ROZMIESTNENIE

Jednotlivé kusy potravín, napr. kuracie časti alebo kotlety umiestnite tak, aby hrubšie časti smerovali von.

MNOŽSTVO

Malé množstvá potravín sa uvaria rýchlejšie ako veľké množstvá, taktiež malé porcie jedál sa ohrejú rýchlejšie ako veľké.

PREPICHOVANIE

Koža alebo blana na niektorých potravinách môže spôsobiť hromadenie pary počas varenia. Tieto potraviny musíte prepichnúť alebo narezať kožu pred varením. Vajíčka, zemiaky, jablká, klobásy atď, je potrebné pred varením prepichnúť. NEPOKÚŠAJTE SA VARIŤ VAJÍČKA V ŠKRUPINE.

ZAKRYTIE

Zakryte potraviny fóliou alebo pokrievkou. Zakryte ryby, zeleninu, hotové jedlá, polievky. Nezakrývajte koláče, omáčky, zemiaky alebo jedlá z cesta.

PRÍRUČKA K ROZMRAZOVANIU

Nerozmrazujte zakryté mäso. Zakrytie môže spôsobiť jeho varenie. Vždy odstráňte obal a podnos. Používajte len nádoby, ktoré sú vhodné do mikrovlnnej rúry.

Celú hydinu rozmrazujte prsnou stranou smerom dolu. Rozmrazovanie začnite masťou stranou smerom dolu.

Tvar obalu mení čas rozmrazovania. Plytké pravidelné tvary sa rozmrazujú rýchlejšie ako veľké kusy.

Po 1/3 času rozmrazovania skontrolujte potraviny. V prípade potreby ich otočte, premiestnite alebo odstráňte rozmrazené časti jedla.

V priebehu rozmrazovania vás rúra upozorní na otočenie pokrmu. V tomto bode, otvorte dverka a skontrolujte potraviny. Dodržiavajte postupy popísané nižšie pre dosiahnutie optimálnych výsledkov rozmrazovania. Potom zatvorte dverka.

Po rozmrazení by mal byť pokrm studený, ale mäkký vo všetkých jeho častiach. Ak je stále zamrznutý, vráťte ho na veľmi krátky čas do mikrovlnnej rúry, alebo ho nechajte niekoľko minút odstáť. Po rozmrazení nechajte pokrmy stáť 5-60 minút, ak majú ešte zamrznuté časti. Hydinu a ryby vložte pod tečúcu studenú vodu, pokiaľ nerozmrzne.

- **Otočenie:** Pečienku, rebierka, celú hydinu, morčacie prsia, hot-dogy, klobásy, steaky alebo kotlety.
- **Rozloženie:** Oddel'te od seba steaky, kotlety, mäso do hamburgerov, mleté mäso, kuracie kúsky a kusy akéhokoľvek mäsa.
- **Zakrytie:** Použite malé pásiky hliníkovej fólie pre ochranu tenkých častí alebo okrajov nerovnomerných kusov ako sú kuracie krídla. Aby ste zabránili iskreniu, zabráňte kontaktu fólie so stenami alebo dverkami rúry.
- **Vybratie:** Aby ste zabránili vareniu, rozmrazené časti by mali byť vybraté z rúry. To môže skrátiť čas rozmrazovania pre potraviny s menšou hmotnosťou ako 1350 g.

TABUĽKA VARENIA A OHRIEVANIA

Tabuľka varenia

Potravina	Úroveň výkonu	Čas varenia/ 450 g	Špeciálne pokyny
MÄSO Hovädzí steak - krvavý - stredne prepečený - prepečený Bravčové mäso Bôčik	 640 640 640 800 800	 8-10 min. 9-11 min. 11-13 min. 12-15 min. 8-10 min.	<ul style="list-style-type: none">- Chladené mäso a hydinu vyberte z chladničky najmenej 30 minút pred prípravou.- Vždy nechajte mäso a hydinu odstáť zakryté po príprave.
HYDINA Celé kurča Kúsky kurčťa Prsia (s kosťou)	 800 800 640	 7-9 min. 5-7 min. 6-8 min.	
RYBY Rybíe filety Makrela (celá) Pstruh (celý) Losos (steak)	 800 800 800 800	 4-6 min. 4-6 min. 5-7 min. 5-7 min.	<ul style="list-style-type: none">- Potrite celú rybu trochou oleja alebo masla, alebo pridajte 15~30 ml(1-2 polievkové lyžice) citrónovej šťavy, vína, mlieka alebo vody.- Rybu vždy nechajte po príprave zakrytú odstáť.
Poznámka: Vyššie uvedené časy slúžia len ako pomôcka. Prispôbte si ich podľa vlastných požiadaviek. Časy môžu byť rôzne v závislosti od tvaru, veľkosti a zloženia potravín. Mrazené mäso, hydina a ryby je potrebné pred varením dôkladne rozmraziť.			

Tabuľka ohrevu

- Detské pokrmy obzvlášť pozorne skontrolujte pred podávaním, aby ste zabránili popáleniu.
- Keď ohrievate zabalené potraviny vo forme polotovarov, vždy pozorne dodržiavajte pokyny na obale.
- Ak zmrazíte pokrmy, ktoré ste kúpili čerstvé alebo z chladiacich pultov, pamätajte na to, že tieto potraviny by mali byť dôkladne rozmrazené skôr, ako budete dodržiavať inštrukcie týkajúce sa ich tepelnej prípravy uvedené na obale. Oplatí sa informovať o tom aj ostatných členov vašej domácnosti.
- Pamätajte na to, aby ste odstránili kovové spony z obalu potravín pred ohrevom.
- Chladené (mrazené) potraviny vyžadujú dlhší čas ohrevu ako potraviny izbovej teploty (ako sú práve vychladené potraviny alebo potraviny z predajne).
- Všetky druhy potravín môžete ohrievať s plným výkonom mikrovln.

Potravina	Čas prípravy	Špeciálne pokyny
Detská strava 128 g nádoba	30 sec.	Vylejte do malej servírovacej misky. Dôkladne premiešajte raz alebo dvakrát počas ohrevu. Pred podávaním skontrolujte teplotu.
Detské mlieko 100 ml 225 ml	20-30 sec. 40-50 sec.	Dôkladne premiešajte a prelejte do sterilizovanej fľaše. Pred podávaním dôkladne pretrepte a pozorne skontrolujte teplotu.
Sendvičové rolky 1 ks	20-30 sec.	Zabaľte do papierovej utierky a položte na sklenný tanier. * Poznámka: Nepoužívajte utierky z recyklovaného papiera.
Lasagne 1 porcia (300 g)	4-6 min.	Položte lasagne na tanier vhodný do mikrovlnnej rúry. Zakryte plastovou fóliou a spravte vetracie otvory.
Dusené mäso so zeleninou 1 šálka 4 šálky	1 1/2-3 min. 5-7 min.	Varte zakryté v nádobe vhodnej do mikrovlnnej rúry. Premiešajte jedenkrát v polovici prípravy.
Pučené zemiaky 1 šálka 4 šálky	2-3 min. 6-8 min.	Varte zakryté v nádobe vhodnej do mikrovlnnej rúry. Premiešajte jedenkrát v polovici prípravy.
Pečené fazule 1 šálka	2-3 min.	Varte zakryté v nádobe vhodnej do mikrovlnnej rúry. Premiešajte jedenkrát v polovici prípravy.
Ravioli alebo cestoviny v omáčke 1 šálka 4 šálky	3-4 min. 7-10 min.	Varte zakryté v nádobe vhodnej do mikrovlnnej rúry. Premiešajte jedenkrát v polovici prípravy.

TABUĽKA ZELENINY

Použite vhodnú sklenenú pyrexovú misku s pokrievkou. Pridajte 30-45 ml studenej vody (2-3 polievkové lyžice.) na každých 250 g, ak nie je odporúčané iné množstvo vody - viď tabuľka. Varte zakryté po minimálny čas - viď tabuľka. Pokračujte vo varení po dosiahnutie požadovaných výsledkov. Raz premiešajte počas varenia a raz po skončení. Pridajte soľ, bylinky alebo maslo po dovarení. Počas doby odstátia 3 minúty prikryte.

Tip: nakrájajte čerstvú zeleninu na rovnomerne veľké kúsky. Čím menšie kúsky sú, tým rýchlejšie sa zelenina uvarí. Všetky druhy zeleniny je možné variť pomocou plného mikrovlnného výkonu.

Príručka varenia pre mrazenú zeleninu

Zelenina	Hmotnosť	Čas prípravy	Pokyny
Špenát	125 g	2-3 min.	Pridajte 15 ml studenej vody.
Brokolice	250 g	3-4 min.	Pridajte 30 ml studenej vody.
Hrášok	250 g	3-4 min.	Pridajte 15 ml studenej vody.
Zelené fazuľky	250 g	4-5 min.	Pridajte 30 ml studenej vody.
Miešaná zelenina (mrkva/hrach/ kukurica)	250 g	3-4 min.	Pridajte 15 ml studenej vody.
Miešaná zelenina (Čínska zmes)	250 g	4-5 min.	Pridajte 15 ml studenej vody.

Príručka varenia čerstvej zeleniny

Zelenina	Hmotnosť	Čas prípravy	Pokyny
Brokolica	250 g 500 g	2-3 min. 4-6 min.	Pripravte rovnomerne veľké ružice. Rozložte ich stonkami do stredu.
Ružičkový kel	250 g	3-4 min.	Pridajte 60 - 75 ml vody.
Mrkva	250 g	2-3 min.	Nakrájajte mrkvu na rovnako veľké plátky.
Karfiol	250 g 500 g	2-3 min. 4-6 min.	Pripravte rovnako veľké ružice. Nakrájajte veľké časti na polovice. Položte stonkami doprostred.
Cuketa	250 g	2-3 min.	Nakrájajte cuketu na plátky. Pridajte 30 ml vody alebo kúsok masla. Varte do mäkka.
Baklažán	250 g	2-3 min.	Nakrájajte baklažán na plátky a poľkajte 1 polievkovou lyžicou citrónovej šťavy.
Pór	250 g	2-3 min.	Nakrájajte pór na hrubé plátky.
Hríby	125 g 250 g	1-2 min. 2-4 min.	Pripravte malé celé alebo nakrájané huby. Nepridávajte žiadnu vodu. Pokvapkajte citrónovou šťavou. Potrite soľou a korením. Pred podávaním vysušte.
Cibuľa	250 g	2-3 min.	Nakrájajte cibuľu na plátky alebo polovice. Pridajte len 15 ml vody.
Paprika	250 g	2-4 min.	Nakrájajte papriku na malé plátky.
Zemiaky	250 g 500 g	3-5 min. 7-9 min.	Odvážte olúpané zemiaky a nakrájajte ich na rovnako veľké polovičky alebo štvrtiny.
Kaleráb	250 g	3-5 min.	Nakrájajte kaleráb na malé kocky.

STAROSTLIVOSŤ O ZÁKAZNÍKA A SERVIS

Vždy používajte iba originálne náhradné diely.

Označenie modelu a sériové číslo nájdete na typovom štítku. Polohu typového štítku je možné zmeniť bez predchádzajúceho upozornenia.

Originálne náhradné diely pre niektoré konkrétne komponenty sú k dispozícii minimálne 7 alebo 10 rokov. Závisí to od typu komponentu a od uvedenia posledného spotrebiča daného modelu na trh.

Pri kontaktovaní nášho autorizovaného servisu majte k dispozícii modelové označenie, sériové číslo a popis chyby.

Pre stiahnutie dokumentov navštívte www.philco.cz.

Pre nahlásenie závady a získanie ďalších servisných informácií navštívte <https://philco.cz/podpora-a-servis>.

Zmeny vyhradené bez predchádzajúceho upozornenia.

POKYNY A INFORMÁCIE TÝKAJÚCE SA LIKVIDÁCIE POUŽITÝCH OBALOVÝCH MATERIÁLOV

Obalové materiály zlikvidujte na verejnom mieste pre likvidáciu odpadu.

LIKVIDÁCIA POUŽITÝCH ELEKTRICKÝCH A ELEKTRONICKÝCH SPOTREBIČOV



Význam symbolu na výrobku, jeho príslušenstve alebo obale znamená, že s týmto výrobkom nesmie byť zaobchádzané ako s komunálnym odpadom. Tento výrobok zlikviduje na príslušnom zbernom mieste pre recykláciu odpadu z elektrických a elektronických zariadení. Poprípade je možné v niektorých štátoch Európskej únie alebo iných európskych štátoch vrátiť svoje výrobky miestnemu predajcovi, v prípade kúpy podobného nového výrobku. Správna likvidácia tohto výrobku pomôže ušetriť cenné prírodné zdroje a pomôcť pri prevencii prípadného negatívneho vplyvu na životné prostredie a ľudské zdravie, ku ktorému by mohlo dôjsť v dôsledku nesprávnej likvidácie odpadu. Podrobnejšie informácie získate od miestneho úradu alebo v najbližšom stredisku pre zber odpadu. Nesprávna likvidácia tohto typu odpadu môže podliehať vnútroštátnym predpisom o pokutách.

Pre podnikateľské subjekty v Európskej únii

Ak chcete zlikvidovať elektrické alebo elektronické zariadenie, vyžiadajte si potrebné informácie od svojho predajcu alebo dodávateľa.

Likvidácia v iných štátoch mimo Európskej únie

Ak chcete zlikvidovať tento výrobok, vyžiadajte si nevyhnutné informácie o správnom spôsobe likvidácie od miestnych úradov alebo svojho predajcu.



Tento výrobok spĺňa všetky základné požiadavky nariadenia EÚ, ktoré sa naň vzťahujú.

Zmeny v texte, dizajne a technických údajoch sa môžu vyskytnúť bez predchádzajúceho upozornenia a vyhradujeme si právo vykonať tieto zmeny.

Originál tohto návodu na obsluhu je v českom jazyku.

Manufacturer/Importer:
Fast ČR, a.s.
Praha 10, Černokostecká 2111
CZ-10000; CZECH REPUBLIC

PHILCO[®] 

**is a registered trademark used under license from
Electrolux Home Products., Inc.**