

Dishwasher

OWNER'S MANUAL

PHILCO



Famous for Quality the World Over

PDT 67 DF

**Dear customer,
Thank you for buying a PHILCO brand product. So that your appliance serves you well, please read all the instructions in this user's manual.**

CONTENTS

PART 1: SAFETY PRECAUTIONS	2
PART 2: PRODUCT OVERVIEW	5
PART 3: USING YOUR DISHWASHER	6
Loading The Salt Into The Softener.....	6
PART 4: MAINTENANCE AND CLEANING	8
External Care.....	8
Internal Care.....	8
Caring For The Dishwasher	10
PART 5: INSTALLATION INSTRUCTION	12
About Power Connection.....	12
Water Supply And Drain	13
Connection Of Drain Hoses	14
Positioning The Appliance.....	15
Built-In Installation.....	15
PART 6: TROUBLESHOOTING TIPS	19
Availability Of Spare Parts.....	21
PART 7: LOADING THE BASKETS ACCORDING TO EN60436	22
PART 8: QUICK USER GUIDE	24
PART 9: USING YOUR DISHWASHER	25
Control Panel	25
Water Softener	27
Preparing And Loading Dishes.....	28
Function Of The Rinse Aid And Detergent.....	31
Filling The Rinse Aid Reservoir.....	32
Filling The Detergent Dispenser	33
PART 10: PROGRAMMING THE DISHWASHER	34
Wash Cycle Table	34
Wash Cycle Table	35
Saving Energy	36
Starting A Programme.....	36
Changing The Program Mid-cycle.....	36
Forget To Add A Dish?	37
PART 11: ERROR CODES	38
PART 12: TECHNICAL INFORMATION	39
PART 13: PRODUCT INFORMATION SHEET	40
TECHNICAL INFORMATION	41
TESTING INFORMATION	41
CUSTOMER CARE AND SERVICE	41
INSTRUCTIONS AND INFORMATION REGARDING THE DISPOSAL OF USED PACKAGING MATERIALS.....	42
DISPOSAL OF USED ELECTRICAL AND ELECTRONIC APPLIANCES	42

PART 1: SAFETY PRECAUTIONS

 **WARNING!** Please adhere to the precautions below when using the dishwasher:

This appliance can be used by children aged from 8 years and above and by persons with reduced physical, sensory or mental capabilities or lack of experience and knowledge if they have been given supervision or instructions concerning use of the appliance in a safe way and if they understand the hazards involved.

Children must not play with the appliance.

Cleaning and user maintenance cannot be performed by children without supervision.

If the supply cable gets damaged, have it replaced by a specialized service center in order to avoid dangerous situations. It is prohibited to use an appliance with the supply cable damaged.

Do not leave the door in the open position to prevent the risk of tripping.

When storing dishes into the dishwasher:

-  **WARNING:** Knives and other utensils with sharp points and edges must be placed in the basket with points facing downwards or stored horizontally.
- Sharp items should be placed so that they cannot damage the door gasket.

- Knives and other similar sharp items should always be placed with their handles pointing upwards so that the sharp edge would not hurt anybody.
- Do not use the dishwasher to wash plastic items that have not been labeled as dishwasher safe by the manufacturer. The presence of plastic dishes in the dishwasher causes worsening of drying process results. Please adhere to the manufacturer's recommendations regarding plastic items that have not been labeled as dishwasher safe.

THIS APPLIANCE IS INTENDED TO BE USED ONLY IN HOUSEHOLDS AND NOT IN SIMILAR PREMISES, SUCH AS:

- kitchenettes in shops, offices and other workplaces;
 - agricultural facilities;
 - hotels, motels, and other accommodation facilities where appliances are used by guests;
 - bed and breakfast facilities.
- Do not sit or stand on the door and dish baskets of the dishwasher and to not use force during operation.
 - Do not place any heavy items on the appliance and do to stand on the door when it is open. The appliance might tip over towards the front.

Use only detergents and polishing agents intended to be used with automatic dishwashers. Never use soap, detergents or washing agents for manual dish washing.

Make sure to prevent children from accessing detergents and polishing agents and also open door of the dishwasher that might contain residues of the agents as they are strongly alkaline and might be very dangerous.

The appliance, the power cord or the electric outlet must not lie in, touch or be submerged in water or any other liquid to avoid electrical hazards.

If the power cord gets damaged, it must be replaced by the manufacturer, its service technician or another person with similar qualification so that safety is not jeopardized.

The appliance must not stand on the power cord.

The appliance should be connected to the water supply using a new hose, not using a hose that has already been used.

Dispose of packaging in a proper manner.

The power cord must not be excessively or dangerously bent or compressed during installation.

The controls are not to be played with.

Make sure that the openings in the bottom part of the appliance are not blocked by the carpet.

The dishwasher should be used only for the purpose it was intended for - for washing dishes.

This dishwasher is for interior use only.

PLEASE READ THOSE SAFETY PRECAUTIONS CAREFULLY AND STORE THEM FOR FUTURE REFERENCE

PART 2: PRODUCT OVERVIEW

IMPORTANT:

To get the best performance from your dishwasher, read all operating instructions before using it for the first time.

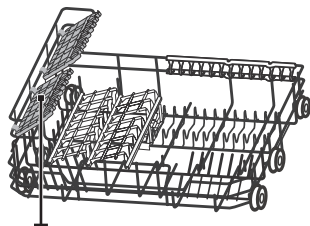
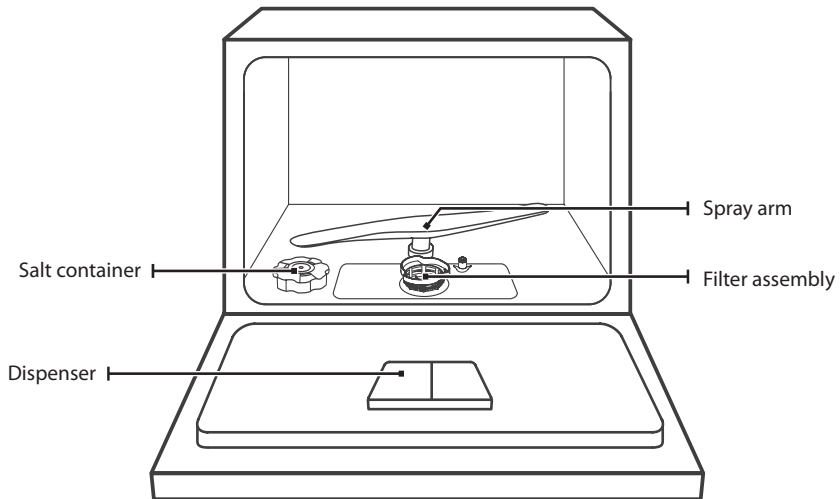

Cup rack

Basket

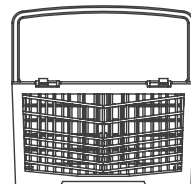

Cutlery rack

NOTE:

Pictures are only for reference, different models may be different.

PART 3: USING YOUR DISHWASHER

Before using your dishwasher:

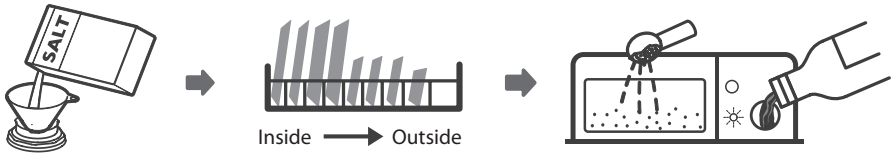

1. Set the water softener
2. Loading the salt into the softener
3. Loading the basket
4. Fill the detergent dispenser

NOTE:

Please check the section "Water Softener". If you need to set the water softener.

Loading The Salt Into The Softener

NOTE:

If your model does not have any water softener, you may skip this section.

Always use salt intended for dishwasher use.

The salt container is located beneath the lower basket and should be filled as explained in the following:



WARNING

- **Only use salt specifically designed for dishwashers use!**
Every other type of salt not specifically designed for dishwasher use, especially table salt, will damage the water softener. In case of damages caused by the use of unsuitable salt the manufacturer does not give any warranty nor is liable for any damages caused.
- **Only fill with salt before running a cycle.**
This will prevent any grains of salt or salty water, which may have been spilled, remaining on the bottom of the machine for any period of time, which may cause corrosion.

Please follow the steps below for adding dishwasher salt:

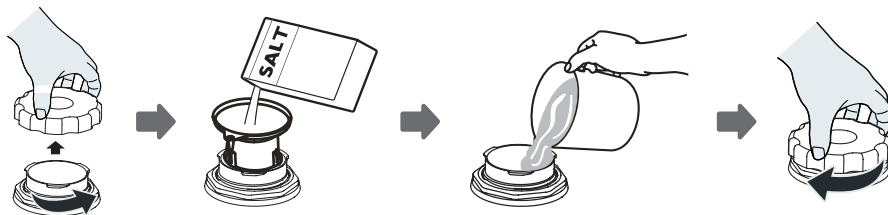

1. Remove the lower basket and unscrew the reservoir cap.
2. Place the end of the funnel (if supplied) into the hole and pour in about 1 kg of dishwasher salt.
3. Fill the salt container to its maximum limit with water, It is normal for a small amount of water to come out of the salt container.
4. After filling the container, screw back the cap tightly.
5. The salt warning light will turn off after the salt container has been filled with salt.
6. Immediately after filling the salt into the salt container, a washing program should be started (We suggest to use a short program). Otherwise the filter system, pump or other important parts of the machine may be damaged by salty water. This is out of warranty.

NOTE:

- The salt container must only be refilled when the salt warning light (S) in the control panel comes on. Depending on how well the salt dissolves, the salt warning light may still be on even though the salt container is filled. If there is no salt warning light in the control panel (for some models), you can estimate when to fill the salt into the softener by the cycles that the dishwasher has run.
- If salt has spilled, run a soak or quick program to remove it.

PART 4: MAINTENANCE AND CLEANING

External Care

The door and the door seal

Clean the door seals regularly with a soft damp cloth to remove food deposits.

When the dishwasher is being loaded, food and drink residues may drip onto the sides of the dishwasher door. These surfaces are outside the wash cabinet and are not accessed by water from the spray arms. Any deposits should be wiped off before the door is closed.

The control panel

If cleaning is required, the control panel should be wiped with a soft damp cloth only.



WARNING

- To avoid penetration of water into the door lock and electrical components, do not use a spray cleaner of any kind.
- Never use abrasive cleaners or scouring pads on the outer surfaces because they may scratch the finish. Some paper towels may also scratch or leave marks on the surface.

Internal Care

Filtering system

The filtering system in the base of the wash cabinet retains coarse debris from the washing cycle, including foreign objects such as tooth picks or shards. The collected coarse debris may cause the filters to clog. Check the condition of the filters regularly, carefully remove foreign objects and clean the parts of the filtering system if necessary with water. Follow the steps below to clean the filter.

NOTE:

Pictures are only for reference, different models of the filtering system and spray arms may be different.

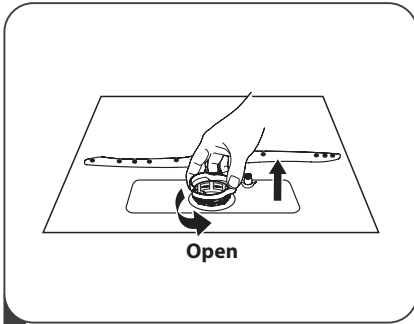

- 1** Hold the coarse filter and rotate it anticlockwise to unlock the filter. Lift the filter upwards and out of the dishwasher.

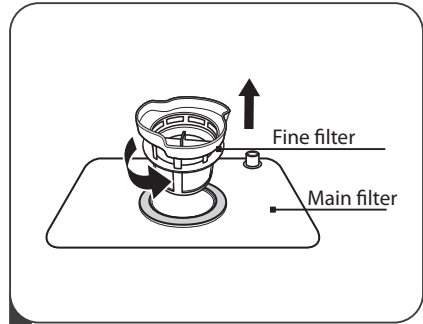

- 2** Lift fine filter up from main filter.

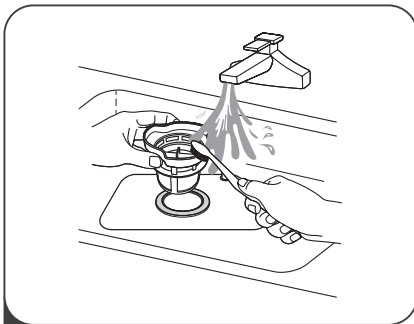

- 3** Larger food remnants can be cleaned by rinsing the filter under running water. For a more thorough clean, use a soft cleaning brush.

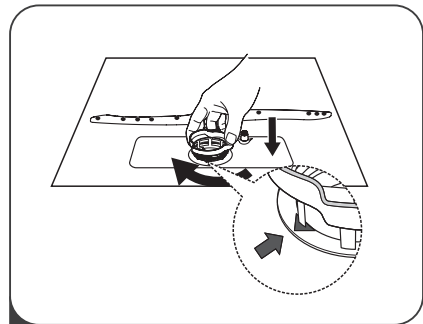

- 4** Reassemble the filters in the reverse order of the disassembly, replace the filter insert, and rotate clockwise to the close arrow.



WARNING

- Do not over tighten the filters. Put the filters back in sequence securely, otherwise coarse debris could get into the system and cause a blockage.
- NEVER use the dishwasher without filters in place. Improper replacement of the filter may reduce the performance level of the appliance and damage dishes and utensils.

Spray arm

It is necessary to clean the spray arm regularly for hard water chemicals will clog the spray arm jets and bearings.

To clean the spray arm, follow the instructions below:

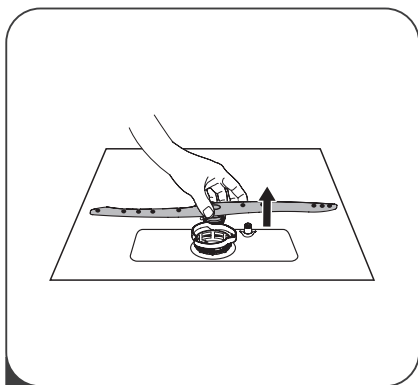

1 To remove the spray arm, pull out the spray arm upward.

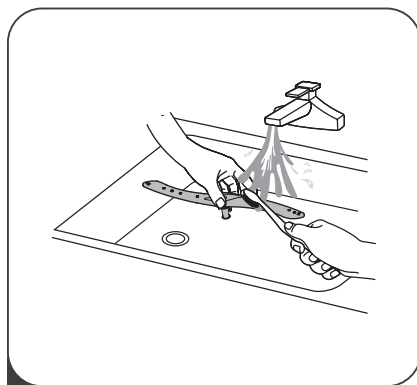

2 Wash the spray arm in soapy and warm water and use a soft brush to clean the jets. Replace them after rinsing them thoroughly.

Caring For The Dishwasher

Frost precaution

Please take frost protection measures on the dishwasher in winter. Every after washing cycles, please operate as follows:

1. Cut off the electrical power to the dishwasher at the supply source.
2. Turn off the water supply and disconnect the water inlet pipe from the water valve.
3. Drain the water from the inlet pipe and water valve. (Use a pan to gather the water)
4. Reconnect the water inlet pipe to the water valve.
5. Remove the filter at the bottom of the tub and use a sponge to soak up water in the sump.

After every wash

After every wash, turn off the water supply to the appliance and leave the door slightly open for a while so that moisture and odors are not trapped inside.

Remove the plug

Before cleaning or performing maintenance, always remove the plug from the socket.

No solvents or abrasive cleaning

To clean the exterior and rubber parts of the dishwasher, do not use solvents or abrasive cleaning products. Only use a cloth with warm soapy water.

To remove spots or stains from the surface of the interior, use a cloth dampened with water and a little vinegar, or a cleaning product made specifically for dishwashers.

When not in use for a long time

It is recommended that you run a wash cycle with the dishwasher empty and then remove the plug from the socket, turn off the water supply and leave the door of the appliance slightly open. This will help the door seals to last longer and prevent odors from forming within the appliance.

Moving the appliance

If the appliance must be moved, try to keep it in the vertical position. If absolutely necessary, it can be positioned on its back.

Seals

One of the factors that cause odours to form in the dishwasher is food that remains trapped in the seals. Periodic cleaning with a damp sponge will prevent this from occurring.

PART 5: INSTALLATION INSTRUCTION



Electrical Shock Hazard

Disconnect electrical power before installing dishwasher.
Failure to do so could result in death or electrical shock.



The installation of the pipes and electrical equipments should be done by professionals.

About Power Connection



For personal safety:

- Do not use an extension cord or an adapter plug with this appliance.
- Do not, under any circumstances, cut or remove the earthing connection from the power cord.

Electrical requirements

Please look at the rating label to know the rating voltage and connect the dishwasher to the appropriate power supply. Use the required fuse 10A/13A/16A, time delay fuse or circuit breaker recommended and provide separate circuit serving only this appliance.

Electrical connection

Ensure the voltage and frequency of the power being corresponds to those on the rating plate. Only insert the plug into an electrical socket which is earthed properly. If the electrical socket to which the appliance must be connected is not appropriate for the plug, replace the socket, rather than using a adaptors or the like as they could cause overheating and burns.



Ensure that proper earthing exists before use.

Water Supply And Drain

Cold water connection

Connect the cold water supply hose to a threaded 3/4 (inch) connector and make sure that it is fastened tightly in place.

If the water pipes are new or have not been used for an extended period of time, let the water run to make sure that the water is clear. This precaution is needed to avoid the risk of the water inlet to be blocked and damage the appliance.

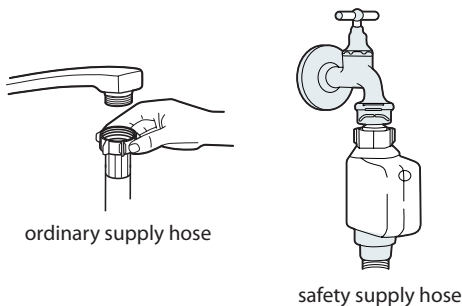

About the safety supply hose

The safety supply hose consists of the double walls. The system guarantees its intervention by blocking the flow of water in case of the supply hose breaking and when the air space between the supply hose itself and the outer corrugated hose is full of water.



WARNING

A hose that attaches to tap can burst if it is installed on the same water line as the dishwasher. If your sink has one, it is recommended that the hose be disconnected and the hole plugged.

How to connect the safety supply hose

1. Pull the safety supply hoses out from storage compartment located at rear of dishwasher.
2. Tighten the screws of the safety supply hose to the faucet with thread 3/4 inch.
3. Turn the water fully on before starting the dishwasher.

How to disconnect the safety supply hose

1. Turn off the water.
2. Unscrew the safety supply hose from the faucet.

Connection Of Drain Hoses

Insert the drain hose into a drain pipe with a minimum diameter of 4 cm, or let it run into the sink, making sure to avoid bending or crimping it. The height of drain pipe must be less than 600 mm. The free end of the hose must not be immersed in water to avoid the back flow of it.



Please securely fix the drain hose in either position A or position B

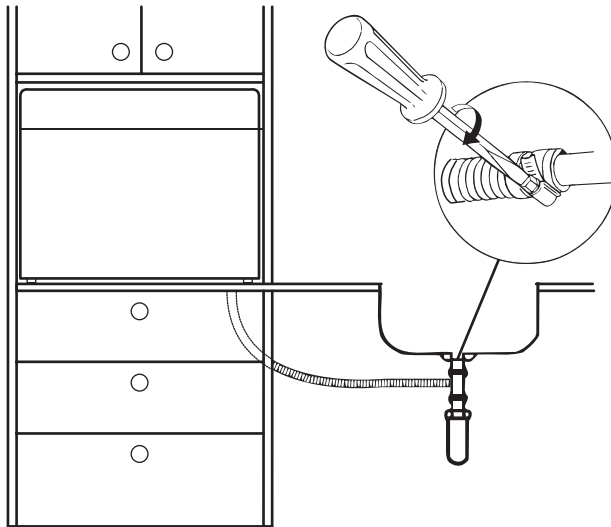
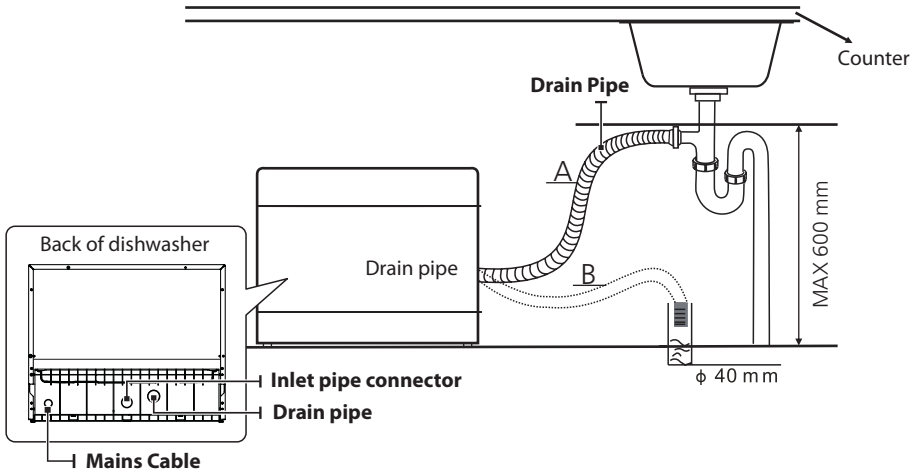

How to drain excess water from hoses

If the connection to the drain pipe is positioned higher than 1000 mm, excess water may remain in the drain hose. It will be necessary to drain excess water from the hose into a bowl or suitable container that is held outside and lower than the sink.

Water outlet

Connect the water drain hose. The drain hose must be correctly fitted to avoid water leaks. Ensure that the water drain hose is not kinked or squashed.

Extension hose

If you need a drain hose extension, make sure to use a similar drain hose.

It must be no longer than 4 meters; otherwise the cleaning effect of the dishwasher could be reduced.

Syphon connection

The waste connection must be at a height less than 1000 mm (maximum) from the bottom of the dishwasher.

Positioning The Appliance

Position the appliance in the desired location. The back should rest against the wall behind it, and the sides, along the adjacent cabinets or walls. The dishwasher is equipped with water supply and drain hoses that can be positioned either to the right or the left sides to facilitate proper installation.

Built-In Installation

Step 1a:

If only the body into cabinets, please make this map the size of the cabinet hole.

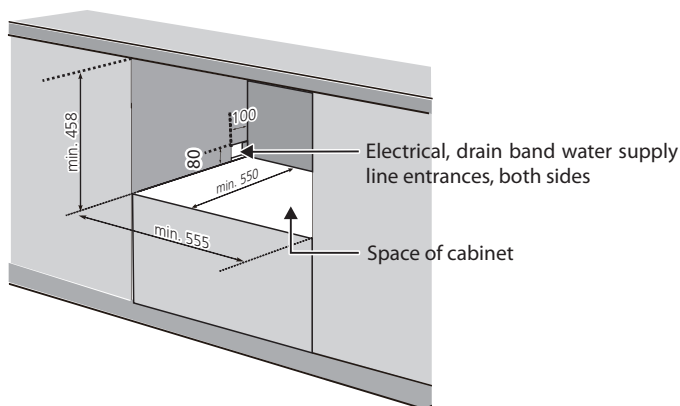

Step 1b:

If the entire decorative panel into the cabinet also, the size of A should be equal to $D + 9.5$; size B should be equal to $C + 6$;

Meanwhile, the cabinet around the inward booster:

both sides of the $(C - 55) / 2 + 3$; C, D and E as the second step within the relevant size decorative panels.

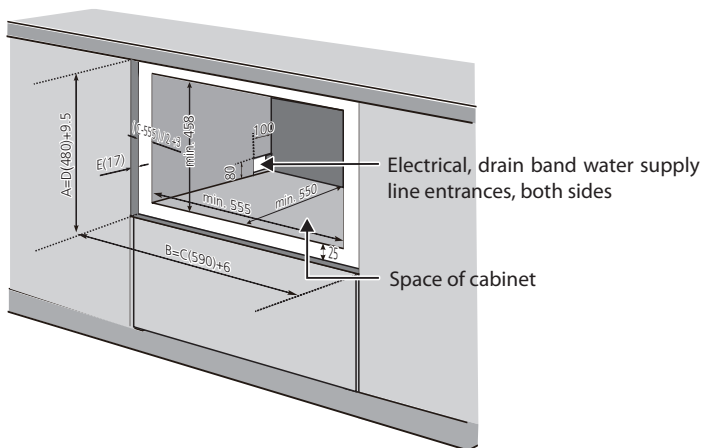

Step 2: Aesthetic panel's dimensions and installation

Weight of the decorative panel should be min 3Kg-max 4Kg.

Dim. A and B could be alterable by handle,

Dim. C, D and E could be alterable by fact,

Dim. E should be in range 16~22mm, besides the appliance assembling decorative panel.

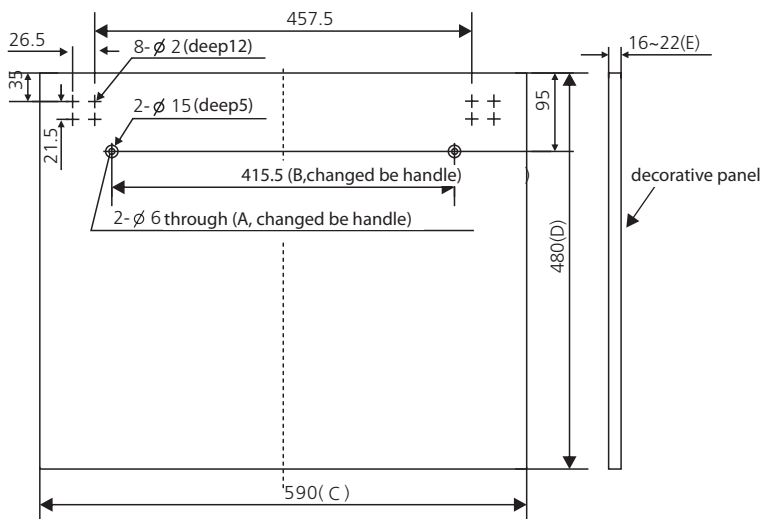

Step 3: Assemble the decorative panel

NOTE:

If the machine with a decorative plate, no this step.

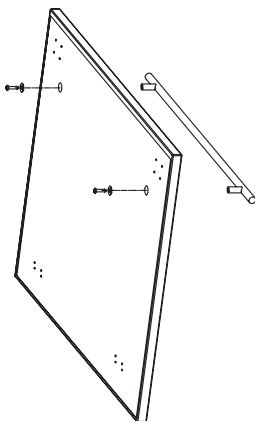

Step 4:

Assemble the decorative door on the dishwasher, as figure. First install screw between the cabinet base board and decorative panel, in all 16; then pull glide from out door groove, case 8-screw between decorative panels and glide.

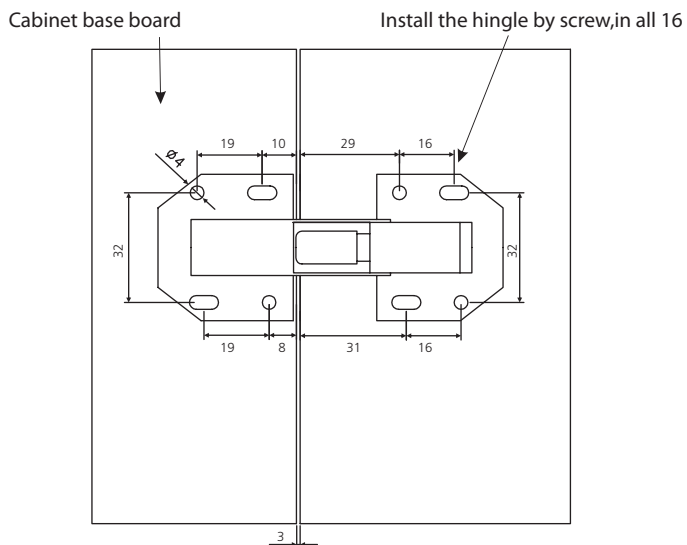

Decorative panel

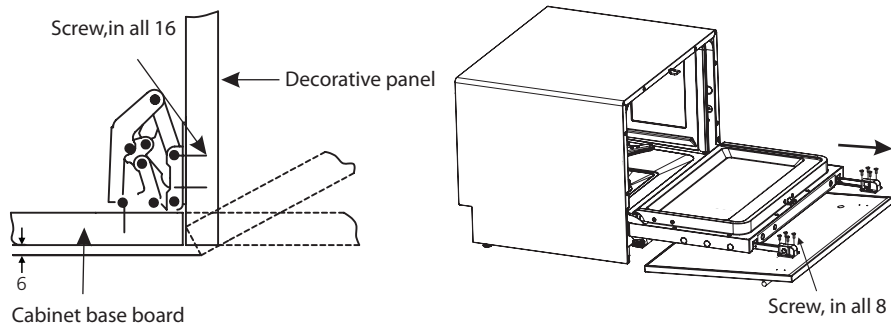

Step 5: Install the adjust screw into the base

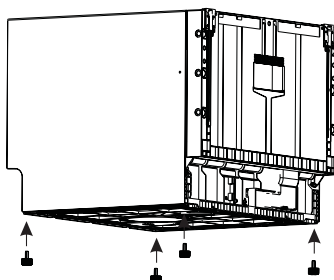

Step 6:

Install the dishwasher in aperture, but not full, as figure, adjust screw, let its bottom align aperture's base, then push dishwasher full.

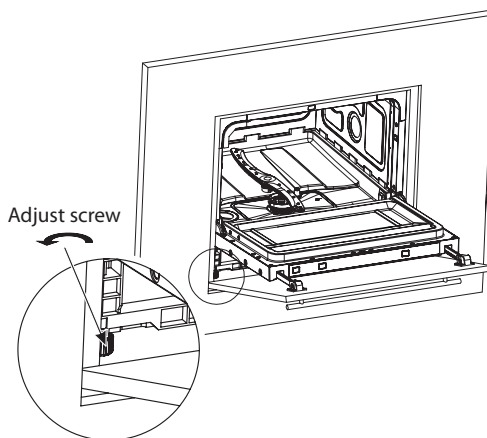

PART 6: TROUBLESHOOTING TIPS

Before Calling For Service

Reviewing the charts on the following pages may save you from calling for service.

Problem	Possible causes	Solution
Dishwasher doesn't start.	Fuse blown, or the circuit breaker tripped.	Replace fuse or reset circuit breaker. Remove any other appliances sharing the same circuit with the dishwasher.
	Power supply is not turned on.	Make sure the dishwasher is turned on and the door is closed securely. Make sure the power cord is properly plugged into the wall socket.
	Door of dishwasher not properly closed.	Make sure to close the door properly and latch it.
Water not pumped from dishwasher.	Kink in drain hose.	Check drain hose.
	Filter clogged.	Check the coarse filter. (see section titled "Internal Care").
	Kitchen sink clogged.	Check the kitchen sink to make sure it is draining well. If the problem is the kitchen sink that is not draining, you may need a plumber rather than a serviceman for dishwashers.
Foam in the tub.	Improper detergent.	Use only the special dishwasher detergent to avoid suds. If this occurred, open the dishwasher and let suds evaporate. Add 1 gallon of cold water to the tub. Close and latch the dishwasher, then Start any wash cycle to drain out the water. Repeat if necessary.
	Spilled rinse aid.	Always wipe up rinse aid spills immediately.
Stained tub interior.	Detergent with colourant may have been used.	Make sure that the detergent has no colourant.
White film on inside surface.	Hard water minerals.	To clean the interior, use the damp soft cloth with dishwasher detergent and wear rubber gloves. Never use any other cleaner than dishwasher detergent for the risk of foaming or suds.

Problem	Possible causes	Solution
There are rust stains on cutlery.	The affected items are not corrosion resistant.	Avoid washing items that are not corrosion resistant in the dishwasher.
	A program was not run after dishwasher salt was added. Traces of salt have gotten into the wash cycle.	Always run the quick wash program. Without any crockery in the dishwasher and without selecting the Turbo function (if present), after adding dishwasher salt.
	The lid of the softer is loose.	Check the lip. Ensure the fix is fine.
Knocking noise in the wash cabinet.	The spray arm is knocking against an item in a basket.	Interrupt the program, and rearrange the items which are obstructing the spray arm.
Rattling noise in the wash cabinet.	Item of crockery are loose in the wash cabinet.	Interrupt the program, and rearrange the items of crockery.
Knocking noise in the water pipes.	This may be caused by on-site installation or the cross-section of the piping.	This has no influence on the dishwasher function. If in doubt, contact a qualified plumber.
The dishes are not clean.	The dishes were not loaded correctly.	See "Preparing And Loading Dishes".
	The program was not powerful enough.	Select a more intensive program.
	Not enough detergent was dispensed.	Use more detergent, or change your detergent.
	Item are blocking the path of spray arms.	Rearrange the items so that the spray can rotate freely.
	The filter combination in the base of wash cabinet is not clean or is not correctly fitted. This may cause the spray arm jets to get blocked.	Clean and/or fit the filter correctly. Clean the spray arm jets.

Problem	Possible causes	Solution
Cloudiness on glassware.	Combination of soft water and too much detergent.	Use less detergent if you have soft water and select a shorter cycle to wash the glassware and to get them clean.
Black or grey marks on dishes.	Aluminium utensils have rubbed against dishes.	Use a mild abrasive cleaner to eliminate those marks.
Detergent left in dispenser cups.	Dishes block detergent dispenser cups.	Re-loading the dishes properly.
The dishes are not drying.	Improper loading.	Use gloves if detergent residue can be found on dishes to avoid skin irritations.
	Dishes are removed too soon.	Do not empty your dishwasher immediately after washing. Open the door slightly so that the steam can escape. Begin unloading the dishwasher only once the dishes are barely warm to the touch. Empty the low basket first. This prevents water from dropping off dishes in the upper basket.
	Wrong program has been selected.	In short programs the washing temperature is lower. This also lowers cleaning performance. Choose a program with a long washing time.
	Use of cutlery with a low-quality coating.	Water drainage is more difficult with these items. Cutlery or dishes of this type are not suitable for washing in the dishwasher.



WARNING

Self-repair or non-professional repair may cause serious risks to the safety of the user of the appliance and impact warranty.

Availability Of Spare Parts

- **Seven years after placing the last unit of the model on the market:**

Motor, circulation and drain pump, heaters and heating elements, including heat pumps (separately or bundled), piping and related equipment including all hoses, valves, filters and aqua stops, structural and interior parts related to door assemblies (separately or bundled), printed circuit boards, electronic displays, pressure switches, thermostats and sensors, software and firmware including reset software.

- **Ten years after placing the last unit of the model on the market:**

Door hinge and seals, other seals, spray arms, drain filters, interior racks and plastic peripherals such as baskets and lids.

PART 7: LOADING THE BASKETS ACCORDING TO EN60436

Loading the dishwasher to its full capacity will contribute to energy and water savings.

1. Basket:

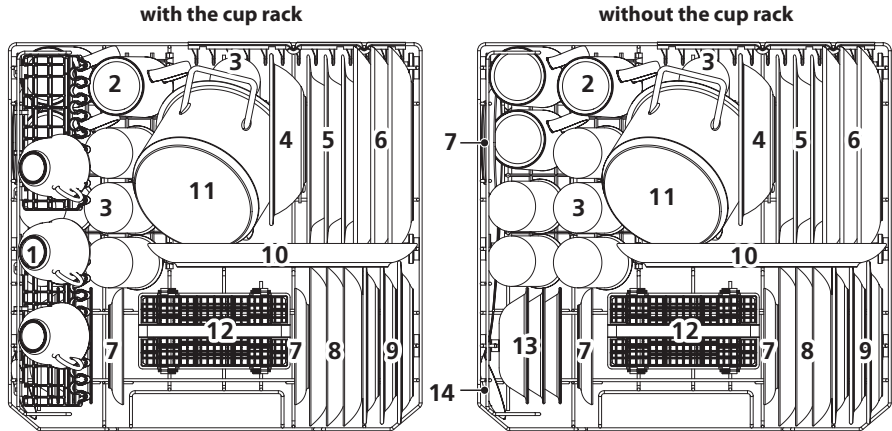

Number	Item
1	Cups
2	Mugs
3	Glasses
4	Melamine bowl
5	Soup plates
6	Dinner plates
7	Saucers
8	Dessert dishes
9	Melamine dessert plates
10	Oval platter
11	Small pot
12	Cutlery basket
13	Dessert bowls
14	Serving spoon

2. Cutlery basket:

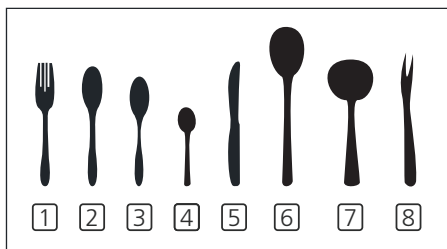
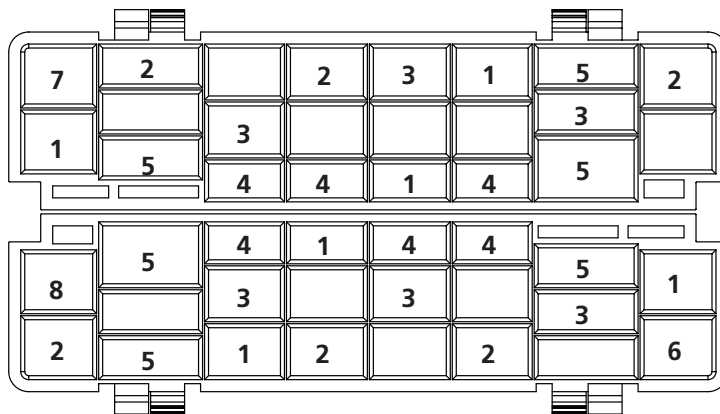

Number	Item
1	Forks
2	Soup spoons
3	Dessert spoons
4	Teaspoons
5	Knives
6	Serving spoons
7	Gravy ladles
8	Serving forks

Information for comparability tests in accordance with EN60436

- Capacity: 6 place settings
- Program: ECO
- Rinse aid setting: Max
- Softener setting: H4

PART 8: QUICK USER GUIDE

Please read the corresponding content on the instruction manual for detailed operating method.

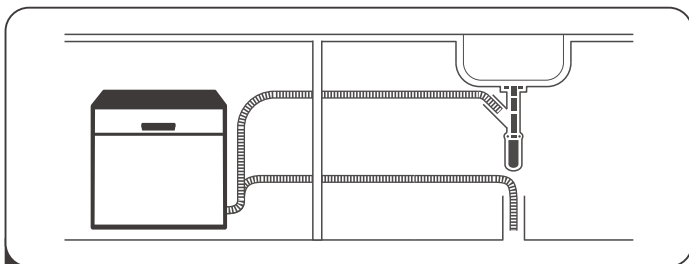

- 1 Install the dishwasher
(Please check the section "INSTALLATION INSTRUCTION")



- 2 Remove larger residue from dishes.
Avoid pre-rinsing.

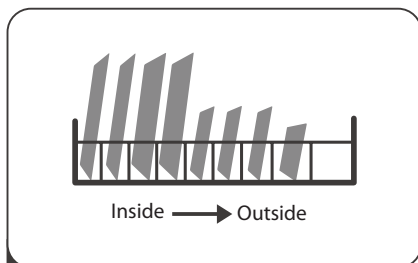

- 3 Load the baskets.

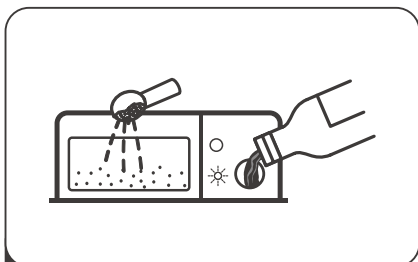

- 4 Fill the dispenser with detergent and rinse aid.

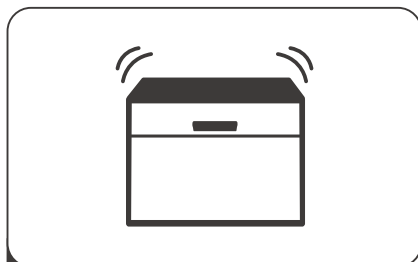

- 5 Select a suitable programme and start the dishwasher.

PART 9: USING YOUR DISHWASHER



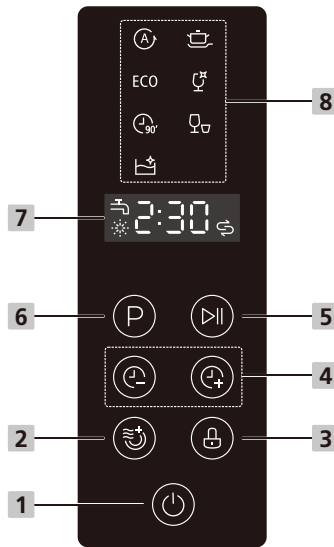









Control Panel



Operation (Button)

1 Power	Press this button to turn on the dishwasher, the screen lights up.
2 Extra Drying	For better drying result. (It can only be used with Intensive, ECO, Glass, 90 min)
3 Child lock	This option allows you to lock the buttons on the control panel, so children cannot accidentally start the dishwasher by pressing the buttons on the panel. Only the Power button remains active. To lock or unlock the buttons on the control panel, press and hold the button for 3 seconds.
4 Delay+/-	Press the "+" button to add the delay time or press the "-" button to decrease the delay time, maximum 24 hours delay can be defined.
5 Start/Pause	To start the selected washing programme or pause it when the dishwasher is working.
6 Program	Press this button to select the appropriate washing programme, the programme indicator will be lit.

Display

7 Screen	<p> Rinse Aid If the  indicator is lit, it means the dishwasher is low on dishwasher rinse aid and requires a refill.</p> <p> Salt If the  indicator is lit, it means the dishwasher is low on dishwasher salt and needs to be refilled.</p> <p> Water Faucet If the  indicator is lit, it means the water faucet closed.</p>
	<p> 8:88 To show the reminding time and delay time, error codes etc.</p>
8 Program indicators	<p> Auto Light to heavily soiled daily used items, automatic detection of the amount of soils.</p> <p> Intensive For heaviest soiled crockery, and normally soiled pots, pans, dishes etc. With dried-on food.</p> <p>ECO ECO This is standard program, it is suitable to clean normally soiled tableware and it is the most efficient program in terms of its combined energy and water consumption for that type of tableware.</p> <p> Glass For lightly soiled crockery and glass.</p> <p> 90 min For normally soiled loads that need quick wash.</p> <p> Rapid A shorter wash for lightly soiled loads that do not need drying.</p> <p> Self-Cleaning This program provides an effective cleaning of the dishwasher itself.</p>

Water Softener

The water softener must be set manually, using the water hardness dial.

The water softener is designed to remove minerals and salts from the water, which would have a detrimental or adverse effect on the operation of the appliance.

The more minerals there are, the harder your water is.

The softener should be adjusted according to the hardness of the water in your area.

Your local Water Authority can advise you on the hardness of the water in your area.

Adjusting salt consumption

The dishwasher is designed to allow for adjustment in the amount of salt consumed based on the hardness of the water used. This is intended to optimise and customise the level of salt consumption.

Please follow the steps below for adjustment in salt consumption.

1. Close the door, switch on the appliance.
2. Within 60 seconds after the appliance was switched on, press the Programme button for more than 5 seconds to start the water softener setting mode.
3. Press the Program button again to select the proper setting according to your local environment, the setting will change in the following sequence:
H1->H2->H3->H4->H5->H6;
4. Without any operation in five seconds or press the Power button to end the setting mode, the setting is memorized by the programme.

WATER HARDNESS		Setting on the water softener	Digital display stalls	Regeneration occurs every X program sequence ³⁾
° dH ¹⁾	Mmol/l ²⁾			
0 - 5	0 - 0.9	1	H1	No regeneration
6 - 11	1.0 - 2.0	2	H2	10
12 - 17	2.1 - 3.0	3	H3	5
18 - 22	3.1 - 4.0	4 *	H4	3
23 - 34	4.1 - 6.1	5	H5	2
35 - 45	6.2 - 8.0	6	H6	1

- 1) German degree of measurement for the water hardness
- 2) Millimol, international unit for water hardness
- 3) Every cycle with a regeneration operation consumes additional 2.0 litres of water, the energy consumption increases by 0.02 kWh and the program extends by 4 minutes.

* factory setting

Please check the section “Loading The Salt Into The Softener”, if your dishwasher lacks salt.

NOTE

If your model does not have any water softener, you may skip this section.

Water Softener

The hardness of the water varies from place to place. If hard water is used in the dishwasher, deposits will form on the dishes and utensils.

The appliance is equipped with a special softener that uses a salt container specifically designed to eliminate lime and minerals from the water.

Preparing And Loading Dishes

- Consider buying utensils which are identified as dishwasher-proof.
- For particular items, select a program with the lowest possible temperature.
- To prevent damage, do not take glass and cutlery out of the dishwasher immediately after the program has ended.

For washing the following cutlery/dishes

Are not suitable

- Cutlery with wooden, horn china or mother-of-pearl handles
- Plastic items that are not heat resistant
- Older cutlery with glued parts that are not temperature resistant
- Bonded cutlery items or dishes
- Pewter or cooper items
- Crystal glass
- Steel items subject to rusting
- Wooden platters
- Items made from synthetic fibres

Are of limited suitability

- Some types of glasses can become dull after a large number of washes
- Silver and aluminum parts have a tendency to discolour during washing
- Glazed patterns may fade if machine washed frequently

Recommendations for loading the dishwasher

Scrape off any large amounts of leftover food. Soften remnants of burnt food in pans. It is not necessary to rinse the dishes under running water.

For best performance of the dishwasher, follow these loading guidelines.

(Features and appearance of baskets and cutlery baskets may vary from your model.)

Place objects in the dishwasher in the following way:

- Items such as cups, glasses, pots/pans, etc. must face downwards.
- Curved items, or ones with recesses, should be loaded aslant so that water can run off.
- All utensils are stacked securely and can not tip over.
- All utensils are placed in the way that the spray arms can rotate freely during washing.
- Load hollow items such as cups, glasses, pans etc. With the opening facing downwards so that water cannot collect in the container or a deep base.
- Dishes and items of cutlery must not lie inside one another, or cover each other.
- To avoid damage, glasses should not touch one another.
- The upper basket is designed to hold more delicate and lighter dishware such as glasses, coffee and tea cups.
- Long bladed knives stored in an upright position are a potential hazard!
- Long and / or sharp items of cutlery such as carving knives must be positioned horizontally in the upper basket.
- Please do not overload your dishwasher. This is important for good results and for reasonable consumption of energy.

NOTE

Very small items should not be washed in the dishwasher as they could easily fall out of the basket.



WARNING



Items will be hot! To prevent damage, do not take glass and cutlery out of the dishwasher for around 15 minutes after the program has ended.

Loading the basket

All tableware can't be placed face up, in order to improve the cleaning area and washing performance, it is recommended to place the dirty side towards the spray arm.

Please don't let tableware out of basket bottom to make sure not block the moving of the spray arm.

The maximum diameter advised for plates in front of the detergent dispenser is of 19 cm, this not to hamper the opening of it.

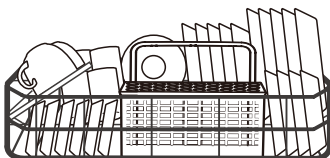

Loading the cutlery basket

For personal safety and a top quality cleaning, place the silverware in the basket making sure that:

- They do not nest together.
- Silverware is placed with the handles-down.
- But place knives and other potentially dangerous utensils are placed handles-up.

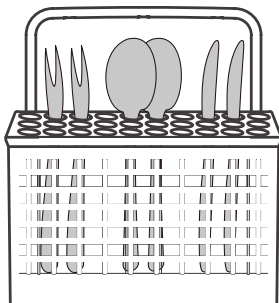

Do not let any item extend through the bottom.
Always load sharp utensils with the sharp point down!

For the best washing effect, please load the baskets refer to standard loading options.

Function Of The Rinse Aid And Detergent

The rinse aid is released during the final rinse to prevent water from forming droplets on your dishes, which can leave spots and streaks. It also improves drying by allowing water to roll off the dishes. Your dishwasher is designed to use liquid rinse aids.



WARNING

Only use branded rinse aid for dishwasher. Never fill the rinse aid dispenser with any other substances (e.g. Dishwasher cleaning agent, liquid detergent). This would damage the appliance.

When to refill the rinse aid dispenser

Unless the rinse-aid warning light () on the control panel is on, you can always estimate the amount from the color of the optical level indicator located next to the cap. When the rinse-aid container is full, the indicator will be fully dark. The size of the dark dot decreases as the rinse-aid diminishes. You should never let the rinse aid level be less than 1/4 full.

As the rinse aid diminishes, the size of the black dot on the rinse aid level indicator changes, as illustrated below.

Full

3/4 full

1/2 full

1/4 full

Empty

Function of detergent

The chemical ingredients that compose the detergent are necessary to remove, crush and dispense all dirt out of the dishwasher. Most of the commercial quality detergents are suitable for this purpose.



WARNING

• Proper Use of Detergent

Use only detergent specifically made for dishwashers use. Keep your detergent fresh and dry. Do not fill detergent into the dispenser until you are ready to start the dishwasher.



• **Dishwasher detergent is corrosive! Keep dishwasher detergent out of the reach of children.**

Filling The Rinse Aid Reservoir

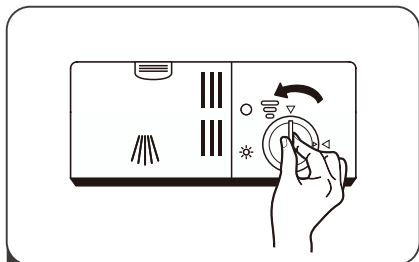

1 Remove the rinse aid reservoir cap by rotating it counterclockwise.

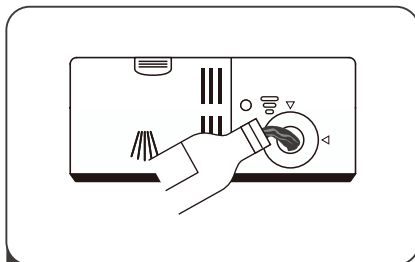

2 Carefully pour in the rinse aid into the dispenser, whilst avoiding it to overflow.

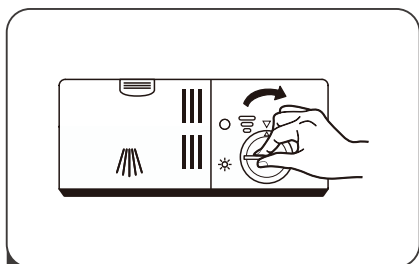

3 Close the rinse aid reservoir cap by rotating it clockwise.

NOTE

Clean up any spilled rinse aid with an absorbent cloth to avoid excessive foaming during the next wash.

Adjusting the rinse aid reservoir

Remove the rinse aid reservoir cap. Turn the rinse aid indicator dial to a number. The higher the number, the more rinse aid the dishwasher uses.

If the dishes are not drying properly or are spotted, adjust the dial to the next higher number until your dishes are spot-free.

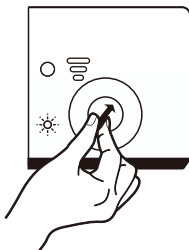

Filling The Detergent Dispenser

Push latch to open

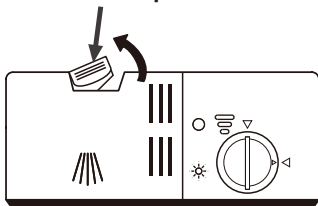

- 1 Press the release latch on the detergent dispenser to open the cover.

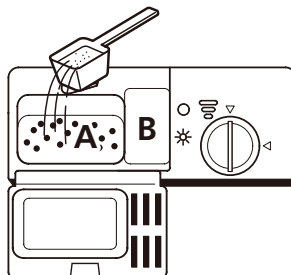

- 2 Add detergent into the larger cavity (A) for main wash. For more heavily soiled wash loads, also add some detergent into the smaller cavity (B) for release during pre-wash.

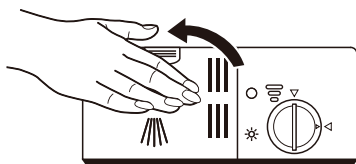

- 3 Close the cover and press on it until it locks into place.

NOTE







- Please observe the manufacturer's recommendations on the detergent packaging.

PART 10: PROGRAMMING THE DISHWASHER

Wash Cycle Table

The table below shows which programs are best for the levels of food residue on them and how much detergent is needed. It also shows various information about the programs. Consumption values and program duration are only indicative except for the ECO program.

(●) indicates that the program uses rinse aid in the last rinse.

Program	Description Of Cycle	Detergent Pre/ Main Wash	Running Time (min)	Energy (kWh)	Water (L)	Rinse Aid
 Auto	Pre-wash (45°C) Wash (50-65°C) Rinse Rinse Rinse (70°C) Drying	3/15g 1 tab	100-175	0.700- 0.900	6.0-10.0	●
 Universal	Pre-wash (50°C) Wash (70°C) Rinse Rinse Rinse (70°C) Drying	3/15g 1 tab	140	0.894	9.6	●
ECO (*EN50242)	Pre-wash Wash (45°C) Rinse (65°C) Drying	3/15g 1 tab	230	0.609	6.5	●
 Glass	Wash (45°C) Rinse Rinse (60°C) Drying	18g 1 tab	75	0.435	5.8	●
 90 Min	Wash (65°C) Rinse Rinse Rinse (70°C) Drying	18g 1 tab	90	0.785	6.6	●
 Rapid	Wash (40°C) Rinse Rinse	15g 1 tab	30	0.244	5.8	○
 Self-cleaning	Wash (70°C) Rinse Rinse (65°C) Drying	18g 1 tab	80	0.700	5.6	●







NOTE

ECO : The ECO program is suitable to clean normally soiled tableware, that for this use, it is the most efficient program in terms of its combined energy and water consumption, and it is used to assess compliance with the EU ecodesign legislation.
(*EN50242)

Wash Cycle Table

The table below shows which programs are best for the levels of food residue on them and how much detergent is needed. It also show various information about the programs. Consumption values and program duration are only indicative except for ECO program.

(●) indicates that the program uses rinse aid in the last rinse.

Program	Description Of Cycle	Detergent Pre/ Main Wash	Running Time (min)	Energy (kWh)	Water (L)	Rinse Aid
 Auto	Pre-wash (45°C) Wash (50-65°C) Rinse Rinse Rinse (70°C) Drying	4/10g 1 tab	100-175	0.700- 0.900	6.0-10.0	●
 Universal	Pre-wash (50°C) Wash (70°C) Rinse Rinse Rinse (70°C) Drying	4/10g 1 tab	140	0.894	9.6	●
ECO (*EN60436)	Pre-wash Wash (45°C) Rinse (65°C) Drying	4/10g 1 tab	230	0.613	6.5	●
 Glass	Wash (45°C) Rinse Rinse (60°C) Drying	14g 1 tab	75	0.435	5.8	●
 90 Min	Wash (65°C) Rinse Rinse Rinse (70°C) Drying	14g 1 tab	90	0.785	6.6	●
 Rapid	Wash (40°C) Rinse Rinse	12g 1 tab	30	0.244	5.8	○
 Self-cleaning	Wash (70°C) Rinse Rinse (65°C) Drying	14g 1 tab	80	0.700	5.6	●

NOTE

ECO : The ECO program is suitable to clean normally soiled tableware, that for this use, it is the most efficient program in terms of its combined energy and water consumption, and it is used to assess compliance with the EU ecodesign legislation.
(*EN60436)

Saving Energy

1. Pre-rinsing of tableware items leads to increased water and energy consumption and is not recommended.
2. Washing tableware in a household dishwasher usually consumes less energy and water in the use phase than hand dishwashing when the household dishwasher is used according to the instructions.

Starting A Programme

1. Draw out the basket, load the dishes and push them back.
2. Pour in the detergent.
3. Insert the plug into the socket. The power supply refer to last page "Product fiche".
Make sure that the water supply is turned on to full pressure.
4. Close the door, press the Power button, to switch on the machine.
5. Choose a program, the response light will turn on. Then press the Start/Pause button, the dishwasher will start its cycle.

Changing The Program Mid-cycle

A programme can only be changed if it has been running only for a short period of time, otherwise the detergent may have already been released or the the wash water with detergent has already been drained. If this is the case, the dishwasher needs to be reset and the detergent dispenser must be refilled. To reset the dishwasher, follow the instructions below:

1. Press the Start/Pause button to pause the washing.
2. Press Program button for more than 3 seconds, the machine will be in program selection mode.
3. Press the Program button to select the desired program.
4. Press the Start/Pause button, after 1 seconds, the dishwasher will start.

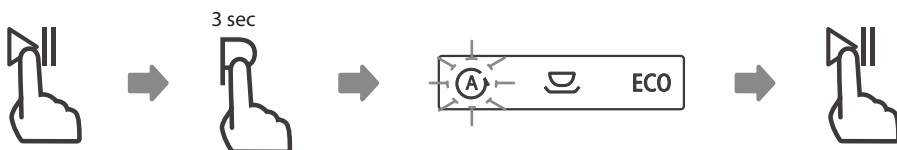

Forget To Add A Dish?

A forgotten dish can be added any time before the detergent dispenser opens. If this is the case, follow the instructions below:

1. Press the Start/Pause button to pause the washing.
2. Wait 5 seconds then open the door.
3. Add the forgotten dishes.
4. Close the door.
5. Press the Start/Pause button after 10 seconds, the dishwasher will start.

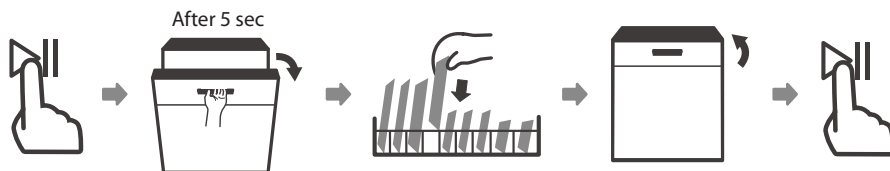

It is dangerous to open the door mid-cycle, as hot steam may scald you.

PART 11: ERROR CODES

If there is a malfunction the dishwasher will display an error code. The following table shows possible error codes and their causes.

Codes	Meanings	Possible Causes
E1	Longer inlet time.	Faucets is not opened, or water intake is restricted, or water pressure is too low.
E3	Not reaching required temperature.	Malfunction of heating element.
E4	Overflow.	Some element of dishwasher leaks.
Ed	Failure of communication between main circuit board with display circuit board.	Open circuit or break wiring for the communication.



WARNING

- If overflow occurs, turn off the main water supply before calling a service.
- If there is water in the base pan because of an overfill or small leak, the water should be removed before restarting the dishwasher.
- If there is an error code that cannot be solved, please request professional assistance.

PART 12: TECHNICAL INFORMATION

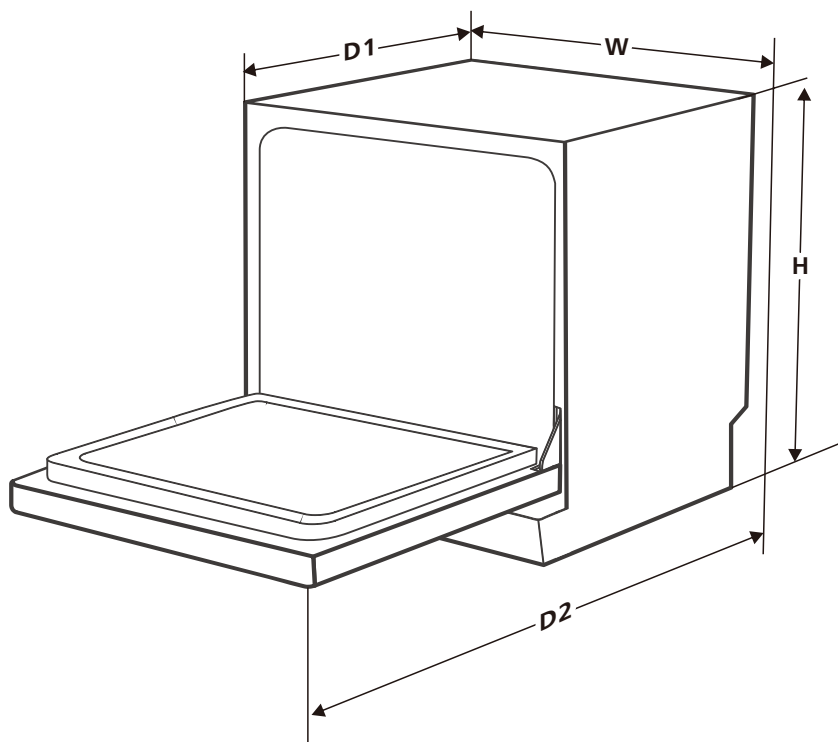

Height (H)	438mm
Width (W)	550mm
Depth (D1)	500mm (with the door closed)
Depth (D2)	812mm (with the door opened 90°)

PART 13: PRODUCT INFORMATION SHEET

Product Information Sheet

PHILCO 

COMMISSION DELEGATED REGULATION (EU) 2019/2016

Supplier's name or trademark: PHILCO

Supplier's address: U Sanitasu 1621, Říčany 251 01, CZ

Model identifier: PDT 67 DF

General product parameters: Table dishwasher

Parameter	Value	Parameter	Value	
Rated capacity (kg)	6	Dimensions in cm	Height	44
			Width	55
			Depth	50
EEI _w	61.9	Energy efficiency class *	F	
Cleaning performance index	1.125	Drying performance index	1.065	
Energy consumption in kWh [per cycle], based on the eco programme using cold water fill. Actual energy consumption will depend on how the appliance is used.	0.613	Water consumption in litres [per cycle], based on the eco programme. Actual water consumption will depend on how the appliance is used and on the hardness of the water.	6.5	
Programme duration (h:min)	3:50	Type	Free-standing	
Airborne acoustical noise emissions (dB(A) re 1 pW)	49	Airborne acoustical noise emission class	C	
Off-mode (W)	0.49	Standby mode (W)	-	
Delay start (W) (if applicable)	1.00	Networked standby (W) (if applicable)	-	

Minimum duration of the guarantee offered by the supplier: 24 months

Additional information:

Weblink to the supplier's website, where the information in point 6 of Annex II to Commission Regulation (EU) 2019/2022 is found: www.philco.cz

* A (highest efficiency) to G (lowest efficiency)

TECHNICAL INFORMATION

Technical information can be found on the type plate on the inside of the appliance and on the energy label. The QR code, on the supplied energy label, contains a link to register the appliance in the EU Eprel database. Keep the energy label, the instructions for use, together with other documents supplied with the device.

TESTING INFORMATION

The delivered device is in accordance with EcoDesign and EN50564:2011. Air access requirements for proper operation of the device, the minimum distance from the wall and the dimensions of the device are part of this manual. If you have any further questions, please contact the manufacturer.

CUSTOMER CARE AND SERVICE

Always use original spare parts.

Model name and serial number can be found on the rating plate. Position of rating plate can be changed without notice.

The original spare parts for some specific components are available for a minimum of 7 or 10 years, based on the type of component, from the placing on the market of the last unit of the model.

When contacting our authorized service, have the model designation, serial number and defect description available.

To download documents, visit www.philco.cz.

To report a defect and obtain additional service information, visit <https://philco.cz/podpora-a-servis>.

Subject to change without notice.

INSTRUCTIONS AND INFORMATION REGARDING THE DISPOSAL OF USED PACKAGING MATERIALS

Dispose of packaging material at a public waste disposal site.

DISPOSAL OF USED ELECTRICAL AND ELECTRONIC APPLIANCES



The meaning of the symbol on the product, its accessory or packaging indicates that this product shall not be treated as household waste. Please, dispose of this product at your applicable collection point for the recycling of electrical & electronic equipment waste. Alternatively in some states of the European Union or other European states you may return your products to your local retailer when buying an equivalent new product. The correct disposal of this product will help save valuable natural resources and help in preventing the potential negative impact on the environment and human health, which could be caused as a result of improper liquidation of waste. Please ask your local authorities or the nearest waste collection centre for further details. The improper disposal of this type of waste may fall subject to national regulations for fines.

For business entities in the European Union

If you wish to dispose of an electrical or electronic device, request the necessary information from your seller or supplier.

Disposal in other countries outside the European Union

If you wish to dispose of this product, request the necessary information about the correct disposal method from local government departments or from your seller.



This product meets all the basic EU regulation requirements that relate to it.

Changes to the text, design and technical specifications may occur without prior notice and we reserve the right to make these changes.

Original of this user manual is in czech language.

Myčka nádobí

NÁVOD K OBSLUZE

PHILCO



Famous for Quality the World Over

PDT 67 DF

**Vážený zákazníku,
Děkujeme, že jste si koupili výrobek značky PHILCO. Aby mohl váš spotřebič sloužit dobře, přečtěte si
všechny pokyny uvedené v tomto návodu k obsluze.**

OBSAH

ČÁST 1: BEZPEČNOSTNÍ POKYNY	2
ČÁST 2: POPIS VÝROBKU	5
ČÁST 3: POUŽÍVÁNÍ MYČKY NÁDOBÍ	6
Plnění soli do změkčovače.....	6
ČÁST 4: ÚDRŽBA A ČIŠTĚNÍ.....	8
Péče o vnější část.....	8
Péče o vnitřní část.....	8
Péče o myčku nádobí.....	10
ČÁST 5: POKYNY PRO INSTALACI.....	12
Připojení k elektrické síti.....	12
Připojení vody a odpadu	13
Připojení vypouštěcích hadic.....	14
Umístění spotřebiče	15
Vestavná instalace.....	15
ČÁST 6: TIPY PRO ŘEŠENÍ PROBLÉMŮ	19
Dostupnost náhradních dílů.....	21
ČÁST 7: PLNĚNÍ KOŠÍKŮ PODLE EN60436.....	22
ČÁST 8: RYCHLÝ NÁVOD K OBSLUZE	24
ČÁST 9: POUŽÍVÁNÍ MYČKY NÁDOBÍ	25
Ovládací panel.....	25
Změkčovač vody.....	27
Příprava a plnění nádobí.....	28
Funkce oplachového a mycího prostředku	31
Plnění nádrže na oplachovací prostředek.....	32
Plnění dávkovače mycího prostředku	33
ČÁST 10: PROGRAMOVÁNÍ MYČKY	34
Tabulka mycích cyklů.....	34
Tabulka mycích cyklů.....	35
Úspora energie.....	36
Spuštění programu.....	36
Změna programu uprostřed cyklu.....	36
Zapomněli jste vložit nějaké nádobí?	37
ČÁST 11: KÓDY PORUCH	38
ČÁST 12: TECHNICKÉ INFORMACE.....	39
ČÁST 13: INFORMAČNÍ LIST	40
TECHNICKÉ INFORMACE.....	41
INFORMACE O TESTOVÁNÍ	41
PÉČE O ZÁKAZNÍKA A SERVIS	41
POKYNY A INFORMACE O NAKLÁDÁNÍ S POUŽITÝM OBALEM.....	42
LIKVIDACE POUŽITÝCH ELEKTRICKÝCH A ELEKTRONICKÝCH ZAŘÍZENÍ.....	42

ČÁST 1: BEZPEČNOSTNÍ POKYNY

 **VAROVÁNÍ!** Při použití myčky dodržujte níže uvedená upozornění:

Tento spotřebič mohou používat děti ve věku 8 let a starší a osoby se sníženými fyzickými, smyslovými nebo mentálními schopnostmi nebo s nedostatkem zkušeností a znalostí, pokud jsou pod dozorem nebo byly poučeny o používání spotřebiče bezpečným způsobem a rozumí případným nebezpečím.

Děti si se spotřebičem nesmějí hrát.

Čištění a údržbu prováděnou uživatelem nesmějí provádět děti bez dozoru.

Pokud je přívodní kabel poškozen, jeho výměnu svěřte odbornému servisnímu středisku, aby se zabránilo vzniku nebezpečné situace. Spotřebič s poškozeným přívodním kabelem je zakázáno používat.

Dvířka by neměla zůstat v otevřené poloze, protože jinak hrozí nebezpečí zakopnutí.

Při ukládání nádobí do myčky:

-  **VÝSTRAHA:** Nože a další nádobí s ostrými hroty a ostřím musíte vložit do koše špičkami směrem dolů nebo uložit do vodorovné polohy.
- Ostré předměty ukládejte tak, aby nemohly poškodit těsnění dvířek.

- Nože nebo podobné ostré předměty vždy vkládejte rukojetí nahoru, aby se o ostří někdo neporanil.
- Nemyjte v myčce plastové předměty, pokud nejsou výrobcem označeny jako vhodné do myčky nádobí. Přítomnost plastového nádobí v myčce má za následek horší výsledek procesu sušení. U plastových předmětů, které nejsou označeny jako vhodné do myčky nádobí, dodržujte doporučení jejich výrobce.

Tento spotřebič je určen pro použití v domácnosti a podobných prostorech, jako jsou:

- kuchyňské kouty v obchodech, kancelářích a ostatních pracovištích;
 - v zemědělství;
 - hosty v hotelích, motelech a jiných obytných prostředích;
 - v podnicích zajišťujících nocleh se snídaní.
- Na dvířka a koše na nádobí myčky si nesedejte, nestoupejte na ně a při obsluze nepoužívejte násilí.
 - Nestavte na spotřebič žádné těžké předměty a nestoupejte si na otevřená dvířka. Spotřebič by se mohl převrátit dopředu.

Používejte pouze mycí a lešticí prostředky určené do automatické myčky. Nikdy nepoužívejte mýdlo, prací prostředky ani mycí prostředky na nádobí pro ruční mytí.

Dětem zabraňte v přístupu k mycím a lešticím prostředkům a rovněž k otevřeným dvířkům myčky, protože by uvnitř mohly být zbytky prostředků, které jsou silně alkalické a mohou být velmi nebezpečné.

Spotřebič, přívodní kabel nebo zástrčka nesmí ležet, dotýkat se či být ponořen do vody či jiné kapaliny, aby nedošlo k úrazu elektrickým proudem.

Pokud je napájecí kabel poškozený, musí být vyměněn výrobcem, jeho servisním technikem nebo podobně kvalifikovanou osobou, aby nebyla ohrožena bezpečnost.

Spotřebič nesmí stát na přívodním kabelu.

Spotřebič připojte k přívodu vody pomocí nové hadice a nikoliv hadice dříve používané. Obalové materiály zlikvidujte řádným způsobem.

Během instalace nesmí být napájecí kabel nadměrně nebo nebezpečně ohýbán nebo stlačován.

Ovládací prvky nejsou na hraní.

Ujistěte se, že koberec neblokuje otvory v dolní části spotřebiče. Myčku používejte pouze pro účely, pro které je určena, tedy pro mytí nádobí.

Tato myčka je určena pouze pro použití v interiéru.

PEČLIVĚ SI PŘEČTĚTE A DODRŽUJTE TYTO BEZPEČNOSTNÍ POKYNY A USCHOVEJTE SI JE PRO POZDĚJŠÍ POUŽITÍ.

ČÁST 2: POPIS VÝROBKU

DŮLEŽITÉ:

Chcete-li dosáhnout nejlepšího výkonu myčky, přečtěte si před prvním použitím všechny provozní pokyny.

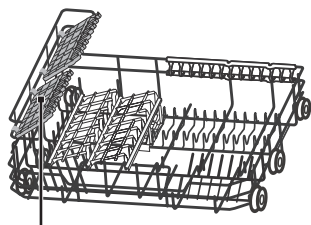
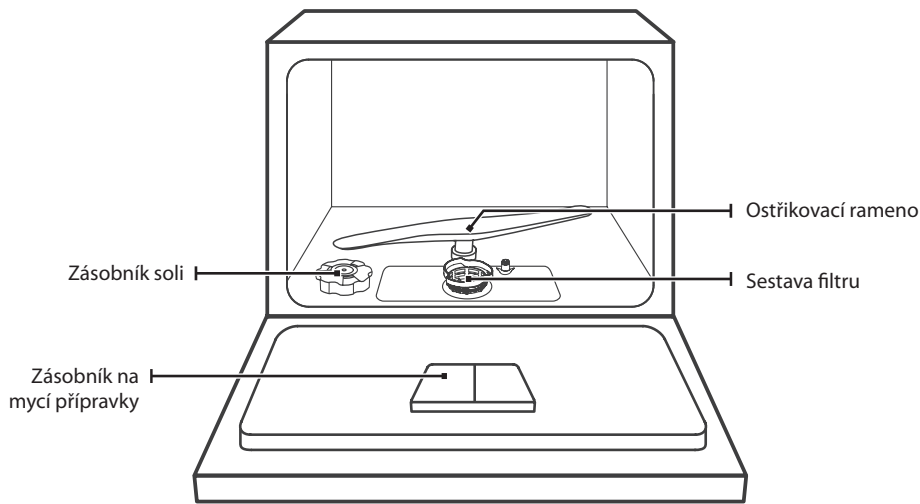

Příhrádka pro šálky

Košík

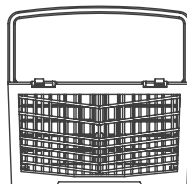

Příhrádka na příbory

POZNÁMKA:

Obrázky jsou pouze informativní, různé modely se mohou lišit.

ČÁST 3: POUŽÍVÁNÍ MYČKY NÁDOBÍ

Před použitím myčky nádobí:

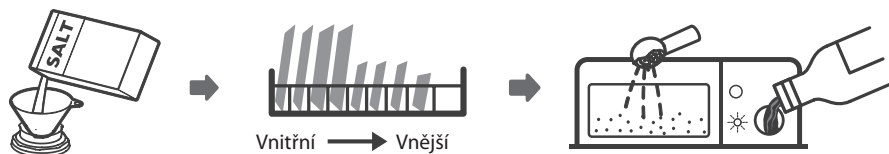

1. Nastavte změkčovač vody
2. Plnění soli do změkčovače
3. Naplňte košík
4. Naplňte dávkovač mycího prostředku

POZNÁMKA:

Přečtěte si prosím část „Změkčovač vody“, pokud potřebujete nastavit změkčovač vody.

Plnění soli do změkčovače

POZNÁMKA:

Pokud váš model není vybaven změkčovačem vody, můžete tuto část přeskočit.

Vždy používejte sůl určenou k použití v myčce nádobí.

Zásobník na sůl se nachází pod spodním košem a měl by být naplněn tak, jak je vysvětleno v následujícím textu:



VÝSTRAHA

- **Používejte pouze sůl speciálně určenou pro použití v myčkách nádobí!**
Každý jiný typ soli, která není speciálně určena pro použití v myčce nádobí, zejména stolní sůl, změkčovač vody poškodí. V případě poškození způsobeného použitím nevhodné soli výrobce neposkytuje žádnou záruku ani neodpovídá za škody tím způsobené.
- **Sůl plňte pouze bezprostředně před spuštěním cyklu.**
Zabráňte tak tomu, aby případná rozsypaná zrnka soli nebo rozlitá slaná voda zůstala na dně spotřebiče delší dobu, což by mohlo způsobit korozi.

Při doplňování soli do myčky postupujte podle následujících pokynů:

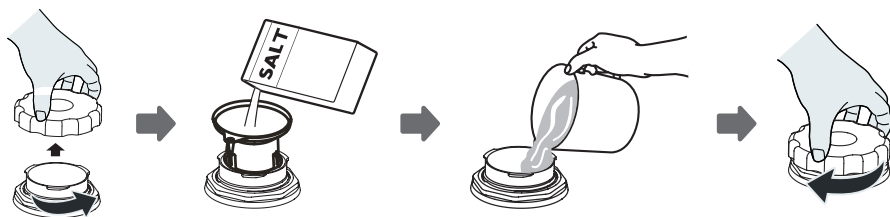

1. Vyměňte koš a odšroubujte uzávěr zásobníku.
2. Vložte konec násypky (součást dodávky) do otvoru a vsypte asi 1 kg soli pro myčky nádobí.
3. Naplňte zásobník na sůl na maximum vodou. Je normální, že ze zásobníku na sůl vyteče malé množství vody.
4. Po naplnění nádoby pevně uzávěr zašroubujte.
5. Varovná kontrolka soli zhasne, jakmile nádobu na sůl naplníte solí.
6. Ihned po naplnění soli do zásobníku soli by měl být spuštěn mycí program bez nádobí (doporučujeme použít krátký program). V opačném případě může dojít k poškození filtračního systému, čerpadla nebo jiných důležitých částí přístroje slanou vodou. Takovéto poškození není kryté zárukou.

POZNÁMKA:

- Zásobník na sůl se musí doplňovat pouze tehdy, když se kontrolka nedostatku soli (S) na ovládacím panelu rozsvítí. V závislosti na tom, jak se sůl rozpouští, může zůstat kontrolka nedostatku soli stále rozsvícena, i když je zásobník soli naplněn. Pokud na ovládacím panelu není kontrolka nedostatku soli (u některých modelů), můžete odhadnout, kdy se má sůl do změkčovače doplnit podle počtu cyklů, které myčka vykonala.
- Pokud dojde k rozsypaní soli nebo vytečení solného roztoku ze zásobníku, spusťte oplachový nebo rychlý program a tím ji odstraňte.

ČÁST 4: ÚDRŽBA A ČIŠTĚNÍ

Péče o vnější část

Dvířka a těsnění dvířek

Těsnění dvířek pravidelně čistěte měkkým navlhčeným hadříkem, abyste odstranili zbytky potravin. Při plnění myčky nádobí mohou zbytky potravin a nápojů odkapávat na boční strany dvířek myčky. Tyto povrchy jsou mimo mycí prostor a nejsou tak přístupné pro vodu ze stříkacích ramen. Před zavřením dvířek je třeba z nich otřít veškeré nečistoty.

Ovládací panel

Pokud je potřeba jej očistit, měl by se ovládací panel otírat pouze měkkým navlhčeným hadříkem.



VÝSTRAHA

- Nepoužívejte žádné sprejové čističe, aby nedošlo k vniknutí vody do zámku dveří a do elektrických součástí.
- Na vnější povrchy nikdy nepoužívejte abrazivní čisticí prostředky ani drátěnky, protože by mohly poškrábat povrch. Také některé papírové ručníky mohou povrch poškrábat nebo na něm zanechat stopy.

Péče o vnitřní část

Filtrační systém

Filtrační systém ve spodní části mycí skříně zadržuje hrubé nečistoty z mycího cyklu, a to včetně cizích předmětů, jako jsou párátko nebo střepey. Nahromaděné hrubé nečistoty mohou způsobit ucpání filtrů. Pravidelně kontrolujte stav filtrů, opatrně odstraňte cizí předměty a v případě potřeby vyčistěte jednotlivé součásti filtračního systému vodou. Při čištění filtru postupujte podle níže uvedených pokynů.

POZNÁMKA:

Obrázky jsou pouze informativní, různé modely filtračního systému a ošťřikovací ramena se mohou lišit.

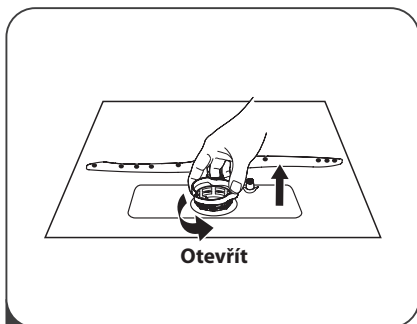

- 1** Uchopte hrubý filtr a uvolněte jej otočením proti směru hodinových ručiček. Zvedněte filtr směrem nahoru a vyjměte jej z myčky.

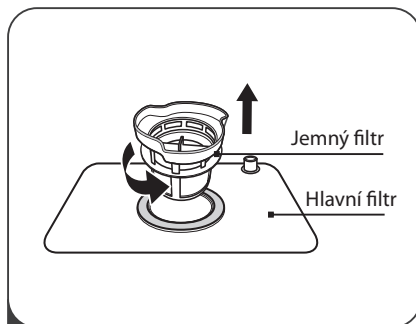

- 2** Vytáhněte jemný filtr z hlavního filtru.

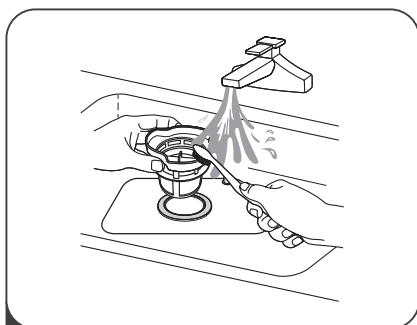

- 3** Větší zbytky potravin lze očistit opláchnutím filtru pod tekoucí vodou. Pro důkladnější čištění použijte měkký čistící kartáček.

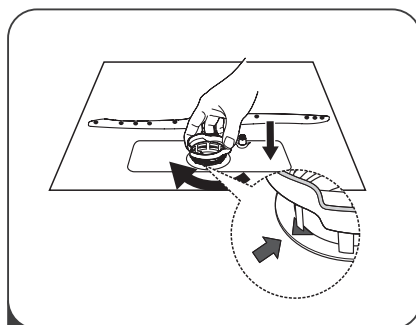

- 4** Znovu sestavte filtry v opačném pořadí než při demontáži, vraťte vložku filtru zpět a otočte ve směru hodinových ručiček až ke značce šipky uzavření.



VÝSTRAHA

- Filtry neutahujte příliš. Filtry složte zpět v pořadí pečlivě, jinak by se do systému mohly dostat hrubé nečistoty a způsobit zablokování.
- Nikdy myčku nepoužívejte bez filtrů na svém místě. Nesprávná výměna filtrů může snížit výkonost spotřebiče a poškodit nádobí a kuchyňské pomůcky.

Ostříkovací ramena

Je třeba pravidelně čistit ostříkovací rameno, aby chemikálie tvrdé vody neucpaly trysky a ložiska ostříkovacího ramene.

Při čištění ostříkovacího ramene postupujte podle následujících pokynů:

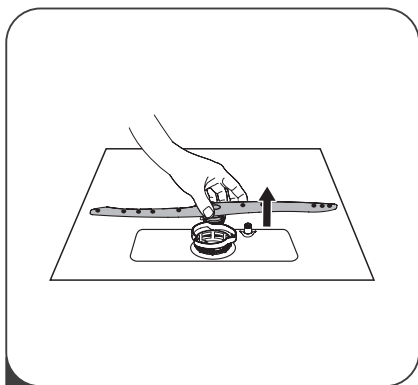

- 1** Pokud chcete ostříkovací rameno vyjmout, vytáhněte ostříkovací rameno nahoru.

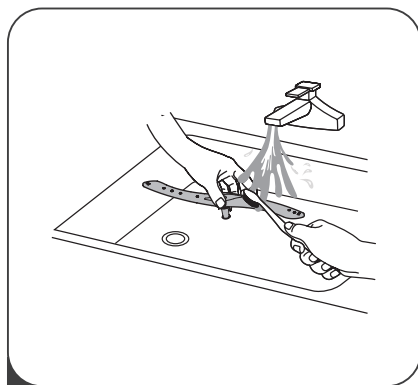

- 2** Ostříkovací rameno umyjte v teplé vodě se saponátem a trysky vyčistěte měkkým kartáčkem. Po důkladném opláchnutí je vraťte na své místo.

Péče o myčku nádobí

Ochrana před mrazem

V zimě prosím zajistěte opatření na ochranu myčky před mrazem. Po každém mycím cyklu postupujte takto:

1. Přerušte přívod elektrické energie do myčky.
2. Vypněte přívod vody a odpojte přívodní hadici od vodního ventilu a odpadu.
3. Vypusťte vodu ze vstupní i odpadní hadice a vodního ventilu (K zachycení vody použijte vhodnou nádobu).
4. Připojte přívodní hadici pro vodu zpět k vodnímu ventilu a odpadní hadici zpět k odpadu.
5. Vyjměte filtr na dně vany a pomocí houby odsajte vodu z jímký.

Po každém mytí

Po každém praní vypněte přívod vody do spotřebiče a dvířka nechte chvíli pootevřená, aby se dovnitř nezachytila vlhkost a pachy.

Vytáhněte zástrčku z elektrické zásuvky

Před čištěním nebo prováděním údržby vždy odpojte zástrčku z elektrické zásuvky.

Nepoužívejte rozpouštědla ani abrazivní čistidla

K čištění vnějších a pryžových částí myčky nepoužívejte rozpouštědla ani abrazivní čisticí prostředky. Používejte pouze měkký hadřík a teplou mýdlovou vodu.

Pro odstranění usazenin nebo skvrn z povrchu vnitřní části použijte hadřík navlhčený trochu vodou s octem nebo čisticím prostředkem vyrobeným speciálně pro myčky nádobí.

Pokud se spotřebič po delší dobu nepoužívá

Doporučujeme spustit mycí cyklus s prázdnou myčkou a poté vytáhnout zástrčku ze zásuvky, vypnout přívod vody a ponechat dvířka spotřebiče pootevřená. To pomůže, aby těsnění dvířek déle vydrželo a zabraňuje se tak tvorbě zápachů uvnitř spotřebiče.

Přemísťování spotřebiče

Pokud je třeba spotřebič přemístit, snažte se jej udržet ve vertikální poloze. Pokud je to nutné, je možné jej položit na zadní stranu.

Těsnění

Jedním z faktorů, které způsobují tvorbu pachů v myčce, jsou potraviny, které zůstávají zachycené v těsnění. Pravidelné čištění vlhkou houbou tomu zabrání.

ČÁST 5: POKYNY PRO INSTALACI



Nebezpečí úrazu elektrickým proudem

Před instalací myčky vypněte elektrické napájení.

Pokud tak neučiníte, může dojít k usmrcení nebo úrazu elektrickým proudem.



Instalace potrubí a elektrických zařízení by měla být provedena kvalifikovanými osobami.

Připojení k elektrické síti



Pro osobní bezpečnost:

- Spolu s tímto zařízením nepoužívejte prodlužovací kabely ani adaptéry.
- Za žádných okolností neodpojujte ani neodstraňujte uzemňovací připojení síťového kabelu.

Elektrické požadavky

Podívejte se na typový štítek a zjistěte jmenovité napětí a připojte myčku k odpovídajícímu napájení. Použijte požadované jištění 10 A / 13 A / 16 A, doporučeno je jištění pojistkou nebo jističem s časovým zpožděním a zajistěte samostatný obvod sloužící pouze pro tento spotřebič.

Elektrické připojení

Zajistěte, aby napětí a frekvence napájení odpovídaly hodnotám na typovém štítku. Zástrčku připojte pouze do řádně uzemněné elektrické zásuvky. Pokud elektrická zásuvka, ke které musí být spotřebič připojen, není vhodná pro použitou zástrčku, vyměňte ji, než abyste používali adaptéry apod., protože by mohlo dojít k přehřátí a vznícení.



Před použitím se ujistěte, že je instalováno správné uzemnění.

Připojení vody a odpadu

Připojení studené vody

Připojte hadici přívodu studené vody k závitovému konektoru 3/4 (palce) a ujistěte se, že je pevně utažena na svém místě.

Pokud jsou vodovodní trubky nové nebo nebyly delší dobu používány, nechte chvíli vodu protékat, aby byla čistá. Toto preventivní opatření je nutné, aby nedošlo k zablokování přívodu vody a poškození zařízení.

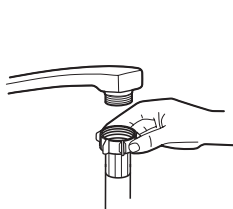

běžná přívodní hadice



bezpečnostní přívodní hadice

Bezpečnostní přívodní hadice

Bezpečnostní přívodní hadice má dvojitou stěnu. Systém hadice zaručuje její zásah zastavením přítoku vody v případě prasknutí přívodní hadice a když se vzduchový prostor mezi samotnou přívodní hadicí a vnější vlnitou hadicí zaplní vodou.



VÝSTRAHA

Hadice připojená ke kohoutku může prasknout, pokud je nainstalována na stejném vodovodním potrubí jako myčka nádobí. Pokud je jí dřez vybaven, doporučuje se hadici odpojit a příslušný ucpat otvor.

Jak připojit bezpečnostní přívodní hadici

1. Vytáhněte bezpečnostní přívodní hadice z úložného prostoru, který se nachází v zadní části myčky.
2. Utáhněte šrouby bezpečnostní přívodní hadice k přívodnímu kohoutu se závitem 3/4 palce.
3. Před spuštěním myčky zcela otevřete přívod vody.

Jak odpojit bezpečnostní přívodní hadici

1. Vypněte přívod vody.
2. Odšroubujte bezpečnostní přívodní hadici od uzavíracího kohoutu.

Připojení vypouštěcích hadic

Vypouštěcí hadici připevněte k odpadnímu potrubí o minimálním průměru 4 cm nebo ji připevněte k odpadu dřezu, přičemž se ujistěte, že není příliš ohnuta nebo skřípnuta. Výška odtokového potrubí musí být menší než 600 mm. Volný konec hadice nesmí být ponořen do vody, aby se zabránilo zpětnému toku.



Bezpečně upevněte vypouštěcí hadici do polohy A nebo B

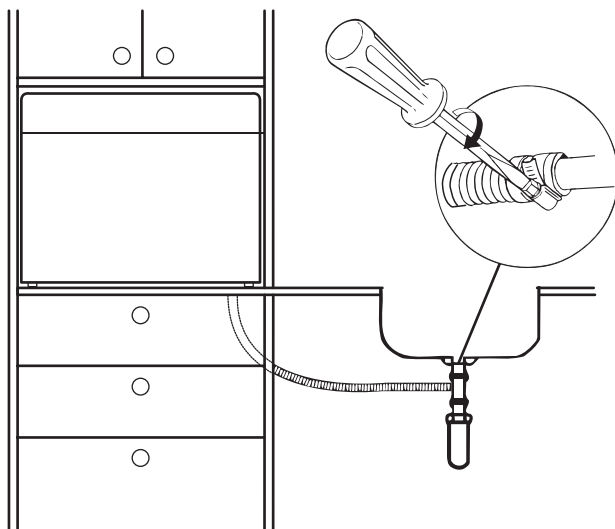
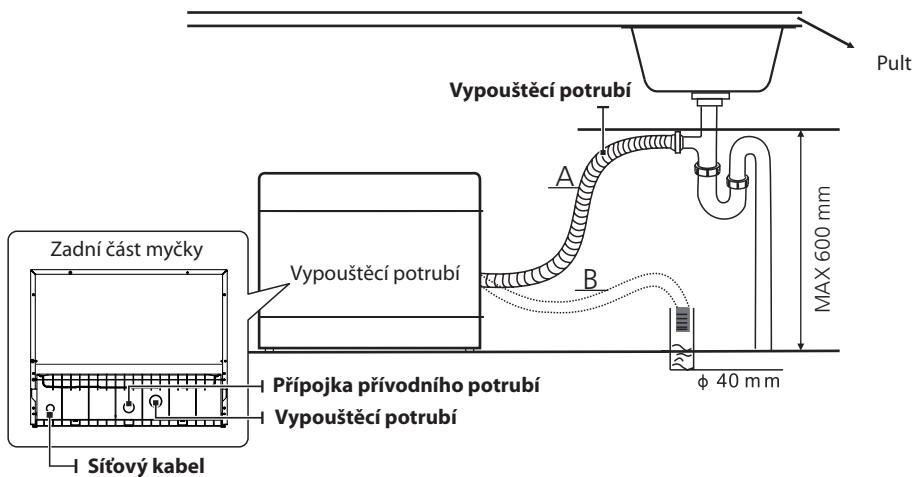

Jak vypustit přebytečnou vodu z hadic

Pokud je připojení k odtokovému potrubí umístěno výše než 1 000 mm, může v odtokové hadici zůstat přebytečná voda. Přebytečnou vodu je nutné z hadice vypustit do misky nebo vhodné nádoby, kterou budete držet venku a níže, než je dřez.

Odtok vody

Připojte vypouštěcí hadici. Vypouštěcí hadice musí být správně namontována, aby nedošlo k úniku vody. Ujistěte se, že hadice pro vypouštění vody není zlomená nebo stlačená.

Prodlužovací hadice

Pokud potřebujete vypouštěcí hadici prodloužit, použijte podobnou vypouštěcí hadici. Ta nesmí být delší než 4 metry, jinak může dojít ke snížení účinnosti myčky.

Sifonové připojení

Připojení odpadu musí být ve výšce menší než 100 cm (maximálně) od spodní části myčky. Vypouštěcí hadice musí být upevněna.

Umístění spotřebiče

Umístěte spotřebič na požadované místo. Zadní část by měla spočívat na stěně za ní a boční strany podél sousedních skříní nebo stěn. Myčka je vybavena přívodem vody a vypouštěcí hadicí, které lze umístit na pravou nebo levou stranu pro usnadnění správné instalace.

Vestavná instalace

Krok 1a:

Pokud je třeba do skříně umístit pouze tělo myčky, vytvořte velikost otvoru ve skříní podle tohoto nákresu.

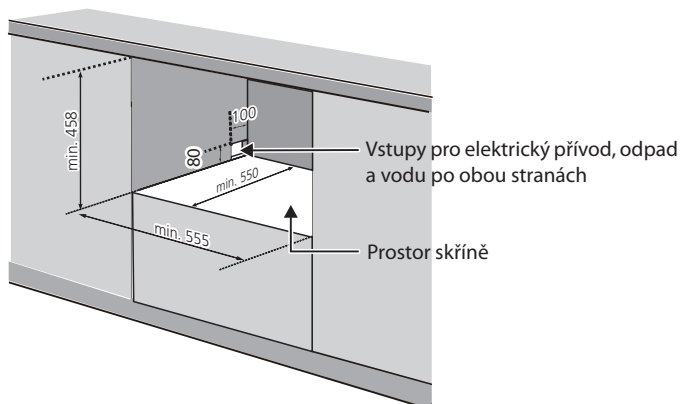

Krok 1b:

Pokud je třeba do skříňě umístit také celý dekorativní panel, by měl být rozměr A roven $D + 9,5$ a rozměr B by měl být roven $C + 6$;

Přitom je zvětšen rozměr skříňě kolem vnitřní části: obě strany $(C-55) / 2 + 3$; C, D a E pro příslušnou velikost dekorativního panelu, jak je uvedeno ve druhém kroku.

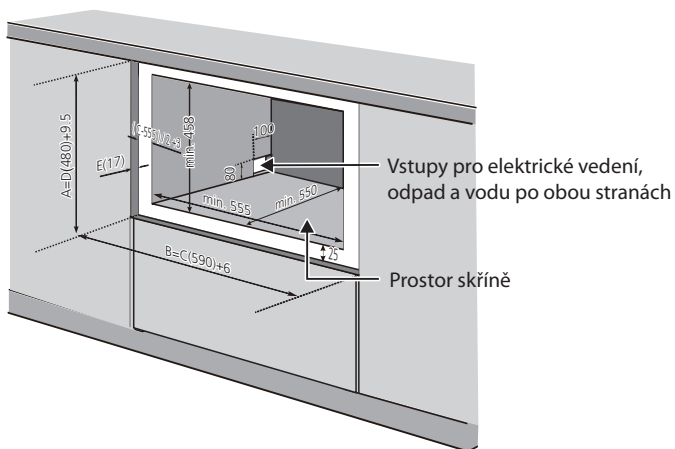

Krok 2: Rozměry a instalace dekorativního panelu

Hmotnost dekorativního panelu by měla být min 3 kg až max. 4 kg.

Rozměry A a B se mění podle držadla,

Rozměry C, D a E by se mohly ve skutečnosti přizpůsobit,

Rozměr E by měl být v rozsahu 16 ~ 22 mm navíc k dekorativnímu panelu spotřebiče.

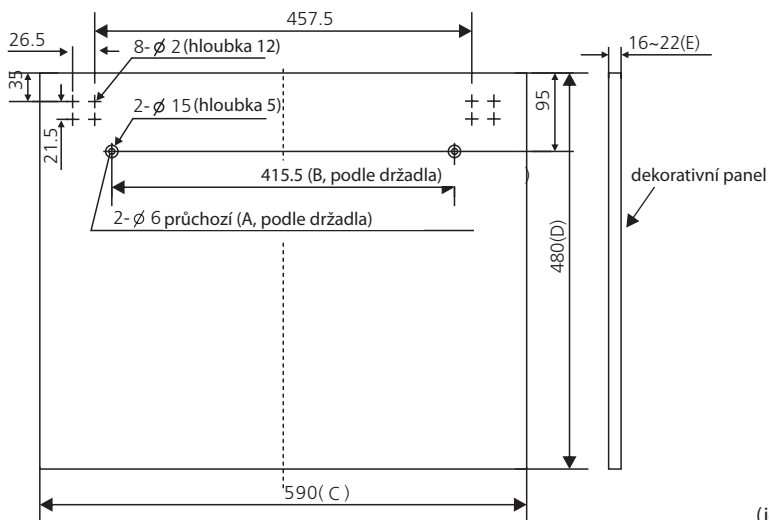

Krok 3: Namontujte dekorativní panel

POZNÁMKA:

Pokud je přístroj již dekorativním panelem vybaven, tento krok odpadá.

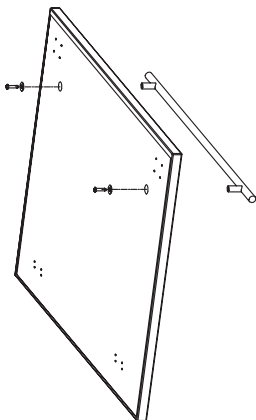

Krok 4:

Namontujte dekorativní dvířka na myčku, jak je znázorněno na obrázku. Nejprve nainstalujte šroub mezi základní desku skříně a dekorativní panel, celkem 16 ks; poté vytáhněte posuvný prvek z drážky dvířek, 8 ks šroubů mezi dekorativním panelem a posuvným prvkem.

Základní deska skříně

Namontujte závěs pomocí šroubů, celkem 16 ks

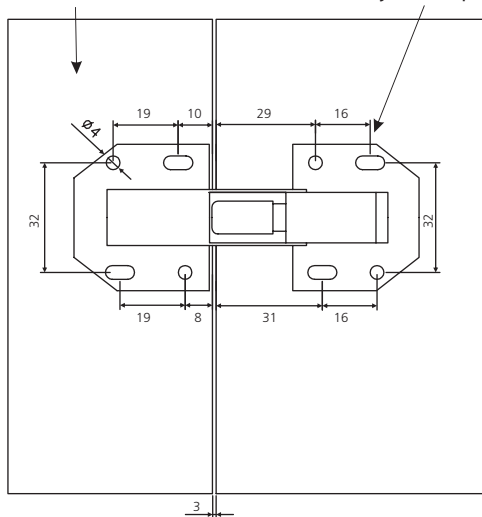

Dekorativní panel

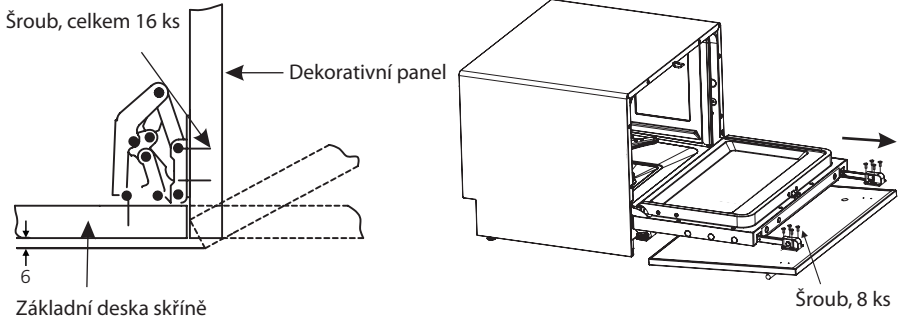

Krok 5: Namontujte do základny nastavovací šrouby

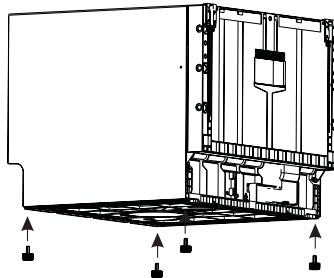

Krok 6:

Vložte myčku do otvoru, ale nikoli úplně, jak je znázorněno na obrázku, nastavte seřizovací šrouby do roviny se spodní stranou otvoru a poté myčku zcela zasuňte na své místo.

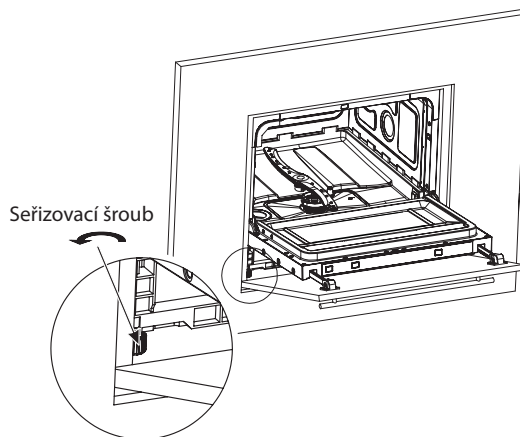

ČÁST 6: TIPY PRO ŘEŠENÍ PROBLÉMŮ

Než zavoláte servis

Nahlédnutí do tabulky na následujících stránkách vám může ušetřit volání do servisu.

Problém	Možná příčina	Řešení
Myčka se nespustí.	Přerušená pojistka nebo došlo k výpadku jističe.	Vyměňte pojistku nebo zapněte jistič. Odpojte všechny ostatní spotřebiče sdílející stejný napájecí obvod s myčkou.
	Napájení není zapnuto.	Ujistěte se, že je myčka zapnutá a že dvířka jsou bezpečně zavřená. Zkontrolujte, zda je napájecí kabel správně zapojen do napájecí zásuvky.
	Dvířka myčky nejsou správně zavřená.	Ujistěte se, že jsou dvířka správně zavřená a zajištěná.
Voda není z myčky nádobí vyčerpána.	Zalomená nebo zaškrčená vypouštěcí hadice.	Zkontrolujte vypouštěcí hadici.
	Filtr je zanesený.	Zkontrolujte hrubý filtr (viz část „Péče o vnitřní část“).
	Kuchyňský odpad je zanesený.	Zkontrolujte odpad v kuchyni a ujistěte se, že dobře odtéká. Pokud je problémem kuchyňský odpad, který neodtéká, možná budete místo servisního technika pro myčky nádobí potřebovat instalátéra.
Pěna ve vaně.	Nesprávný mycí prostředek.	Abyste zabránili vzniku pěny, používejte pouze speciální mycí prostředky určené do myčky nádobí. Pokud k tomu dojde, otevřete myčku a nechte pěnu zmizet. Na dno myčky do vany nalijte 4-5 litrů studené vody. Zavřete a zajistěte myčku a poté spustte jakýkoli mycí cyklus, aby se voda vypustila. V případě potřeby postup opakujte.
	Rozlitý oplachovací prostředek.	Rozlitý oplachovací prostředek vždy okamžitě otřete.
Vnitřní vana je znečištěna.	Mohl být použit mycí prostředek s barvivem.	Ujistěte se, že použitý mycí prostředek neobsahuje žádné barvivo.
Bílý povlak na vnitřním povrchu.	Usazené minerály z tvrdé vody.	K čištění vnitřního prostoru použijte vlhký měkký hadřík s mycím prostředkem na myčky nádobí, použijte přitom gumové rukavice. Nikdy nepoužívejte jiný čisticí prostředek než mycí prostředek na myčky nádobí, hrozí riziko nadměrného pěnění.

Problém	Možná příčina	Řešení
Na příborech jsou skvrny od rzi.	Postižené předměty nejsou odolné vůči korozi.	V myčce na nádobí neumývejte předměty, které nejsou odolné vůči korozi.
	Po přidání soli do myčky nádobí nebyl ihned spuštěn program. Do mycího cyklu se dostaly stopy soli.	Po doplnění soli do myčky nádobí vždy spusťte program rychlého mytí bez nádobí v myčce a bez výběru funkce Turbo (pokud je k dispozici).
	Víčko změkčovače je uvolněné.	Zkontrolujte víčko. Ujistěte se, že je správně zavřeno.
Zvuk klepání v myčce.	Stříkácí rameno klepe na předmět v košíku.	Přerušte program a přeskládejte předměty, které brání v pohybu ostříkovačímu rameni.
Rachotivý zvuk v myčce.	Některý kus nádobí je v myčce umístěn volně.	Přerušte program a nádobí přeskládejte.
Zvuk klepání ve vodovodním potrubí.	To může být způsobeno instalací v místě nebo průřezem potrubí.	Tento jev nemá vliv na funkci myčky. V případě pochybností kontaktujte kvalifikovaného instalátéra.
Nádobí není čisté.	Nádobí nebylo správně vloženo.	Viz „Příprava a plnění nádobí“.
	Program nebyl dostatečně účinný.	Vyberte intenzivnější program.
	Nebyl uvolněn dostatek mycího prostředku.	Použijte více mycího prostředku nebo mycí prostředek změňte.
	Některé předměty blokují pohyb ostříkovačích ramen.	Znovu předměty uspořádejte tak, aby se ramena mohla volně otáčet.
	Sestava filtrů v základně myčky není čistá nebo není správně namontována. Může to způsobit zablokování trysek ostříkovačího ramene.	Vyčistěte filtr nebo je správně namontujte. Vyčistěte trysky ostříkovačích ramen.

Problém	Možná příčina	Řešení
Na skle je patrný závoj.	Kombinace měkké vody a příliš velkého množství mycího prostředku.	Kombinace měkké vody a příliš velkého množství mycího prostředku.
Černé nebo šedé skvrny na nádobí.	Hliníkové předměty se otírají o nádobí.	K odstranění těchto skvrn použijte jemný abrazivní čisticí prostředek.
V dávkovači zůstal mycí prostředek.	Nádobí zablokovalo dávkovač mycího prostředku.	Přeskládejte nádobí správným způsobem.
Nádobí není vysušeno.	Nesprávné naplnění.	Pokud na nádobí najdete zbytky mycího prostředku, použijte rukavice, abyste zabránili k podráždění pokožky.
	Nádobí je vyjmuto příliš brzy.	Myčku nevyprazdňujte bezprostředně po mytí. Pootevřete dvířka, aby mohla unikat pára. Myčku začněte vyprazdňovat až poté, co bude nádobí na dotek sotva teplé. Nejprve vyprázdněte spodní koš. Tím se zabráníte kapání vody z nádobí v horním koši.
	Byl zvolen nesprávný program.	V krátkých programech je teplota mytí nízká. Tím se také snižuje účinnost mytí. Vyberte program s delší dobou mytí.
	Použití příborů s nekvalitním povlakem.	U těchto předmětů je obtížnější odstranění vody. Příbory nebo nádobí tohoto typu nejsou vhodné pro mytí v myčce nádobí.



VÝSTRAHA

Opravy svépomocí nebo neprofesionální opravy mohou způsobit vážné ohrožení bezpečnosti uživatele spotřebiče a bude mít dopad na záruku.

Dostupnost náhradních dílů

• Sedm let po uvedení poslední jednotky modelu na trh:

Motor, oběhové a vypouštěcí čerpadlo, ohřívače a topná tělesa včetně tepelných čerpadel (samostatně nebo jako celek), potrubí a související vybavení včetně všech hadic, ventilů, filtrů a systému aqua stop, konstrukční a vnitřní části související s montážními celky dveří (samostatně nebo jako celek), desky s plošnými spoji, elektronické displeje, tlakové spínače, termostaty a snímače, software a firmware včetně resetovacího softwaru.

• Deset let po uvedení poslední jednotky modelu na trh:

Dveřní závěs a těsnění, další těsnění, ostříkovací ramena, odtokové filtry, vnitřní regály a plastová periferní zařízení, jako jsou koše a víka.

ČÁST 7: PLNĚNÍ KOŠÍKŮ PODLE EN60436

Naplnění myčky nádobí pro domácnost až do kapacity uvedené výrobcem přispěje k úsporám energie a vody.

1. Koš:

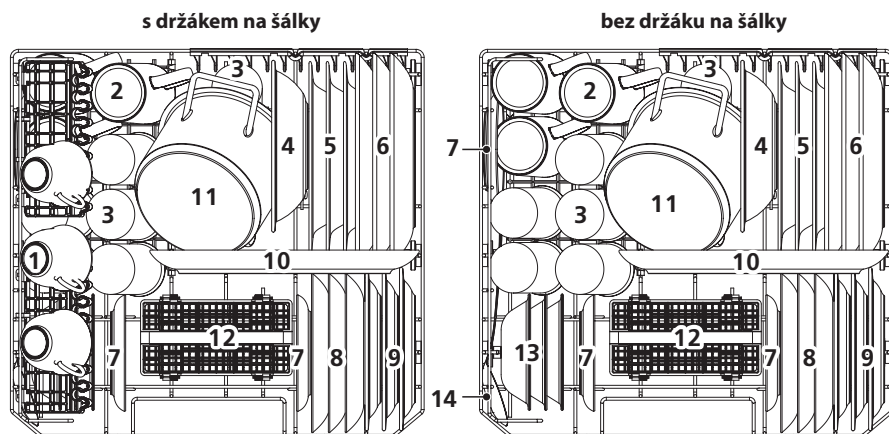

Číslo	Položka
1	Šálky
2	Hrnečky
3	Sklenice
4	Melaminová miska
5	Hluboké talíře
6	Mělké talíře
7	Podšálky
8	Dezertní talířky
9	Melaminové dezertní talířky
10	Oválný talíř
11	Malý hrnec
12	Koš na příbor
13	Dezertní misky
14	Servírovací lžice

2. Koš na příbory:

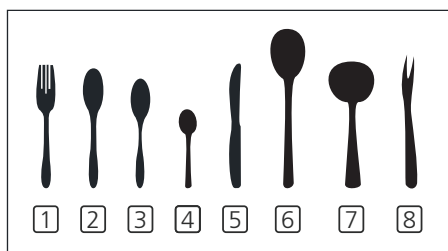
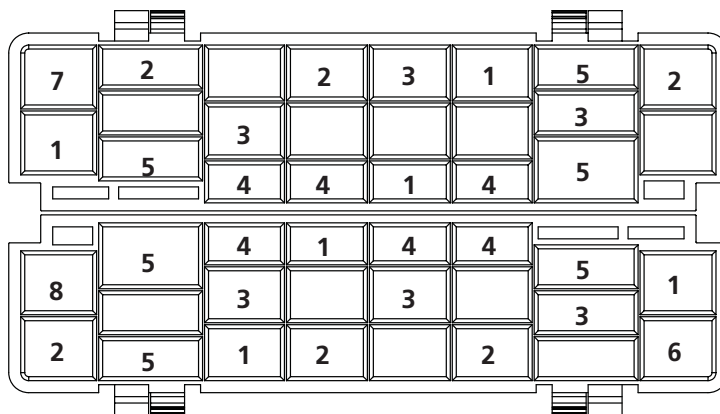

Číslo	Položka
1	Vidličky
2	Polévkové lžíce
3	Dezertní lžičky
4	Lžičky
5	Nože
6	Servírovací lžíce
7	Naběračky
8	Servírovací vidlička

Informace pro srovnávací test podle EN60436

- Kapacita: 6 souprav
- Program: ECO
- Nastavení oplachového prostředku: Max
- Nastavení změkčovače: H4

ČÁST 8: RYCHLÝ NÁVOD K OBSLUZE

Přečtěte si prosím odpovídající obsah v návodu k použití, kde najdete podrobný způsob ovládání.

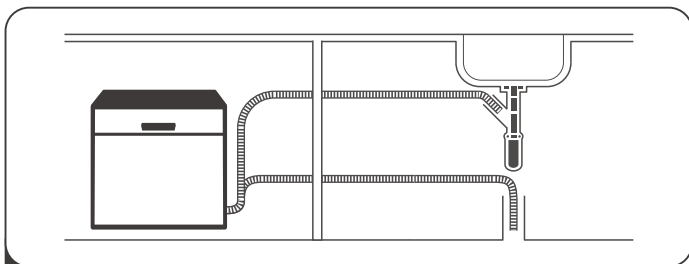

- 1 Instalace myčky
(Přečtěte si prosím část „POKYNY PRO INSTALACI“.)



- 2 Odstraňování větších zbytků z příboru.
Vyhnutí se předopláchnutí.

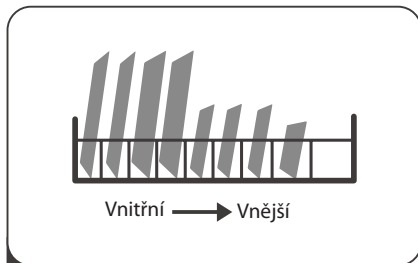

- 3 Plnění košů.

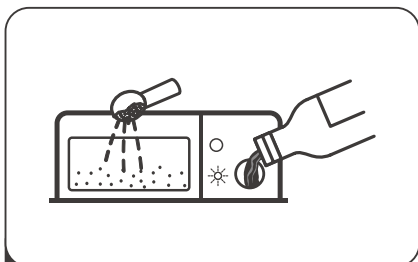

- 4 Plnění zásobníku čisticím prostředkem a leštidem.

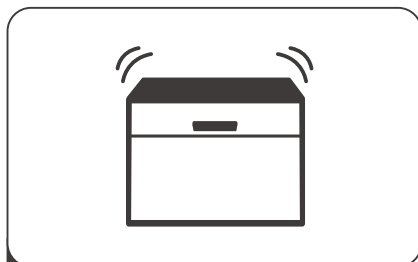

- 5 Volba vhodného programu a spuštění myčky.

ČÁST 9: POUŽÍVÁNÍ MYČKY NÁDOBÍ



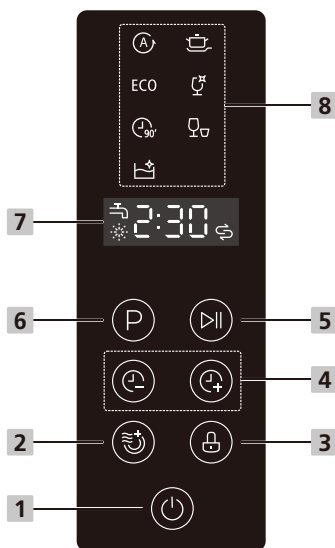









Ovládací panel



Funkce (tlačítko)

1 Napájení	Stisknutím tohoto tlačítka myčku nádobí zapnete, obrazovka se rozsvítí.
2 Extra sušení	Pro lepší výsledky sušení. (Funkci lze použít pouze s režimy Intenzivní, EKO, Sklo, 90 min.)
3 Dětská pojistka	Pomocí této možnosti můžete zamknout tlačítka na ovládacím panelu, aby děti nemohly myčku omylem spustit stisknutím tlačítek na panelu. Pouze tlačítko Napájení zůstává aktivní. Chcete-li tlačítka na ovládacím panelu zamknout nebo odemknout, stiskněte tlačítko a podržte je po dobu 3 sekund.
4 Odložené spuštění +/-	Stisknutím tlačítka „+“ přidáte dobu odložení, stisknutím tlačítka „-“ dobu odložení snížíte, lze nastavit maximálně 24hodinové odložení spuštění.
5 Start/Pauza	Slouží ke spuštění vybraného mycího programu nebo k jeho pozastavení, zatímco je myčka v chodu.
6 Program	Stisknutím tohoto tlačítka vyberete příslušný mycí program, indikátor programu se rozsvítí.

Displej

7 Obrazovka	<p> Leštidlo Pokud svítí kontrolka , znamená to, že v myčce dochází leštidlo a že je třeba je doplnit.</p> <p> Sůl Pokud svítí kontrolka , znamená to, že v myčce dochází sůl a že je třeba ji doplnit.</p> <p> Vodovodní kohoutek Pokud svítí kontrolka , znamená to, že je vodovodní kohoutek zavřený.</p>
	<p> 8:88 Zobrazení zbývajících času a doby odloženého spuštění, chybových kódů apod.</p>
8 Kontrolky programů	<p> Automaticky Lehce až silně znečištěné denně používané nádobí, automatické rozpoznání úrovně znečištění.</p> <p> Intenzivní Na velice znečištěné porcelánové nádobí a normálně znečištěné hrnce, pánve a další nádobí atd. S naschlým jídlem.</p> <p>ECO EKO Toto je standardní program, který je vhodný k mytí běžně znečištěného nádobí a je to nejúčinnější program z hlediska kombinované spotřeby energie a vody pro daný typ nádobí.</p> <p> Sklo Na lehce znečištěné porcelánové nádobí a sklo.</p> <p> 90 min. Na běžně znečištěné nádobí, které je zapotřebí rychle umýt.</p> <p> Rychlé Kratší mycí program na lehce znečištěné nádobí, které nevyžaduje sušení.</p> <p> Vlastní čištění Tento program zajišťuje účinné čištění samotné myčky.</p>

Změkčovač vody

Změkčovač vody musí být nastaven ručně pomocí číselníku tvrdosti vody.

Změkčovač vody je určen k odstraňování minerálů a solí z vody, které by měly nepříznivý nebo škodlivý vliv na provoz spotřebiče.

Čím více minerálů ve vodě je, tím je voda tzv. tvrdší.

Změkčovač by měl být seřízen podle tvrdosti vody ve vaší oblasti.

Místní vodohospodářský úřad vám ohledně tvrdosti vody ve vaší oblasti poradí.

Úprava spotřeby soli

Myčka je navržena tak, aby umožňovala úpravu množství spotřebované soli na základě tvrdosti použité vody.

Cílem je optimalizovat a přizpůsobit spotřebu soli.

Upravte spotřebu soli podle níže uvedených kroků.

1. Zavřete dveře spotřebiče a spotřebič zapněte;
2. Stisknutím tlačítka Program na více než 5 sekund do 60 sekund po zapnutí spotřebiče spustíte nastavení modulu změkčovače vody;
3. Stisknutím tlačítka Program vyberte správné nastavení podle místního prostředí, nastavení se mění v následujícím pořadí: H1->H2->H3->H4->H5->H6;
4. Bez jakékoliv operace do pěti sekund nebo stisknutí vypínače na ukončení režimu nastavení je program uložen do paměti.

TVRDOST VODY		Nastavení změkčovače vody	Zobrazení na displeji	Regenerace nastává každou X sekvenci programů ³⁾
° dH ¹⁾	Mmol/l ²⁾			
0 - 5	0 - 0,9	1	H1	Bez regenerace
6 - 11	1,0 - 2,0	2	H2	10
12 - 17	2,1 - 3,0	3	H3	5
18 - 22	3,1 - 4,0	4 *	H4	3
23 - 34	4,1 - 6,1	5	H5	2
35 - 45	6,2 - 8,0	6	H6	1

- 1) Německý stupeň měření tvrdosti vody
- 2) Milimol, mezinárodní jednotka tvrdosti vody
- 3) Během každého cyklu regenerace jsou potřeba další 2,0 litry vody, spotřeba energie se zvýší o 0,02 kWh a program se prodlouží o 4 minuty.

* tovární nastavení

Pročtěte si prosím část „Plnění soli do změkčovače“, pokud je v myčce nedostatek soli.

POZNÁMKA:

Pokud váš model není vybaven změkčovačem vody, můžete tuto část přeskočit.

Změkčovač vody

Tvrdost vody se místo od místa liší. Pokud se v myčce nádobí použije tvrdá voda, tvoří se na nádobí a náčiní usazeniny.

Spotřebič je vybaven speciálním změkčovačem, který používá zásobník na sůl speciálně navržený pro odstraňování vápenatých usazenin a minerálů z vody.

Příprava a plnění nádobí

- Zvažte nákup nádobí, které je označeno jako vhodné do myčky nádobí.
- Pro konkrétní položky vyberte program s nejnižší možnou teplotou.
- Abyste předešli poškození, nevyjímejte sklo a příbory z myčky ihned po ukončení programu.

Mytí následujících příborů / nádobí

Nevhodné jsou

- Příbory s dřevěnými, rohovými, porcelánovými nebo perleťovými rukojeťmi
- Plastové předměty, které nejsou odolné vůči teplu
- Starší příbory s lepenými díly, které nejsou tepelně odolné
- Lepené příbory nebo nádobí
- Cínové nebo měděné předměty
- Křišťálové sklo
- Ocelové předměty, které podléhají korozi
- Dřevěné talíře
- Předměty ze syntetických vláken

Omezeně vhodné jsou

- Některé typy skla mohou po velkém počtu mytí zmatnět.
- Stříbrné a hliníkové předměty mají během mytí sklon k vyblednutí.
- Vzory na skle mohou vyblednout, pokud jsou umývány v myčce nádobí často.

Doporučení pro plnění myčky

Seškrábněte větší množství zbytků jídla. Zbytky připáleného jídla v pánvi odmočte.

Není nutné nádobí oplachovat pod tekoucí vodou.

Chcete-li dosáhnout nejlepšího výkonu myčky, postupujte podle těchto pokynů pro plnění.

(Funkce a vzhled košů a příhrádek na příbory se mohou lišit podle vašeho modelu.)

Předměty do myčky umístěte následujícím způsobem:

- Předměty, jako jsou šálky, sklenice, hrnce / pánve atd., musí směřovat dolů.
- Zakřivené předměty nebo ty, které mají vybrání, by se měly vkládat šikmo tak, aby z nich mohla voda vytékat.
- Veškeré nádobí by mělo být naskládáno bezpečně, aby se nemohlo převrhnout.
- Veškeré nádobí je umístěno tak, aby se ostříkovací ramena mohla během mytí volně otáčet.
- Duté předměty, jako jsou šálky, sklenice, pánve atd. vložte otvorem směřujícím dolů, aby se voda nemohla v nádobě nebo prohloubenině shromažďovat.
- Nádobí a příbory nesmí ležet uvnitř sebe ani se navzájem zakrývat.
- Sklenice by se neměly navzájem dotýkat, aby nedošlo k jejich poškození.
- Horní koš je navržen tak, aby pojal křehké a lehčí nádobí, jako jsou sklenice a šálky na kávu a čaj.
- Nože s dlouhou čepelí uložené ve svislé poloze představují potenciální nebezpečí!
- Dlouhé nebo ostré součásti příborů, jako jsou nože na porcování masa, musí být umístěny vodorovně v horním koši.
- Dbejte na to, abyste myčku nepřetěžovali. Je to důležité pro dobré výsledky i pro přiměřenou spotřebu energie.

POZNÁMKA:

Velmi malé předměty by neměly být v myčce umývány, protože by mohly snadno vypadnout z koše.



VÝSTRAHA



Předměty budou horké! Abyste předešli poškození, nevyjímejte sklo a příbory z myčky asi 15 minut po ukončení programu.

Naplňte košík

Vaškeré nádoby nelze umístit lícem vzhůru, aby se zvětšila plocha a zlepšila účinnost mytí, doporučuje se umístit špinavou stranu směrem ke stříkacímu ramenu.

Nenechávejte nádoby vyčnívat ze dna koše, aby nedocházelo k blokování pohybu postřikovacího ramene. Maximální průměr doporučený pro talíře umístěné před dávkovačem mycího prostředku je 19 cm, aby nebránily jeho otevření.

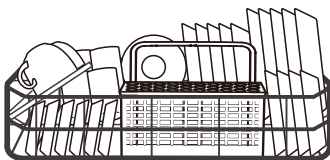

Plnění košíku na příbory

Pro osobní bezpečnost a kvalitní mytí vložte předměty do koše a ujistěte se:

- Že k sobě předměty nedoléhají.
- Příbory se umísťují držadly dolů.
- Nože a další potenciálně nebezpečné předměty však umístěte držadly nahoru.

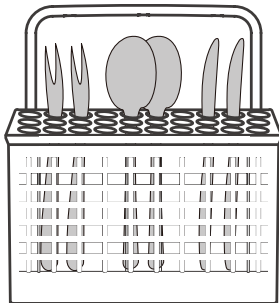

VÝSTRAHA



Nenechávejte žádné předměty vyčnívat na dno.
Ostré předměty vždy vkládejte ostrým koncem dolů!

Pro nejlepší účinek mytí plňte koše podle standardu plnění: Obecné verze.

Funkce oplachového a mycího prostředku

Oplachovací přípravek se uvolňuje během posledního opláchnutí, aby se zabránilo tvorbě kapek vody na nádobí, které by mohly zanechat skvrny a proušky. Zlepší se tak sušení, protože umožňuje odkapávání vody z nádobí. Vaše myčka je navržena pro tekuté oplachovací přípravky.



VÝSTRAHA

Do myčky používejte pouze značkové oplachovací prostředky. Nikdy neplňte dávkovač oplachovacího prostředku žádnými jinými látkami (např. čisticím prostředkem pro myčky nádobí, tekutým mycím prostředkem). Mohlo by dojít k poškození spotřebiče.

Kdy doplnit dávkovač oplachovacího prostředku

Pokud nesvítí výstražná kontrolka oplachovacího prostředku (☹️) na ovládacím panelu, můžete vždy odhadnout jeho množství podle barvy optického indikátoru hladiny umístěného vedle uzávěru. Když je nádoba na oplachovací prostředek plná, bude indikátor zcela tmavý. Velikost tmavé tečky se zmenšuje s tím, jak oplachovací prostředek ubývá. Nikdy byste neměli nechat hladinu oplachovacího prostředku klesnout pod 1/4.

S ubýváním oplachovacího prostředku se velikost černé tečky na indikátoru hladiny oplachovacího prostředku mění, jak je znázorněno níže.

- Plná
- 3/4 náplně
- 1/2 náplně
- 1/4 náplně
- Prázdňá

Funkce mycího prostředku

Chemické složky, které tvoří mycí prostředek, jsou nezbytné k odstranění, rozrušení a likvidaci všech nečistot z myčky nádobí. Pro tento účel je vhodná většina běžně dostupných mycích prostředků.



VÝSTRAHA

- Správné použití mycího prostředku
Používejte pouze mycí prostředek speciálně vyrobený pro použití v myčkách nádobí.
Mycí prostředek udržujte v čistém a suchém prostředí.
Pokud nádobí nebudete hned mýt, do dávkovače nevkládejte práškové čisticí přípravky.



- **Mycí prostředek do myčky nádobí je žíravina! Uchovávejte tyto mycí prostředky mimo dosah dětí.**

Plnění nádrže na oplachovací prostředek

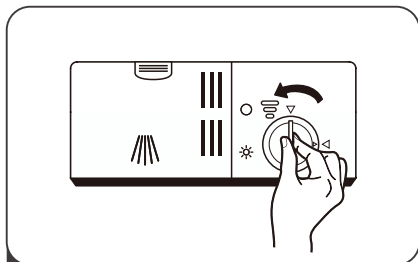

- 1 Pokud chcete otevřít dávkovač, otočte uzávěrem směrem k (levé) šipce „otevření“ a vyjměte ho ven.

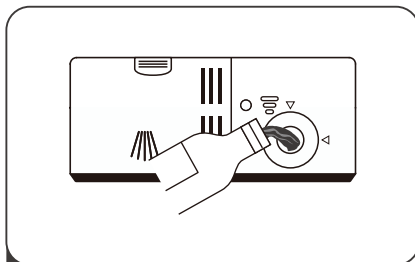

- 2 Opatrně nalijte leštidlo do dávkovače, aby nedošlo k jeho přetečení.

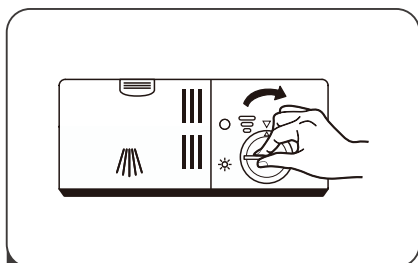

- 3 Zavřete uzávěr zásobníku leštidla jeho otáčením ve směru hodinových ručiček.

POZNÁMKA:

Vyteklý lešticí prostředek očistěte savým hadříkem, aby při dalším mytí nedošlo k nadměrnému pění.

Nastavení zásobníku leštidla

Vyjměte uzávěr zásobníku leštidla. Otočte kolečkem indikátoru leštidla na číslo. Čím vyšší číslo, tím více leštidla používá myčka nádobí.

Pokud nádobí správně neschne nebo je znečištěné, nastavte otočný ovladač na nejbližší vyšší číslo, dokud nebude nádobí bez skvrn.

Snižte toto číslo, pokud jsou na nádobí lepivé bělavé skvrny nebo namodralý film na skle nebo čepelích nožů.

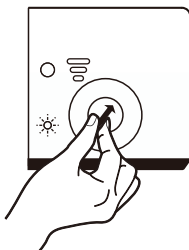

Plnění dávkovače mycího prostředku

Stisknutím západky otevřete

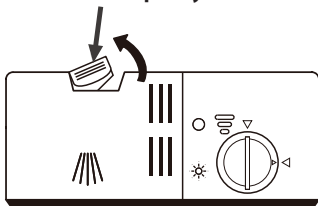

- 1 Stisknutím uvolňovací západky na dávkovači mycího prostředku otevřete kryt.

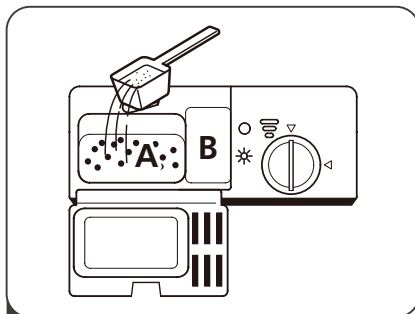

- 2 Doplňte mycí přípravek do většího prostoru (A) pro hlavní mycí cyklus. Pro lepší výsledek mytí, zvláště pokud jde o silně znečištěné předměty, malé množství čisticího přípravku umístěte i do malého prostoru (B) na uvolnění během fáze předmytí.

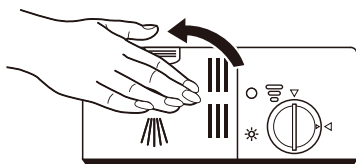

- 3 Zavřete kryt a zatlačte na něj, dokud nezaklapne na místo.

POZNÁMKA:







- Dodržujte prosím doporučení výrobce na obalu mycího přípravku.

ČÁST 10: PROGRAMOVÁNÍ MYČKY

Tabulka mycích cyklů

Níže uvedená tabulka ukazuje, které programy jsou nejlepší pro různá množství zbytků potravin na nádobí a kolik čistícího přípravku třeba. Jsou uvedeny také různé informace o programech. Hodnoty spotřeby a trvání programu jsou pouze orientační, kromě programu ECO.

(●) Znamená, že je třeba doplnit leštidlo do dávkovače.

Program	Popis cyklu	Mycí prostředek Předmytí/Hlavní mytí	Doba trvání (min)	Energie (kWh)	Voda (l)	Oplach. prostř.
 Automatický	Předmytí (50 °C) Mytí (50-65 °C) Oplach Oplach Oplach (70 °C) Sušení	3/15 g 1 tab	100-175	0,700- 0,900	6,0-10,0	●
 Intenzivní	Předmytí (50 °C) Mytí (70 °C) Oplach Oplach Oplach (70 °C) Sušení	3/15 g 1 tab	140	0,894	9,6	●
ECO (*EN50242)	Předmytí Mytí (45 °C) Oplach (65 °C) Sušení	3/15 g 1 tab	230	0,609	6,5	●
 Sklo	Mytí (45 °C) Oplach Oplach (60 °C) Sušení	18 g 1 tab	75	0,435	5,8	●
 90 Min.	Mytí (65 °C) Oplach Oplach Oplach (70 °C) Sušení	18 g 1 tab	90	0,785	6,6	●
 Rychlý	Mytí (40 °C) Oplach Oplach	15 g 1 tab	30	0,244	5,8	○
 Vlastní čištění	Mytí (70 °C) Oplach Oplach (65 °C) Sušení	18 g 1 tab	80	0,700	5,6	●







POZNÁMKA:

ECO : Program „ECO“ je vhodný k mytí běžně znečištěného stolního nádobí. Pro takové použití je to nejnehospodárnější program, pokud jde o kombinovanou spotřebu energie a vody, a používá se k posouzení souladu s právními předpisy EU v oblasti ekodesignu.

Tabulka mycích cyklů

Níže uvedená tabulka ukazuje, které programy jsou nejlepší pro různá množství zbytků potravin na nádobí a kolik čisticího přípravku třeba. Jsou uvedeny také různé informace o programech. Hodnoty spotřeby a trvání programu jsou pouze orientační, kromě programu ECO.

(●) Znamená, že je třeba doplnit leštidlo do dávkovače.

Program	Popis cyklu	Mycí prostředek Předmytí/Hlavní mytí	Doba trvání (min)	Energie (kWh)	Voda (l)	Oplach. prošť.
 Automatický	Předmytí (45 °C) Mytí (50-65 °C) Oplach Oplach (70 °C) Sušení	4/10 g 1 tab	100-175	0,700- 0,900	6,0-10,0	●
 Intenzivní	Předmytí (50 °C) Mytí (70 °C) Oplach Oplach (70 °C) Sušení	4/10 g 1 tab	140	0,894	9,6	●
ECO (*EN60436)	Předmytí Mytí (45 °C) Oplach (65 °C) Sušení	4/10 g 1 tab	230	0,613	6,5	●
 Sklo	Mytí (45 °C) Oplach Oplach (60 °C) Sušení	14 g 1 tab	75	0,435	5,8	●
 90 Min.	Mytí (65 °C) Oplach Oplach (70 °C) Sušení	14 g 1 tab	90	0,785	6,6	●
 Rychlý	Mytí (40 °C) Oplach Oplach	12 g 1 tab	30	0,244	5,8	○
 Vlastní čištění	Mytí (70 °C) Oplach Oplach (65 °C) Sušení	14 g 1 tab	80	0,700	5,6	●

POZNÁMKA:

ECO : Program „ECO“ je vhodný k mytí běžně znečištěného stolního nádobí. Pro takové použití je to nejhospodárnější program, pokud jde o kombinovanou spotřebu energie a vody, a používá se k posouzení souladu s právními předpisy EU v oblasti ekodesignu.

Úspora energie

1. Předběžné opláchnutí nádobí vede ke zvýšené spotřebě vody a energie a nedoporučuje se.
2. Mytí nádobí v myčce pro domácnost obvykle spotřebuje ve fázi používání méně energie a vody než ruční mytí nádobí, pokud se myčka nádobí pro domácnost používá podle pokynů.

Spuštění programu

1. Vytáhněte dolní a horní koš, vložte nádobí a zatlačte je zpět.
Doporučuje se nejprve naplnit dolní koš a poté horní koš.
2. Vložte mycí prostředek.
3. Zapojte zástrčku do elektrické zásuvky. Parametry napájení jsou uvedeny na výrobním štítku.
Ujistěte se, že je přívod vody zapnutý na plný tlak.
4. Zavřete dvířka a stisknutím tlačítka napájení myčku zapněte.
5. Vyberte program, rozsvítí se příslušná kontrolka. Poté stiskněte tlačítko Start/Pauza, myčka zahájí cyklus.

Změna programu uprostřed cyklu

Program je možné změnit, pouze pokud běžel jen krátkou dobu, jinak by mohlo dojít k vypuštění mycího prostředku nebo k vypuštění mycí vody s mycím prostředkem. V takovém případě je třeba resetovat myčku a znovu naplnit dávkovač mycího prostředku. Chcete-li resetovat myčku, postupujte podle následujících pokynů:

1. Stisknutím tlačítka Start/Pauza pozastavíte mytí.
2. Stiskněte tlačítko Program na více než 3 sekundy a spotřebič bude v režimu volby programu.
3. Stisknutím programového tlačítka vyberte požadovaný program.
4. Stiskněte tlačítko Start/Pauza, po 10 sekundách se myčka spustí.

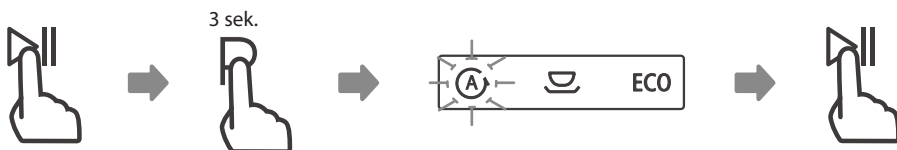

Zapomněli jste vložit nějaké nádobí?

Zapomenuté nádobí lze přidat kdykoli před otevřením zásobníku na mycí prostředek.

V takovém případě postupujte podle následujících pokynů:

1. Stisknutím tlačítka Start/Pauza pozastavíte mytí.
2. Počkejte 5 sekund a otevřete dvířka.
3. Vložte zapomenuté nádobí.
4. Zavřete dvířka.
5. Stiskněte tlačítko Start/Pauza, po 10 sekundách se myčka spustí.

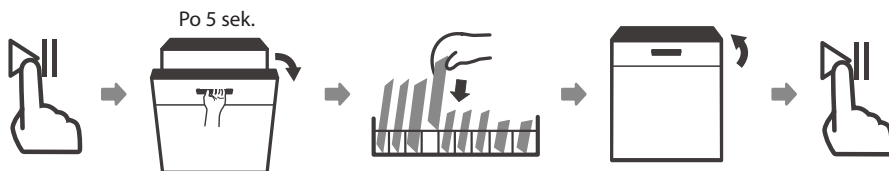

VÝSTRAHA



Je nebezpečné otevírat dveře za běhu cyklu, protože může uniknout horká pára a způsobit opaření.

ČÁST 11: KÓDY PORUCH

Pokud dojde k poruše, myčka zobrazí chybové kódy. V následující tabulce jsou uvedeny možné chybové kódy a jejich příčiny.

Kódy	Význam	Možné příčiny
E1	Delší doba vstupu.	Přívod vody není otevřen, je omezen přívod vody nebo je příliš nízký tlak vody.
E3	Nedosažení požadované teploty.	Porucha topného tělesa.
E4	Přetečení.	Některé součásti myčky netěsní.
Ed	Selhání komunikace mezi hlavní deskou plošných spojů a deskou plošných spojů.	Otevřete obvod nebo přerušte kabeláž komunikace.



VÝSTRAHA

- Pokud dojde k přetečení, vypněte ihned hlavní přívod vody.
- Pokud je v základní vaně voda z důvodu přeplnění nebo malého úniku, měla by být voda před opětovným spuštěním myčky odstraněna.
- Pokud se vyskytne chybový kód, který nelze vyřešit, požádejte o odbornou pomoc.

ČÁST 12: TECHNICKÉ INFORMACE

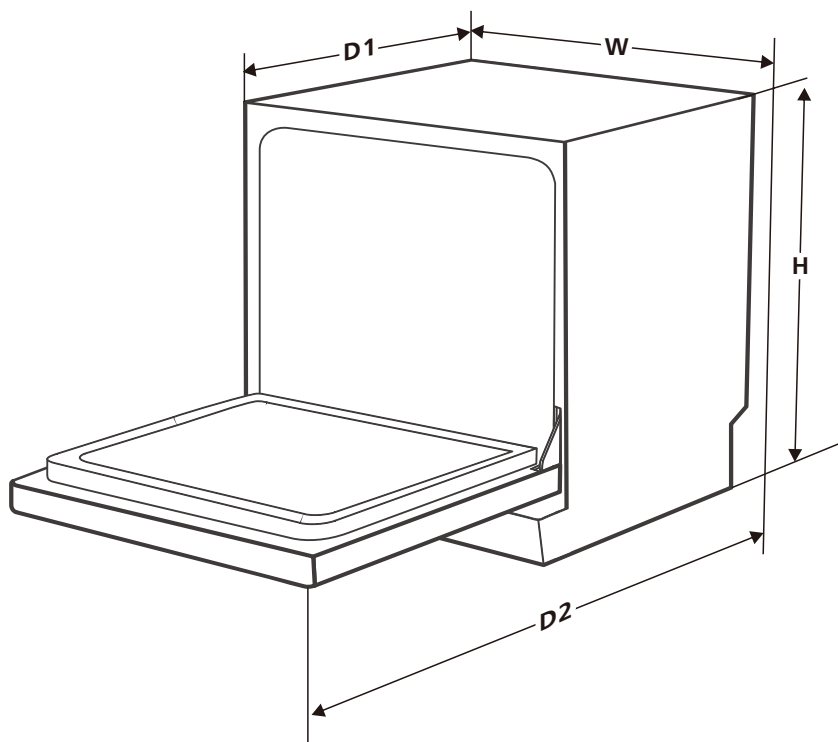

Výška (H)	438 mm
Šířka (W)	550 mm
Hloubka (D1)	500 mm (se zavřenými dvířky)
Hloubka (D2)	812 mm (s otevřenými dvířky 90°)

ČÁST 13: INFORMAČNÍ LIST

Informační list

PHILCO 

DELEGOVANÉ NAŘÍZENÍ KOMISE (EU) 2019/2016

Název nebo ochranná známka výrobce: PHILCO

Adresa výrobce: U Sanitasu 1621, Říčany 251 01, CZ

Identifikační značka modelu: PDT 67 DF

Základní specifikace: Myčka nádobí

Parametr	Hodnota	Parametr	Hodnota	
Jmenovitá kapacita (v ks)	6	Rozměry v cm	Výška	44
			Šířka	55
			Hloubka	50
Index energetické účinnosti EEL_w	61,9	Třída energetické účinnosti *	F	
Třída účinnosti mytí	1,125	Třída účinnosti sušení	1,065	
Spotřeba energie v kWh [za cyklus], při eko programu s využitím plnění studené vody. Skutečná spotřeba energie bude záviset na používání spotřebiče.	0,613	Spotřeba vody v litrech [na cyklus], na základě eko programu. Skutečná spotřeba vody bude záviset na tom, jak se spotřebič používá a na tvrdosti vody.	6,5	
Trvání programu (h:min)	3:50	Typ	Volně stojící	
Akustický zvuk emise hluku (dB(A) re 1 pW)	49	Třída akustických emisí hluku	C	
Spotřeba po vypnutí (W)	0,49	Spotřeba v pohotovostním režimu (W)	-	
Spotřeba v režimu odloženého startu (W) (pokud je zvolen)	1,00	Spotřeba v síťovém pohotovostním režimu (W) (pokud je zvolen)	-	

Minimální doba trvání záruky nabízené výrobcem: 24 měsíců

Dodatečné informace:

Webový odkaz na web výrobce, kde jsou informace uvedené v bodě 6 přílohy II nařízení Komise (EU) 2019/2022: www.philco.cz

* A (nejvyšší účinnost) až G (nejnižší účinnost)

TECHNICKÉ INFORMACE

Technické informace se nachází na typovém štítku na vnitřní straně spotřebiče a na energetickém štítku. QR kód, na dodaném energetickém štítku, obsahuje odkaz na registraci spotřebiče v databázi EU Eprel. Uchovejte si energetický štítek, návod k použití, spolu s dalšími dokumenty dodanými s přístrojem.

INFORMACE O TESTOVÁNÍ

Dodané zařízení je v souladu s EcoDesignem a EN50564:2011. Požadavky na přístup vzduchu pro správný provoz přístroje, minimální vzdálenost od zdi a rozměry přístroje, jsou součástí tohoto návodu. V případě dalších dotazů se obraťte na výrobce.

PÉČE O ZÁKAZNÍKA A SERVIS

Vždy používejte pouze originální náhradní díly.

Označení modelu a sériové číslo naleznete na typovém štítku. Polohu typového štítku je možné změnit bez předchozího upozornění.

Originální náhradní díly pro některé konkrétní komponenty jsou k dispozici minimálně 7 nebo 10 let. Závisí to na typu komponentu a na uvedení posledního spotřebiče daného modelu na trh.

Při kontaktování našeho autorizovaného servisu mějte k dispozici modelové označení, sériové číslo a popis závady.

Pro stažení dokumentů navštivte www.philco.cz.

Pro nahlášení závady a získání dalších servisních informací navštivte <https://philco.cz/podpora-a-servis>.

Změny vyhrazeny bez předchozího upozornění.

POKYNY A INFORMACE O NAKLÁDÁNÍ S POUŽITÝM OBALEM

Použitý obalový materiál odložte na místo určené obcí k ukládání odpadu.

LIKVIDACE POUŽITÝCH ELEKTRICKÝCH A ELEKTRONICKÝCH ZAŘÍZENÍ



Tento symbol na produktech anebo v průvodních dokumentech znamená, že použité elektrické a elektronické výrobky nesmí být přidány do běžného komunálního odpadu. Ke správné likvidaci, obnově a recyklaci předejte tyto výrobky na určená sběrná místa. Alternativně v některých zemích Evropské unie nebo jiných evropských zemích můžete vrátit své výrobky místnímu prodejci při koupi ekvivalentního nového produktu. Správnou likvidací tohoto produktu pomůžete zachovat cenné přírodní zdroje a napomáháte prevenci potenciálních negativních dopadů na životní prostředí a lidské zdraví, což by mohly být důsledky nesprávné likvidace odpadů. Další podrobnosti si vyžádejte od místního úřadu nebo nejbližšího sběrného místa. Při nesprávné likvidaci tohoto druhu odpadu mohou být v souladu s národními předpisy uděleny pokuty.

Pro podnikové subjekty v zemích Evropské unie

Chcete-li likvidovat elektrická a elektronická zařízení, vyžádejte si potřebné informace od svého prodejce nebo dodavatele.

Likvidace v ostatních zemích mimo Evropskou unii

Tento symbol je platný v Evropské unii. Chcete-li tento výrobek zlikvidovat, vyžádejte si potřebné informace o správném způsobu likvidace od místních úřadů nebo od svého prodejce.



Tento výrobek je v souladu s požadavky směrnice EU o elektromagnetické kompatibilitě a elektrické bezpečnosti.

Změny v textu, designu a technických specifikacích se mohou měnit bez předchozího upozornění a vyhrazujeme si právo na jejich změnu.

Originál tohoto návodu k obsluze je v českém jazyce.

Umývačka riadu

NÁVOD NA OBSLUHU

PHILCO



Famous for Quality the World Over

PDT 67 DF

Vážený zákazník,

Ďakujeme, že ste si kúpili výrobok značky PHILCO. Aby mohol váš spotrebič slúžiť dobre, prečítajte si všetky pokyny uvedené v tomto návode na obsluhu.

OBSAH

ČASŤ 1: BEZPEČNOSTNÉ POKYNY	2
ČASŤ 2: POPIS SPOTREBIČA	5
ČASŤ 3: POUŽÍVANIE UMÝVAČKY RIADU	6
Plnenie soli do zmäkčovača	6
ČASŤ 4: ÚDRŽBA A ČISTENIE	8
Starostlivosť o vonkajšiu časť	8
Starostlivosť o vnútornú časť	8
Starostlivosť o umývačku riadu	10
ČASŤ 5: POKYNY PRE INŠTALÁCIU	12
Pripojenie k elektrickej sieti	12
Pripojenie vody a odpadu	13
Pripojenie vypúšťacích hadíc	14
Umiestnenie spotrebiča	15
Vstavaná inštalácia	15
ČASŤ 6: TIPY PRE RIEŠENÍ PROBLÉMOV	19
Dostupnosť náhradných dielov	21
ČASŤ 7: PLNENIE KOŠÍKOV PODĽA EN60436	22
ČASŤ 8: RÝCHLY NÁVOD NA OBSLUHU	24
ČASŤ 9: POUŽÍVANIE UMÝVAČKY RIADU	25
Ovládací panel	25
Zmäkčovač vody	27
Príprava a plnenie riadom	28
Funkcia oplachovacieho a umývacieho prostriedku	31
Plnenie nádrže na oplachovací prostriedok	32
Plnenie dávkovača umývacieho prípravku	33
ČASŤ 10: PROGRAMOVANIE UMÝVAČKY RIADU	34
Tabuľka umývacích cyklov	34
Tabuľka umývacích cyklov	35
Úspora energie	36
Spustenie programu	36
Zmena programu uprostred cyklu	36
Zabudli ste vložiť nejaký riad?	37
ČASŤ 11: KÓDY PORÚCH	38
ČASŤ 12: TECHNICKÉ INFORMÁCIE	39
ČASŤ 13: INFORMAČNÝ LIST	40
TECHNICKÉ INFORMÁCIE	41
INFORMÁCIE O TESTOVANÍ	41
STAROSTLIVOSŤ O ZÁKAZNÍKA A SERVIS	41
POKYNY A INFORMÁCIE TÝKAJÚCE SA LIKVIDÁCIE POUŽITÝCH OBALOVÝCH MATERIÁLOV	42
LIKVIDÁCIA POUŽITÝCH ELEKTRICKÝCH A ELEKTRONICKÝCH SPOTREBIČOV	42

ČASŤ 1: BEZPEČNOSTNÉ POKYNY

 **VAROVANIE!** Pri použití umývačky riadu dodržiavajte nižšie uvedené upozornenia:

Tento spotrebič môžu používať deti od 8 rokov a osoby so zníženými fyzickými, zmyslovými alebo mentálnymi schopnosťami alebo s nedostatkom skúseností a znalostí, ak sú pod dozorom alebo boli poučené o používaní spotrebiča bezpečným spôsobom, a rozumejú prípadným nebezpečenstvám.

Deti sa so spotrebičom nesmú hrať.

Čistenie a údržbu vykonávanú používateľom nesmú vykonávať deti bez dozoru.

Ak je prívodný kábel poškodený, jeho výmenu zverte odbornému servisnému stredisku, aby sa zabránilo vzniku nebezpečnej situácie. Spotrebič s poškodeným prívodným káblom je zakázané používať.

Dvierka by nemali zostávať v otvorenej polohe, pretože inak hrozí nebezpečenstvo zakopnutia.

Pri ukladaní riadu do umývačky:

-  **VAROVANIE:** Nože a ďalšie náradie s ostrými hrotmi a ostrím musíte vložiť do koša špičkami smerom dolu alebo uložiť do vodorovnej polohy.
- Ostré predmety ukladajte tak, aby nemohli poškodiť tesnenie dvierok.

- Nože alebo podobné ostré predmety vždy vkladajte rukoväťou hore, aby sa o ostrie niekto neporanil.
- Neumývajte v umývačke plastové predmety, ak nie sú výrobcom označené ako vhodné do umývačky riadu. Prítomnosť plastového riadu v umývačke má za následok horší výsledok procesu sušenia. Pri plastových predmetoch, ktoré nie sú označené ako vhodné do umývačky riadu, dodržiavajte odporúčania ich výrobcu.

Tento spotrebič je určený na použitie v domácnosti a v podobných priestoroch, ako sú:

- kuchynské kúty v obchodoch, kanceláriách a ostatných pracoviskách;
 - v poľnohospodárstve;
 - hostia v hoteloch, moteloch a podobných ubytovacích zariadeniach;
 - v zariadeniach zaisťujúcich nocľah s raňajkami.
- Na dvierka a koše na riad si nesadajte, nestúpajte na ne a pri obsluhu nepoužívajte násilie.
 - Neumiestňujte na spotrebič žiadne ťažké predmety a nestúpajte na otvorené dvierka. Spotrebič by sa mohol prevrátiť dopredu.

Používajte len umývacie a leštiace prostriedky určené do umývačky riadu. Nikdy nepoužívajte mydlo, pracie prostriedky ani umývacie prostriedky na riad na ručné umývanie.

Deťom zabráňte v prístupe k umývacím a leštiacim prostriedkom a tiež k otvoreným dvierkam umývačky, pretože by vo vnútri mohli byť zvyšky prostriedkov, ktoré sú alkalické a môžu byť veľmi nebezpečné.

Spotřebič, přívodný kábel alebo zástrčka nesmú ležať, dotýkať sa ani byť ponorené do vody alebo inej kvapaliny, aby nedošlo k úrazu elektrickým prúdom.

Ak je napájací kábel poškodený, musí byť vymenený výrobcom, jeho servisným technikom alebo podobne kvalifikovanou osobou, aby nebola ohrozená bezpečnosť.

Spotřebič nesmie stáť na prívodnom kábli.

Spotřebič pripojte k prívodu vody pomocou novej hadice a nie pomocou už používanej hadice. Obalové materiály zlikvidujte správnym spôsobom.

Počas inštalácie nesmie byť napájací kábel nadmerne alebo nebezpečne ohýbaný alebo stláčaný.

Ovládacie prvky nie sú na hranie.

Uistite sa, že koberec neblokuje otvory v dolnej časti spotřebiča. Umývačku používajte len na účely, na ktoré je určená, teda na umývanie riadu.

Táto umývačka je určená len na použitie v interiéri.

**POZORNE SI PREČÍTAJTE A DODRŽIAVAJTE TIETO
BEZPEČNOSTNÉ POKYNY A USCHOVAJTE SI ICH PRE POUŽITÍ
V BUDÚCNOSTI.**

ČASŤ 2: POPIS SPOTREBIČA

DÔLEŽITÉ:

Pokiaľ chcete dosiahnuť čo najlepší výkon umývačky riadu, prečítajte si pred prvým použitím všetky prevádzkové pokyny.

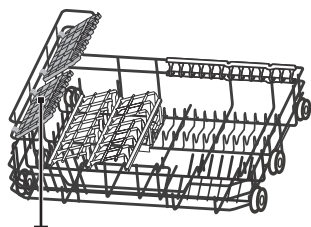
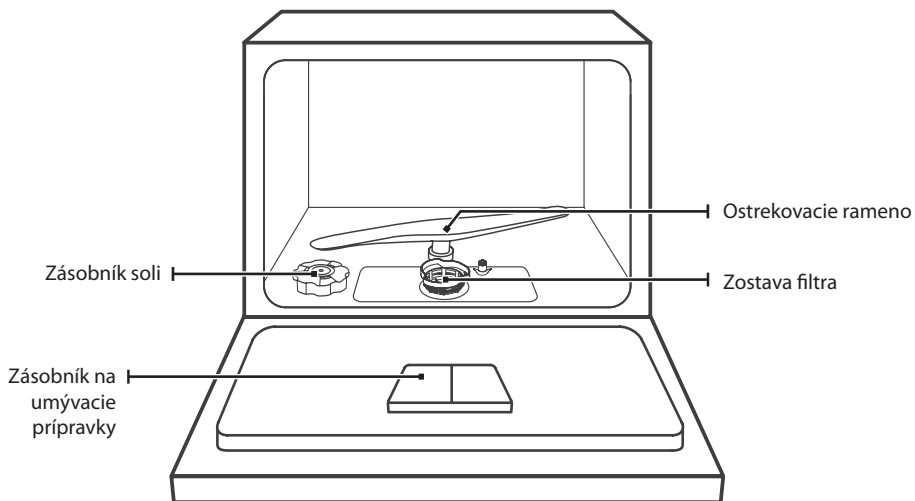

Priehradka pre šálky

Košík

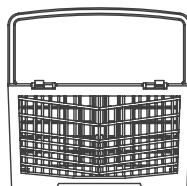

Priehradka na príbory

POZNÁMKA:

Obrázky sú iba informatívne, jednotlivé modely sa môžu odlišovať.

ČASŤ 3: POUŽÍVANIE UMÝVAČKY RIADU

Pred použitím umývačky riadu:

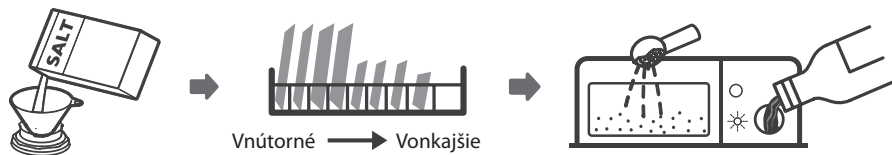

1. Nastavte zmäkčovač vody
2. Plnenie soli do zmäkčovača
3. Naplňte košík
4. Naplňte dávkovač umývacieho prostriedku

POZNÁMKA:

Prečítajte si prosím časť „Zmäkčovač vody“, keď potrebujete nastaviť zmäkčovač vody.

Plnenie soli do zmäkčovača

POZNÁMKA:

Pokiaľ váš model nie je vybavený zmäkčovačom vody, môžete túto časť preskočiť.

Vždy používajte iba soľ určenú pre umývačky riadu.

Zásobník na soľ sa nachádza pod spodným košom a mal by byť naplnený tak, ako je vysvetlené v nasledujúcom texte:



VAROVANIE

• Používajte iba soľ špeciálne určenú pre umývačky riadu!

Každý iný typ soli, ktorá nie je špeciálne určená pre umývačky riadu, hlavne kuchynskú soľ, zmäkčovač vody poškodí. V prípade poškodenia spôsobeného použitím nevhodnej soli výrobca neposkytuje žiadnu záruku ani nezodpovedá za škody tým spôsobené.

• Soľ plňte až tesne pred spustením cyklu.

Zabráňte tak tomu, aby prípadné rozsypané zrnká soli alebo rozliata slaná voda zostali na dne spotrebiča dlhší čas, čo by mohlo spôsobiť koróziu.

Pri dopĺňovaní soli do umývačky postupujte podľa nasledujúcich pokynov:

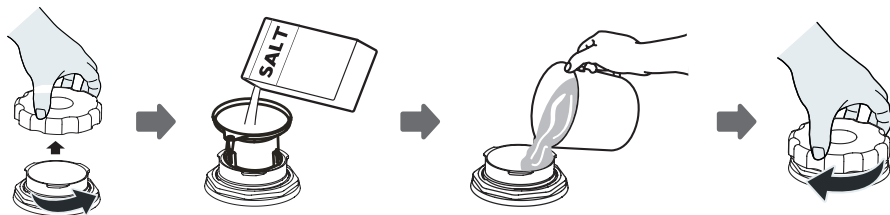

1. Vyberte kôš a odskrutkujte uzáver zásobníka.
2. Koniec násypky (súčasť dodávky) vložte do otvoru a vsypte asi 1 kg soli pre umývačky riadu.
3. Pred prvým umývaním zásobník na soľ naplňte vodou na maximum. Je normálne, že zo zásobníka na soľ vytečie malé množstvo vody.
4. Po naplnení nádoby uzáver poriadne zaskrutkujte.
5. Kontrolka nedostatku soli po naplnení zásobníka soli prestane svietiť.
6. Po naplnení soli do zásobníka soli by sa mal ihneď spustiť umývací program bez riadu (odporúčame použiť krátky program). V opačnom prípade môže dôjsť k poškodeniu filtračného systému, čerpadla alebo iných dôležitých častí spotrebiča slanou vodou. Takéto poškodenie nie je kryté zárukou.

POZNÁMKA:

- Zásobník na soľ treba doplniť iba vtedy, ak sa rozsvieti kontrolka nedostatku soli (S) na ovládacom paneli. V závislosti od toho, ako sa soľ rozpustí, môže zostať kontrolka nedostatku soli stále rozsvietená, aj keď je zásobník soli naplnený. Ak na ovládacom paneli nie je kontrolka nedostatku soli (pri niektorých modeloch), môžete odhadnúť, kedy sa má soľ do zmäkčovača doplniť, podľa počtu cyklov, ktoré umývačka vykonala.
- Ak dôjde k rozsypaniu soli alebo vytečeniu soľného roztoku zo zásobníka, spustíte oplachový alebo rýchly program, čím soľ odstránite.

ČASŤ 4: ÚDRŽBA A ČISTENIE

Starostlivosť o vonkajšiu časť

Dvierka a tesnenie dvierok

Tesnenie dvierok pravidelne čistite mäkkou navlhčenou handričkou, aby sa odstránili zvyšky potravín. Pri plnení umývačky riadu môžu zvyšky potravín a nápojov odkvapkávať na bočné strany dvierok umývačky. Tieto povrchy sú mimo umývacieho priestoru a nie sú tak prístupné pre vodu zo striekacích ramien. Pred zavretím dvierok z nich treba utrieť všetky nečistoty.

Ovládací panel

Ak ho treba vyčistiť, mal by sa ovládací panel iba pretrieť mäkkou navlhčenou handričkou.



VAROVANIE

- Nepoužívajte žiadne sprejové čističe, aby voda nevnikla do zámku dverí alebo elektrických častí.
- Na vonkajší povrch nikdy nepoužívajte abrazívne čistiace prostriedky ani drôtenku, pretože by mohli poškriabať povrch. Aj niektoré papierové obrúsky môžu poškriabať povrch alebo na ňom zanechať stopy.

Starostlivosť o vnútornú časť

Filtračný systém

Filtračný systém v spodnej časti umývacieho priestoru zadržiava hrubé nečistoty z umývacieho cyklu, a to vrátane cudzích predmetov, ako sú špáradla alebo črepy. Nazhromaždené hrubé nečistoty môžu spôsobiť upchatie filtrov. Pravidelne kontrolujte stav filtrov, opatrne odstráňte cudzie predmety a v prípade potreby vyčistite jednotlivé súčasti filtračného systému vodou. Pri čistení filtra postupujte podľa nižšie uvedených pokynov.

POZNÁMKA:

Obrázky sú iba informatívne, rôzne modely filtračného systému a ostrekovacie ramená sa môžu líšiť.

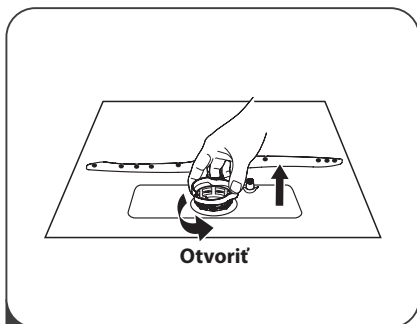

- 1** Uchopte hrubý filter a uvoľnite ho otočením proti smeru hodinových ručičiek. Filter zdvihnite smerom nahor a vyberte ho z umývačky.

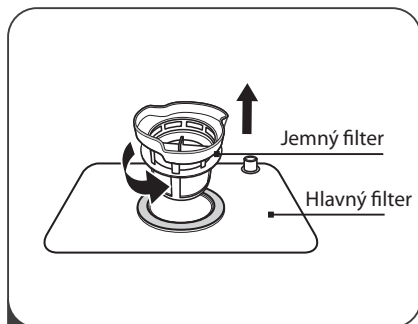

- 2** Jemný filter vyťahnite z hlavného filtra.

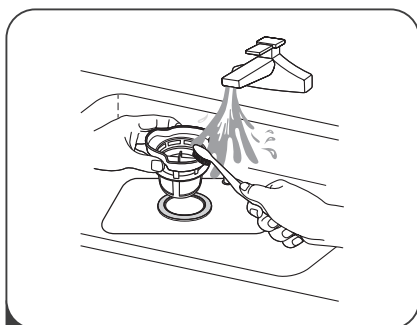

- 3** Väčšie zvyšky potravín možno vyčistiť opláchnutím filtra pod tečúcou vodou. Pre dôkladnejšie čistenie použite mäkkú čistiacu kefku.

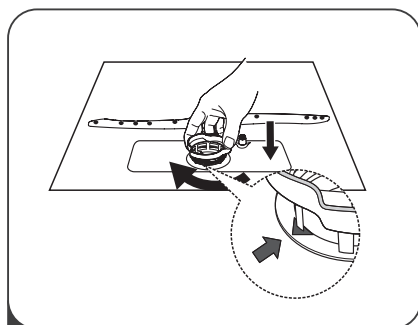

- 4** Znova zostavte filtre v opačnom poradí ako pri demontáži, vráťte vložku filtra späť a otočte v smere hodinových ručičiek až ku značke šípky uzavretia.



VAROVANIE

- Filtre veľmi nedotahujte. Filtre vložte naspäť v správnom poradí, inak by sa do systému mohli dostať hrubé nečistoty a spôsobiť zablokovanie.
- Umývačku riadu nikdy nepoužívajte bez správne umiestnených filtrov. Nesprávna výmena filtra môže znížiť výkonnosť spotrebiča a poškodiť riad a kuchynské pomôcky.

Ostrekovacie ramená

Je potrebné pravidelne čistiť ostrekovacie rameno, aby chemikálie tvrdej vody neupchali trysky a ložiská ostrekovacieho ramena.

Pri čistení ostrekovacieho ramena postupujte podľa nasledujúcich pokynov:

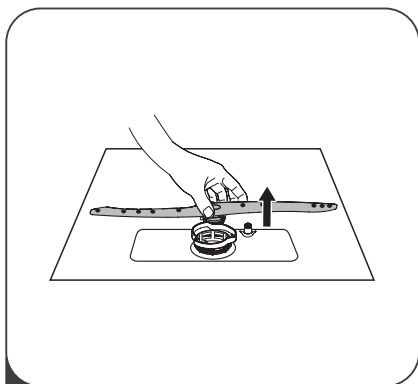

- 1** Pokiaľ chcete ostrekovacie rameno vybrať, vytiahnite ostrekovacie rameno smerom nahor.

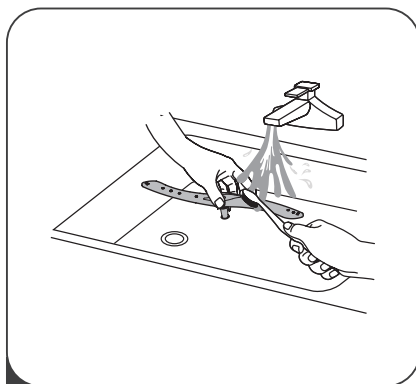

- 2** Ostrekovacie rameno umyte v teplej vode so saponátom a trysky vyčistite mäkkou kefkou. Po dôkladnom opláchnutí ich vráťte na svoje miesto.

Starostlivosť o umývačku riadu

Ochrana pred mrazom

V zime prosím urobte opatrenia na ochranu umývačky riadu pred mrazom.

Po každom umývacom cykle postupujte takto:

1. Prerušte prívod elektrickej energie do umývačky riadu.
2. Zastavte prívod vody a odpojte prívodnú hadicu od vodného ventilu a odpadu.
3. Vypustte vodu zo vstupnej aj odpadovej hadice a z vodného ventilu.
(Na zachytenie vody použite vhodnú nádobu).
4. Prívodnú hadicu na vodu opäť pripojte k vodnému ventilu a odpadovú hadicu k odpadu.
5. Vyberte filter na dne vane a pomocou špongie odsajte vodu z nádrže.

Po každom umytí

Po každom umytí vypnite prívod vody do spotrebiča a dvierka nechajte pootvorené, aby sa vnútri nezachytila vlhkosť a pachy.

Vytiahnite zástrčku z elektrickej zásuvky

Pred čistením a údržbou vždy odpojte zástrčku z elektrickej zásuvky.

Nepoužívajte rozpúšťadlá ani abrazívne čističlá

Na čistenie vonkajších a gumených častí umývačky nepoužívajte rozpúšťadlá ani abrazívne čistiace prípravky. Používajte iba mäkkú handričku a teplú mydlovú vodu.

Na odstránenie usadenín a škvŕn z povrchu vnútornej časti používajte handričku navlhčenú vodou s trochu octu alebo čistiaceho prípravku určeného špeciálne pre umývačky riadu.

Ak sa spotrebič dlhší čas nepoužíva

Odporúča sa spustiť umývací cyklus s prázdnu umývačkou a potom vytiahnuť zástrčku zo zásuvky, vypnúť prívod vody a dvierka spotrebiča nechať pootvorené. To pomôže, aby tesnenie dvierok dlhšie vydržalo a zabráni sa tak tvorbe zápachu v spotrebiči.

Premiestňovanie spotrebiča

Ak spotrebič treba premiestniť, snažte sa ho udržať vo vertikálnej polohe. V prípade potreby ho možno položiť na zadnú stranu.

Tesnenie

Jedným z faktorov, ktoré spôsobujú tvorbu pachov v umývačke, sú potraviny, ktoré zostávajú zachytené v tesnení. Pravidelné čistenie vlhkou špongiou tomu zabráni.

ČASŤ 5: POKYNY PRE INŠTALÁCIU

 **VAROVANIE**



Nebezpečenstvo úrazu elektrickým prúdom

Pred inštaláciou umývačky vypnite elektrické napájanie.
Ak tak neurobíte, môže dôjsť k usmrteniu alebo úrazu elektrickým prúdom.

 **POZOR:**

Inštaláciu potrubia a elektrických zariadení by mali byť robiť kvalifikované osoby.

Pripojenie k elektrickej sieti

 **VAROVANIE**

Pre osobnú bezpečnosť

- Spolu s týmto spotrebičom nepoužívajte predlžovacie káble ani adaptéry.
- Za žiadnych okolností neodpájajte ani neodstraňujte uzemňovacie pripojenie sieťového kábla.

Elektrické požiadavky

Pozrite si typový štítok, zistíte menovité napätie a umývačku riadu pripojte k príslušnému napájaniu. Použite požadované istenie 10 A / 13 A / 16 A, odporúča sa istenie poistkou alebo ističom s časovým oneskorením, a zaistite samostatný obvod slúžiaci iba pre tento spotrebič.

Elektrické pripojenie

Zaistite, aby napätie a frekvencia napájania zodpovedali hodnotám na typovom štítku. Zástrčku pripájajte iba do riadne uzemnenej elektrickej zásuvky. Ak elektrická zásuvka, ku ktorej musí byť spotrebič pripojený, nie je vhodná pre použitú zástrčku, vymeňte ju, aby ste nemuseli používať adaptéry a pod., pretože by mohlo dôjsť k prehriatiu a vznieteniu.



Pred použitím sa ubezpečte, že je inštalované správne uzemnenie.

Prípojenie vody a odpadu

Prípojenie studenej vody

Prípojte hadicu prívodu studenej vody k závitovému konektoru 3/4 (palca) a uistite sa, že je poriadne dotiahnutá na svojom mieste.

Ak sú vodovodné hadice nové alebo sa dlhší čas nepoužívali, vodu nechajte chvíľu pretekať, aby bola čistá. Toto preventívne opatrenie je potrebné, aby nedošlo k zablokovaniu prívodu vody a poškodeniu spotrebiča.

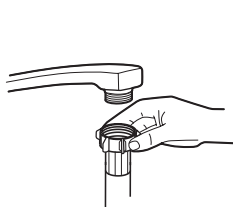

bežná prívodná hadica



bezpečnostná prívodná hadica

Bezpečnostná prívodná hadica

Bezpečnostná prívodná hadica má dvojitú stenu. Systém hadice zaručuje jej zásah zastavením prítoku vody v prípade prasknutia prívodnej hadice a ak sa vzduchový priestor medzi samotnou prívodnou hadicou a vonkajšou vlnitou hadicou zaplní vodou.



VAROVANIE

Hadica pripojená k vodovodnému kohútiku môže prasknúť, ak je inštalovaná na rovnakom vodovodnom potrubí ako umývačka riadu. Ak je na vašom dreze inštalovaná, odporúča sa hadicu odpojiť a otvor zaslepiť.

Ako pripojiť bezpečnostnú prívodnú hadicu

1. Celú bezpečnostnú prívodnú hadicu vyťahnite z úložného priestoru na zadnej strane umývačky riadu.
2. Maticu bezpečnostnej prívodnej hadice priskrutkujte k vodovodnému kohútiku so závitom 3/4 palca.
3. Pred spustením umývačky riadu zapnite vodu naplno.

Ako odpojiť bezpečnostnú prívodnú hadicu

1. Vypnite prívod vody.
2. Odskrutkujte bezpečnostnú prívodnú hadicu od uzatváracieho kohútika.

Prípojenie vypúšťacích hadíc

Vypúšťaciu hadicu pripievňte k odpadovému potrubiu s minimálnym priemerom 4 cm alebo k odpadu drezu a uistite sa, že nie je veľmi ohnutá alebo pricvaknutá. Výška odtokového potrubia musí byť menšia ako 600 mm. Voľný koniec hadice nesmie byť ponorený do vody, aby sa zabránilo spätnému toku.



Bezpečne pripievňte vypúšťaciu hadicu do polohy A alebo B

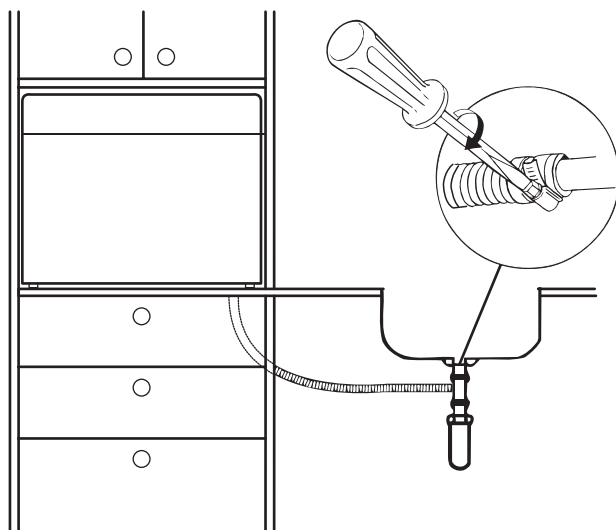
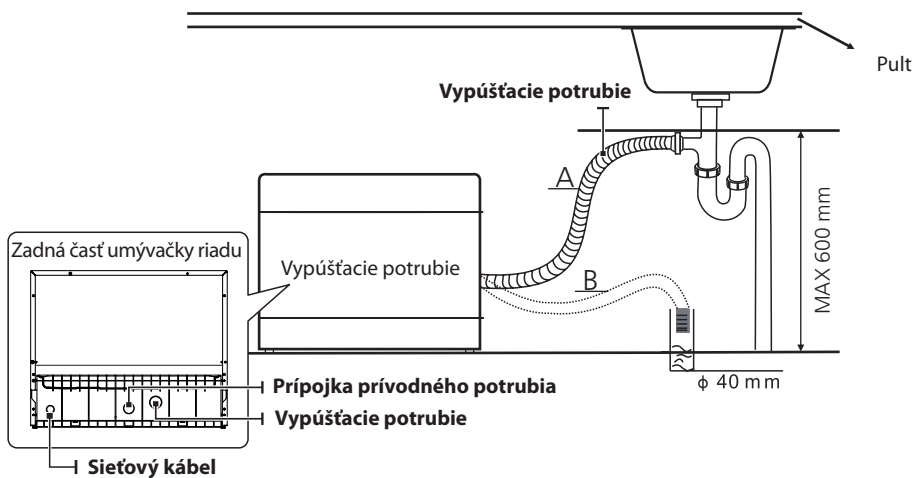

Ako vypustiť prebytočnú vodu z hadíc

Pokiaľ je pripojenie k odtokovému potrubiu umiestnené vyššie ako 1 000 mm, môže v odtokovej hadici zostať prebytočná voda. Prebytočnú vodu je potrebné z hadice vypustiť do misky alebo vhodnej nádoby, ktorú budete držať vonku a nižšie, ako je drez.

Odtok vody

Pripojte vypúšťaciu hadicu. Vypúšťacia hadica musí byť správne namontovaná, aby nedošlo k úniku vody. Uistite sa, že hadica na vypúšťanie vody nie je zlomená ani stlačená.

Predĺžovacia hadica

Ak potrebujete predĺžiť vypúšťaciu hadicu, použite podobnú vypúšťaciu hadicu. Tá nesmie byť dlhšia než 4 metre, inak môže dôjsť k zníženiu účinnosti umývačky riadu.

Sifónové pripojenie

Pripojenie odpadu musí byť vo výške menšej než 100 cm (maximálne) od spodnej časti umývačky riadu. Vypúšťacia hadica musí byť pripevnená.

Umiestnenie spotrebiča

Spotrebič umiestnite na požadované miesto. Zadná časť by mala spočívať na stene za ňou a bočné strany pozdĺž susedných skriň alebo stien. Umývačka riadu je vybavená prívodom vody a vypúšťacou hadicou, ktoré možno umiestniť na pravú alebo ľavú stranu pre uľahčenie správnej inštalácie.

Vstavaná inštalácia

Krok 1a:

Ak treba do skrine umiestniť iba telo umývačky riadu, v skrine vytvorte otvor potrebnej veľkosti podľa tohto nákresu.

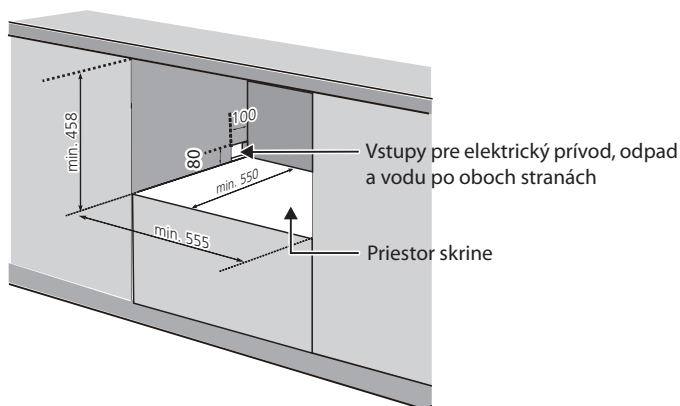

Krok 1b:

Ak do skrine treba umiestniť aj celý dekoratívny panel, rozmer A sa má rovnať $D + 9,5$ a rozmer B sa má rovnať $C + 6$;

Pritom je zväčšený rozmer skrine okolo vnútornej časti: obidve strany $(C - 55) / 2 + 3$; C, D a E pre príslušnú veľkosť dekoratívneho panelu, ako je uvedené v druhom kroku.

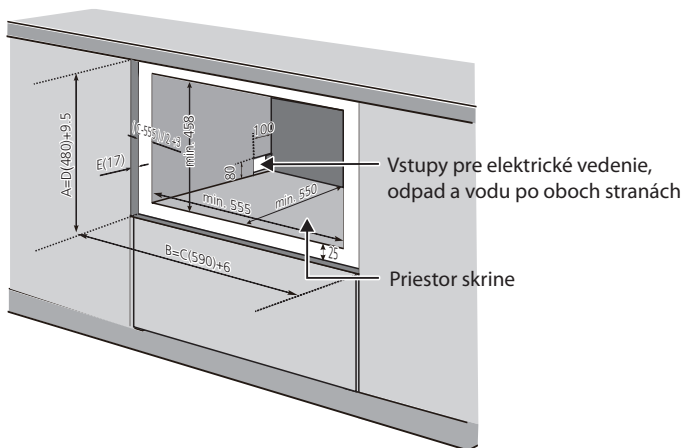

Krok 2: Rozmery a inštalácia dekoratívneho panelu

Hmotnosť dekoratívneho panelu by mala byť min. 3 kg až max. 4 kg.

Rozmery A a B sa menia podľa držadla,

Rozmery C, D a E by sa mohli v skutočnosti prispôbiť,

Rozmer E by mal byť v rozsahu 16 ~ 22 mm navyše k dekoratívne panelu spotrebiča.

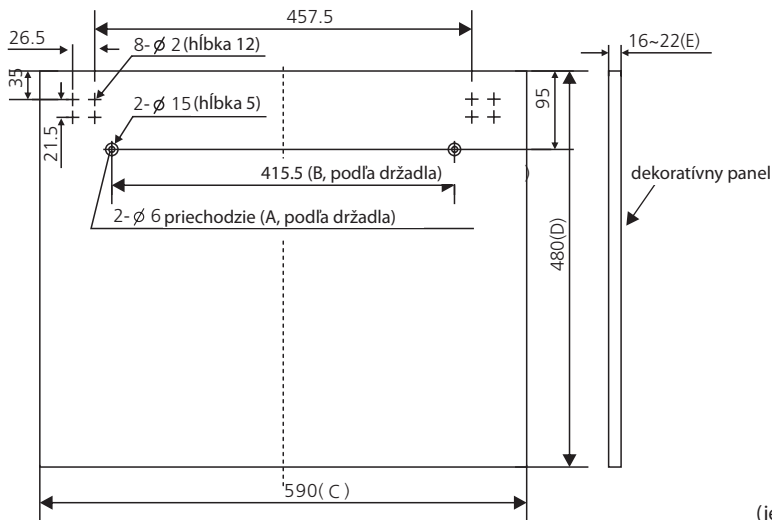

(jednotky: mm)

Krok 3: Namontujte dekoratívny panel

POZNÁMKA:

Pokiaľ je už spotrebič vybavený dekoratívnym panelom, tento krok odpadá.

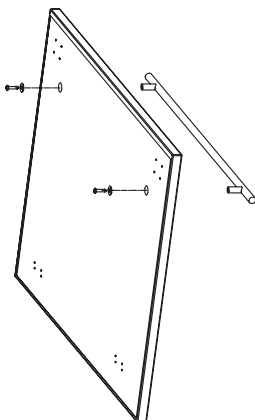

Krok 4:

Namontujte dekoratívne dvierka na umývačku riadu, ako je znázornené na obrázku. Najskôr nainštalujte skrutku medzi základnú dosku skrine a dekoratívny panel, celkove 16 ks; potom vytiahnite posuvný prvok z drážky dvierok, 8 ks skrutiek medzi dekoratívnym panelom a posuvným prvkom.

Základná doska skrine

Namontujte záves pomocou skrutiek, celkove 16 ks

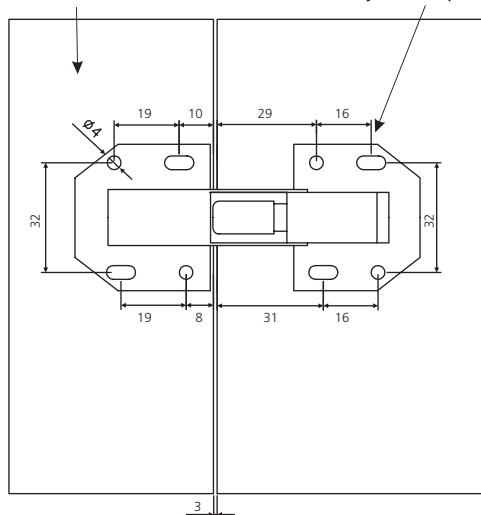

Dekoratívny panel

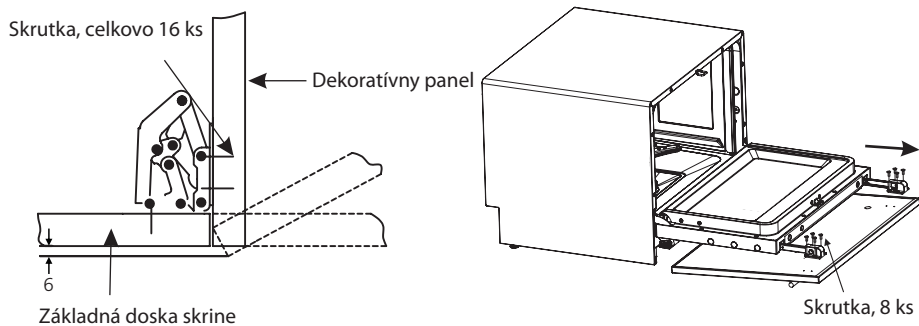

Krok 5: Namontujte do základne nastavovacie skrutky

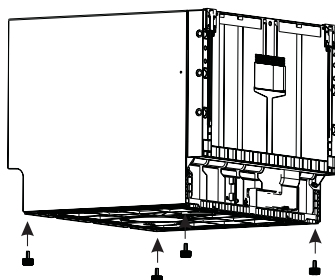

Krok 6:

Umývačku riadu vložte do otvoru, ale nie úplne, ako je znázornené na obrázku, nastavte nastavovacie skrutky do roviny so spodnou stranou otvoru a potom umývačku úplne zasuňte na jej miesto.

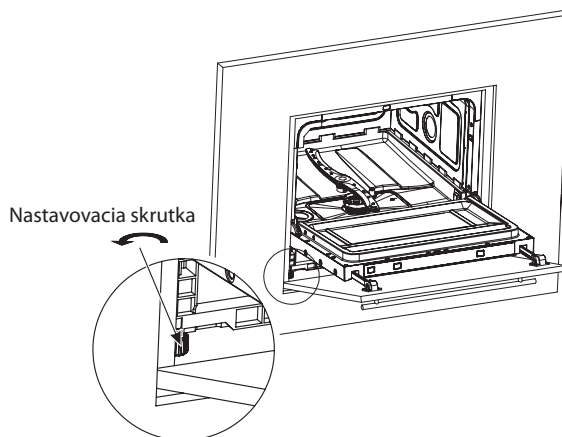

ČASŤ 6: TIPY PRE RIEŠENÍ PROBLÉMOV

Skôr ako zavoláte servis

Nahliadnutie do tabuľky na nasledujúcich stránkach vám môže ušetriť telefonát do servisu.

Problém	Možná príčina	Riešenie
Umývačka riadu sa nespustí.	Prerušená poistka alebo došlo k výpadku ističa.	Vymeňte poistku alebo zapnite istič. Odpojte všetky ostatné spotrebiče používajúce rovnaký napájací obvod s umývačkou riadu.
	Napájanie nie je zapnuté.	Uistite sa, že umývačka riadu je zapnutá a že dvierka sú bezpečne zavreté. Skontrolujte, či je napájací kábel správne zapojený do napájacej zásuvky.
	Dvierka umývačky riadu nie sú správne zavreté.	Uistite sa, že dvierka sú správne zavreté a zaistené.
Voda z umývačky riadu nie je vyčerpaná.	Zalomená alebo priškrtená vypúšťacia hadica.	Skontrolujte vypúšťaciu hadicu.
	Filter je zanesený.	Skontrolujte hrubý filter (pozri časť „Starostlivosť o vnútornú časť“).
	Kuchynský odpad je zanesený.	Skontrolujte odpad v kuchyni a uistite sa, že dobre odtieká. Ak je problémom kuchynský odpad, ktorý neodteká, možno budete namiesto servisného technika pre umývačky riadu potrebovať inštalatéra.
Pena vo vani.	Nevhodný umývací prostriedok.	Aby ste zabránili vzniku peny, používajte iba špeciálne umývacie prípravky určené do umývačky riadu. Ak k tomu dôjde, otvorte umývačku riadu a penu nechajte zmiznúť. Na dno umývačky riadu do vane nalejte 4-5 litrov studenej vody. Umývačku riadu zatvorte a zaistite a potom spustíte nejaký umývací cyklus, aby sa vypustila voda. V prípade potreby postup opakujte.
	Rozliaty oplachovací prípravok.	Rozliaty oplachovací prípravok vždy okamžite utrite.
Vnútorná vaňa je znečistená	Možno sa použil umývací prípravok s farbivom.	Uistite sa, že použitý umývací prípravok neobsahuje žiadne farbivo.
Biely povlak na vnútornom povrchu.	Usadené minerály z tvrdej vody.	Na vyčistenie vnútra použite vlhkú špongiu s umývacím prostriedkom do umývačky riadu a pritom sa chráňte gumenými rukavicami. Nikdy nepoužívajte iný čistiaci prostriedok než umývací prostriedok do umývačky riadu, pretože by to mohlo spôsobiť tvorbu peny.

Problém	Možná příčina	Riešenie
Na přístroje sú škvrny od hrdze.	Postihnuté predmety nie sú odolné voči korózii.	V umývačke riadu neumývajte predmety, ktoré nie sú odolné voči korózii.
	Po pridaní soli do umývačky riadu nebol hneď spustený program. Do umývacieho cyklu sa dostali stopy soli.	Po doplnení soli do umývačky riadu vždy spustíte program rýchleho umývania bez riadu v umývačke a bez výberu funkcie Turbo (ak je k dispozícii).
	Kryt zmäkčovača je uvoľnený.	Skontrolujte kryt. Uistite sa, že je správne zatvorený.
Zvuk klepania v umývačke riadu.	Striekacie rameno klepe na predmet v košíku.	Prerušte program a premiestnite predmety, ktoré ostrekovaciemu ramenu bránia v pohybe.
Rachotivý zvuk v umývačke riadu.	Nejaký kus riadu je v umývačke voľne umiestnený.	Prerušte program a premiestnite riad.
Zvuk klepania vo vodovodnom potrubí.	To môže byť spôsobené inštaláciou na mieste alebo prierezom potrubia.	Tento jav nemá vplyv na funkciu umývačky riadu. V prípade pochybností kontaktujte kvalifikovaného inštalátora.
Riad nie je čistý.	Riad nebol správne vložený.	Viď „Príprava a plnenie riadom“.
	Program nebol dostatočne účinný.	Vyberte intenzívnejší program.
	Neuvoľnil sa dostatok umývacieho prostriedku.	Použite viac umývacieho prostriedku alebo umývacieho prostriedok zmeňte.
	Niektoré predmety blokujú pohyb ostrekovacích ramien.	Predmety znova premiestnite tak, aby sa ramená mohli voľne otáčať.
	Zostava filtrov v základni umývačky nie je čistá alebo nie je správne namontovaná. Môže to zablokováť dýzy ostrekovacieho ramena.	Filter vyčistite alebo správne namontujte. Vyčistite dýzy ostrekovacích ramien.

Problém	Možná příčina	Riešenie
Na skle je viditeľný povlak.	Kombinácia mäkkej vody a príliš veľkého množstva umývacieho prostriedku.	Kombinácia mäkkej vody a veľkého množstva umývacieho prostriedku.
Čierne alebo sivé škrvny na riade.	Hliníkové predmety sa otierajú o riad.	Na odstránenie týchto škvŕn použite jemný abrazívny čistiaci prostriedok.
V dávkovači zostal umývaci prostriedok.	Riad zablokoval dávkovač umývacieho prostriedku.	Riad premiestnite správnym spôsobom.
Riad nie je suchý.	Nesprávne naplnenie.	Pokiaľ na riade nájdete zvyšky umývacieho prostriedku, použite rukavice, aby ste zabránili k podráždeniu pokožky.
	Riad sa vybral príliš skoro.	Umývačku nevyprázdňujte hneď po skončení umývania. Dvierka pootvorte, aby mohla uniknúť para. Vyberať riad z umývačky začnite až potom, keď je riad na dotyk iba mierne teplý. Najprv vyprázdňte dolný kôš. Tak zabráníte tomu, aby voda z horného koša kvapkala na riad.
	Bol zvolený nesprávny program.	Pri krátkych programoch je teplota umývania nízka. Tým sa zároveň znižuje účinnosť umývania. Vyberte program s dlhšou dobou umývania.
	Umývanie príboru s nekvalitným povrchom.	Z týchto predmetov je ťažšie odstrániť vodu. Príbor alebo riad tohto typu nie je vhodný na umývanie v umývačke riadu.



VAROVANIE

Svojpomocne alebo neprofesionálne opravy môžu spôsobiť vážne ohrozenie bezpečnosti používateľa spotrebiča a budú mať dopad na záruku.

Dostupnosť náhradných dielov

- **Sedem rokov po uvedení poslednej jednotky modelu na trh:**
Motor, obehové a vypúšťacie čerpadlo, ohrievače a ohrevné telesá vrátane tepelných čerpadiel (samostatne alebo ako celok), potrubie a súvisiace vybavenie vrátane všetkých hadíc, ventilov, filtrov a systému aqua stop, konštrukčné a vnútorné časti súvisiace s montážnymi celkami dvierok (samostatne alebo ako celok), dosky s plošnými spojmi, elektronické displeje, tlakové spínače, termostaty a snímače, softvér a firmvér vrátane resetovacieho softvéru.
- **Desať rokov po uvedení poslednej jednotky modelu na trh:**
Záves dvierok a tesnenie, ďalšie tesnenie, ostrekovacie ramená, odtokové filtre, vnútorné regály a plastové periférne zariadenia, ako sú koše a kryty.

ČASŤ 7: PLNENIE KOŠÍKOV PODĽA EN60436

Naplnenie umývačky riadu pre domácnosť až na úroveň kapacity uvedenej výrobcom prispieje k úspore energie i vody.

1. Kôš:

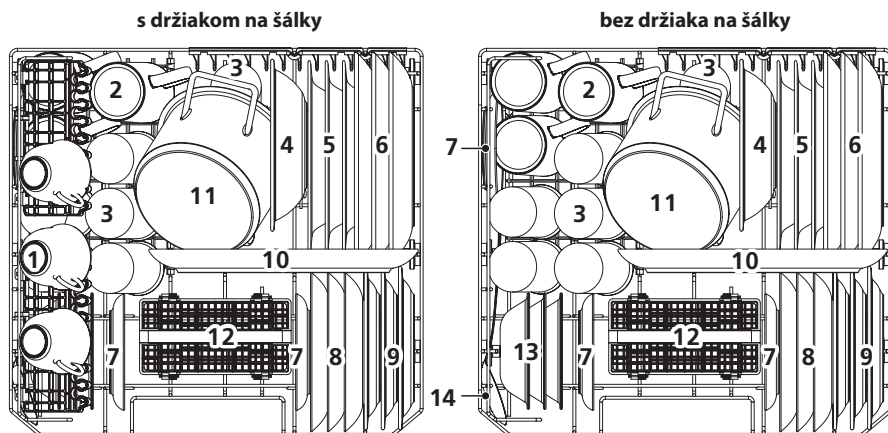

Číslo	Položka
1	Šálky
2	Hrnčeky
3	Poháre
4	Melaminová miska
5	Hlboké taniere
6	Plytké taniere
7	Podšálky
8	Dezertné tanieriky
9	Melaminové dezertné tanieriky
10	Oválny tanier
11	Malý hrniec
12	Kôš na príbor
13	Dezertné misky
14	Servírovacie lyžice

2. Kôš na príbor:

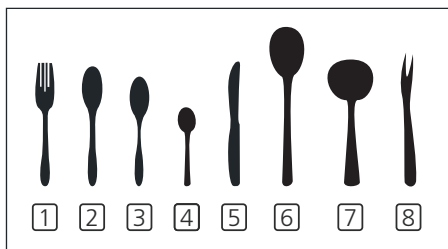
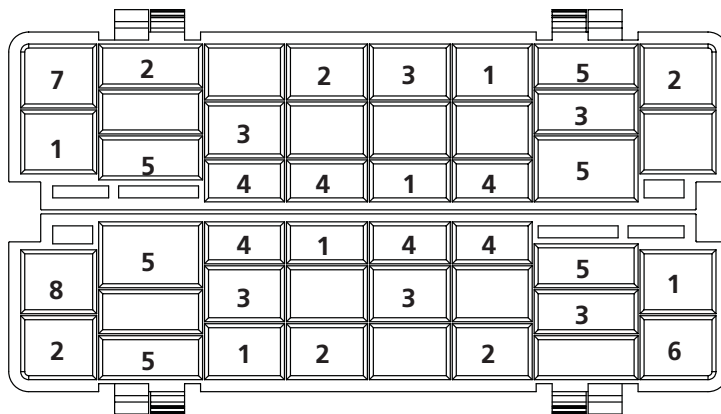

Číslo	Položka
1	Vidličky
2	Polievkové lyžice
3	Dezertné lyžičky
4	Lyžičky
5	Nože
6	Servírovacie lyžice
7	Naberačky
8	Servírovacia vidlička

Informácie pre porovnávací test podľa EN60436

- Kapacita: 6 súprav
- Program: ECO
- Nastavenie oplachovacieho prostriedku: Max
- Nastavenie zmäkčovača: H4

ČASŤ 8: RÝCHLY NÁVOD NA OBSLUHU

Prečítajte si prosím príslušný obsah v návode na použitie, kde nájdete podrobný spôsob ovládania.

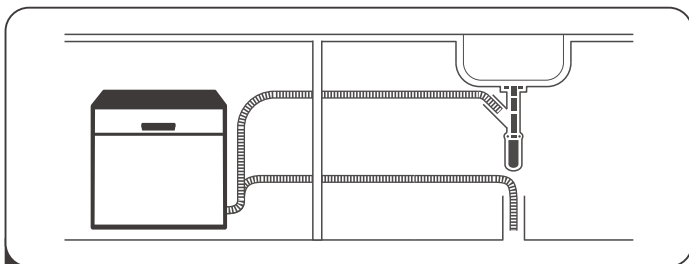

- 1 Inštalácia umývačky riadu
(Prečítajte si prosím časť „POKYNY PRE INŠTALÁCIU“.)



- 2 Odstraňovanie väčších zvyškov z príboru.
Vyhnutie sa predpláchnutiu.

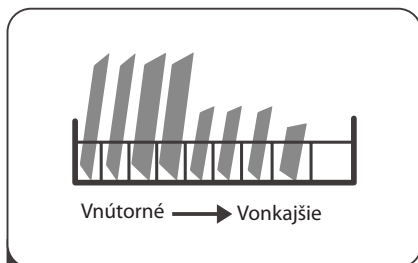

- 3 Plnenie košov.

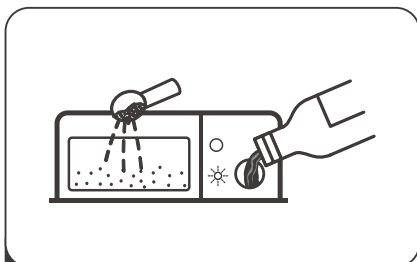

- 4 Plnenie zásobníka čistiacim prostriedkom
a leštidlom.

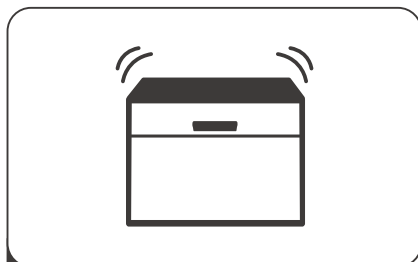

- 5 Voľba vhodného programu a spustenie
umývačky riadu.

ČASŤ 9: POUŽÍVANIE UMÝVAČKY RIADU



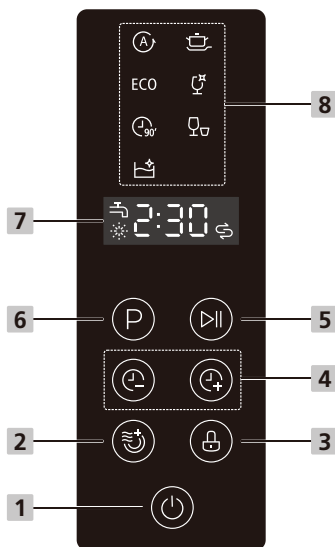









Ovládací panel



Funkcia (tlačidlo)

1 Napájanie	Stlačením tohto tlačidla umývačku riadu zapnete, obrazovka sa rozsvieti.
2 Extra sušenie	Pre lepšie výsledky sušenia. (Funkciu je možné použiť iba s režimami Intenzívny, EKO, Sklo, 90 min.)
3 Detská poistka	Pomocou tejto možnosti môžete zamknúť tlačidlá na ovládacom paneli, aby deti nemohli umývačku riadu omylom spustiť stlačením tlačidiel na paneli. Iba tlačidlo Napájania zostáva aktívne. Ak chcete tlačidlá na ovládacom paneli zamknúť alebo odomknúť, stlačte tlačidlo a podržte ho počas 3 sekúnd.
4 Odložené spustenie +/-	Stlačením tlačidla „+“ zvýšite čas odloženia, stlačením tlačidla „-“ čas odloženia znížite, môžete nastaviť maximálne 24 hodinové odloženie spustenia.
5 Štart/Pauza	Slúži na spustenie vybraného umývacieho programu alebo na jeho pozastavenie, zatiaľ čo je umývačka riadu v prevádzke.
6 Program	Stlačením tohto tlačidla vyberte príslušný umývaci program, kontrolka vybraného programu sa rozsvieti.

Displej

7 Obrazovka	<p> Leštadlo Ak sa rozsvieti kontrolka , znamená to, že umývačka má nedostatok leštiaceho prípravku a požaduje doplnenie.</p> <p> Sol' Ak sa rozsvieti kontrolka , znamená to, že v umývačke je nedostatok soli a treba ju doplniť.</p> <p> Vodovodný kohútik Ak sa rozsvieti kontrolka , znamená to, že je vodovodní kohútik zatvorený.</p>
	<p>8:88 Zobrazenie zostávajúceho času a času odloženého spustenia, chybových kódov atď.</p>
8 Kontrolky programov	<p> Automaticky Na zľahka až veľmi znečistený denne používaný riad, automatické rozpoznanie úrovne znečistenia.</p> <p> Intenzívny Na veľmi znečistený porcelánový riad a normálne znečistené hrnce, panvice a ďalší riad atď. s prischnutými zvyškami pokrmov.</p> <p>ECO EKO Toto je štandardný program, ktorý je vhodný na umývanie bežne znečisteného riadu a je to najúčinnejší program z hľadiska kombinovanej spotreby energie a vody pre daný typ riadu.</p> <p> Sklo Na zľahka znečistený porcelánový riad a sklo.</p> <p> 90 min. Na bežne znečistený riad, ktorý je potrebné rýchlo umyť.</p> <p> Rýchly Kratší umývací program na zľahka znečistený riad, ktorý nevyžaduje sušenie.</p> <p> Vlastné čistenie Tento program zaisťuje účinné čistenie samotnej umývačky riadu.</p>

Zmäkčovač vody

Zmäkčovač vody musí byť nastavený ručne pomocou číselníka tvrdosti vody.

Zmäkčovač vody je určený na odstraňovanie minerálov a solí z vody, ktoré by mali nepriaznivý alebo škodlivý vplyv na činnosť spotrebiča.

Čím viac minerálov vo vode je, tým je voda tzv. tvrdšia.

Miestny vodohospodársky úrad poradí ohľadom tvrdosti vody v danej oblasti.

Úprava spotreby soli

Umývačka je navrhnutá tak, aby umožňovala úpravu množstva spotrebovanej soli na základe tvrdosti použitej vody. Cieľom je optimalizovať a prispôsobiť spotrebu soli.

Upravte spotrebu soli podľa nižšie uvedených krokov.

1. Zatvorte dvere spotrebiča a spotrebič zapnite;
2. Stlačením tlačidla Program na viac než 5 sekúnd po zapnutí spotrebiča spustíte nastavenie modulu zmäkčovača vody;
3. Stlačením tlačidla Program vyberte správne nastavenie podľa vášho miestneho prostredia, nastavenie sa mení v nasledujúcom poradí: H1->H2->H3->H4->H5->H6;
4. Bez akejkoľvek operácie do piatich sekúnd alebo stlačenia vypínača na ukončenie režimu nastavenia je program uložený do pamäti.

TVRDOŠŤ VODY		Nastavenie zmäkčovača vody	Zobrazenie na displeji	Regenerácia nastáva každú X sekvenciu programov ³⁾
° dH ¹⁾	Mmol/l ²⁾			
0 - 5	0 - 0,9	1	H1	Bez regenerácie
6 - 11	1,0 - 2,0	2	H2	10
12 - 17	2,1 - 3,0	3	H3	5
18 - 22	3,1 - 4,0	4 *	H4	3
23 - 34	4,1 - 6,1	5	H5	2
35 - 45	6,2 - 8,0	6	H6	1

1) Nemecký stupeň merania tvrdosti vody

2) Milimol, medzinárodná jednotka tvrdosti vody

3) Počas každého cyklu regenerácie je potrebných ďalších 2,0 litra vody, spotreba energie sa zvyší o 0,02 kWh a program sa predĺži o 4 minúty.

* továrenské nastavenie

Prečítajte si prosím časť „Plnenie soli do zmäkčovača“, ak je v umývačke nedostatok soli.

POZNÁMKA:

Ak váš model nie je vybavený zmäkčovačom vody, môžete túto časť preskočiť.

Zmäkčovač vody

Tvrdosť vody je na rôznych miestach rôzna. Ak sa v umývačke riadu použije tvrdá voda, na riade a náčiní sa tvoria usadeniny.

Spotrebič je vybavený špeciálnym zmäkčovačom, ktorý používa zásobník na soľ špeciálne navrhnutý na odstraňovanie vápenatých usadenín a minerálov z vody.

Príprava a plnenie riadom

- Zvážte nákup riadu, ktorý je označený ako vhodný do umývačky riadu.
- Pre konkrétne položky vyberte program s najnižšou možnou teplotou.
- Aby ste predišli poškodeniu, nevyberajte sklo a príbor z umývačky hneď po ukončení programu.

Umývanie nasledujúcich príborov/riadu

Nevhodné sú

- Príbor s drevenou, rohovou, porcelánovou alebo perleťovou rukoväťou
- Plastové predmety, ktoré nie sú odolné voči teplu
- Starší príbor s lepenými dielmi, ktoré nie sú tepelne odolné
- Lepený príbor alebo riad
- Cínové alebo medené predmety
- Krištáľové sklo
- Oceľové predmety, ktoré podliehajú korózii
- Drevené taniere
- Predmety zo syntetických vlákien

Obmedzene vhodné sú

- Niektoré typy skla môžu po veľkom počte umytí zmatnieť.
- Strieborné a hliníkové predmety majú pri umývaní sklon k vyblednutiu.
- Vzory na skle môžu vyblednúť, ak sa sklo často umýva v umývačke riadu.

Odporúčania pre plnenie umývačky riadu

Zoškrabnite väčšie množstvo zvyškov jedla. Zvyšky pripáleného jedla v panvici odmočte.

Riad netreba oplachovať pod tečúcou vodou.

Ak chcete dosiahnuť čo najlepší výkon umývačky riadu, pri jej plnení postupujte podľa týchto pokynov.

(Funkcia a vzhľad košov a priehradiek na príbor sa môžu líšiť podľa modelu.)

Predmety do umývačky umiestnite nasledujúcim spôsobom:

- Predmety, ako sú šálky, poháre, hrnce / panvice atď., smerujú dolu.
- Zakrivené predmety alebo tie, ktoré majú vybrania by sa mali ukladať šikmo, aby z nich mohla odtecť voda.
- Všetok riad by mal byť uložený bezpečne, aby sa nemohol prevrhnúť.
- Všetok riad je umiestnený tak, aby sa ostrekovacie ramená mohli počas umývania voľne otáčať.
- Duté predmety, ako sú šálky, poháre, panvice atď. vložte otvorom smerujúcim dolu, aby sa voda nemohla v nádobe alebo priehlbine zhromažďovať.
- Riad a príbor nesmie ležať v sebe ani sa navzájom zakrývať.
- Poháre by sa nemali navzájom dotýkať, aby sa nepoškodili.
- Horný kôš je navrhnutý tak, aby sa doň zmestil krehký a ľahší riad, ako sú poháre a šálky na kávu a čaj.
- Nože s dlhou čepeľou uložené vo zvislej polohe znamenajú potenciálne nebezpečenstvo!
- Dlhé alebo ostré časti príboru, ako nože na porciovanie mäsa, treba umiestniť vodorovne v hornom koši.
- Dbajte na to, aby ste umývačku nepreťažovali. Je to dôležité pre dobré výsledky aj pre primeranú spotrebu energie.

POZNÁMKA:

Veľmi malé predmety by sa v umývačke nemali umývať, lebo by mohli ľahko vypadnúť z koša.



VAROVANIE



Predmety budú horúce! Aby ste predišli poškodeniu, nevyberajte sklo a príbor z umývačky skôr než 15 minút po ukončení programu.

Naplňte košík

Všetok riad nemožno umiestniť lícom nahor, aby sa zväčšila plocha a zlepšila účinnosť umývania, sa odporúča umiestniť špinavú stranu smerom k striekaciemu ramenu.

Riad nenechávajte vyčnievať zo dna koša, aby sa neblokoval pohyb ostrekovacieho ramena.

Maximálny priemer odporúčaný pre taniere umiestnené pred dávkovačom umývacieho prostriedku je 19 cm, aby nebránili jeho otvoreniu.

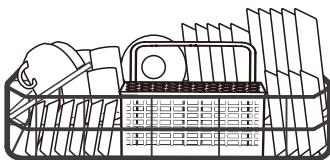

Plnenie košíka na príbor

Pre osobnú bezpečnosť a kvalitné umytie vložte predmety do koša a uistite sa:

- Že predmety k sebe nepriliehajú.
- Príbor sa umiestňuje držadlom dolu.
- Nože a ďalšie potenciálne nebezpečné predmety však umiestnite držadlom nahor.

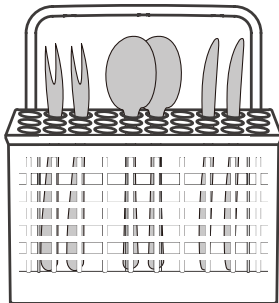

VAROVANIE



Žiadne predmety nenechávajte vyčnievať na dno.
Ostré predmety vkladajte ostrým koncom dolu!

Pre najlepšie účinky umývania naplňte koše podľa štandardu plnenia: Všeobecná verzia.

Funkcia oplachovacieho a umývacieho prostriedku

Oplachovací prípravok sa uvoľňuje počas posledného opláchnutia, aby sa zabránilo tvorbe kvapiek vody na riade, ktoré by mohli zanechať škvrny a prúžky. Zlepší sa tak sušenie, pretože umožňuje odkvapkávanie vody z riadu. Vaša umývačka je navrhnutá pre tekuté oplachovacie prípravky.



VAROVANIE

Do umývačky používajte iba značkové oplachovacie prostriedky. Dávkovač oplachovacieho prostriedku nikdy nepĺňte žiadnymi inými látkami (napr. čistiacim prostriedkom pre umývačky riadu, tekutým umývacím prostriedkom). Mohlo by dôjsť k poškodeniu spotrebiča.

Kedy doplniť dávkovač oplachovacieho prostriedku

Ak nesvieti výstražná kontrolka oplachovacieho prostriedku (☼) na ovládacom paneli, môžete odhadnúť jeho množstvo podľa farby optického indikátora hladiny umiestneného vedľa uzávera. Ak je nádoba na oplachovací prostriedok plná, indikátor bude úplne tmavý. Veľkosť tmavej bodky sa znižuje s tým, ako ubúda oplachovacieho prostriedku. Nikdy by ste nemali nechať hladinu oplachovacieho prostriedku klesnúť pod 1/4.

S ubúdajúcim oplachovacím prostriedkom sa veľkosť čiernej bodky na indikátore hladiny oplachovacieho prostriedku mení, ako je znázornené nižšie.

- Plná
- 3/4 náplne
- 1/2 náplne
- 1/4 náplne
- Prázdna

Funkcia umývacieho prostriedku

Chemické zložky, ktoré tvoria umývací prostriedok, sú nevyhnutné na odstránenie a likvidáciu všetkých nečistôt z umývačky riadu. Na tento účel je vhodná väčšina bežne dostupných umývacích prostriedkov.



VAROVANIE

- Správne použitie umývacieho prostriedku
Používajte iba umývací prostriedok špeciálne vyrobený pre umývačky riadu.
Umývací prostriedok udržiavajte v čistom a suchom prostredí.
Ak riad nebudete hneď umývať, do dávkovača nekladajte práškové čistiace prípravky.



- **Umývací prostriedok do umývačky riadu je žieravina! Tieto umývacie prostriedky uchovávajte mimo dosahu detí.**

Plnenie nádrže na oplachovací prostriedok

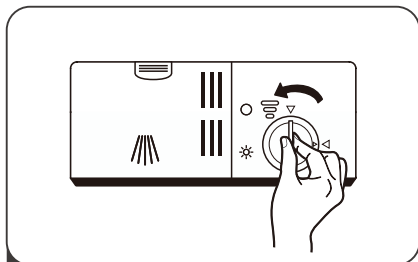

- 1** Ak chcete otvoriť dávkovač, otočte uzáverom smerom k (ľavej) šípke „otvorenie“ a vyberte ho von.

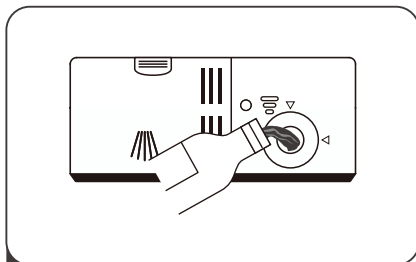

- 2** Opatrne nalejte leštidlo do dávkovača, aby nedošlo k jeho pretečeniu.

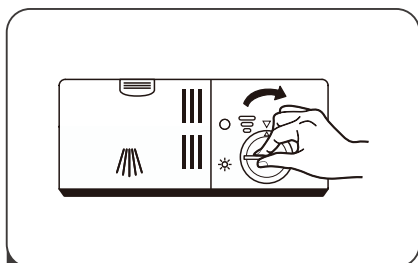

- 3** Zatvorte uzáver zásobníka leštidla jeho otáčaním v smere hodinových ručičiek.

POZNÁMKA:

Vytečený leštiaci prostriedok vyčistite savou handričkou, aby pri ďalšom umytí nedošlo k nadmernému peneniu.

Nastavenie zásobníka leštidla

Vyberte uzáver zásobníka leštidla. Otočte kolieskom indikátora leštidla na číslo. Čím vyššie číslo, tým viac leštidla používa umývačka riadu.

Ak riad správne neschne alebo je znečistený, nastavte otočný ovládač na najbližšie vyššie číslo, až kým nebude riad bez škvŕn.

Znížte toto číslo vtedy, ak sú na riade lepivé belavé škvŕny alebo modrastý film na skle alebo čepeliach nožov.

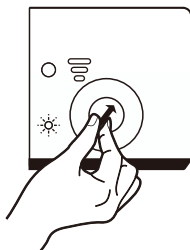

Plnenie dávkovača umývacieho prípravku

Stlačením západky otvorte

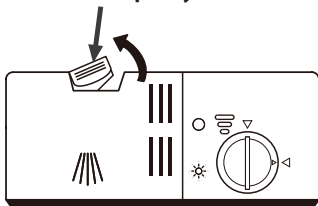

- 1 Stlačením uvoľňovacej západky na dávkovači umývacieho prostriedku otvorte kryt.

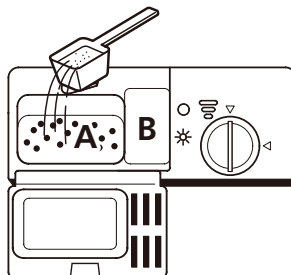

- 2 Doplňte umývací prípravok do väčšieho priestoru (A) pre hlavný umývací cyklus. Pre lepší výsledok umývania, najmä ak ide o silne znečistené predmety, malé množstvo čistiaceho prípravku umiestnite aj do malého priestoru (B) na uvoľnenie počas fázy predumývania.

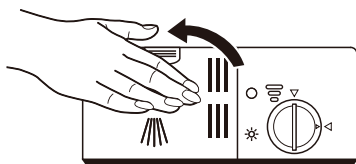

- 3 Zatvorte kryt a stlačte ho, kým nezapadne na miesto.

POZNÁMKA:







- Dodržujte prosím odporúčania výrobcu uvedené na obale umývacieho prípravku.

ČASŤ 10: PROGRAMOVANIE UMÝVAČKY RIADU

Tabuľka umývacích cyklov

Nižšie uvedená tabuľka ukazuje, ktoré programy sú najlepšie pre rôzne množstvo zvyškov potravín na riade a koľko čistiaceho prípravku treba. Sú uvedené aj rôzne informácie o programoch. Hodnoty spotreby a trvanie programu sú iba orientačné, okrem programu ECO.

(●) Znamená, že treba doplniť leštidlo do dávkovača.

Program	Popis cyklu	Umývací prostr. Predumývanie/ Hlavné umývanie	Čas trvania (min.)	Energia (kWh)	Voda (l)	Oplach. prostr.
 Automatický	Predumývanie (50 °C) Umývanie (50-65 °C) Opláchnutie Opláchnutie Opláchnutie (70 °C) Sušenie	3/15 g 1 tab	100-175	0,700- 0,900	6,0- 10,0	●
 Intenzívny	Predumývanie (50 °C) Umývanie (70 °C) Opláchnutie Opláchnutie Opláchnutie (70 °C) Sušenie	3/15 g 1 tab	140	0,894	9,6	●
ECO (*EN50242)	Predumývanie Umývanie (45 °C) Opláchnutie (65 °C) Sušenie	3/15 g 1 tab	230	0,609	6,5	●
 Sklo	Umývanie (45 °C) Opláchnutie Opláchnutie (60 °C) Sušenie	18 g 1 tab	75	0,435	5,8	●
 90 Min.	Umývanie (65 °C) Opláchnutie Opláchnutie Opláchnutie (70 °C) Sušenie	18 g 1 tab	90	0,785	6,6	●
 Rýchly	Umývanie (40 °C) Opláchnutie Opláchnutie	15 g 1 tab	30	0,244	5,8	○
 Vlastné čistenie	Umývanie (70 °C) Opláchnutie Opláchnutie (65 °C) Sušenie	18 g 1 tab	80	0,700	5,6	●







POZNÁMKA:

ECO : Program „ECO“ je vhodný na umývanie bežne znečisteného riadu. Pre takéto použitie je to najhospodárnejší program, pokiaľ ide o kombinovanú spotrebu energie a vody, a používa sa na posúdenie súladu s právnymi predpismi EÚ v oblasti ekodizajnu.
(*EN50242)

Tabuľka umývacích cyklov

Nižšie uvedená tabuľka ukazuje, ktoré programy sú najlepšie pre rôzne množstvo zvyškov potravín na riade a koľko čistiaceho prípravku treba. Sú uvedené aj rôzne informácie o programoch. Hodnoty spotreby a trvanie programu sú iba orientačné, okrem programu ECO.

(●) Znamená, že treba doplniť leštidlo do dávkovača.

Program	Popis cyklu	Umývací prostr. Predumývanie/ Hlavné umývanie	Čas trvania (min.)	Energia (kWh)	Voda (l)	Oplach. prostr.
 Automatický	Predumývanie (50 °C) Umývanie (50-65 °C) Opláchnutie Opláchnutie Opláchnutie (70 °C) Sušenie	4/10 g 1 tab	100-175	0,700- 0,900	6,0- 10,0	●
 Intenzívny	Predumývanie (50 °C) Umývanie (70 °C) Opláchnutie Opláchnutie Opláchnutie (70 °C) Sušenie	4/10 g 1 tab	140	0,894	9,6	●
ECO (*EN60436)	Predumývanie Umývanie (45 °C) Opláchnutie (65 °C) Sušenie	4/10 g 1 tab	230	0,613	6,5	●
 Sklo	Umývanie (45 °C) Opláchnutie Opláchnutie (60 °C) Sušenie	14 g 1 tab	75	0,435	5,8	●
 90 Min.	Umývanie (65 °C) Opláchnutie Opláchnutie Opláchnutie (70 °C) Sušenie	14 g 1 tab	90	0,785	6,6	●
 Rýchly	Umývanie (40 °C) Opláchnutie Opláchnutie	12 g 1 tab	30	0,244	5,8	○
 Vlastné čistenie	Umývanie (70 °C) Opláchnutie Opláchnutie (65 °C) Sušenie	14 g 1 tab	80	0,700	5,6	●

POZNÁMKA:

ECO : Program „ECO“ je vhodný na umývanie bežne znečisteného riadu. Pre takéto použitie je to najhospodárnejší program, pokiaľ ide o kombinovanú spotrebu energie a vody, a používa sa na posúdenie súladu s právnymi predpismi EÚ v oblasti ekodizajnu.
(*EN60436)

Úspora energie

1. Predbežné opláchnutie riadu vedie k zvýšenej spotrebe vody a energie a neodporúča sa.
2. Umývanie riadu v umývačke riadu pre domácnosť zvyčajne spotrebuje vo fáze používania menej energie a vody ako ručné umývanie riadu, ak sa umývačka riadu pre domácnosť používa podľa pokynov.

Spustenie programu

1. Vytiahnite dolný a horný kôš, vložte riad a koše zatlačte späť.
Najprv sa odporúča naplniť dolný kôš, až potom horný kôš.
2. Vložte umývací prostriedok.
3. Zapojte zástrčku do elektrickej zásuvky. Parametre napájania sú uvedené na výrobnom štítku.
Uistite sa, že prívod vody je zapnutý na plný tlak.
4. Zatvorte dvierka a stlačením tlačidla napájania umývačku riadu zapnite.
5. Vyberte program, rozsvietí sa príslušná kontrolka. Potom stlačte tlačidlo Štart/Pauza, umývačka spustí cyklus.

Zmena programu uprostred cyklu

Program je možné zmeniť, iba ak bežal iba krátky čas, inak by mohlo dôjsť k vypusteniu umývacieho prostriedku alebo k vypusteniu umývacej vody s umývacím prostriedkom. V takom prípade je potrebné resetovať umývačku riadu a znovu naplniť dávkovač umývacieho prostriedku. Ak chcete resetovať umývačku riadu, postupujte podľa nasledujúcich pokynov:

1. Stlačením tlačidla Štart/Pauza zastavíte umývanie.
2. Stlačte tlačidlo Program na viac ako 3 sekundy a spotrebič bude v režime voľby programu.
3. Stlačením programového tlačidla vyberte požadovaný program.
4. Stlačte tlačidlo Štart/Pauza, po 10 sekundách sa umývačka spustí.

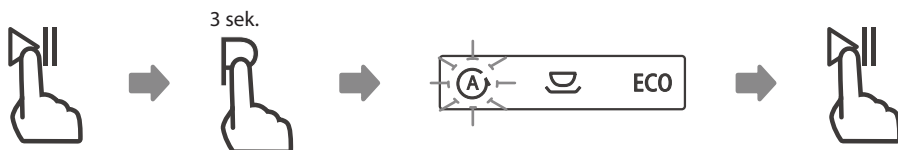

Zabudli ste vložiť nejaký riad?

Zabudnutý riad možno pridať kedykoľvek pred otvorením zásobníka na umývací prostriedok.

V takom prípade postupujte podľa nasledujúcich pokynov:

1. Stlačením tlačidla Štart/Pauza zastavíte umývanie.
2. Počkajte 5 sekúnd a otvorte dverka.
3. Vložte zabudnutý riad.
4. Zatvorte dverka.
5. Stlačte tlačidlo Štart/Pauza, po 10 sekundách sa umývačka spustí.

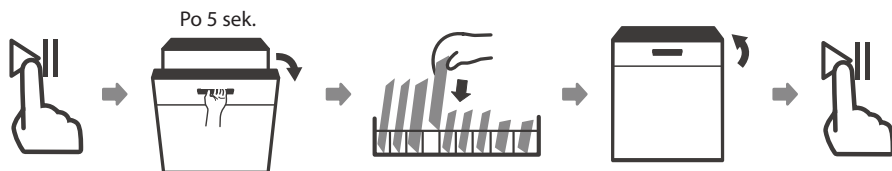

VAROVANIE



Je nebezpečné otvárať dvere počas cyklu, pretože môže uniknúť horúca para a spôsobiť oparenie.

ČASŤ 11: KÓDY PORÚCH

Pokiaľ dôjde k poruche, umývačka riadiu zobrazí chybové kódy. V nasledujúcej tabuľke sú uvedené možné chybové kódy a ich príčiny.

Kódy	Význam	Možné príčiny
E1	Dlhšia doba vstupu.	Prívod vody nie je otvorený, je obmedzený prívod vody alebo je príliš nízky tlak vody.
E3	Nedosaiahnutie požadovanej teploty.	Porucha ohrevného telesa.
E4	Pretečenie.	Niektoré časti umývačky netesnia.
Ed	Zlyhanie komunikácie medzi hlavnou doskou plošných spojov a doskou plošných spojov.	Otvorte obvod alebo prerušte kabeláž komunikácie.



VAROVANIE

- Ak dôjde k pretečeniu, ihneď vypnite hlavný prívod vody.
- Ak je v základnej vani voda z dôvodu prepĺnenia alebo malého úniku, mala by byť voda pred opätovným spustením umývačky odstránená.
- Ak sa vyskytne chybový kód, ktorý sa nedá vyriešiť, požiadajte o odbornú pomoc.

ČASŤ 12: TECHNICKÉ INFORMÁCIE

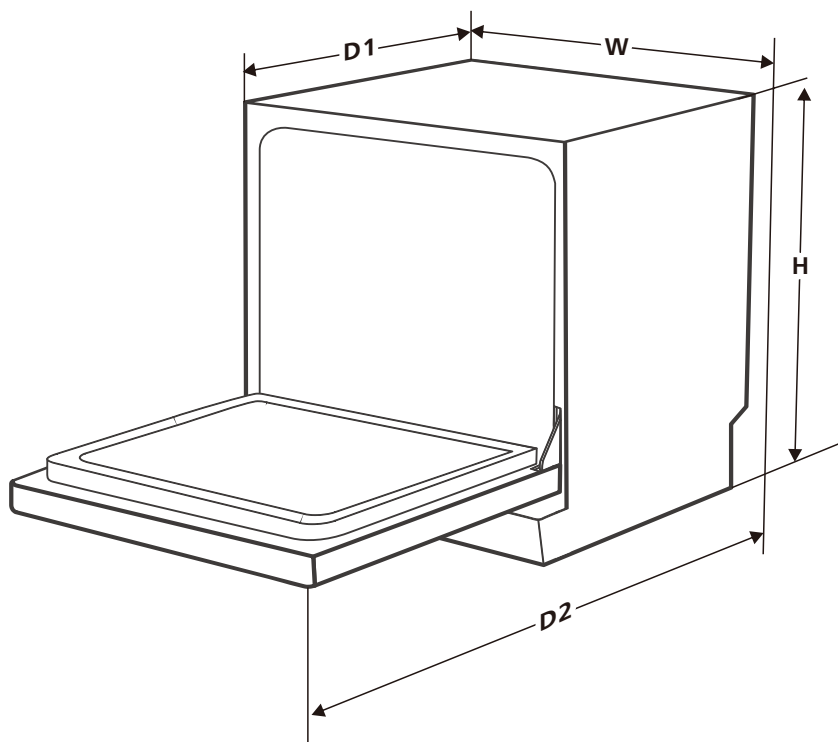

Výška (H)	438 mm
Šírka (W)	550 mm
Hĺbka (D1)	500 mm (so zatvorenými dverkami)
Hĺbka (D2)	812 mm (s otvorenými dverkami 90°)

ČASŤ 13: INFORMAČNÝ LIST

Informačný list

PHILCO 

DELEGOVANÉ NARIADENIE KOMISIE (EÚ) 2019/2016

Názov alebo ochranná známka výrobcu: PHILCO

Adresa výrobcu: U Sanitasu 1621, Říčany 251 01, CZ

Identifikačná značka modelu: PDT 67 DF

Základná špecifikácia: Umývačka riadu

Parameter	Hodnota	Parameter	Hodnota	
Menovitá kapacita (v ks)	6	Rozmery v cm	Výška	44
			Šírka	55
			Hĺbka	50
Index energetickej účinnosti EEL_w	61,9	Trieda energetickej účinnosti *	F	
Trieda účinnosti umývania	1,125	Trieda účinnosti sušenia	1,065	
Spotreba energie v kWh (za cyklus), pri eko programe s využitím plnenia studenej vody. Skutočná spotreba energie bude závisieť od používania spotrebiča.	0,613	Spotreba vody v litroch [na cyklus], na základe eko programu. Skutočná spotreba vody bude závisieť od toho, ako sa spotrebič používa a od tvrdosti vody.	6,5	
Trvanie programu (h:min)	3:50	Typ	Voľne stojaci	
Akustický zvuk emisie hluku (dB(A) re 1 pW)	49	Trieda akustických emisií hluku	C	
Spotreba po vypnutí (W)	0,49	Spotreba v pohotovostnom režime (W)	-	
Spotreba v režime odloženého štartu (W) (ak je zvolený)	1,00	Spotreba v sieťovom pohotovostnom režime (W) (ak je zvolený)	-	

Minimálna doba trvania záruky ponúkanej výrobcom: 24 mesiacov

Dodatočné informácie:

Webový odkaz na web výrobcu, kde sú informácie uvedené v bode 6 prílohy II nariadenia Komisie (EÚ) 2019/2022 nájdené: www.philco.cz

* A (najvyššia účinnosť) až G (najnižšia účinnosť)

TECHNICKÉ INFORMÁCIE

Technické informácie sa nachádzajú na typovom štítku na vnútornej strane spotrebiča a na energetickom štítku. QR kód, na dodanom energetickom štítku, obsahuje odkaz na registráciu spotrebiča v databáze EÚ Eprel. Uchovajte si energetický štítok, návod na obsluhu, spolu s ďalšími dokumentmi dodanými so spotrebičom.

INFORMÁCIE O TESTOVANÍ

Dodané zariadenie je v súlade s EcoDesign a EN50564:2011. Požiadavky na prístup vzduchu pre správnu prevádzku prístroja, minimálna vzdialenosť od steny a rozmery prístroja, sú súčasťou tohto návodu. V prípade ďalších otázok sa obráťte na výrobcu.

STAROSTLIVOSŤ O ZÁKAZNÍKA A SERVIS

Vždy používajte iba originálne náhradné diely.

Označenie modelu a sériové číslo nájdete na typovom štítku. Polohu typového štítku je možné zmeniť bez predchádzajúceho upozornenia.

Originálne náhradné diely pre niektoré konkrétne komponenty sú k dispozícii minimálne 7 alebo 10 rokov. Závisí to od typu komponentu a od uvedenia posledného spotrebiča daného modelu na trh.

Pri kontaktovaní nášho autorizovaného servisu majte k dispozícii modelové označenie, sériové číslo a popis chyby.

Pre stiahnutie dokumentov navštívte www.philco.sk.

Pre nahlásenie závady a získanie ďalších servisných informácií navštívte www.philco.sk/servisne-miesta.

Zmeny vyhradené bez predchádzajúceho upozornenia.

POKYNY A INFORMÁCIE TÝKAJÚCE SA LIKVIDÁCIE POUŽITÝCH OBALOVÝCH MATERIÁLOV

Obalové materiály zlikvidujte na verejnom mieste pre likvidáciu odpadu.

LIKVIDÁCIA POUŽITÝCH ELEKTRICKÝCH A ELEKTRONICKÝCH SPOTREBIČOV



Význam symbolu na výrobku, jeho príslušenstve alebo obale znamená, že s týmto výrobkom nesmie byť zaobchádzané ako s komunálnym odpadom. Tento výrobok zlikviduje na príslušnom zbernom mieste pre recykláciu odpadu z elektrických a elektronických zariadení. Poprípade je možné v niektorých štátoch Európskej únie alebo iných európskych štátoch vrátiť svoje výrobky miestnemu predajcovi, v prípade kúpy podobného nového výrobku. Správna likvidácia tohto výrobku pomôže ušetriť cenné prírodné zdroje a pomôcť pri prevencii prípadného negatívneho vplyvu na životné prostredie a ľudské zdravie, ku ktorému by mohlo dôjsť v dôsledku nesprávnej likvidácie odpadu. Podrobnejšie informácie získate od miestneho úradu alebo v najbližšom stredisku pre zber odpadu. Nesprávna likvidácia tohto typu odpadu môže podliehať vnútroštátnym predpisom o pokutách.

Pre podnikateľské subjekty v Európskej únii

Ak chcete zlikvidovať elektrické alebo elektronické zariadenie, vyžiadajte si potrebné informácie od svojho predajcu alebo dodávateľa.

Likvidácia v iných štátoch mimo Európskej únie

Ak chcete zlikvidovať tento výrobok, vyžiadajte si nevyhnutné informácie o správnom spôsobe likvidácie od miestnych úradov alebo svojho predajcu.



Tento výrobok spĺňa všetky základné požiadavky nariadenia EÚ, ktoré sa naň vzťahujú.

Zmeny v texte, dizajne a technických údajoch sa môžu vyskytnúť bez predchádzajúceho upozornenia a vyhradujeme si právo vykonať tieto zmeny.

Originál tohto návodu na obsluhu je v českom jazyku.

Zmywarka do naczyń

INSTRUKCJA OBSŁUGI

PHILCO



Famous for Quality the World Over

PDT 67 DF

Drogi Kliencie,
Dziękujemy za zakup produktu PHILCO. Aby urządzenie działało dobrze, przeczytaj wszystkie instrukcje zawarte w niniejszej instrukcji obsługi.

SPIS TREŚCI

CZĘŚĆ 1: WSKAZÓWKI DOTYCZĄCE BEZPIECZEŃSTWA	2
CZĘŚĆ 2: OPIS URZĄDZENIA	5
CZĘŚĆ 3: KORZYSTANIE ZE ZMYWARKI	6
Napełnianie soli do zmiękczacza	6
CZĘŚĆ 4: KONSERWACJA I CZYSZCZENIE	8
Pielęgnacja części zewnętrznej	8
Pielęgnacja o wewnętrzną część	8
Pielęgnacja zmywarki	10
CZĘŚĆ 5: INSTRUKCJE INSTALACJI	12
Połączenie elektryczne	12
Przyłącze wody i ścieków	13
Podłączenie węży spustowych	14
Lokalizacja urządzenia	15
Wbudowana instalacja	15
CZĘŚĆ 6: WSKAZÓWKI DOTYCZĄCE ROZWIĄZYWANIA PROBLEMÓW	19
Dostępność części zamiennych	21
CZĘŚĆ 7: NAPEŁNIANIE KOSZY ZGODNIE Z EN60436	22
CZĘŚĆ 8: SZYBKA INSTRUKCJA OBSŁUGI	24
CZĘŚĆ 9: KORZYSTANIE ZE ZMYWARKI	25
Panel sterowania	25
Zmiękczacze wody	27
Przygotowanie i napełnianie naczyń	28
Funkcja środka do płukania i prania	31
Napełnianie zbiornika nabyśszczacza	32
Napełnianie dozownika detergentu	33
CZĘŚĆ 10: PROGRAMOWANIE ZMYWARKI	34
Tabela cykli zmywania	34
Tabela cykli zmywania	35
Oszczędzanie energii	36
Włączenie programu	36
Zmiana programu w połowie cyklu	36
Zapomniałeś włożyć trochę naczyń?	37
CZĘŚĆ 11: KODY BŁĘDÓW	38
CZĘŚĆ 12: SPECYFIKACJA TECHNICZNA	39
CZĘŚĆ 13: ARKUSZ INFORMACYJNY	40
INFORMACJE TECHNICZNE	41
INFORMACJE O TESTACH	41
OBSŁUGA I OBSŁUGA KLIENTA	41
WSKAZÓWKI I INFORMACJE O POSTĘPOWANIU ZE ZUŻYTYM OPAKOWANIEM	42
LIKwidACJA ZUŻYTYCH URZĄDZEŃ ELEKTRYCZNYCH I ELEKTRONICZNYCH	42

CZĘŚĆ 1: WSKAZÓWKI DOTYCZĄCE BEZPIECZEŃSTWA

 **OSTRZEŻENIE!** Używając zmywarki do naczyń przestrzegaj poniższych zaleceń:

Tego urządzenia mogą używać dzieci powyżej 8 roku życia oraz osoby o obniżonych zdolnościach fizycznych, czuciowych lub mentalnych lub o niedostatecznym doświadczeniu i wiedzy, jeśli są pod nadzorem lub zostały pouczone o użytkowaniu urządzenia w bezpieczny sposób, i rozumieją ewentualne niebezpieczeństwo.

Dzieci nie mogą się bawić urządzeniem.

Czyszczenia i konserwacji nie mogą wykonywać dzieci bez nadzoru.

Jeśli przedłużacz jest uszkodzony, jego wymianę zleć serwisowi, aby zapobiec powstaniu niebezpiecznej sytuacji. Zakazane jest używanie urządzenia z uszkodzonym przewodem zasilania.

Drzwiczki nie powinny pozostawać otwarte, ponieważ grozi to ryzykiem potknięcia się o nie.

Podczas wkładania naczyń do zmywarki:

-  **OSTRZEŻENIE:** Noże i inne narzędzia z ostrymi czubkami i ostrzami należy włożyć do kosza ostrzem w dół lub ułożyć w pozycji poziomej.
- Ostre przedmioty układaj tak, aby nie mogły uszkodzić uszczelki drzwiczek.

- Noże i inne podobne ostre przedmioty zawsze wkładaj rączką do góry, aby nikt nie zranił się ostrzem.
- Nie myj w zmywarce plastikowych przedmiotów, jeśli nie są oznaczone przez producenta jako odpowiednie do zmywarki. Obecność plastikowych naczyń w zmywarce wpływa na gorszy efekt procesu suszenia. W przypadku plastikowych przedmiotów, które nie są oznaczone jako odpowiednie do zmywarki, kieruj się zaleceniami ich producenta.

To urządzenie jest przeznaczone do użytku domowego oraz w podobnych pomieszczeniach, takich jak:

- kuchnie pracownicze w sklepach, biurach i innych placówkach robotniczych;
 - w rolnictwie;
 - przez gości w hotelach, motelach i podobnych obiektach noclegowych;
 - w obiektach noclegowych z wydawaniem śniadań.
- Na drzwiczki i kosz na naczynia nie wolno siadać, stawać a podczas obsługi nie należy używać siły.
 - Nie umieszczaj na urządzeniu żadnych ciężkich przedmiotów i nie stawaj na otwarte drzwiczki. Urządzenie mogłoby się przewrócić do przodu.

Używaj tylko środków czyszczących i nabłyszczających przeznaczonych do zmywarki do naczyń. Nigdy nie używaj mydła, środków piorących ani płynów do ręcznego mycia naczyń.

Przechowuj z dala od zasięgu dzieci środki myjące i nabłyszczające, nie pozwól też dzieciom zbliżyć się do otwartych drzwiczek zmywarki, ponieważ wewnątrz mogą pozostać resztki środków, które są alkaliczne i mogą być bardzo niebezpieczne.

Urządzenie, przewód zasilania i wtyczka nie mogą leżeć, dotykać lub być zanurzone w wodzie ani żadnej innej cieczy, aby nie doszło do porażenia prądem elektrycznym.

Gdy przewód zasilania jest uszkodzony, musi zostać wymieniony przez producenta, serwis lub osobę o podobnych kwalifikacjach, aby nie zagrozić bezpieczeństwu osób.

Urządzenie nie może stać na przewodzie zasilania.

Urządzenie podłącz do dopływu wody za pomocą nowego węża, nigdy nie używaj w tym celu używanych węży. Zlikwiduj materiały opakowania w odpowiedni sposób.

Podczas instalacji przewód zasilania nie może być nadmiernie lub w niebezpieczny sposób wyginany lub naciskany.

Elementy panelu sterowania nie służą do zabawy.

Upewnij się, że dywan nie blokuje otworów w dolnej części urządzenia.

Zmywarki używaj jedynie w celach, do jakich została przeznaczona, czyli do mycia naczyń.

Zmywarka jest przeznaczona jedynie do użytku w pomieszczeniach.

UWAŻNIE PRZECZYTAJ I STOSUJ SIĘ DO WSKAZÓWEK DOTYCZĄCYCH BEZPIECZEŃSTWA ORAZ ZACHOWAJ JE DO UŻYTKU W PRZYSZŁOŚCI.

CZĘŚĆ 2: OPIS URZĄDZENIA

WAŻNE:

Aby uzyskać najlepszą wydajność zmywarki, przeczytaj wszystkie instrukcje obsługi przed pierwszym użyciem.

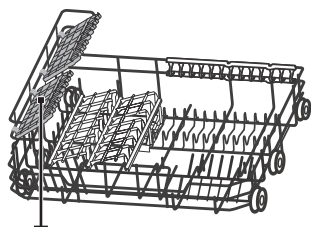
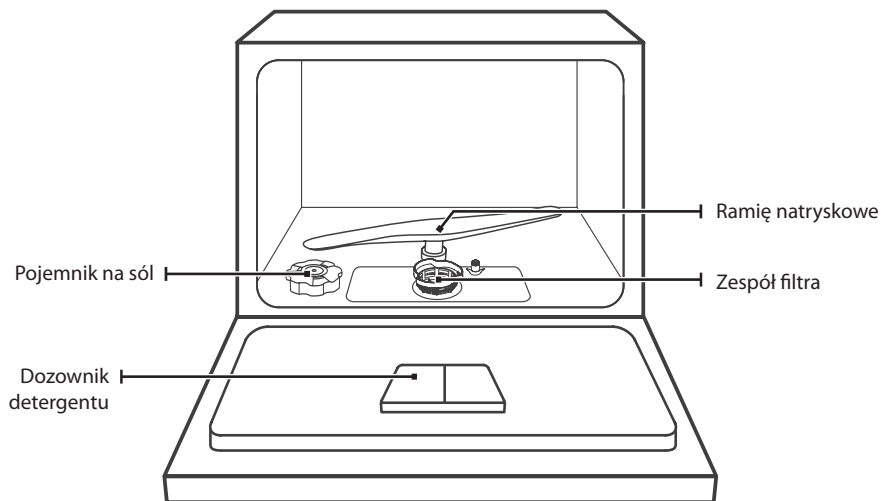

Przegroda na szklanki

Koszyk

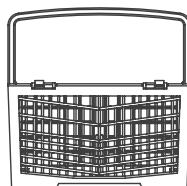

Przegroda na sztućce

UWAGA:

Zdjęcia mają charakter poglądowy, poszczególne modele mogą się różnić.

CZĘŚĆ 3: KORZYSTANIE ZE ZMYWARKI

Przed użyciem zmywarki:

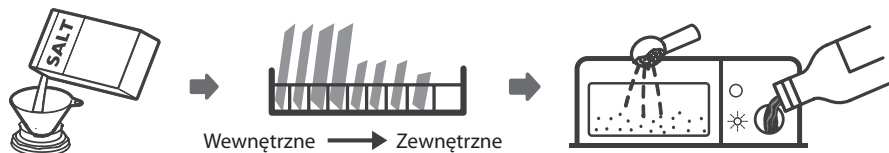

1. Dostosuj zmiękczacze wody.
2. Napełnij sól do zmięczacza.
3. Napełnij kosz.
4. Napełnij dozownik detergentu.

UWAGA:

Aby ustawić zmiękczacze wody, przeczytaj rozdział „Zmiękczacze wody”.

Napełnianie soli do zmięczacza

UWAGA:

Jeśli Twój model nie jest wyposażony w zmiękczacze wody, możesz pominąć tę sekcję.

Zawsze używaj tylko soli do zmywarek.

Pojemnik na sól znajduje się pod dolnym koszem i należy go napełnić zgodnie z poniższym opisem:



ALERT

- **Używaj wyłącznie soli przeznaczonej do zmywarek!**
Każdy inny rodzaj soli, który nie jest przeznaczony do zmywarek, zwłaszcza sól kuchenna, uszkodzi zmiękczacze wody. W przypadku uszkodzeń spowodowanych użyciem nieodpowiedniej soli producent nie udziela żadnej gwarancji ani odpowiedzialności za szkody z tego tytułu spowodowane.
- **Napełnij solą tylko tuż przed rozpoczęciem cyklu.**
Zapobiegnie to pozostawianiu rozsypanych ziaren soli lub rozlanej słonej wody na dnie urządzenia przez długi czas, co mogłoby spowodować korozję.

Postępuj zgodnie z poniższymi instrukcjami, aby dodać sól do zmywarki:

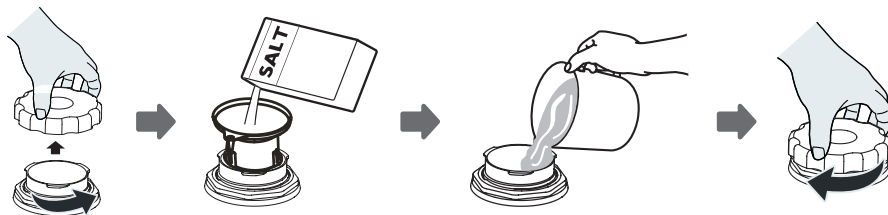

1. Wyjmij kosz i odkręć pokrywę zasobnika.
2. Włóż końcówkę zasobnika (w zestawie) do otworu i dodaj około 1 kg soli do zmywarki.
3. Przed pierwszym praniem napełnij pojemnik na sól wodą do maksimum. Wyciek niewielkiej ilości wody z pojemnika na sól jest normalnym zjawiskiem.
4. Po napełnieniu pojemnika mocno zakręć nakrętkę.
5. Wskaźnik niskiego poziomu soli zgaśnie, gdy pojemnik na sól będzie pełny.
6. Po wsypaniu soli do pojemnika na sól, program zmywania bez naczyń powinien rozpocząć się natychmiast (zalecamy użycie programu krótkiego). Niezastosowanie się do tego może spowodować uszkodzenie systemu filtrującego, pompy lub innych ważnych części urządzenia za pomocą stójnej wody. Takie uszkodzenia nie są objęte gwarancją.

UWAGA:

- Pojemnik na sól należy uzupełnić tylko wtedy, gdy zaświeci się kontrolka niskiego poziomu soli (☞) na panelu sterowania. W zależności od tego, jak sól się rozpuszcza, wskaźnik niskiego poziomu soli może nadal świecić, nawet gdy pojemnik na sól jest pełny. Jeśli na panelu sterowania nie ma wskaźnika niskiego poziomu soli (w niektórych modelach), można oszacować, kiedy należy dodać sól do zmiękczacza na podstawie liczby cykli wykonanych przez zmywarkę.
- Jeśli sól wysypie się lub wycieknie ze zbiornika, uruchom program płukania lub szybkiego usunięcia soli.

CZĘŚĆ 4: KONSERWACJA I CZYSZCZENIE

Pielęgnacja części zewnętrznej

Drzwi i uszczelka drzwi

Regularnie czyścić uszczelkę drzwi miękką wilgotną ściereczką, aby usunąć resztki jedzenia. Podczas napełniania zmywarki resztki jedzenia i napojów mogą kapać na boki drzwi zmywarki. Powierzchnie te znajdują się poza obszarem mycia i nie są dostępne dla wody z ramion spryskujących. Przed zamknięciem drzwi należy wytrzeć wszelkie zabrudzenia.

Panel sterowania

W razie konieczności wyczyszczenia panel sterowania należy przecierać tylko miękką wilgotną ściereczką.



ALERT

- Nie używaj środków czyszczących w sprayu, aby zapobiec przedostawaniu się wody do zamka drzwi lub części elektrycznych.
- Nigdy nie używaj ściernych środków czyszczących lub szczotek drucianych na powierzchni zewnętrznej, ponieważ mogą one porysować powierzchnię. Niektóre serwetki papierowe mogą również porysować powierzchnię lub pozostawić na niej ślady.

Pielęgnacja o wewnętrzzną część

System filtracji

System filtracji w dolnej części przestrzeni myjącej zatrzymuje grube zabrudzenia z cyklu mycia, w tym ciała obce takie jak wykałaczkę czy odłamki. Nagromadzony gruboziarnisty brud może zatkać filtry. Regularnie sprawdzaj stan filtrów, ostrożnie usuwaj ciała obce i w razie potrzeby czyść wodą poszczególne elementy systemu filtrującego. Postępuj zgodnie z poniższymi instrukcjami, aby wyczyścić filtr.

UWAGA:

Zdjęcia mają charakter poglądowy, różne modele systemu filtracji i ramion spryskujących mogą się różnić.

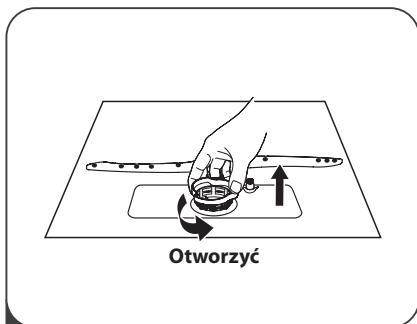

- 1** Chwyc filter zgrubny i poluzuj go, obracając go w kierunku przeciwnym do ruchu wskazówek zegara. Podnieś filter do góry i wyjmij go ze zmywarki.

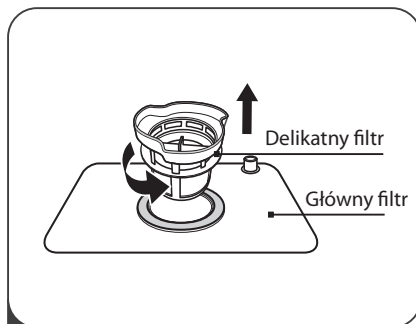

- 2** Wyciągnij filter delikatny z filtra głównego.

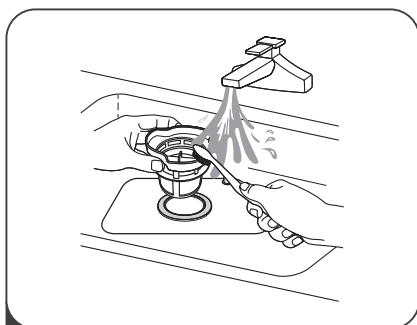

- 3** Większe resztki jedzenia można usunąć, przepłukując filter pod bieżącą wodą. Użyj miękkiej szczotki do czyszczenia, aby dokładniej wyczyścić.

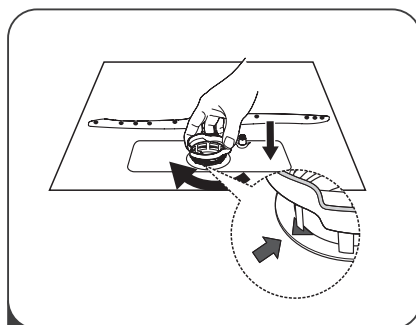

- 4** Zmontuj filtry w odwrotnej kolejności niż demontaż, wymień wkład filtra i przekręć zgodnie z ruchem wskazówek zegara do strzałki zamknięcia

! ALERT

- Nie dokręcaj zbyt mocno filtrów. Umieść filtry z powrotem we właściwej kolejności, w przeciwnym razie grubsze zanieczyszczenia mogą dostać się do systemu i spowodować zablokowanie.
- Nigdy nie używaj zmywarki bez prawidłowo założonych filtrów. Niewłaściwa wymiana filtra może obniżyć wydajność urządzenia oraz uszkodzić naczynia i przybory kuchenne.

Ramiona natryskowe

Ramię natryskowe musi być regularnie czyszczone, aby chemikalia z twardej wody nie zatykały dysz i łożysk ramion natryskowych.

Postępuj zgodnie z poniższymi instrukcjami, aby wyczyścić ramię natryskowe:

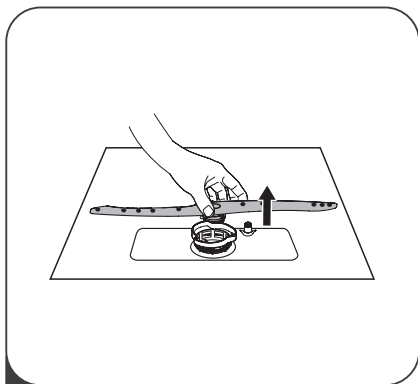

- 1** Aby zdjąć ramię spryskujące, pociągnij ramię spryskujące do góry.

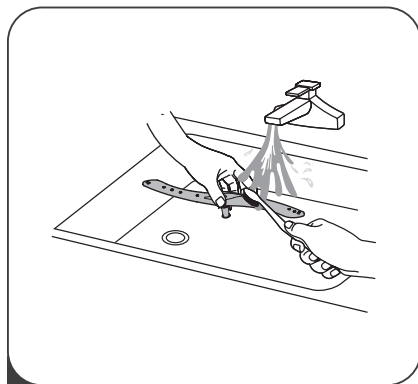

- 2** Ramię spryskujące umyć w ciepłej wodzie z dodatkiem detergentu i wyczyścić dysze miękką szczoteczką. Po dokładnym wypłukaniu odłóż je na swoje miejsce.

Pielęgnacja zmywarki

Ochrona przed mrozem

Zimą prosimy o podjęcie działań mających na celu ochronę zmywarki przed mrozem.

Wykonaj poniższe czynności po każdym cyklu zmywania:

1. Odłącz zasilanie zmywarki.
2. Zatrzymaj dopływ wody i odłącz wąż dopływowy od zaworu wody i spuść.
3. Spuść wodę z węży dopływowych i odpływowych oraz z zaworu wody. (Użyj odpowiedniego pojemnika do złapania wody).
4. Podłącz wąż doprowadzający wodę do zaworu wody, a wąż odpływowy do odpływu.
5. Wyjmij filtr z dna wanny i użyj gąbki, aby spuścić wodę ze zbiornika.

Po każdym zmywaniu

Po każdym zmywaniu wyłączyć dopływ wody do urządzenia i pozostawić uchylone drzwi, aby wilgoć i zapachy nie dostały się do środka.

Wyjmij wtyczkę z gniazdka elektrycznego

Zawsze odłączaj wtyczkę z gniazdka elektrycznego przed czyszczeniem i konserwacją.

Zawsze wyjmij wtyczkę z gniazda elektrycznego przed czyszczeniem i konserwacją

Nie używaj rozpuszczalników ani ściernych środków czyszczących do czyszczenia zewnętrznych i gumowych części zmywarki. Używaj tylko miękkiej szmatki i ciepłej wody z mydłem.

Aby usunąć osady i plamy z powierzchni wnętrza, użyj ściereczki zwilżonej wodą z odrobiną octu lub płynu do zmywarki.

Jeśli urządzenie nie jest używane przez dłuższy czas

Zaleca się rozpoczęcie zmywania przy pustej zmywarce, a następnie wyciągnięcie wtyczki z gniazdka, odcięcie dopływu wody i pozostawienie uchylonych drzwi urządzenia. Dzięki temu uszczelnienie drzwi będzie trwać dłużej, co zapobiegnie tworzeniu się nieprzyjemnych zapachów w urządzeniu.

Przenoszenie urządzenia

Jeśli urządzenie wymaga przeniesienia, staraj się trzymać je w pozycji pionowej. W razie potrzeby można go umieścić z tyłu.

Uszczelka

Jednym z czynników powodujących powstawanie nieprzyjemnych zapachów w zmywarce jest żywność, która pozostaje uwięziona w uszczelce. Zapobiegnie temu regularne czyszczenie wilgotną gąbką.

CZĘŚĆ 5: INSTRUKCJE INSTALACJI



ALERT



Niebezpieczeństwo porażenia prądem

Wyłączyć zasilanie przed instalacją zmywarki.

Niezastosowanie się do tego może spowodować śmierć lub porażenie prądem.



UWAGA:

Instalacja orurowania i wyposażenia elektrycznego powinna być wykonana przez wykwalifikowany personel.

Połączenie elektryczne



ALERT

Dla bezpieczeństwa osobistego

- Nie używaj przedłużaczy ani adapterów z tym urządzeniem.
- W żadnym wypadku nie należy odłączać ani usuwać uziemienia przewodu zasilającego.

Wymagania elektryczne

Sprawdź tabliczkę znamionową, znajdź napięcie znamionowe i podłącz zmywarkę do odpowiedniego źródła zasilania. Zaleca się stosowanie wymaganego bezpiecznika 10 A / 13 A / 16 A, bezpiecznika lub wyłącznika zwłocznego i zapewnienie oddzielnego obwodu tylko dla tego urządzenia.

Podłączenie elektryczne

Upewnij się, że napięcie i częstotliwość zasilania odpowiadają wartościom na tabliczce znamionowej. Wtyczkę należy podłączać wyłącznie do prawidłowo uziemionego gniazdka elektrycznego. Jeśli gniazdko elektryczne, do którego należy podłączyć urządzenie, nie pasuje do używanej wtyczki, wymień je, aby nie trzeba było używać adapterów itp., ponieważ może to spowodować przegrzanie i zapłon.



Przed użyciem upewnij się, że zainstalowano prawidłowe uziemienie.

Przylącze wody i ścieków

Podłączenie zimnej wody

Podłącz wąż doprowadzający zimną wodę do złączki z gwintem 3/4 (cala) i upewnij się, że jest odpowiednio dokręcony.

Jeśli węże wodne są nowe lub nie były używane przez dłuższy czas, pozwól wodzie płynąć przez chwilę, aby utrzymać ją w czystości. Ten środek ostrożności jest konieczny, aby zapobiec zablokowaniu dopływu wody i uszkodzeniu urządzenia.

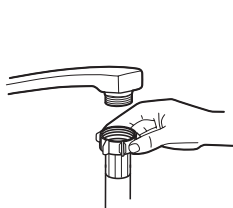

normalny wąż zasilający



bezpieczny wąż zasilający

Bezpieczny wąż zasilający

Bezpieczny wąż zasilający ma podwójną ściankę. System węży gwarantuje jej interwencję poprzez zatrzymanie przepływu wody w przypadku pęknięcia węża zasilającego oraz gdy przestrzeń powietrzna pomiędzy samym wężem zasilającym a zewnętrznym wężem karbowanym jest wypełniona wodą.



ALERT

Wąż podłączony do kranu może pęknąć, jeśli zostanie zainstalowany na tej samej rurze wodnej co zmywarka. Jeśli jest zainstalowany na zlewie, zaleca się odłączenie węża i zaślepienie otworu.

Jak podłączyć wąż bezpieczeństwa?

1. Wyciągnij cały wąż zasilający bezpieczeństwa ze schowka z tyłu zmywarki.
2. Przykręć nakrętkę bezpiecznego węża zasilającego do kranu z gwintem 3/4 cala.
3. Całkowicie włącz wodę przed uruchomieniem zmywarki.

Jak odłączyć wąż bezpieczeństwa?

1. Wyłącz dopływ wody.
2. Odkręć wąż bezpieczeństwa od zaworu odcinającego.

Podłączenie węży spustowych

Podłącz węz odpływowy do rury odpływowej o minimalnej średnicy 4 cm lub do odpływu zlewu i upewnij się, że nie jest zbyt zagięty lub złamany. Wysokość rury spustowej musi być mniejsza niż 600 mm. Wolny koniec węża nie może być zanurzony w wodzie, aby zapobiec przepływowi wstecznemu.

 Bezpiecznie przymocuj węz spustowy do pozycji A lub B

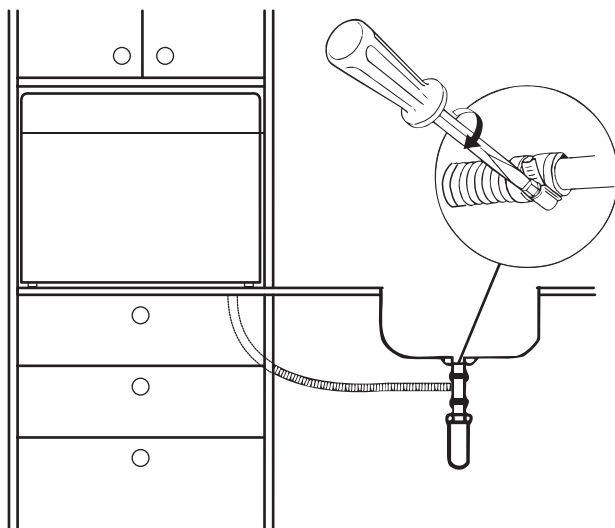
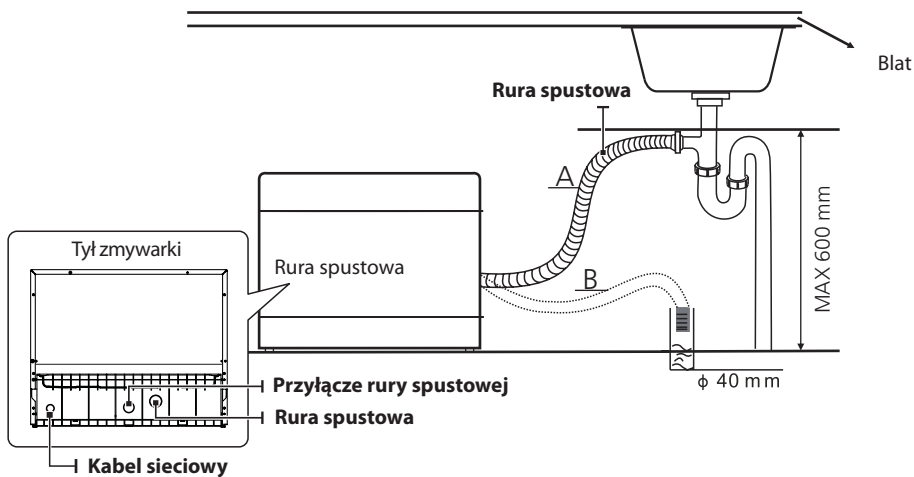

Jak spuścić nadmiar wody z węży

Jeśli połączenie z rurą odpływową znajduje się wyżej niż 1000 mm, w wężu odpływowym może pozostać nadmiar wody. Nadmiar wody należy spuścić z węża do miski lub odpowiedniego pojemnika, który będziecie trzymać na zewnątrz i pod zlewem.

Odływ wody

Podłącz węż spustowy. Wąż spustowy musi być prawidłowo zainstalowany, aby zapobiec wyciekom wody. Upewnij się, że węż spustowy wody nie jest uszkodzony lub ściśnięty.

Wąż przedłużający

Jeśli chcesz przedłużyć węż odpływowy, użyj podobnego węża odpływowego.

Nie może być dłuższa niż 4 metry, w przeciwnym razie wydajność zmywarki może ulec zmniejszeniu.

Podłączenie syfonu

Przyłącze odpływowe musi znajdować się w odległości mniejszej niż 100 cm (maksymalnie) od dna zmywarki. Wąż spustowy musi być podłączony.

Lokalizacja urządzenia

Umieść urządzenie w wybranym miejscu. Tył powinien spoczywać na ścianie za nim, a boki wzdłuż sąsiednich szafek lub ścian. Zmywarka wyposażona jest w dopływ wody i węż odpływowy, który można umieścić po prawej lub lewej stronie, aby ułatwić prawidłowy montaż.

Wbudowana instalacja

Krok 1a:

Jeśli w szafce trzeba umieścić tylko korpus zmywarki, wykonaj w szafce otwór o wymaganej wielkości zgodnie z tym rysunkiem.

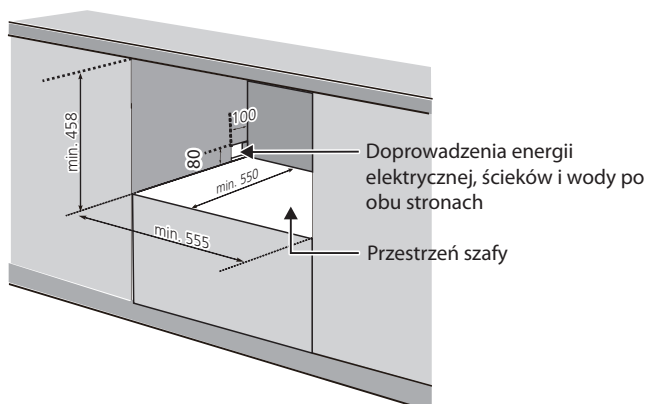

Krok 1b:

Jeżeli cały panel dekoracyjny ma być umieszczony w szafce, wymiar A powinien być równy $D + 9,5$ a wymiar B powinien być równy $C + 6$;

W tym przypadku wymiar obudowy wokół części wewnętrznej jest zwiększony: obie strony $(C-555) / 2 + 3$; C, D i E dla odpowiedniego rozmiaru panelu dekoracyjnego, jak wskazano w drugim kroku.

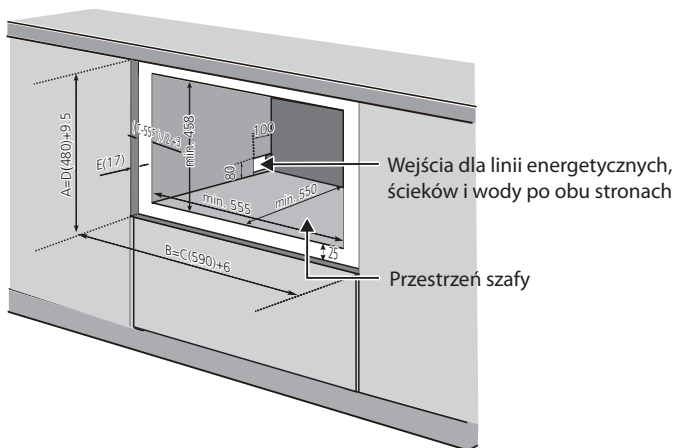

Krok 2: Wymiary i montaż panelu dekoracyjnego

Waga panelu dekoracyjnego powinna wynosić min. 3 kg do max. 4 kg.

Wymiary A i B różnią się w zależności od uchwytu,

wymiary C, D i E mogą być faktycznie regulowane,

wymiar E powinien mieścić się w zakresie 16 ~ 22 mm oprócz panelu dekoracyjnego urządzenia.

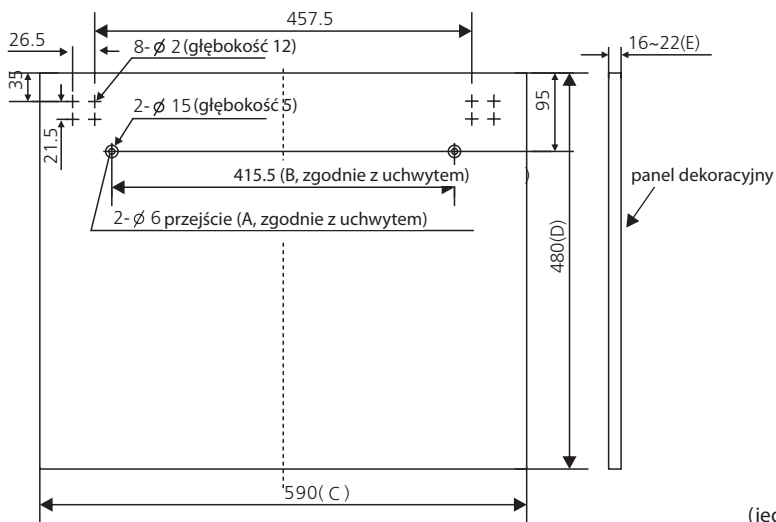

Krok 3: Zainstaluj panel dekoracyjny

UWAGA:

Jeśli urządzenie jest już wyposażone w panel dekoracyjny, ten krok nie jest konieczny.

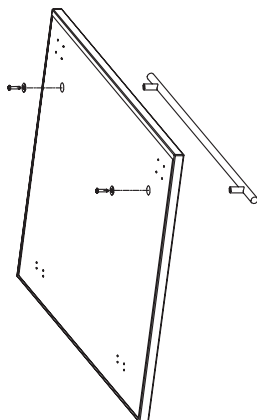
**Krok 4:**

Zamontuj ozdobne drzwiczki do zmywarki, jak pokazano na rysunku. Najpierw zainstaluj śrubę między podstawą szafki a panelem dekoracyjnym, łącznie 16 sztuk; następnie wyciągnij element przesuwny z rowka drzwi, 8 śrub pomiędzy panelem ozdobnym a elementem przesuwnym.

Płyta główna szafki

Zamontuj zawias za pomocą śrub, łącznie 16 sztuk

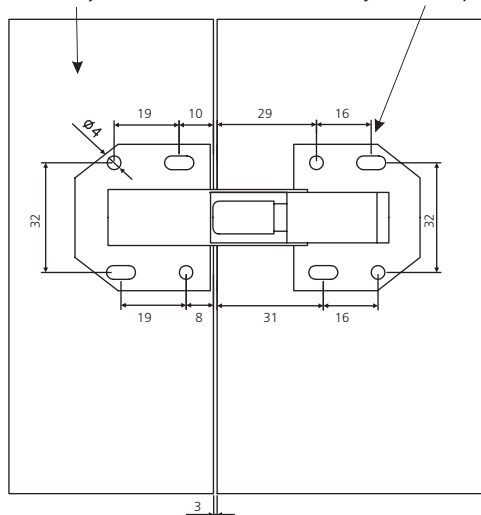

Panel dekoracyjny

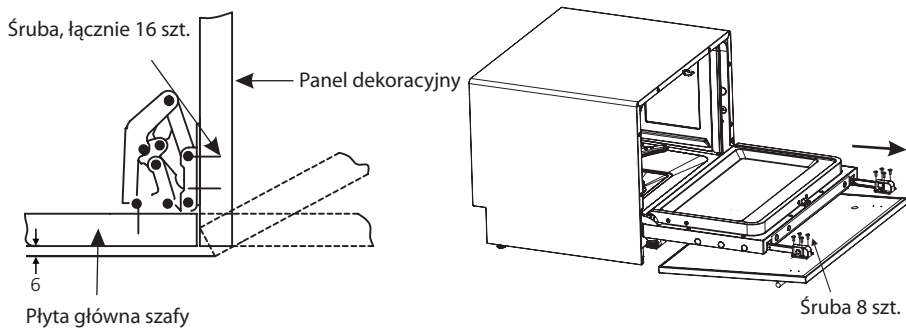

Krok 5: Zainstaluj śruby regulacyjne w podstawie

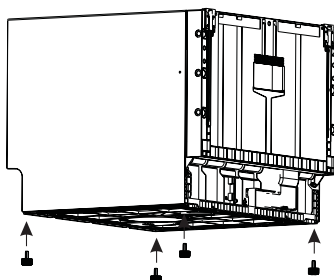

Krok 6:

Włóż zmywarkę do otworu, ale nie do końca, jak pokazano na rysunku, ustaw śruby regulacyjne równo ze spodem otworu, a następnie wsuń zmywarkę do końca na miejsce.

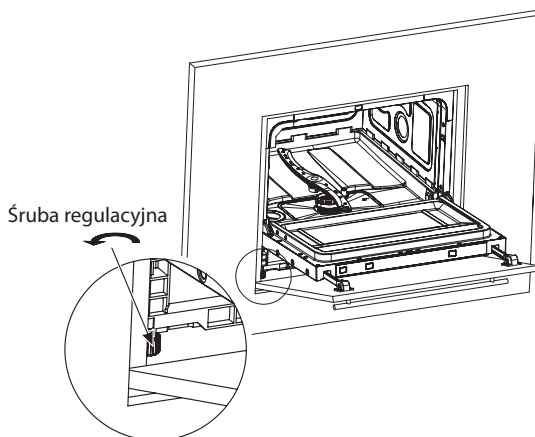

CZĘŚĆ 6: WSKAZÓWKI DOTYCZĄCE ROZWIĄZYWANIA PROBLEMÓW

Zanim zadzwonisz po serwis

Spojrzenie na tabelę na kolejnych stronach może uchronić Cię przed wezwaniem serwisu.

Problem	Możliwa przyczyna	Rozwiązanie
Zmywarka nie uruchamia się.	Przepalony bezpiecznik lub przepalony wyłącznik automatyczny.	Wymień bezpiecznik lub włącz wyłącznik automatyczny. Odłącz wszystkie inne urządzenia korzystające z tego samego obwodu zasilania ze zmywarką.
	Zasilanie nie jest włączone.	Upewnij się, że zmywarka jest włączona, a drzwiczki są dobrze zamknięte. Upewnij się, że przewód zasilający jest prawidłowo podłączony do gniazdka elektrycznego.
	Drzwi zmywarki nie są prawidłowo zamknięte.	Upewnij się, że drzwi są prawidłowo zamknięte i zablokowane.
Woda ze zmywarki nie jest odprowadzana.	Drzwi zmywarki nie są prawidłowo zamknięte.	Sprawdź wąż spustowy.
	Filtr jest zatkany.	Sprawdź filtr zgrubny (patrz „Pielęgnacja wewnętrzna”).
	Odpady kuchenne są zatkane.	Sprawdź odpady w kuchni i upewnij się, że dobrze spływają. Jeśli problemem są odpady kuchenne, które nie spływają, może być potrzebny instalator zamiast serwisanta zmywarki.
Piana w wannie.	Nieodpowiedni detergent.	Aby zapobiec pienieniu, używaj tylko specjalnych detergentów do zmywarek. Jeśli tak się stanie, otwórz zmywarkę i pozwól, aby piana zniknęła. Na dno zmywarki wlej 4-5 litrów zimnej wody. Zamknij i zabezpiecz zmywarkę, a następnie uruchom cykl zmywania, aby spuścić wodę. Powtórz w razie potrzeby.
	Rozlany nabłyszczacz.	Zawsze natychmiast wytrzyj rozlany nabłyszczacz.
Wanna wewnętrzna jest brudna.	Mógł zostać użyty detergent barwiący.	Upewnij się, że używany detergent nie zawiera barwnika.
Biała powłoka na wewnętrznej powierzchni.	Minerały osadowe z twardej wody.	Aby wyczyścić wnętrze, użyj wilgotnej gąbki z detergentem do zmywarek i zabezpiecz się gumowymi rękawiczkami. Nigdy nie używaj detergentu innego niż detergent do zmywarek, ponieważ może to spowodować pienienie.

Problem	Możliwa przyczyna	Rozwiązanie
Na sztućcach są plamy rdzy.	Dotknięte przedmioty nie są odporne na korozję.	Nie myć w zmywarce przedmiotów nieodpornych na korozję.
	Po dodaniu soli do zmywarki program nie uruchamiał się od razu. Ślady soli weszły do cyklu prania.	Po dodaniu soli do zmywarki zawsze uruchamiaj program szybkiego zmywania bez naczyń w zmywarce i bez wybierania funkcji Turbo (jeśli jest dostępna).
	Pokrywa zmiękczacza jest luźna.	Sprawdź okładkę. Upewnij się, że jest prawidłowo zamknięta.
Odgłos pukania w zmywarce.	Ramię spryskujące uderza w przedmiot w koszu.	Przerwij program i przesunij objekty, które uniemożliwiają ruch ramienia natryskowego.
Grzechotanie w zmywarce.	Kawałek naczyń można swobodnie wkładać do zmywarki.	Przerwij program i przesunij naczynia.
Odgłos stukania w rurze wodnej.	Może to być spowodowane instalacją na miejscu lub przekrojem rury.	Zjawisko to nie wpływa na działanie zmywarki. W razie wątpliwości skontaktuj się z wykwalifikowanym instalatorem.
Naczynia nie są czyste.	Naczynia nie zostały włożone prawidłowo.	Zobacz „Przygotowywanie i napełnianie naczyńiami”.
	Program nie był wystarczająco skuteczny.	Wybierz bardziej intensywny program.
	Nie wypuszczono wystarczającej ilości detergentu.	Użyj więcej detergentu lub zmień detergent.
	Niektóre przedmioty blokują ruch ramion spryskujących.	Ponownie przesunij objekty, aby ramiona mogły się swobodnie obracać.
	Zespół filtra w podstawie zmywarki nie jest czysty lub nie jest prawidłowo zainstalowany. Może to zablokować dysze ramion spryskujących.	Wyczyść filtr lub zainstaluj go prawidłowo. Wyczyść dysze ramion spryskujących.

Problem	Możliwa przyczyna	Rozwiązanie
Powłoka jest widoczna na szkle.	Połączenie miękkiej wody i zbyt dużej ilości detergentu.	Połączenie miękkiej wody i dużej ilości detergentu.
Czarne lub szare plamy na naczyniach.	Przedmioty aluminiowe ocierają się o naczynia.	Użyj łagodnego, ściernego środka czyszczącego, aby usunąć te plamy.
Detergent pozostaje w dozowniku.	Naczynia zablokowały dozownik detergentu.	Prawidłowo przesuwasz naczynia.
Naczynia nie są suche.	Nieprawidłowe napełnienie.	Jeśli na naczyniach znajdują się resztki detergentu, użyj rękawiczek, aby zapobiec podrażnieniom skóry.
	Naczynia zostały wybrane zbyt wcześnie.	Nie opróżniaj zmywarki natychmiast po umyciu. Otwórz drzwi, aby para mogła się wydostać. Nie zaczynaj wyjmowania naczyń ze zmywarki, dopóki naczynia nie będą tylko lekko ciepłe w dotyku. Najpierw opróżnij dolny kosz. Zapobiegnie to kapaniu wody na naczynia z górnego kosza.
	Wybrano zły program.	W przypadku krótkich programów temperatura prania jest niska. Zmniejsza to również wydajność prania. Wybierz program z dłuższym czasem prania.
	Mycie sztućców o złej powierzchni.	Trudniej jest usunąć wodę z tych obiektów. Sztućce lub naczynia tego typu nie nadają się do mycia w zmywarce.



ALERT

Samodzielna pomoc lub nieprofesjonalne naprawy mogą poważnie zagrozić bezpieczeństwu użytkownika urządzenia i wpłynąć na gwarancję.

Dostępność części zamiennych

- **Siedem lat po premierze ostatniej jednostki modelowej:**

Silnik, pompa obiegowa i spustowa, grzejniki i grzejniki, w tym pompy ciepła (same lub jako całość), orurowanie i powiązany sprzęt, w tym wszystkie węże, zawory, filtry i system aquastop, części konstrukcyjne i wewnętrzne związane z zestawami drzwi (samodzielnie lub jako całość), płytki obwodów drukowanych, wyświetlacze elektroniczne, przełączniki ciśnienia, termostaty i czujniki, oprogramowanie i oprogramowanie układowe, w tym oprogramowanie do resetowania.

- **Dziesięć lat po premierze ostatniego egzemplarza modelu:**

Zawias i uszczelka drzwi, dodatkowe uszczelki, ramiona spryskujące, filtry odpływowe, półki wewnętrzne i plastikowe elementy peryferyjne, takie jak kosze i osłony.

CZĘŚĆ 7: NAPEŁNIANIE KOSZY ZGODNIE Z EN60436

Napełnienie zmywarki dla gospodarstw domowych do poziomu pojemności określonego przez producenta przyczyni się do oszczędności energii i wody.

1. Kosz:

Z uchwytem na kubkiy

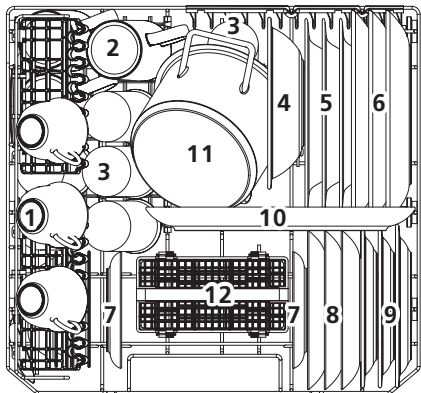

Bez uchwytem na kubkiy

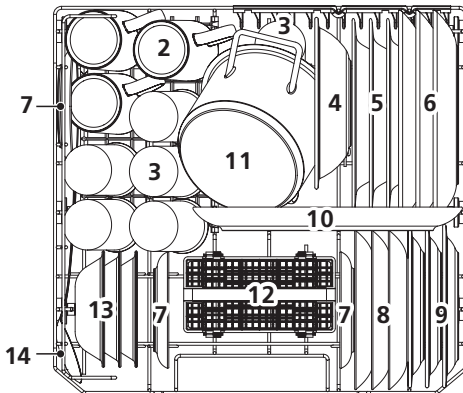

Numer	Przedmiot
1	Filizanki
2	Kubki
3	Szklanki
4	Miska z melaminy
5	Głębokie talerze
6	Płytke talerze
7	Spodki
8	Talerze deserowe
9	Talerze deserowe z melaminy
10	Talerz owalny
11	Mały garnek
12	Kosz na sztućce
13	Miski deserowe
14	Łyżki do serwowania

2. Kosz na sztućce:

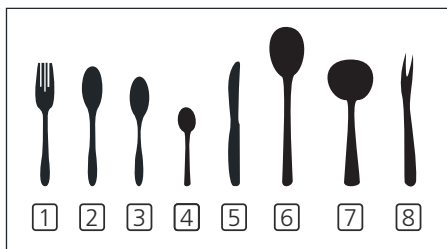
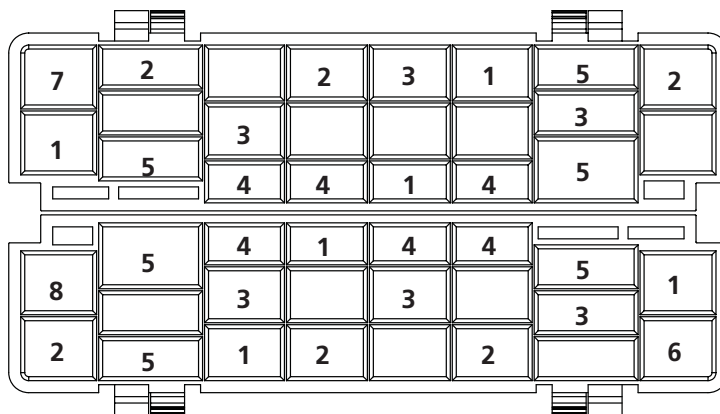

Numer	Przedmiot
1	Widelce
2	łyżki do zupy
3	łyżeczki deserowe
4	łyżeczki
5	Noże
6	łyżki do serwowania
7	Chochle
8	Widelec do serwowania

Informacje do testu porównawczego według EN60436

- Pojemność: 6 zestawów
- Program: ECO
- Ustawienie środka nablyszczającego: Max
- Ustawienie zmiękczacza: H4

CZĘŚĆ 8: SZYBKA INSTRUKCJA OBSŁUGI

Proszę przeczytać odpowiednią treść w instrukcji obsługi, aby uzyskać szczegółowe informacje na temat obsługi.

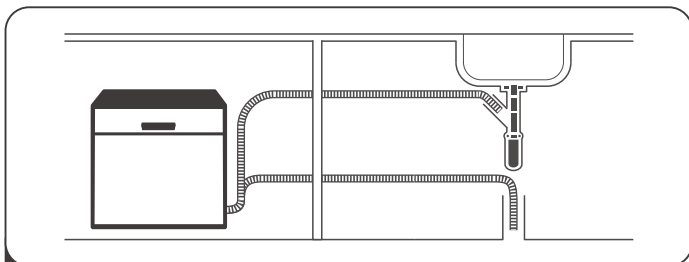

- 1** Instalacja zmywarki
(Prosimy o zapoznanie się z rozdziałem „INSTRUKCJA INSTALACJI“.)



- 2** Usuwanie większych resztek ze sztućców.
Unikaj płukania wstępnego.

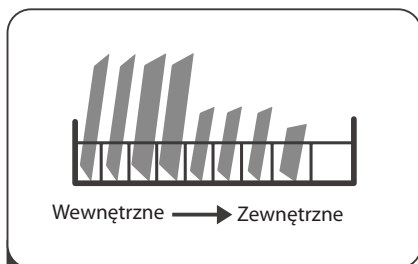

- 3** Pełnienie koszy.

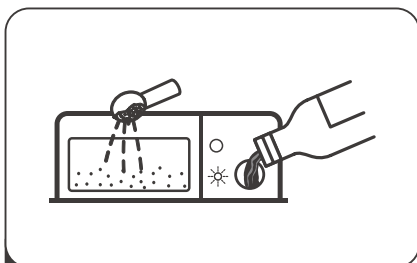

- 4** Napełnianie zbiornika detergentem i pastą.

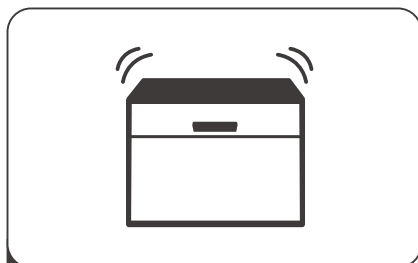

- 5** Wybór odpowiedniego programu i uruchomienie zmywarki.

CZĘŚĆ 9: KORZYSTANIE ZE ZMYWARKI



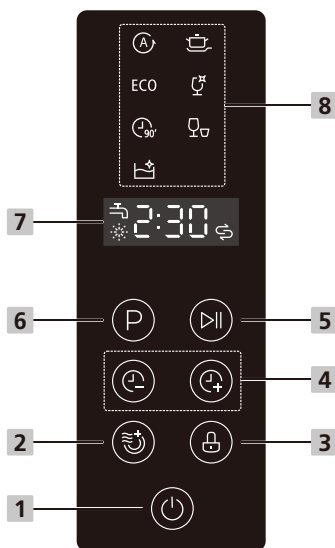









Panel sterowania



Funkcja (przycisk)

1 Zasilanie	Naciśnij ten przycisk, aby włączyć zmywarkę, ekran się zaświeci
2 Dodatkowe suszenie	Dla lepszych rezultatów suszenia. (Funkcja ta może być używana tylko w trybach Intensywny, ECO, Szklanka, 90 min.).
3 Blokada dziecięca	Dzięki tej opcji można zablokować przyciski na panelu sterowania, aby dzieci nie mogły przypadkowo uruchomić zmywarki przez naciśnięcie przycisków na panelu sterowania. Aktywny pozostaje tylko przycisk zasilania. Aby zablokować lub odblokować przyciski panelu sterowania, naciśnij i przytrzymaj przycisk przez 3 sekundy.
4 Opóźnienie startu +/-	Naciśnij przycisk „+”, aby zwiększyć czas opóźnienia, naciśnij przycisk „-”, aby zmniejszyć czas opóźnienia, można ustawić maksymalnie 24 godzinne opóźnienie startu.
5 Start/Pauza	Służy do uruchamiania lub wstrzymywania wybranego programu zmywania podczas pracy zmywarki.
6 Program	Naciśnij ten przycisk, aby wybrać odpowiedni program prania, zaświeci się kontrolka wybranego programu.

Wyświetlacz

7 Światło ostrzegawcze	<p> Nablýszczasz Jeśli zaświeci się światło , oznacza to, że zmywarka nie jest polerowana i wymaga uzupełnienia.</p> <p> Sól Jeśli zaświeci się światło , oznacza to, że w zmywarce brakuje soli i trzeba ją uzupełnić.</p> <p> Kran wodny Jeśli zaświeci się światło , oznacza to, że kran jest zamknięty.</p>
8 Kontrolka programu	<p> 8:00 Wyświetlanie pozostałego czasu pracy i czasu opóźnionego startu, kodów błędów itp.</p> <p> Automatyczny Do lekko i mocno zabrudzonych naczyń używanych codziennie, automatyczne wykrywanie stopnia zabrudzenia.</p> <p> Intensywne Do mocno zabrudzonych naczyń porcelanowych oraz normalnie zabrudzonych garnków, patelni i innych naczyń itp. z suszonymi resztkami.</p> <p>ECO EKO Jest to standardowy program, który nadaje się do zmywania normalnie zabrudzonych naczyń i jest najbardziej wydajnym programem pod względem łącznego zużycia energii i wody dla danego rodzaju naczyń.</p> <p> Szkło Do lekko zabrudzonych naczyń porcelanowych i szkła.</p> <p> 90 min. Do normalnie zabrudzonych naczyń, które trzeba szybko myć.</p> <p> Szybkie Krótszy program zmywania do lekko zabrudzonych naczyń niewymagających suszenia.</p> <p> Samoczyszczenie Program ten zapewnia skuteczne czyszczenie samej zmywarki.</p>

Zmiękcacz wody

Zmiękcacz wody należy ustawić ręcznie za pomocą pokrętki twardości wody.

Zmiękcacz wody jest przeznaczony do usuwania z wody minerałów i soli, które mogłyby mieć niekorzystny lub szkodliwy wpływ na działanie urządzenia.

Im więcej minerałów w wodzie, tym więcej nazywa się wody trudniejsze.

Lokalne władze wodne poinformują o twardości wody w okolicy.

Regulacja zużycia soli

Zmywarka została zaprojektowana tak, aby umożliwić regulację ilości zużywanej soli w zależności od twardości używanej wody. Celem jest optymalizacja i dostosowanie zużycia soli.

Wykonaj poniższe czynności, aby dostosować spożycie soli.

1. Zamknąć drzwi urządzenia i włączyć urządzenie;
2. Naciśnij przycisk Program przez ponad 5 sekund w ciągu 60 sekund po włączeniu urządzenia, aby rozpocząć ustawianie modułu zmiękczenia wody;
3. Naciśnij przycisk Program, aby wybrać prawidłowe ustawienie zgodnie z lokalnym środowiskiem, ustawienie zmieni się w następującej kolejności: H1->H2->H3->H4->H5->H6;
4. Program jest zapisywany w pamięci bez żadnej operacji w ciągu pięciu sekund lub po naciśnięciu przełącznika, aby wyjść z trybu ustawień.

TWARDOŚĆ WODY		Ustawienie zmiękczacza wody	Wyświetlenie na wyświetlaczu	Regeneracja następuje w każdej sekwencji X programów ³⁾
° dH ¹⁾	Mmol/l ²⁾			
0 - 5	0 - 0,9	1	H1	Brak regeneracji
6 - 11	1,0 - 2,0	2	H2	10
12 - 17	2,1 - 3,0	3	H3	5
18 - 22	3,1 - 4,0	4 *	H4	3
23 - 34	4,1 - 6,1	5	H5	2
35 - 45	6,2 - 8,0	6	H6	1

1) Niemiecki stopień pomiaru twardości wody

2) Milimol, międzynarodowa jednostka twardości wody

3) Podczas każdego cyklu regeneracji potrzebne są dodatkowe 2,0 litry wody, zużycie energii wzrośnie o 0,02 kWh a program wydłuży się o 4 minuty.

* Ustawienia fabryczne

Proszę przeczytać rozdział „Dodawanie soli do zmiękczacza”, jeśli brakuje soli w zmywarce.

UWAGA:

Jeśli Twój model nie jest wyposażony w zmiękczacze wody, możesz pominąć ten rozdział.

Zmiękczacze wody

Twardość wody jest różna w różnych miejscach. Jeśli w zmywarce używana jest twarda woda, na naczyniach i sztućcach odkładają się osady.

Urządzenie jest wyposażone w specjalny zmiękczacze, który wykorzystuje pojemnik na sól specjalnie zaprojektowany do usuwania osadów wapnia i minerałów z wody.

Przygotowanie i napełnianie naczyń

- Rozważ zakup naczyń oznaczonych jako nadające się do mycia w zmywarce.
- Wybierz program z najniższą możliwą temperaturą dla określonych artykułów.
- Aby zapobiec uszkodzeniom, nie należy wyjmować szkła i sztućców ze zmywarki bezpośrednio po zakończeniu programu.

Mycie następujących sztućców/naczyń

Nieodpowiednie są:

- Sztućce z rączką drewnianą, narożną, porcelanową lub z masy perłowej
- Przedmioty plastikowe, które nie są odporne na ciepło
- Starsze sztućce z klejonymi częściami, które nie są odporne na ciepło
- Klejone sztućce lub naczynia
- Przedmioty z cyny lub miedzi
- Kryształowa szkło
- Przedmioty stalowe podlegające korozji
- Drewniane talerze
- Artykuły z włókien syntetycznych

Częściowo odpowiednie są:

- Niektóre rodzaje szkła mogą stać się mętne po wielu zmywaniach.
- Przedmioty ze srebra i aluminium mają tendencję do blaknięcia podczas zmywania.
- Wzory na szkle mogą wyblaknąć, jeśli szkło jest często myte w zmywarce.

Zalecenia dotyczące napelniania zmywarki

Zeskrob duże ilości resztek jedzenia. Moczyć resztki przypalonego jedzenia na patelni. Naczynia nie wymagają spłukiwania pod bieżącą wodą.

Aby uzyskać najlepszą wydajność zmywarki, postępuj zgodnie z poniższymi instrukcjami, aby ją napelnić.

(Funkcja i wygląd koszy na sztućce i przegródek mogą się różnić w zależności od modelu.)

Umieścić przedmioty w zmywarce w następujący sposób:

- Przedmioty takie jak filiżanki, szklanki, garnki/patelnie itp. skierowane w dół.
- Przedmioty zakrzywione lub z wgłębieniami należy umieszczać pod takim kątem, aby woda mogła z nich spływać.
- Wszystkie naczynia powinny być bezpiecznie przechowywane, aby nie mogły się przewrócić.
- Wszystkie naczynia są ustawione tak, aby ramiona spryskujące mogły się swobodnie obracać podczas mycia.
- Puste przedmioty, takie jak kubki, puchary, patelnie itp. wkładać otworem skierowanym w dół, aby woda nie zbierała się w pojemniku lub wnęce.
- Naczynia i sztućce nie mogą leżeć wewnątrz siebie ani zachodzić na siebie.
- Kubki nie powinny się stykać, aby uniknąć ich uszkodzenia.
- Górny kosz został zaprojektowany tak, aby pasował do delikatnych i lżejszych naczyń, takich jak filiżanki do kawy i herbaty oraz filiżanki.
- Noże o długich krawędziach umieszczone w pozycji pionowej stanowią potencjalne zagrożenie!
- Długie lub ostre części sztućców, takie jak noże do krojenia mięsa, należy umieszczać poziomo w górnym koszu.
Uważaj, aby nie przeładować zmywarki. Jest to ważne dla dobrych wyników, a także odpowiedniego zużycia energii.

UWAGA:

Bardzo małych przedmiotów nie należy myć w zmywarce, ponieważ mogą łatwo wypaść z kosza.



Przedmioty będą gorące! Aby zapobiec uszkodzeniom, nie wyjmuj szkła i sztućców ze zmywarki do 15 minut po zakończeniu programu.

Napełnij kosz

Nie można umieszczać wszystkich naczyń przodem do góry, aby zwiększyć powierzchnię i poprawić skuteczność zmywania, zaleca się umieszczenie brudnej strony w kierunku ramienia natryskowego. Nie pozwól, aby naczynia wystawały z dna kosza, aby ruch ramienia spryskującego nie był zablokowany. Maksymalna średnica zalecana dla talerzy umieszczonych przed dozownikiem detergentu to 19 cm, aby nie uniemożliwić jego otwarcia.

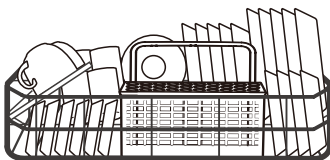

Napełnianie kosza na sztućce

Aby zapewnić bezpieczeństwo osobiste i jakość zmywania, włóż przedmioty do kosza i upewnij się, że:

- Czy przedmioty nie opierają się o siebie.
- Sztućce umieszcza się uchwytem do dołu.
- Noże i inne potencjalnie niebezpieczne przedmioty należy jednak umieszczać rękojeścią skierowaną do góry.

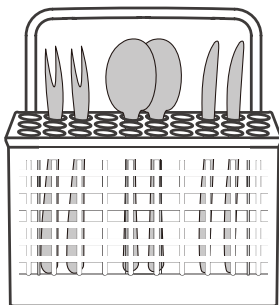

Nie pozwól, aby jakiegokolwiek przedmioty wystawały na dno. Włóż ostre przedmioty ostrym końcem skierowanym w dół!

Aby uzyskać najlepsze efekty zmywania, napełniaj kosze zgodnie ze standardem napełniania: Wersja ogólna.

Funkcja środka do płukania i prania

Płyn nablyszczający jest uwalniany podczas ostatniego płukania, aby zapobiec tworzeniu się na naczyniach kropel wody, które mogłyby pozostawić plamy i smugi. Poprawia to suszenie, ponieważ pozwala na spływanie wody z naczyń. Twoja zmywarka jest przystosowana do płynnych nablyszczaczy.



ALERT

W zmywarce należy używać wyłącznie markowych środków nablyszczających. Nigdy nie napełniaj dozownika nablyszczacza innymi substancjami (np. detergentem do zmywarek, detergentem w płynie). Może to spowodować uszkodzenie urządzenia.

Kiedy uzupełnić dozownik nablyszczacza

Jeśli lampka ostrzegawcza płynu nablyszczającego (☼) na panelu sterowania nie świeci, można oszacować ilość na podstawie koloru optycznego wskaźnika poziomu znajdującego się obok korka. Jeśli dozownik nablyszczacza jest pełny, wskaźnik będzie całkowicie ciemny. Rozmiar ciemnej kropki zmniejsza się wraz ze zmniejszaniem się nablyszczacza. Nigdy nie należy dopuszczać, aby poziom nablyszczacza spadł poniżej 1/4. W miarę zmniejszania się ilości nablyszczacza zmienia się rozmiar czarnej kropki na wskaźniku poziomu nablyszczacza, jak pokazano poniżej.

- Pełne
- 3/4 wkładu
- 1/2 wkładu
- 1/4 wkładu
- Puste

Funkcja detergentu

Składniki chemiczne wchodzące w skład detergentu są niezbędne do usuwania i usuwania całego brudu ze zmywarki. Do tego celu nadają się najczęściej dostępne detergenty.



ALERT

- Prawidłowe stosowanie detergentu
Używaj wyłącznie detergentu przeznaczonego specjalnie do zmywarek.
Przechowuj detergent w czystym i suchym środowisku.
Jeśli nie umyjesz naczyń od razu, nie wkładaj detergentów w proszku do dozownika.



- **Detergent do zmywarki jest żrący! Przechowuj te detergenty w miejscu niedostępnym dla dzieci.**

Napełnianie zbiornika nablyszczacza

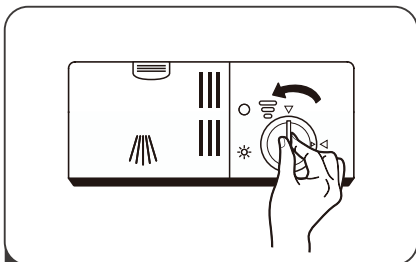

- 1** Aby otworzyć dozownik, przekręć nakrętkę w kierunku (lewej) strzałki „otwieranie” i zdejmij ją.

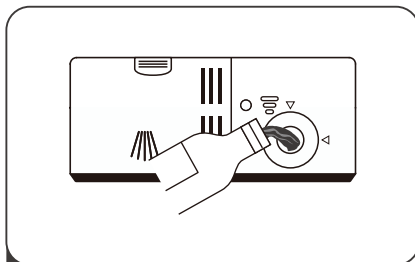

- 2** Ostrożnie wlej nablyszczacz do dozownika, aby zapobiec przelaniu.

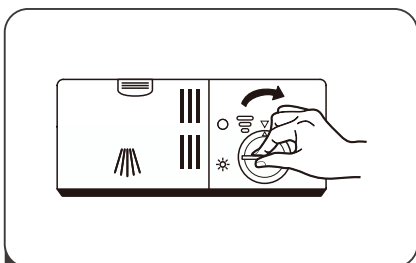

- 3** Zamknij pokrywkę dozownika nablyszczacza, obracając ją w prawo.

UWAGA:

Rozlany nablyszczacz należy czyścić chłonną ściereczką, aby zapobiec nadmiernemu pienieniu się podczas dalszego zmywania.

Ustawienie dozownika nablyszczacza

Zdejmij korek dozownika płynu nablyszczającego. Obróć pokrętkę wskaźnika środka nablyszczającego na liczbę. Im wyższa liczba, tym więcej zmywarka zużyje nablyszczacza.

Jeśli naczynia nie wysychają prawidłowo lub są brudne, ustaw pokrętkę na kolejną wyższą wartość, aż naczynia będą wolne od plam.

Zmniejsz tę liczbę, jeśli na szybie lub ostrzach noża znajdują się lepkie białawe plamy lub niebieskawy nalot.

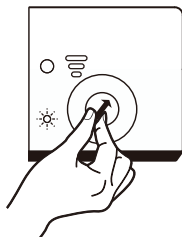

Napełnianie dozownika detergentu

Naciśnij zatrzask, aby otworzyć

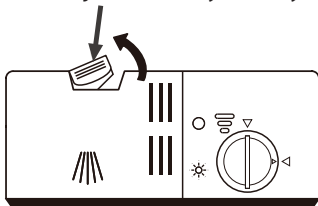

- 1 Otwórz pokrywę, naciskając zatrzask zwalniający na dozowniku detergentu.

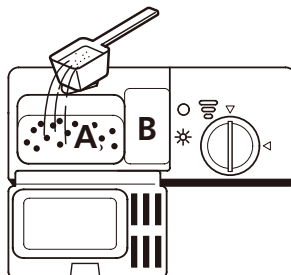

- 2 Dodaj detergent do większej przegródki (A) dla głównego cyklu zmywania. Aby uzyskać lepszy efekt zmywania, szczególnie w przypadku bardzo zabrudzonych rzeczy, umieść niewielką ilość detergentu na małym obszarze (B), aby uwolnił się podczas fazy zmywania wstępnego.

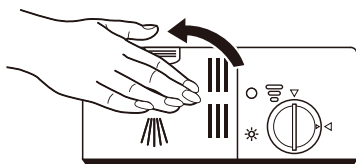

- 3 Zamknij pokrywę i wciśnij ją, aż zablokuje się na swoim miejscu.

UWAGA:







- Należy przestrzegać zaleceń producenta na opakowaniu detergentu.

CZĘŚĆ 10: PROGRAMOWANIE ZMYWARKI

Tabela cykli zmywania

Poniższa tabela pokazuje, które programy są najlepsze dla różnych ilości resztek jedzenia na naczyńiu i ile detergentu jest potrzebne. Istnieją również różne informacje o programach. Wartości zużycia i czas trwania programu są jedynie orientacyjne, z wyjątkiem programu ECO.

(●) Oznacza to, że nabłyszczacz należy dodać do dozownika.

Program	Opis cyklu	Detergent Zmywanie wstępne / Zmywanie zasadnicze	Czas trwania (min.)	Energia (kWh)	Woda (l)	Nabłyszczacz
 Auto-matyczne	Mycie wstępne (50 °C) Zmywanie (50-65 °C) Płukanie Płukanie Płukanie (70 °C) Suszenie	3/15 g 1 tab	100-175	0,700-0,900	6,0-10,0	●
 Intensywne	Mycie wstępne (50 °C) Zmywanie (70 °C) Płukanie Płukanie Płukanie (70 °C) Suszenie	3/15 g 1 tab	140	0,894	9,6	●
ECO (*EN50242)	Mycie wstępne Zmywanie (45 °C) Płukanie (65 °C) Suszenie	3/15 g 1 tab	230	0,609	6,5	●
 Szkło	Zmywanie (45 °C) Płukanie Płukanie (60 °C) Suszenie	18 g 1 tab	75	0,435	5,8	●
 90 Min.	Zmywanie (65 °C) Płukanie Płukanie Płukanie (70 °C) Suszenie	18 g 1 tab	90	0,785	6,6	●
 Szybkie	Zmywanie (40 °C) Płukanie Płukanie	15 g 1 tab	30	0,244	5,8	○
 Samo-czyszczenie	Zmywanie (70 °C) Płukanie Płukanie (65 °C) Suszenie	18 g 1 tab	80	0,700	5,6	●







UWAGA:

ECO : Program „ECO” nadaje się do zmywania normalnie zabrudzonych naczyń. W przypadku takich zastosowań jest to najbardziej opłacalny program łączony energii i wody, który służy do oceny zgodności z prawodawstwem UE dotyczącym ekoprojektu.
(*EN50242)

Tabela cykli zmywania

Poniższa tabela pokazuje, które programy są najlepsze dla różnych ilości resztek jedzenia na naczyniu i ile detergentu jest potrzebne. Istnieją również różne informacje o programach. Wartości zużycia i czas trwania programu są jedynie orientacyjne, z wyjątkiem programu ECO.

(●) Oznacza to, że nabłyszczacz należy dodać do dozownika.

Program	Opis cyklu	Detergent Zmywanie wstępne / Zmywanie zasadnicze	Czas trwania (min.)	Energia (kWh)	Woda (l)	Nabłyszczacz
 Auto-matyczne	Mycie wstępne (50 °C) Zmywanie (50-65 °C) Płukanie Płukanie Płukanie (70 °C) Suszenie	4/10 g 1 tab	100-175	0,700-0,900	6,0-10,0	●
 Intensywne	Mycie wstępne (50 °C) Zmywanie (70 °C) Płukanie Płukanie Płukanie (70 °C) Suszenie	4/10 g 1 tab	140	0,894	9,6	●
ECO (*EN60436)	Mycie wstępne Zmywanie (45 °C) Płukanie (65 °C) Suszenie	4/10 g 1 tab	230	0,613	6,5	●
 Szkło	Zmywanie (45 °C) Płukanie Płukanie (60 °C) Suszenie	14 g 1 tab	75	0,435	5,8	●
 90 Min.	Zmywanie (65 °C) Płukanie Płukanie Płukanie (70 °C) Suszenie	14 g 1 tab	90	0,785	6,6	●
 Szybkie	Zmywanie (40 °C) Płukanie Płukanie	12 g 1 tab	30	0,244	5,8	○
 Samoczyszczenie	Zmywanie (70 °C) Płukanie Płukanie (65 °C) Suszenie	14 g 1 tab	80	0,700	5,6	●

UWAGA:

ECO : Program „ECO” nadaje się do zmywania normalnie zabrudzonych naczyń. W przypadku takich zastosowań jest to najbardziej opłacalny program łączony energii i wody, który służy do oceny zgodności z prawodawstwem UE dotyczącym ekoprojektu.
(*EN60436)

Oszczędzanie energii

1. Wstępne płukanie naczyń prowadzi do zwiększonego zużycia wody i energii i nie jest zalecane.
2. Zmywanie naczyń w domowej zmywarce do naczyń zwykle zużywa mniej energii i wody w fazie użytkowania niż ręczne zmywanie naczyń, jeśli zmywarka do naczyń jest używana zgodnie z instrukcją.

Włączenie programu

1. Wyciągnij dolny i górny kosz, włóż naczynia i wsuń kosze z powrotem. Zaleca się napełnienie najpierw dolnego kosza, a następnie górnego.
2. Włóż detergent.
3. Włóż wtyczkę do gniazdka elektrycznego. Parametry zasilania podane są na tabliczce znamionowej. Upewnij się, że dopływ wody jest włączony przy pełnym ciśnieniu.
4. Zamknij drzwi i naciśnij przycisk zasilania, aby włączyć zmywarkę.
5. Wybierz program, zaświeci się odpowiednia kontrolka. Następnie naciśnij przycisk Start/Pauza, zmywarka rozpocznie cykl.

Zmiana programu w połowie cyklu

Program można zmienić tylko wtedy, gdy był uruchomiony przez krótki czas, w przeciwnym razie detergent może zostać spuszczone lub woda z detergentem może zostać spuszczone. W takim przypadku konieczne jest zresetowanie zmywarki i ponowne napełnienie dozownika detergentu. Aby zresetować zmywarkę, postępuj zgodnie z poniższymi instrukcjami:

1. Naciśnij przycisk Start/Pauza, aby zatrzymać zmywanie.
2. Naciśnij przycisk Program przez ponad 3 sekundy, a urządzenie przejdzie w tryb wyboru programu.
3. Naciśnij przycisk programowy, aby wybrać żądany program.
4. Naciśnij przycisk Start/Pauza, zmywarka uruchomi się po 10 sekundach.

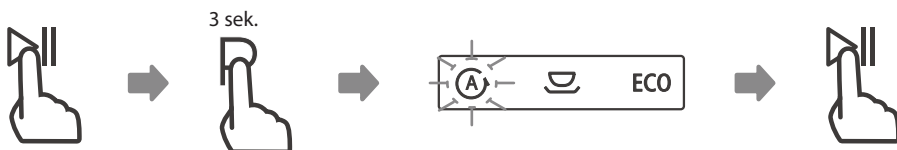

Zapomniałeś włożyć trochę naczyń?

Zapomniane naczynia można włożyć w dowolnym momencie przed otwarciem dozownika detergentu. W takim przypadku postępuj zgodnie z poniższymi instrukcjami:

1. Naciśnij przycisk Start/Pauza, aby zatrzymać zmywanie.
2. Odczekaj 5 sekund i otwórz drzwi.
3. Włóż zapomniane naczynia.
4. Zamknij drzwi.
5. Naciśnij przycisk Start/Pauza, zmywarka uruchomi się po 10 sekundach.

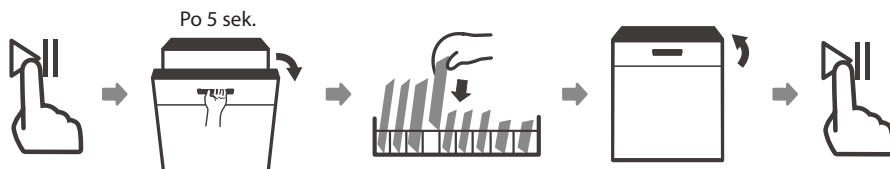

Otwieranie drzwi podczas cyklu jest niebezpieczne, ponieważ może wydostawać się gorąca para i powodować oparzenia.

CZĘŚĆ 11: KODY BŁĘDÓW

Jeśli wystąpi usterka, zmywarka wyświetli kody błędów. W poniższej tabeli przedstawiono możliwe kody błędów i ich przyczyny.

Kody	Znaczenie	Możliwe przyczyny
E1	Dłuższy czas wejścia.	Dopływ wody nie jest otwarty, dopływ wody jest ograniczony lub ciśnienie wody jest zbyt niskie.
E3	Nieosiągnięcie wymaganej temperatury.	Awaria grzałki.
E4	Przecieknięcie.	Niektóre części zmywarki nie są szczelne.
Ed	Błąd komunikacji między główną płytką drukowaną a płytką drukowaną.	Otwórz obwód lub przerwij okablowanie komunikacyjne.



ALERT

- W przypadku przepełnienia należy natychmiast wyłączyć główny dopływ wody.
- Jeśli w podstawie znajduje się woda z powodu przepełnienia lub niewielkiego wycieku, wodę należy usunąć przed ponownym uruchomieniem zmywarki.
- Jeśli pojawi się kod błędu, którego nie można rozwiązać, skontaktuj się z pomocą techniczną.

CZĘŚĆ 12: SPECYFIKACJA TECHNICZNA

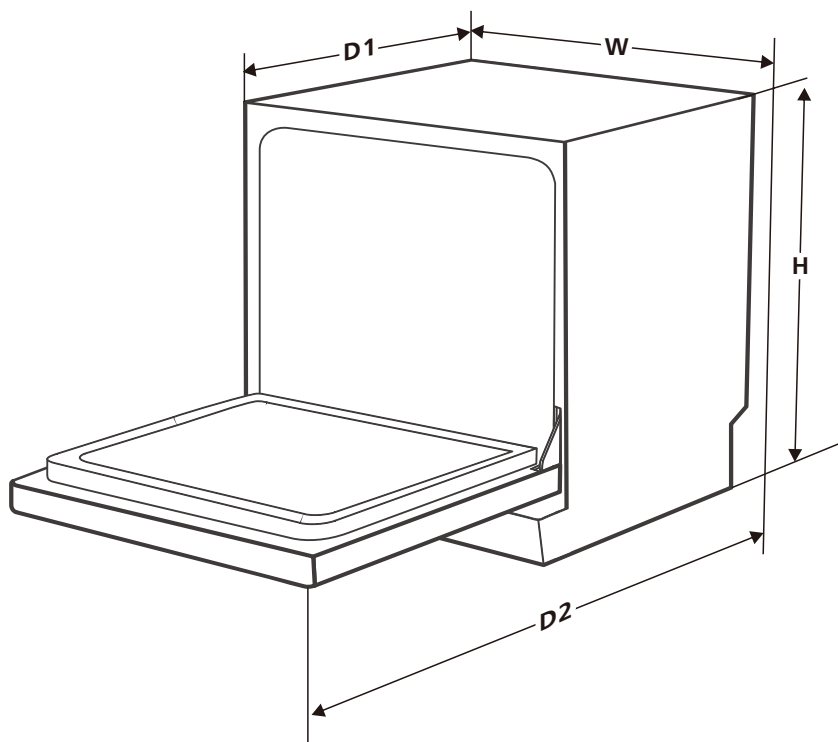

Wysokość (H)	438 mm
Szerokość (W)	550 mm
Głębokość (D1)	500 mm (z zamkniętymi drzwiami)
Głębokość (D2)	812 mm (z otwartymi drzwiami 90°)

CZĘŚĆ 13: ARKUSZ INFORMACYJNY

Arkusz informacyjny

PHILCO 

ROZPORZĄDZENIE DELEGOWANE KOMISJI (UE) 2019/2016

Nazwa lub znak towarowy producenta: PHILCO

Adres producenta: U Sanitatu 1621, Říčany 251 01, CZ

Znak identyfikacyjny modelu: PDT 67 DF

Podstawowe dane techniczne: Zmywarka do naczyń

Parametry	Wartość	Parametry	Wartość	
Pojemność znamionowa (w szt.)	6	Wymiary w cm	Wysokość	44
			Szerokość	55
			Głębokość	50
Indeks efektywności energetycznej EEL_w	61,9	Klasa efektywności energetycznej *	F	
Klasa efektywności mycia	1,125	Klasa efektywności suszenia	1,065	
Zużycie energii w kWh [na cykl], dla programu eko z wykorzystaniem uzupełniania zimnej wody. Rzeczywiste zużycie energii będzie zależne od używania urządzenia.	0,613	Zużycie wody w litrach [na cykl], na podstawie eko programu. Rzeczywiste zużycie wody będzie zależne od tego, jak urządzenie jest używane oraz od twardości wody.	6,5	
Trwanie programu (h:min)	3:50	Typ	Wolno stojące	
Dźwięk akustyczny emisji hałasu (dB(A) re 1 pW)	49	Klasa akustycznych emisji hałasu	C	
Zużycie po wyłączeniu (W)	0,49	Zużycie w trybie czuwania (W)	-	
Zużycie w trybie opóźnionego startu (W) (jeśli jest wybrany)	1,00	Zużycie w sieciowym trybie czuwania (W) (jeśli jest wybrany)	-	

Minimalny czas trwania gwarancji udzielonej przez dostawcę: 24 miesięcy

Dodatkowe informacje:

Link internetowy do strony producenta, gdzie znajdują się informacje podane w pkt. 6 załącznika II rozporządzenia Komisji (UE) 2019/2022: www.philco.cz

* A (najwyższa wydajność) do G (najniższa wydajność)

INFORMACJE TECHNICZNE

Informacje techniczne można znaleźć na tabliczce znamionowej wewnątrz urządzenia oraz na etykiecie energetycznej. Kod QR na dostarczonej etykiecie energetycznej zawiera link do rejestracji urządzenia w unijnej bazie danych Eprei. Zachowaj etykietę energetyczną, instrukcję obsługi wraz z innymi dokumentami dostarczonymi z urządzeniem.

INFORMACJE O TESTACH

Dostarczone urządzenie jest zgodne z EcoDesign i EN50564:2011. Wymagania dotyczące dostępu powietrza do prawidłowego działania urządzenia, minimalna odległość od ściany oraz wymiary urządzenia są częścią niniejszej instrukcji. W przypadku dalszych pytań prosimy o kontakt z producentem.

OBSŁUGA I OBSŁUGA KLIENTA

Zawsze używaj oryginalnych części zamiennych.

Oznakowanie modelu i numer serii znajdziesz na tablicy znamionowej. Pozycję tablicy znamionowej można zmienić bez uprzedniego ostrzeżenia. Oryginalne części zamienne dla niektórych konkretnych komponentów są do dyspozycji min. 7 lub 10 lat. Jest to zależne od typu komponentu oraz od wprowadzenia ostatniego urządzenia danego modelu na rynek.

Kontaktując się z naszym autoryzowanym serwisem, należy mieć dostępne oznaczenie modelu, numer seryjny i opis wady.

Aby pobrać dokumenty, odwiedź www.philco.pl.

Aby zgłosić usterkę i uzyskać dodatkowe informacje serwisowe, odwiedź www.philco.pl/sposoby-zglaszania-reklamacji-gwarancyjnej

Zastrzega się możliwość zmian bez powiadomienia.

WSKAZÓWKI I INFORMACJE O POSTĘPOWANIU ZE ZUŻYTYM OPAKOWANIEM

Zużyty materiał opakowania odnieś na miejsce wyznaczone przez administrację.

LIKWIDACJA ZUŻYTYCH URZĄDZEŃ ELEKTRYCZNYCH I ELEKTRONICZNYCH



Ten symbol na produktach lub w dokumentach dodatkowych oznacza, że zużyte urządzenie elektryczne i elektroniczne nie mogą zostać wyrzucone z odpadem komunalnym. Aby odpowiednio likwidować, odnawiać i oddawać do recyklingu oddawaj te produkty do odpowiednich punktów zbiórki. Alternatywnie w niektórych krajach Unii Europejskiej lub w innych rajach Europy możesz zwrócić swoje produkty lokalnemu sprzedawcy przy zakupie ekwiwalentnego nowego produktu. Odpowiednio likwidując ten produkt pomożesz zachować cenne źródła naturalne i pomagasz w prewencji potencjalnych negatywnych wpływów na środowisko i zdrowie ludzkie, które mogłyby być wynikiem niewłaściwej likwidacji odpadów. O więcej szczegółów poproś w lokalnej administracji lub w najbliższym punkcie zbiórki odpadów. Za nieodpowiednią likwidację tego rodzaju odpadu mogą zostać udzielone mandaty zgodnie z przepisami państwowymi.

Dla podmiotów handlowych w krajach Unii Europejskiej

Jeśli chcesz zlikwidować urządzenia elektryczne i elektroniczne, zapytaj o potrzebne informacje swojego sprzedawcę lub dostawcę.

Likwidacja w innych krajach poza Unią Europejską

Symbol ten obowiązuje w UE. Jeśli chcesz zlikwidować ten produkt, zapytaj o potrzebne informacje o odpowiednim sposobie likwidacji w lokalnej administracji lub u sprzedawcy.



Produkt ten spełnia wszystkie podstawowe wymagania rozporządzeń UE, które się do niego stosują.

Zmiany w tekście, wyglądzie i specyfikacji technicznej mogą się pojawić bez uprzedniego ostrzeżenia zastrzegamy sobie prawo do tych zmian.

Oryginał niniejszej instrukcji obsługi jest w języku czeskim.

Výrobce/Manufacturer:
Fast ČR, a.s.
U Sanítasu 1621
Říčany 251 01, CZECH REPUBLIC

Importer to SK:
FAST PLUS, a.s.
Na pántoch 18, 831 06 Bratislava
SLOVAKIA

Importer to PL:
FAST Poland Sp. z o. o.
Ul. Kwietniowa 36, 05-090 Wypędy
POLAND

Importer to HU:
FAST HUNGARY Kft.
Kántor út 10., 2310 Szigetszentmiklós
HUNGARY

PHILCO® 

**is a pending or registered trademark of Electrolux
Home Products, Inc. and used under a license from
Electrolux Home Products, Inc.**