

MIKROVLNNÁ RÚRA

NÁVOD NA OBSLUHU

PHILCO



Famous for Quality the World Over

PMD 2051 R
PMD 2051 C

**Vážený zákazník,
ďakujeme vám za kúpu produktu značky PHILCO. Aby vám váš spotrebič dobre slúžil, prečítajte si,
prosím, pozorne všetky pokyny v tejto používateľskej príručke.**

OBSAH

DÔLEŽITÉ BEZPEČNOSTNÉ POKYNY	2
POKYNY PRE UZEMNENIE RÚRY	7
INŠTALÁCIA RÚRY	8
TECHNICKÉ ÚDAJE	9
POPIS MIKROVLNNEJ RÚRY	10
OBSLUHA SPOTREBIČA	12
SKÔR AKO ZAVOLÁTE SERVIS	15
STAROSTLIVOSŤ O VAŠU MIKROVLNNÚ RÚRU	16
ÚDRŽBA MIKROVLNNEJ RÚRY	17
OTÁZKY A ODPOVEDE	17
POKYNY K VARENIU	19
BEZPEČNÉ POUŽÍVANIE MIKROVLNNEJ RÚRY	20
KONVERZNÉ TABUĽKY	22
TECHNIKY PRÍPRAVY	22
PRÍRUČKA K ROZMRAZOVANIU	24

DÔLEŽITÉ BEZPEČNOSTNÉ POKYNY

ČÍTAJTE POZORNE A USCHOVAJTE ICH NA BUDÚCE POUŽITIE

- Tento spotrebič môžu používať deti od 8 rokov a osoby so zníženými fyzickými, zmyslovými či mentálnymi schopnosťami alebo s nedostatkom skúseností a znalostí, ak sú pod dozorom alebo boli poučené o používaní spotrebiča bezpečným spôsobom a rozumejú prípadným nebezpečenstvám.
- Deti sa so spotrebičom nesmú hrať.
- Čistenie a údržbu vykonávanú používateľom nesmú vykonávať deti bez dohľadu.
- Ak je prívodný kábel poškodený, jeho výmenu zverte odbornému servisnému stredisku, aby sa zabránilo vzniku nebezpečnej situácie. Spotrebič s poškodeným prívodným káblom je zakázané používať.
- **VAROVANIE:** Ak sú dvierka alebo tesnenie dvierok poškodené, nesmie byť rúra v činnosti, pokiaľ nebude opravená preškolenou osobou.
- **VAROVANIE:** Je nebezpečné pre akúkoľvek osobu inú ako preškolenú, aby vykonávala akékoľvek opravy alebo údržbu vedúcu k odstráneniu ľubovoľného krytu, ktorý zaisťuje ochranu pred žiarením mikrovlnnej energie.
- **VAROVANIE:** Kvapaliny a iné pokrmy sa nesmú ohrievať v uzatvorených nádobách, pretože sú náchylné na explóziu.

- Tento spotrebič je určený výhradne na použitie v domácnosti a nie podobných priestoroch ako sú:
 - kuchynské kúty v obchodoch, kanceláriách a ostatných pracovných prostrediach;
 - v poľnohospodárstve;
 - hostia v hoteloch, motelloch a iných obytných prostrediach;
 - v podnikoch zaisťujúcich nocľah s raňajkami.
- Na zaistenie dostatočnej cirkulácie vzduchu sa musí ponechať voľný priestor okolo mikrovlnnej rúry. Ponechajte voľný priestor 20 cm nad horným povrchom rúry, 10 cm za jej zadnou časťou a po stranách. Neblokujte akékoľvek otvory rúry. Neodstraňujte nôžky rúry.
- Používajte iba nádoby, ktoré sú vhodné na použitie v mikrovlnných rúrach.
- V mikrovlnnej rúre nepoužívajte nižšie uvedený kuchynský riad a pomôcky:
 - kovové panvice alebo riad s kovovou rukoväťou alebo s kovovým zdobením;
 - svorky na plastových vrecúškach;
 - riad s povrchovou úpravou z melamínu;
 - bežné teplomery, ktoré sa používajú napr. na meranie teploty mäsa a pod.
- Keď sa ohrieva pokrm v nádobách z plastu alebo papiera, kontrolujte občas rúru, aby nedošlo k vznieteniu.
- Mikrovlnná rúra je určená na ohrev potravín a nápojov. Sušenie potravín alebo odevov a ohrev ohrievacích podušiek, domácej obuvi, umývacích húb, vlhkého textilu a podobných vecí môže viesť k nebezpečenstvu poranenia, vznieteniu alebo požiaru.

- Pokiaľ vzniká dym, vypnite spotrebič alebo vytiahnite vidlicu zo zásuvky a nechajte dvierka zatvorené, aby sa zabránilo rozšíreniu prípadného ohňa.
- Mikrovlnný ohrev nápojov môže spôsobiť oneskorený var, s čím sa musí počítať pri držaní nádoby. Budte preto opatrní pri manipulácii s nádobou.
- Obsah dojčenských fliaš a detskej stravy sa musí premiešať alebo pretrepať a musí sa kontrolovať teplota pred konzumáciou, aby sa zabránilo popáleniu.
- Vajcia v škrupinách a celé natvrdo uvarené vajcia sa nesmú v mikrovlnných rúrach ohrievať, pretože môžu aj po ukončení mikrovlnného ohrevu explodovať.
- Pravidelne čistite dvierka a okienko rúry po oboch stranách, tesnenie dvierok a príslušné časti od nečistôt a prípadných zvyškov potravín. Na čistenie odporúčame použiť slabý roztok neutrálneho kuchynského saponátu. Dbajte na to, aby na vnútornej strane dvierok nezostávali zvyšky čistiaceho prostriedku.
- Rúru pravidelne čistite podľa vyššie uvedených pokynov a odstraňujte z nej prípadné zvyšky potravín. Neudržiavanie rúry v čistote by mohlo viesť k poškodeniu povrchu, ktoré by mohlo nepriaznivo ovplyvniť životnosť spotrebiča a mať za následok vznik nebezpečnej situácie.
- Spotrebič sa nesmie čistiť parným čističom.
- Táto mikrovlnná rúra je určená na používanie ako voľne stojacia. Nie je určená na zabudovanie ani do skrinky.
- Mikrovlnná rúra sa nesmie umiestňovať do skrinky.
- Mikrovlnná rúra je určená na umiestnenie na pracovnej doske.

- Pred pripojením spotrebiča k sieťovej zásuvke sa uistite, že sa napätie uvedené na jej typovom štítku zhoduje s elektrickým napätím zásuvky.
- Spotrebič pripájajte iba k riadne uzemnenej zásuvke.
- Mikrovlnnú rúru nepoužívajte vonku ani ju nevystavujte vplyvom vonkajšieho prostredia.
- Mikrovlnnú rúru neumiestňujte na parapety okien, odkvapkávaciú dosku drezu alebo na nestabilné povrchy. Vždy ju umiestnite na stabilný, rovný a suchý povrch.
- Mikrovlnnú rúru nikdy nepoužívajte v bezprostrednom okolí vane, sprchy alebo bazéna.
- Mikrovlnnú rúru nepoužívajte na priemyselné ani laboratórne účely.
- Kuchynský riad sa môže stať horúcim v dôsledku preneseného tepla zohrievaných potravín. Niekedy môže byť potrebné použiť ochranné rukavice.
- Nepokúšajte sa používať mikrovlnnú rúru pri otvorených dvierkach. Mohli by ste sa vystaviť škodlivému pôsobeniu mikrovln. Nespúšťajte mikrovlnnú rúru naprázdno.
- Pri manipulácii s ohriatymi nápojmi a potravinami dbajte na zvýšenú opatrnosť, pretože sa z nich môže uvoľňovať horúca para.
- V mikrovlnnej rúre nesmažte potraviny. Horúci olej môže poškodiť časti rúry, riadu, alebo dokonca privodiť popálenie pokožky.
- Pred varením prepichnete potraviny s hrubou šupkou, ako sú zemiaky, tekvice, jablká.
- Ak nepoužívate rúru, nenechávajte vnútri papierové materiály, kuchynský riad alebo potraviny.

- Udržujte vnútorný priestor rúry v čistote. Ak sú steny rúry pošpinené šťavami z potravín, utrite ich vlhkou handričkou. Ak je rúra silnejšie znečistená, môžete použiť slabý roztok neutrálneho kuchynského saponátu.
- Nepoužívajte mikrovlnnú rúru, pokiaľ je poškodený napájači kábel alebo zástrčka, v prípade, že nefunguje správne, ak je poškodená alebo ak spadla na zem. Akúkoľvek opravu mikrovlnnej rúry alebo výmenu poškodeného napájacieho kábla smie vykonať iba autorizované servisné stredisko, aby sa zabránilo vzniku nebezpečnej situácie.

**ZOZNÁMTE SA PROSÍM S NASLEDUJÚCIMI POKYNYMI A
DODRŽIAVAJTE ICH. POKYNY SI ODLOŽTE PRE PRÍPAD ICH
ĎALŠEJ POTREBY.**

POKYNY PRE UZEMNENIE RÚRY

Toto zariadenie musí byť uzemnené. V prípade elektrického skratu, redukuje uzemnenie nebezpečenstvo úrazu elektrickým prúdom zaistením únikového vodiča pre elektrický prúd. Toto zariadenie je vybavené káblom, ktorý má zemniaci vodič so zemniacim konektorom. Konektor musí byť pripojený k správne nainštalovanej a uzemnenej zásuvke.

VAROVANIE: Nesprávne použitie uzemňovacej zástrčky môže viesť k nebezpečenstvu úrazu elektrickým prúdom.

UPOZORNENIE:

1. V prípade akýchkoľvek otázok ohľadom uzemnenia alebo elektrických pokynov sa obráťte na kvalifikovaného elektrikára alebo servisných pracovníkov.
2. Výrobca ani predajca nenesú žiadnu zodpovednosť za poškodenie rúry alebo zranenie osôb v dôsledku nedodržania postupov elektrického pripojenia.

DÔLEŽITÉ

Vodiče v tomto napájacom kábli sú farebne označené v súlade s nasledujúcim kódom.

Zelený a žltý : Uzemnenie

Modrý : Nulák

Hnedý : Živý

Keďže farby vodičov v napájacom kábli tohto zariadenia nemusia súhlasiť s farebným označením identifikujúcim konektory vo vašej prípojke, vykonajte nasledovné:

Zelenožltý vodič, musí byť pripojený ku konektoru v prípojke, ktorý je označený písmenom „E“ alebo symbolom uzemnenia alebo zeleno a žltou. Modrý vodič, musí byť pripojený ku konektoru, ktorý je označený písmenom „N“ alebo zafarbený čiernou farbou. Hnedý vodič musí byť pripojený ku konektoru označenému písmenom „L“ alebo zafarbenému červenou farbou.

VAROVANIE: Tento spotrebič musí byť uzemnený.

INŠTALÁCIA RÚRY

1. Vetranie

Nezakrývajte vetracie otvory. Ak sú blokované počas prevádzky, rúra sa môže prehrievať a prípadne poškodiť. Pre správne vetranie nechajte približne 76 mm voľného priestoru medzi stenami rúry a okolitými stenami a minimálna výška voľného priestoru nad rúrou by mala byť 100 mm.

2. Pevná, rovná pozícia

Rúru postavte na pevný, rovný povrch. Táto rúra je navrhnutá pre použitie na pracovnej ploche. Mikrovlnnú rúru neumiestňujte do skrinky, pokiaľ nebola a testovaná v skrinke.

3. Nechajte priestor vzadu a zbokom

Všetky vetracie otvory udržiavajte voľné. Ak sú otvory zakryté počas prevádzky, rúra sa môže prehrievať a prípadne poškodiť.

4. Udržiavajte mimo rádia a TV

Nekvalitný TV a rozhlasový príjem môže byť následkom blízkosti rúry k TV, rozhlasovej anténe. Umiestnite rúru čo najďalej.

5. Udržiavajte mimo zdrojov tepla a vody

Udržiavajte spotrebič mimo horúceho vzduchu, pary alebo striekania vody.

6. Napájanie

- Skontrolujte hodnoty miestneho zdroja energie. Táto rúra vyžaduje napájanie približne 5 A, 230 V 50 Hz.
- Sieťová šnúra je približne 0,8 metra dlhá.
- Používané napätie musí byť rovnaké ako je naznačené na rúre. Použitím vyššieho napätia môžete spôsobiť požiar alebo poškodenie rúry. Použitie nízkeho napätia môže spôsobiť pomalé varenie. Nezodpovedáme za poškodenia vyplývajúce z použitia nesprávneho napätia.
- Ak je poškodená sieťová šnúra, musí ju vymeniť výrobca alebo servisný technik alebo podobne kvalifikovaná osoba, aby sa zabránilo nebezpečenstvu.

7. Kontrola z hľadiska poškodení:

Nesedia dvierka, prasknuté dvierka, poškodenie v ohrevnom priestore. Ak si všimnete niečo z vyššie uvedeného, NEINŠTALUJTE spotrebič a upovedomte predajcu.

8. Nepoužívajte rúru, ak ju premiestnite z veľmi chladného prostredia.

(Toto sa môže vyskytnúť počas chladného počasia.) Pred použitím nechajte spotrebič ohriať na izbovú teplotu.

TECHNICKÉ ÚDAJE

NAPÁJANIE ELEKTRICKOU ENERGIU	230 V ~ 50 Hz
VSTUPNÝ VÝKON MIKROVLŇN	1200 W
VÝSTUP ENERGIE MIKROVLŇN	700 W
FREKVENCIA MIKROVLŇN	2450 MHz
VONKAJŠIE ROZMERY (Š X V X H)	452 x 262 x 349 mm
ROZMERY VNÚTORNÉHO PRIESTORU (Š X V X H)	315 x 198 x 297 mm
HMOTNOSŤ	Cca 10,5 kg
KAPACITA RÚRY	20 l
NASTAVENIE MIKROVLNNÉHO VÝKONU	5 výkonnostných stupňov

* Právo na zmenu technických údajov vyhradené bez predchádzajúceho upozornenia.

POPIS MIKROVLNNEJ RÚRY

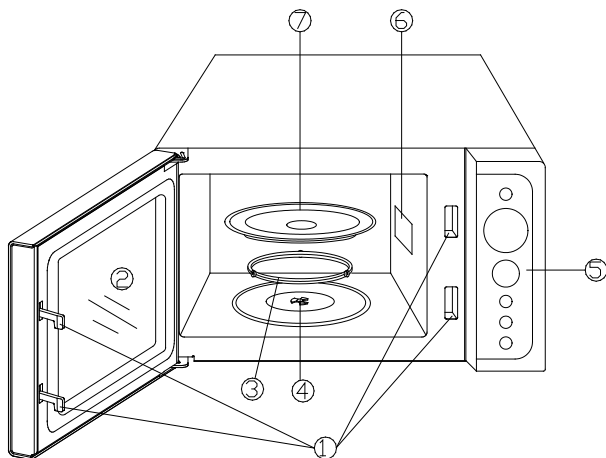

1. Systém bezpečnostného zámku dvierok
2. Dvierka rúry
3. Vodidlo otočného taniera
4. Hriadeľ otočného taniera
5. Ovládací panel
6. Vlnovod
7. Sklenený tanier

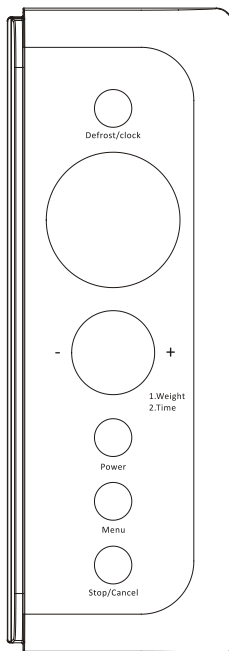

DISPLEJ

Zobrazuje sa čas varenia, výkon, indikátory a hmotnosť pokrmu.

Tlačidlo POWER

Slúži na nastavenie úrovne výkonu. Ak chcete skontrolovať úroveň výkonu počas varenia, dotknite sa tlačidla POWER.

Tlačidlo DEFROST/CLOCK

Jedným dotykom nastavíte program rýchleho rozmrazovania.

Dvojnásobným dotykom nastavíte programu rozmrazovania podľa hmotnosti. Čas rozmrazovania a úroveň výkonu sa nastavia automaticky po naprogramovaní kategórie potravín a hmotnosti.

Dotykom nastavíte hodiny rúry.

Tlačidlo MENU

Stlačením zvolíte menu obľúbených jedál.

Tlačidlo STOP/CANCEL

Dotykom vymažete zvolený stupeň výkonu, časy varenia alebo rozmrazovania, ktoré boli predtým naprogramované. Dotykom zastavíte varenie.

Otočný ovládač WEIGHT/TIME

Otáčaním ovládača zadáte hmotnosť jedla, čas varenia alebo hodiny.

Dotykom spustíte programy varenia alebo rozmrazovania.

Dotykom nastavíte program rýchleho spustenia.

OBSLUHA SPOTREBIČA

Uistite sa, že je spotrebič správne nainštalovaný a pripojený k elektrickej zásuvke.

- Pri prvom pripojení rúry do elektrickej siete sa na displeji krátko zobrazí „“, „1:00“.
- Počas režimu nastavenia varenia sa systém vráti do režimu čakania, ak v priebehu 20 sekúnd nedôjde k žiadnej operácii.
- Počas programu varenia stlačte STOP/CANCEL na pozastavenie programu a potom stlačte ovládač WEIGHT/TIME, aby ste ho obnovili. Dvakrát stlačte tlačidlo STOP/CANCEL na zrušenie programu.
- Po varení zaznie akustický signál a na displeji sa zobrazí „End (Koniec)“. Pred spustením ďalšej funkcie varenia sa dotknite akéhokoľvek tlačidla alebo otvorte dverka rúry, aby ste zrušili „End (Koniec)“.

NASTAVENIE ČASU HODÍN

Ide o 12- alebo 24-hodinové zobrazenie času hodín podľa rôznych špecifikácií. Ak chcete skontrolovať čas počas prevádzky rúry, stlačte tlačidlo DEFROST/CLOCK.

NAPRÍKLAD: Predpokladajme, že chcete nastaviť čas na hodinách rúry na 8:30.

1. Stlačte a podržte tlačidlo DEFROST/CLOCK na 3 sekundy, aby ste zvolili 12-hodinové zobrazenie času, alebo ho stlačte znovu, aby ste zvolili 24-hodinový cyklus.
2. Otáčaním ovládača WEIGHT/TIME nastavte 8 hodín.
3. Stlačte tlačidlo DEFROST/CLOCK.
4. Otáčaním ovládača WEIGHT/TIME nastavte 30 minút.
5. Stlačte tlačidlo DEFROST/CLOCK na potvrdenie nastavenia.

RÝCHLE VARENIE

Najdlhší čas varenia je 10 minút. Rúra bude pracovať s VYSOKÝM (HIGH) výkonom (100% výstupný výkon) pre program rýchleho varenia.

Stačí niekoľkokrát stlačiť otočný ovládač WEIGHT/TIME, aby ste nastavili čas varenia, rúra začne automaticky pracovať na plný výkon.

MIKROVLNNÉ VARENIE

Pri mikrovlnnom varení stačí niekoľkokrát stlačiť tlačidlo POWER, aby ste zvolili úroveň výkonu varenia a potom pomocou ovládača WEIGHT/TIME nastavte požadovaný čas varenia. Najdlhší čas varenia je 60 minút.

Zvoľte úroveň výkonu stlačením tlačidla POWER.

Stlačenie tlačidla Power	Percento výkonu
1 krát	100%
2 krát	80%
3 krát	60%
4 krát	40%
5 krát	20%
6 krát	0%

Predpokladajme napríklad, že chcete variť 1 minútu pri 60 % mikrovlnného výkonu.

1. Trikrát stlačte tlačidlo POWER.
2. Otočte otočný ovládač WEIGHT/TIME na 1:00.
3. Stlačte otočný ovládač WEIGHT/TIME.

POZNÁMKA: Počas varenia môžete kontrolovať úroveň výkonu dotykom tlačidla POWER.

NASTAVENIE ROZMRAZOVANIA PODĽA HMOTNOSTI

Rúra umožňuje rozmrazovanie mäsa, hydiny a morských plodov. Čas a výkon rozmrazovania sa nastavujú automaticky po naprogramovaní hmotnosti jedla. Hmotnosť: 100 g ~ 1800 g.

Predpokladajme, že chcete rozmraziť 600 g mäsa.

1. Vložte do rúry jedlo, ktoré sa má rozmraziť.
2. Dvakrát sa dotknite tlačidla DEFROST/CLOCK a zobrazí sa „100g“, AUTO 
3. Otáčaním otočného ovládača WEIGHT/TIME zvolte hmotnosť jedla.
4. Dotknite sa otočného ovládača WEIGHT/TIME.

POZNÁMKA: Počas programu rozmrazovania zaznie zo systému akustický signál, aby vám pripomenul, že máte jedlo otočiť, potom stlačte otočný ovládač WEIGHT/TIME, aby ste v rozmrazovaní pokračovali.

NASTAVENIE ROZMRAZOVANIA PODĽA ČASU

Najdlhší čas je 60 minút.

Predpokladajme napríklad, že chcete nastaviť čas rozmrazovania na 3 minúty

1. V režime čakania jedenkrát stlačte tlačidlo DEFROST/CLOCK a zobrazí sa „0:00“ 
2. Otočte otočný ovládač WEIGHT/TIME na 3:00
3. Stlačte otočný ovládač WEIGHT/TIME.

POZNÁMKA: Počas programu rozmrazovania zaznie zo systému akustický signál, aby vám pripomenul, že máte jedlo otočiť, potom stlačte otočný ovládač WEIGHT/TIME, aby ste v rozmrazovaní pokračovali.

VIACSTUPŇOVÉ VARENIE

Vaša rúra môže byť naprogramovaná až na 3 automatické sekvencie mikrovlnného varenia. Predpokladajme, že chcete nastaviť nasledujúci program varenia:

- o, 1 mikrovlnné varenie;
- o, 2 mikrovlnné varenie;

Kroky:

1. Zadáte prvý program varenia a rozsvieti sa „1S“.
2. Zadáte program varenia druhej fázy. Rozsvieti sa „2S“.
3. Stlačte otočný ovládač WEIGHT/TIME.

POZNÁMKA: Rýchle varenie, rozmrazovanie a automatické menu nie je možné nastaviť vo viacstupňovom varení.

DETSKÁ POISTKA

Túto funkciu používajte na zabránenie ovládaniu rúry malými deťmi bez dozoru dospelých.

- Nastavenie detskej zámky: Stlačte tlačidlo STOP/CANCEL a podržte ho minimálne 3 sekundy – ozve sa pípnutie a rozsvieti sa indikátor uzamknutia. Nebude fungovať žiadna funkcia.
- Zrušenie detskej zámky: Stlačte tlačidlo STOP/CANCEL a podržte ho minimálne 3 sekundy, kým nezaznie pípnutie nezhasne indikátor zámky na displeji. Obnovia sa všetky funkcie.

MENU AUTOMATICKÉHO VARENIA

Pre nasledujúce jedlá alebo operácie varenia nemusíte zadávať výkon a čas varenia. Stačí uviesť druh jedla, ktoré chcete variť, ako aj hmotnosť tohto jedla. Môžete to urobiť stlačením tlačidla MENU, aby ste zvolili kategóriu jedla/prevádzky, potom otočte otočný ovládač WEIGHT/TIME, aby ste označili počet porcií alebo približnú hmotnosť jedla, ktoré sa chystáte uvariť. Rúra začne pracovať, keď sa dotknete tlačidla WEIGHT/TIME.

Napríklad: na prípravu 450 g pizze.

1. V režime čakania stlačte tlačidlo MENU na voľbu pizze, čo je položka A-7 v automatickom menu.
2. Otáčaním otočného ovládača WEIGHT/TIME zadajte požadovanú hmotnosť.
3. Stlačte otočný ovládač WEIGHT/TIME.

KÓD MENU	AUTOMATICKÉ MENU	<ul style="list-style-type: none">• Pri mlieku/káve a zemiakoch sa na displeji namiesto hmotnosti jedla zobrazí počet porcií.• Výsledok automatického varenia závisí od faktorov, ako je tvar a veľkosť jedla, vaše osobné preferencie, pokiaľ ide o prepečenie určitých potravín a dokonca aj toho, ako vložíte jedlo do rúry. Ak sa vám zdá výsledok v každom prípade nie celkom uspokojivý, trochu podľa toho upravte čas varenia.
A-1	Mlieko/káva (200 ml/šálka)	
A-2	Ryža (g)	
A-3	Cestoviny (g)	
A-4	Zemiaky (230 g/každý)	
A-5	Zohrievanie (g)	
A-6	Ryby (g)	
A-7	Pizza (g)	
A-8	Popcorn (100 g)	

SKÔR AKO ZAVOLÁTE SERVIS

Pozrite si nasledujúci zoznam a môžete zabrániť zbytočnému volaniu do servisného strediska.

* Rúra nepracuje

1. Skontrolujte, či je sieťová šnúra pevne pripojená.
2. Skontrolujte či sú dvierka pevne zatvorené.
3. Skontrolujte, či je nastavený čas prípravy jedla.
4. Skontrolujte, či nie je vybitá poistka elektrického okruhu alebo vyrazený hlavný istič vo vašej domácnosti.

* Iskrenie v spotrebiči

1. Skontrolujte, či nepoužívate kovové nádoby alebo riad so zlatým, a alebo kovovým prúžkom.
2. Skontrolujte, či sa kovové ihly na mäso nedotýkajú vnútorných stien.

* Nefunkčné osvetlenie

1. Ohľadom opravy prípadne výmeny LED osvetlenia kontaktujte autorizovaný servis.

Ak problém pretrváva, kontaktujte servisné stredisko.

NEPOKÚŠAJTE SA SPOTREBIČ OPRAVOVAŤ SVOJPOMOCNE!

STAROSTLIVOSŤ O VAŠU MIKROVLNNÚ RÚRU

Rúra by mala byť pravidelne čistená a odstránené zvyšky jedla. Nedodržiavanie čistenia rúry môže viesť k zhoršeniu povrchu, čo by mohlo nepriaznivo ovplyvniť životnosť spotrebiča a spôsobiť možné nebezpečné situácie.

- 1** Vypnite rúru pred čistením.
- 2** Udržiavajte vnútorný priestor rúry čistý. Keď sa zvyšky jedla alebo rozliate tekutiny prílepia na steny rúry, utrite ich navlhčenou tkaninou. Ak je rúra veľmi znečistená, môžete použiť jemný čistiaci prostriedok. Použitie drsného čistiaceho prostriedku alebo brúsnych čistiacich prostriedkov nie je odporúčané.
- 3** Vonkajší povrch rúry by mal byť čistený pomocou mydla a vody, vyžmýkanej jemnej tkaniny. Na zabránenie poškodenia prevádzkových častí vo vnútri rúry, voda by nemala presiaknuť do vetracích otvorov.
- 4** Ak sa ovládací panel namočí, vyčistite ho pomocou jemnej, suchej tkaniny. Nepoužívajte drsné čistiace prostriedky alebo brúsne čistiace prostriedky na ovládací panel.
- 5** Ak sa para nahromadí vo vnútri alebo okolo dvierok rúry, vyutierajte ju pomocou jemnej tkaniny. Tento jav sa môže stať vtedy, ak je mikrovlnná rúra používaná v miestach s vysokou vlhkosťou a v žiadnom prípade to neindikuje poruchu zariadenia.
- 6** Príležitostne je potrebné vybrať sklenený otočný tanier na jeho vyčistenie. Umyte otočný tanier v teplej mydlovej vode alebo v umývačke riadu.
- 7** Vodítko otočného taniera a vnútorný priestor rúry by mal byť čistený pravidelne, na zabránenie nadmerného hluku. Jednoducho vyutierajte spodnú plochu priestoru rúry vodou s jemným čistiacim prostriedkom alebo čističom okien a vysušte. Vodítko otočného taniera môže byť umývané v jemne mydlovej vode.

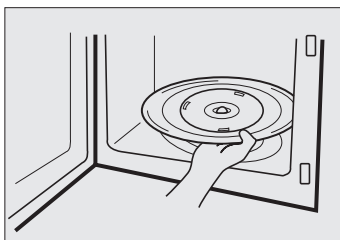

ÚDRŽBA MIKROVLNNEJ RÚRY

Spotrebič musíte pravidelne čistiť a odstraňovať zvyšky jedla.

Ak nebudete spotrebič udržiavať čistú, bude to viesť k poškodeniu povrchu a nepriaznivo ovplyvníť životnosť a bezpečnosť spotrebiča.

1. Pred čistením spotrebič vypnite.
2. Vnútorný priestor spotrebiča udržiavajte čistý. Ak sa na stenách spotrebiča zachytia kúsky jedál alebo rozliate tekutiny, utrite ich vlhkou utierkou. Ak je spotrebič veľmi znečistený, môžete použiť jemný čistiaci prostriedok. Neodporúčame používať drsné čistiace prostriedky alebo abrazívne prostriedky.
3. Vonkajší povrch spotrebiča očistite mydlom a vodou, opláchnite a vysušte mäkkou utierkou. Aby ste zabránili poškodeniu prevádzkových častí vo vnútri spotrebiča, nesmie do ventilačných otvorov vniknúť voda. Zaisťte, aby boli všetky zvyšky jedál očistené, pretože môžu spôsobiť poškodenie.
4. Ak ovládací panel navlhne, očistite ho mäkkou suchou utierkou. Na čistenie ovládacieho panela nepoužívajte agresívne čistiace prostriedky alebo abrazívne prostriedky.
5. Ak sa vo vnútri alebo okolo vonkajšej strany dvierok spotrebiča nahradí para, utrite ju mäkkou utierkou. Môže sa to stať, keď je mikrovlnná rúra používaná pri vysokej okolitej vlhkosti, neznamená to poruchu spotrebiča.
6. Sklenený otočný tanier je potrebné pri čistení odložiť. Umyte ho teplej mydlovej vode alebo v umývačke riadu.
7. Vodítko otočného taniera a dolnú časť spotrebiča pravidelne čistite, aby nedošlo k nadmernému huku. Dolnú časť spotrebiča jednoducho utrite jemným čistiacim prostriedkom alebo čistiacim prostriedkom na okná a vysušte. Vodítko otočného taniera umyte v mierne napenenej vode.

OTÁZKY A ODPOVEDE

Je možné spotrebič používať, keď sú sklenený otočný tanier a vodítko otočného taniera odstránené?

Nie. Sklenený otočný tanier aj vodítko otočného taniera musia byť pred varením vždy vložené v spotrebiči.

Môžem otvoriť dvierka počas prevádzky spotrebiča?

Dvierka je možné otvoriť kedykoľvek počas prevádzky. Spotrebič sa okamžite vypne a bude pokračovať v prevádzke až po zatvorení dvierok stlačením tlačidla Start.

Prečo je po varení v mikrovlnnej rúre vlhkosť?

Vlhkosť na bočnej strane mikrovlnnej rúry je normálna. Je to spôsobené parou z vareného jedla, ktorá sa zráža na chladnom povrchu rúry.

Prechádza mikrovlnná energia cez okienko v dvierkach?

Nie. Kovové sito odráža energiu späť do vnútorného priestoru spotrebiča. Otvory sú vyrobené tak, aby umožňovali len priechod svetla. Nenechajú prejsť mikrovlnnú energiu.

Prečo vajička niekedy prasknú?

Pri pečení alebo poširovaní vajičok môže žltok prasknúť v dôsledku nahromadenia pary vo vnútri žltkovej membrány. Aby ste tomu zabránili, pred varením jednoducho prepichnete žltok špáradlom. Nikdy nevarte vajička bez toho, aby ste prepichli škrupinu.

Prečo sa odporúča čas odstátia po dokončení varenia?

Čas odstátia je veľmi dôležitý.

Pri mikrovlnnom varení je teplo v jedle, nie v spotrebiči. Mnoho potravín vytvára veľké vnútorné teplo, aby umožnilo pokračovať v procese varenia, a to aj po vybratí jedla zo spotrebiča. Čas odstátia pre mäso, veľkú zeleninu a koláče umožňuje úplné ukončenie varenia.

Čo znamená „čas odstátia“?

Čas odstátia znamená, že jedlo by malo byť zo spotrebiča vybrané a zakryté na určitý čas, aby sa mohlo dovariť. Takto je spotrebič uvoľnený na ďalšie varenie.

Prečo spotrebič nevarí vždy tak rýchlo, ako je uvedené v návode na obsluhu?

Uistite sa, že ste postupovali presne podľa pokynov a pokúste sa zistiť, čo mohlo spôsobiť zmeny v čase varenia. Orientačné časy a nastavenia teploty sú odporúčané, aby sa zabránilo prevareniu. Rozdiely vo veľkosti, tvare, hmotnosti a rozmeroch môžu vyžadovať dlhší čas varenia. Podľa vlastného uváženia spolu pokynmi skontrolujte, či bolo jedlo správne uvarené.

Poškodí sa mikrovlnná rúra, ak pracuje naprázdno?

Áno. Nikdy mikrovlnnú rúru nepúšťajte naprázdno. Poškodíte ju. Ak mikrovlnná rúra pracuje naprázdno, prebytočná energia bude absorbovaná a zameraná na najsľabšie miesto vnútorného priestoru spotrebiča alebo dvierok, čo môže spôsobiť roztavenie.

Energia sa v tomto prípade neabsorbuje do jedla.

To platí aj pre potraviny, ktoré obsahujú len veľmi málo alebo žiadnu tekutinu.

Môžem mikrovlnnú rúru používať bez otočného taniera alebo otočiť otočný tanier, aby sa do spotrebiča zmestila veľká miska?

Nie. Ak otočný tanier vyberiete alebo otočíte, budete mať nesprávne výsledky pri varení. Pokrmy použité v spotrebiči musia byť položené na otočnom tanieri.

Je normálne, že sa sklenený otočný tanier otáča ktorýmkoľvek smerom?

Áno. Otočný tanier sa otáča v smere alebo proti smeru hodinových ručičiek, v závislosti od otáčania motora po začatí prevádzky.

Môžem v mikrovlnnej rúre pripraviť pukance? Ako dosiahnem najlepšie výsledky?

Áno. Pukance vo papierových vreckách môžete pripravovať v mikrovlnnej rúre podľa pokynov výrobcu alebo použite prednastavenú funkciu POPCORN. Nepoužívajte bežné papierové tašky. Použite „test počúvania“ tak, že rúru vypnete, hneď ako sa praskanie spomalí na 1 alebo 2 sekundy. Nepoužívajte opäť neprasknuté zrná. Nevkladajte do skleneného riadu.

POKYNY K VARENIU

Používajte len riad, ktorý je vhodný na použitie v mikrovlnnej rúre. Na prípravu jedla v mikrovlnnej rúre musia byť mikrovlny schopné preniknúť do jedla bez toho, aby sa odrážali alebo aby ich absorbovala použitá miska. Pri výbere riadu je preto potrebné postupovať opatrne. Ak je riad označený ako vhodný pre mikrovlnné rúry, nemusíte sa obávať.

Nasledujúca tabuľka obsahuje zoznam rôznych riadov a naznačuje, či a ako by sa mali používať v mikrovlnnej rúre.

Nádoba	Bezpečnosť	Poznámky
Hliníková fólia	▲	Môže byť použitá v malom množstve na ochranu proti prevareniu. Iskrenie sa môže vyskytnúť vtedy, ak je fólia veľmi blízko pri stene rúry alebo používate veľa fólie.
Tanier na zapekanie	●	Nepredhrievajte dlhšie ako 8 minút.
Porcelán a keramika	●	Porcelán, keramika, glazúra a čínsky porcelán je obvykle vhodný, pokiaľ nie je zdobený kovovou úpravou.
Jednorázové polyesterové misky	●	Niektoré mrazené potraviny sú balené v týchto miskách.
Fast-food obaly <ul style="list-style-type: none">Polystyrénové nádobyPapierové vrecká alebo novinyRecyklovateľný papier alebo kovová úprava	● X X	Môžu byť použité na teplé jedlo. Prehriatie ich môže roztopiť. Môžu spôsobiť požiar. Môže spôsobiť iskrenie.
Sklo <ul style="list-style-type: none">Sklo do rúryJemné skloSklenené nádoby	● ● ●	Môže byť použité, ak nie je zdobené kovovými prvkami. Môže byť použité na teplé jedlo alebo tekutiny. Krehké sklo sa môže zlomiť alebo puknúť pri náhlom zohriatí.

Nádoba	Bezpečnosť	Poznámky
Kov <ul style="list-style-type: none"> Misky Vrecko do mrazničky so sponou 	X X	Musia mať vybraté veko. Vhodné len na zohriatie.
Papier <ul style="list-style-type: none"> Taniere, poháre, obrúsky a kuchynský papier Recyklovaný papier 	●	Môže spôsobiť iskrenie alebo požiar. Na krátku prípravu a zohrievanie. Taktiež na absorbovanie nadmernej vlhkosti. Môže spôsobiť iskrenie.
Plast <ul style="list-style-type: none"> Nádoby Fólia Vrecká do mrazničky 	● ● ▲	Hlavne ak ide o teplovzdorný termoplast. Iné plasty sa môžu pri vysokých teplotách skrútiť alebo odfarbiť. Nepoužívajte melamínové plasty. Môže byť použitá na zachovanie vlhkosti. Nemala by sa dotýkať jedla. Dávajte pozor pri zložení fólie, uniká horúca para. Len ak sú žiaruvzdorné. Nemali by byť vzduchotesné. Prepichnete ich vidličkou, ak je to potrebné.
Voskovaný papier	●	Môže byť použitý na zachovanie vlhkosti.

● : Odporúčané použitie

▲ : Obmedzené použitie

X : Neodporúčané

BEZPEČNÉ POUŽÍVANIE MIKROVLNEJ RÚRY

Základné použitie

Nepokúšajte sa deaktivovať alebo nemanipulovať s bezpečnostnými uzávermi dvierok.

Neumiestňujte žiadne predmety medzi prednú plochu rúry a dvierka alebo zabráňte nahromadeniu znečistenia na tesniacich plochách. Uterajte tesniace plochy jemným čistiacim prostriedkom, umyte a vysušte. Nikdy nepoužívajte drsný prášok alebo špongie.

Nevystavujte dvierka rúry napätiu alebo váhe, ako sú napríklad deti zavesené na otvorených dvierkach. Môže to spôsobiť, že rúra sa preválí smerom dopredu a spôsobí poranenie a taktiež poškodenie rúry.

Nepoužívajte rúru, ak je poškodené tesnenie alebo tesniace plochy; alebo ak sú dvierka ohnuté; závesy sú voľné alebo zlomené.

Nepoužívajte rúru, ak je prázdna. Toto môže spôsobiť poškodenie rúry.

V rúre nesaňte odevy, noviny ani iné materiály. Môže to spôsobiť požiar.

Nepoužívajte recyklovaný papier, pretože môže obsahovať čiastočky kovu, ktoré môžu spôsobiť iskrenie.

Neudierajte na ovládací panel tvrdými predmetmi. Toto môže rúru poškodiť.

Potraviny

Nikdy nepoužívajte mikrovlnnú rúru na domáce konzervovanie. Rúra nie je určená pre tento spôsob úpravy. Nesprávne konzervované potraviny sa môžu pokaziť a ich konzumácia môže byť nebezpečná. Vždy používajte najkratšiu dobu prípravy v recepte. Je lepšie mať pokrmy nedovarené ako nadmerne prevarené. Málo uvarené pokrmy môžete ešte dovariť. Ak je pokrm prevarený, už nie je možná náprava. Malé množstvá pokrmov alebo pokrmy s nízkym obsahom tekutín ohrievajte opatrne. Tieto sa môžu rýchlo spáliť a vysušiť a následne vznietiť.

Neohrievajte vajíčka v škrupine. Vo vnútri sa môže nahromadiť tlak a následne môžu explodovať. Zemiaky, jablká, vaječné žĺtky a klobásy sú príklady jedla s nepórovitým povrchom. Musia byť pred ich prípravou prepichnuté, aby ste zabránili ich prasknutiu.

Nepokúšajte sa v mikrovlnnej rúre vyprážať. Vždy ponechajte 20 sekúnd na odstátie potom, ako sa rúra vypla, aby sa teplo rovnomerne rozšírilo, ak je to potrebné premiešajte jedlo v priebehu ohrevu a VŽDY pokrm po skončení prípravy premiešajte. Aby ste zabránili náhlemu vyvreniu vody, do nádoby vložte lyžičku alebo sklenenú tyčinku a tekutiny miešajte počas aj na konci ohrevu.

Nenechávajte rúru bez dozoru pri príprave pukancov. Neprípravujte pukance v papierových vreckách, pokiaľ na to nie sú určené. Zrníčka sa môžu prehriať a spôsobiť vznietenie papierového vrečka.

Neukladajte vrečko s pukancami priamo na otočný tanier mikrovlnnej rúry. Položte vrečko s obsahom na tanier z bezpečnostného skla alebo keramický tanier, aby ste zabránili prehriatiu a prasknutiu otočného taniera rúry.

Ne prekračujte výrobcom odporúčaný čas prípravy pukancov.

Dlhšia príprava nevytvorí viac pukancov, ale môže spôsobiť ich vznietenie.

Pamätajte, že vrečko s pukancami je po príprave horúce. Vrečko s obsahom vyberajte opatrne a používajte kuchynské rukavice.

ISKRENIE

Ak zbadáte iskrenie, stlačte tlačidlo otvorenia dveriek a odstráňte problém.

Iskrenie je spôsobené:

- Kovom alebo hliníkovou fóliou dotýkajúcou sa vnútorných stien rúry.
- Hliníkovou fóliou ktorá neprilieha k pokrmu (prevrátené okraje fungujú ako antény).
- Kov, ako sú napríklad spony, ražne alebo taniere so zlatým pásikom v mikrovlnnej rúre.
- Utiery z recyklovaného papiera obsahujúce malé kúsky kovu použité v mikrovlnnej rúre.

KONVERZNÉ TABUĽKY

JEDNOTKY HMOTNOSTI		JEDNOTKY OBJEMU		LYŽIČKA	
15 g	1/2 unce	30 ml	1 fl. Unce	1,25 ml	1/4 čaj. lyžičky
25 g	1 unce	100 ml	3 fl. Unce	2,5 ml	1/2 čaj. lyžičky
50 g	2 unce	150 ml	5 fl. uncí (1/4 pinty)	5 ml	1 čaj. lyžička
100 g	4 unce	300 ml	10 fl. uncí (1/2 pinty)	15 ml	1 pol. lyžica
175 g	6 unce				
225 g	8 unce				
450 g	1 libra	600 ml	20 fl. uncí (1 pinta)		

MIERY TEKUTÍN		
1 šálka	= 8 fl. uncí	= 240 ml
1 pinta	= 16 fl. uncí (UK = 20 fl. uncí)	= 480 ml (UK = 560 ml)
1 quart	= 32 fl. uncí (UK = 40 fl. uncí)	= 960 ml (UK = 1 120 ml)
1 gallon	= 128 fl. uncí (UK = 160 fl. uncí)	= 3 840 ml (UK = 4 500 ml)

TECHNIKY PRÍPRAVY

ČAS ODSŤÁTIA

Husté potraviny, napr. mäso, zemiaky v šupke a koláče, vyžadujú čas odstátia (v alebo mimo rúry) po ich tepelnej príprave, pre umožnenie kompletného prechodu tepla. Počas času odstátia zabaľte mäso a zemiaky do alobalu. Mäso vyžaduje napríklad 10-15 minút, zemiaky v šupke 5 minút. Ostatné pokrmy ako je jedlo na tanieri, zelenina, ryby vyžadujú 2-5 minút. Po rozmrazení jedál je taktiež potrebné ponechať čas odstátia. Ak ešte jedlo nie je po čase odstátia dovarené, vráťte ho do rúry a dokončite prípravu.

OBSAH VHLKOSTI

Mnoho čerstvých potravín, napr. zelenina a ovocie majú rôzny obsah vlhkosti počas sezóny, hlavne zemiaky. Z tohto dôvodu môže byť čas prípravy rôzny. Suché potraviny ako je ryža, cestoviny sa môžu vysušiť počas skladovania, preto môže byť ich čas prípravy rôzny.

HUSTOTA

Pórovité pokrmy sa ohrievajú rýchlejšie ako veľmi husté potraviny.

FÓLIA NA PREKRYTIE

Fólia na prekrytie pomáha udržiavať vlhkosť potravín a nahromadená para urýchľuje čas prípravy. Pred prípravou fóliu prepichnete, aby mohla nadmerná para unikáť. Zvýšte pozornosť pri odstraňovaní fólie z potravín po príprave, pretože unikajúca para môže byť veľmi horúca.

TVAR

Potraviny rovnomerných tvarov sa uvaria rovnomernejšie. Potraviny sa pripravujú lepšie v okrúhlych nádobách ako v hranatých.

ROZLOŽENIE

Potraviny sa uvaria rýchlejšie a rovnomernejšie, ak sú rozložené od seba. NIKDY neukladajte potraviny na seba.

POČIATOČNÁ TEPLOTA

Čím chladnejšie sú potraviny, tým dlhší čas vyžadujú na ohrev. Potraviny z chladničky sa ohrievajú dlhšie ako potraviny izbovej teploty.

TEKUTINY

Všetky tekutiny je potrebné miešať pred a počas ohrevu. Hlavne vodu je potrebné miešať pred a počas ohrevu, aby ste zabránili nadmernému varu. Neohrievajte tekutiny, ktoré predtým vreli. NEPREHRIEVAJTE ICH.

OTÁČANIE A MIEŠANIE

Niektoré potraviny vyžadujú miešanie počas varenia. Mäso a hydinu je potrebné v polovici prípravy otočiť.

ROZMIESTNENIE

Jednotlivé kusy potravín, napr. kuracie časti alebo kotlety umiestnite tak, aby hrubšie časti smerovali von.

MNOŽSTVO

Malé množstvá potravín sa uvaria rýchlejšie ako veľké množstvá, taktiež malé porcie jedál sa ohrejú rýchlejšie ako veľké.

PREPICHOVANIE

Koža alebo blana na niektorých potravinách môže spôsobiť hromadenie pary počas varenia. Tieto potraviny musíte prepichnúť alebo narezať kožu pred varením. Vajíčka, zemiaky, jablká, klobásy atď, je potrebné pred varením prepichnúť. NEPOKÚŠAJTE SA VARIŤ VAJÍČKA V ŠKRUPINE.

ZAKRYTIE

Zakryte potraviny fóliou alebo pokrievkou. Zakryte ryby, zeleninu, hotové jedlá, polievky. Nezakrývajte koláče, omáčky, zemiaky alebo jedlá z cesta.

PRÍRUČKA K ROZMRAZOVANIU

Nerozmrazujte zakryté mäso. Zakrytie môže spôsobiť jeho varenie. Vždy odstráňte obal a podnos. Používajte len nádoby, ktoré sú vhodné do mikrovlnnej rúry.

Celú hydinu rozmrazujte prsnou stranou smerom dolu. Rozmrazovanie začnite masťou stranou smerom dolu.

Tvar obalu mení čas rozmrazovania. Plytké pravidelné tvary sa rozmrazujú rýchlejšie ako veľké kusy.

Po 1/3 času rozmrazovania skontrolujte potraviny. V prípade potreby ich otočte, premiestnite alebo odstráňte rozmrazené časti jedla.

V priebehu rozmrazovania vás rúra upozorní na otočenie pokrmu. V tomto bode, otvorte dverka a skontrolujte potraviny. Dodržiavajte postupy popísané nižšie pre dosiahnutie optimálnych výsledkov rozmrazovania. Potom zatvorte dverka.

Po rozmrazení by mal byť pokrm studený, ale mäkký vo všetkých jeho častiach. Ak je stále zamrznutý, vráťte ho na veľmi krátky čas do mikrovlnnej rúry, alebo ho nechajte niekoľko minút odstáť. Po rozmrazení nechajte pokrmy stáť 5-60 minút, ak majú ešte zamrznuté časti. Hydinu a ryby vložte pod tečúcu studenú vodu, pokiaľ nerozmrzne.

- **Otočenie:** Pečienku, rebierka, celú hydinu, morčacie prsia, hot-dogy, klobásy, steaky alebo kotlety.
- **Rozloženie:** Oddelte od seba steaky, kotlety, mäso do hamburgerov, mleté mäso, kuracie kúsky a kusy akéhokoľvek mäsa.
- **Zakrytie:** Použite malé pásiky hliníkovej fólie pre ochranu tenkých častí alebo okrajov nerovnomerných kusov ako sú kuracie krídla. Aby ste zabránili iskreniu, zabráňte kontaktu fólie so stenami alebo dverkami rúry.
- **Vybratie:** Aby ste zabránili vareniu, rozmrazené časti by mali byť vybraté z rúry. To môže skrátiť čas rozmrazovania pre potraviny s menšou hmotnosťou ako 1350 g.

Tabuľka ohrevu

- Detské pokrmy obzvlášť pozorne skontrolujte pred podávaním, aby ste zabránili popáleniu.
- Keď ohrievate zabalené potraviny vo forme polotovarov, vždy pozorne dodržiavajte pokyny na obale.
- Ak zmrazíte pokrmy, ktoré ste kúpili čerstvé alebo z chladiacich pultov, pamätajte na to, že tieto potraviny by mali byť dôkladne rozmrazené skôr, ako budete dodržiavať inštrukcie týkajúce sa ich tepelnej prípravy uvedené na obale. Oplatí sa informovať o tom aj ostatných členov vašej domácnosti.
- Pamätajte na to, aby ste odstránili kovové spony z obalu potravín pred ohrevom.
- Chladené (mrazené) potraviny vyžadujú dlhší čas ohrevu ako potraviny izbovej teploty (ako sú práve vychladené potraviny alebo potraviny z predajne).
- Všetky druhy potravín môžete ohrievať s plným výkonom mikrovln.

Potravina	Čas prípravy	Špeciálne pokyny
Detská strava 128 g nádoba	30 sec.	Vylejte do malej servírovacej misky. Dôkladne premiešajte raz alebo dvakrát počas ohrevu. Pred podávaním skontrolujte teplotu.
Detské mlieko 100 ml 225 ml	20-30 sec. 40-50 sec.	Dôkladne premiešajte a prelejte do sterilizovanej fľaše. Pred podávaním dôkladne pretrepte a pozorne skontrolujte teplotu.
Sendvičové rolky 1 ks	20-30 sec.	Zabaľte do papierovej utierky a položte na sklenný tanier. * Poznámka: Nepoužívajte utierky z recyklovaného papiera.
Lasagne 1 porcia (300 g)	4-6 min.	Položte lasagne na tanier vhodný do mikrovlnnej rúry. Zakryte plastovou fóliou a spravte vetracie otvory.
Dusené mäso so zeleninou 1 šálka 4 šálky	1 1/2-3 min. 5-7 min.	Varte zakryté v nádobe vhodnej do mikrovlnnej rúry. Premiešajte jedenkrát v polovici prípravy.
Pučené zemiaky 1 šálka 4 šálky	2-3 min. 6-8 min.	Varte zakryté v nádobe vhodnej do mikrovlnnej rúry. Premiešajte jedenkrát v polovici prípravy.
Pečené fazule 1 šálka	2-3 min.	Varte zakryté v nádobe vhodnej do mikrovlnnej rúry. Premiešajte jedenkrát v polovici prípravy.
Ravioli alebo cestoviny v omáčke 1 šálka 4 šálky	3-4 min. 7-10 min.	Varte zakryté v nádobe vhodnej do mikrovlnnej rúry. Premiešajte jedenkrát v polovici prípravy.

TECHNICKÉ INFORMÁCIE

Technické informácie sa nachádzajú na typovom štítku na vnútornej strane spotrebiča a na energetickom štítku. QR kód, na dodanom energetickom štítku, obsahuje odkaz na registráciu spotrebiča v databáze EÚ Eprel. Uchovajte si energetický štítok, návod na obsluhu, spolu s ďalšími dokumentmi dodanými so spotrebičom.

INFORMÁCIE O TESTOVANÍ

Dodané zariadenie je v súlade s EcoDesign a EN 50564:2011:2011; EN 50242:2016; EN 60350-1:2016; EN 60350-2:2013+A11:2014. Požiadavky na prístup vzduchu pre správnu prevádzku prístroja, minimálna vzdialenosť od steny a rozmery prístroja, sú súčasťou tohto návodu. V prípade ďalších otázok sa obráťte na výrobcu.

STAROSTLIVOSŤ O ZÁKAZNÍKA A SERVIS

Vždy používajte iba originálne náhradné diely.

Označenie modelu a sériové číslo nájdete na typovom štítku. Polohu typového štítku je možné zmeniť bez predchádzajúceho upozornenia.

Originálne náhradné diely pre niektoré konkrétne komponenty sú k dispozícii minimálne 7 alebo 10 rokov. Závisí to od typu komponentu a od uvedenia posledného spotrebiča daného modelu na trh.

Pri kontaktovaní nášho autorizovaného servisu majte k dispozícii modelové označenie, sériové číslo a popis chyby.

Pre stiahnutie dokumentov navštívte www.philco.sk.

Pre nahlásenie poruchy a získanie ďalších servisných informácií navštívte www.philco.sk/servisne-miesta.

Zmeny vyhradené bez predchádzajúceho upozornenia.

POKYNY A INFORMÁCIE TÝKAJÚCE SA LIKVIDÁCIE POUŽITÝCH OBALOVÝCH MATERIÁLOV

Obalové materiály zlikvidujte na verejnom mieste pre likvidáciu odpadu.

LIKVIDÁCIA POUŽITÝCH ELEKTRICKÝCH A ELEKTRONICKÝCH SPOTREBIČOV



Význam symbolu na výrobku, jeho príslušenstve alebo obale znamená, že s týmto výrobkom nesmie byť zaobchádzané ako s komunálnym odpadom. Tento výrobok zlikviduje na príslušnom zbernom mieste pre recykláciu odpadu z elektrických a elektronických zariadení. Poprípade je možné v niektorých štátoch Európskej únie alebo iných európskych štátoch vrátiť svoje výrobky miestnemu predajcovi, v prípade kúpy podobného nového výrobku. Správna likvidácia tohto výrobku pomôže ušetriť cenné prírodné zdroje a pomôcť pri prevencii prípadného negatívneho vplyvu na životné prostredie a ľudské zdravie, ku ktorému by mohlo dôjsť v dôsledku nesprávnej likvidácie odpadu. Podrobnejšie informácie získate od miestneho úradu alebo v najbližšom stredisku pre zber odpadu. Nesprávna likvidácia tohto typu odpadu môže podliehať vnútroštátnym predpisom o pokutách.

Pre podnikateľské subjekty v Európskej únii

Ak chcete zlikvidovať elektrické alebo elektronické zariadenie, vyžiadajte si potrebné informácie od svojho predajcu alebo dodávateľa.

Likvidácia v iných štátoch mimo Európskej únie

Ak chcete zlikvidovať tento výrobok, vyžiadajte si nevyhnutné informácie o správnom spôsobe likvidácie od miestnych úradov alebo svojho predajcu.



Tento výrobok spĺňa všetky základné požiadavky nariadenia EÚ, ktoré sa naň vzťahujú.

Zmeny v texte, dizajne a technických údajoch sa môžu vyskytnúť bez predchádzajúceho upozornenia a vyhradujeme si právo vykonať tieto zmeny.

Originál tohto návodu na obsluhu je v českom jazyku.

Výrobce/Manufacturer:
Fast ČR, a.s.
U Sanítasu 1621
Říčany 251 01, CZECH REPUBLIC

Distributor:
FAST PLUS, a.s.
Vlčie hrdlo 324/90
821 07 Bratislava, SLOVAKIA

Distributor:
FAST POLAND Sp. z o. o.
Kwietniowa 36
05-090 Wypędy, POLAND

Distributor:
FAST HUNGARY Kft.
H-2310 Szigetszentmiklós
Kántor utca 10, HUNGARY

PHILCO[®] 

is a pending or registered trademark of Electrolux Home Products, Inc. and used under a license from Electrolux Home Products, Inc.