

DISHWASHER

OWNER'S MANUAL

PHILCO



Famous for Quality the World Over

PD 1466 CBIT

Dear customer,
Thank you for buying a PHILCO brand product. So that your appliance serves you well, please read all the instructions in this user's manual.

CONTENTS

PART 1: SAFETY PRECAUTIONS	3
PART 2: PRODUCT OVERVIEW	6
PART 3: USING YOUR DISHWASHER	7
Loading The Salt Into The Softener.....	7
Cutlery Rack Used Tips	9
PART 4: BASKET LOADING TIPS	11
Loading the baskets according to EN60436.....	13
PART 5: QUICK USER GUIDE	15
Control Panel	16
Water Softener	17
Preparing And Loading Dishes.....	18
Function Of The Rinse Aid And Detergent.....	20
Filling The Rinse Aid Reservoir.....	21
Filling The Detergent Dispenser	22
Wash Cycle Table	24
Saving Energy	25
Starting A program.....	25
Changing The Program Mid-cycle.....	25
Forget To Add A Dish?	25
Auto Open	26
PART 6: MAINTENANCE AND CLEANING	27
External Care.....	27
Internal Care.....	27
Caring For The Dishwasher	29
PART 7: INSTALLATION INSTRUCTION	31
About Power Connection.....	31
Water Supply And Drain	32
Connection Of Drain Hoses	33
Positioning The Appliance.....	33
Built-In Installation (for the integrated model)	34
PART 8: TROUBLESHOOTING TIPS	39
Availability Of Spare Parts	41
PART 9: ERROR CODES	42
PART 10: TECHNICAL INFORMATION	43
PART 11: PRODUCT INFORMATION SHEET	44



This appliance has been tested in accordance with the directives in force in the European Union.
This appliance conforms to the relevant safety provisions for electrical appliances in force in the European Union.

Dear Customer,

Please read this manual carefully before using the dishwasher.
Keep this manual for future reference.

PART 1: SAFETY PRECAUTIONS

 **WARNING!** Please adhere to the precautions below when using the dishwasher:

- This appliance can be used by children aged from 8 years and above and by persons with reduced physical, sensory or mental capabilities or lack of experience and knowledge if they have been given supervision or instructions concerning use of the appliance in a safe way and if they understand the hazards involved.
- Children must not play with the appliance.
- Cleaning and user maintenance cannot be performed by children without supervision.
- The dishwasher is designed for 14 place settings.
The correct placement of dishes in the dishwasher can be found on page 11.
- If the supply cable gets damaged, have it replaced by a specialized service center in order to avoid dangerous situations. It is prohibited to use an appliance with the supply cable damaged.
- Do not leave the door in the open position to prevent the risk of tripping.

When storing dishes into the dishwasher:

-  **WARNING:** Knives and other utensils with sharp points and edges must be placed in the basket with points facing downwards or stored horizontally.
- Sharp items should be placed so that they cannot damage the door gasket.

This appliance is intended to be used only in households and not in similar premises, such as:

- kitchenettes in shops, offices and other workplaces;
 - appliances used by guests in hotels, motels, and other accommodation facilities;
 - appliances used in bed and breakfast facilities;
 - appliances used in catering and other similar non-vending environments.
-
- Do not use the dishwasher to wash plastic items that have not been labeled as dishwasher safe by the manufacturer. The presence of plastic dishes in the dishwasher causes worsening of drying process results. Please adhere to the manufacturer's recommendations regarding plastic items that have not been labeled as dishwasher safe.
 - For dishwashers that are equipped with ventilation openings in their bottom section, these openings must not be covered with a carpet.
-
- Do not sit or stand on the door and dish baskets of the dishwasher and do not use force during operation.
 - Do not place any heavy items on the appliance and do not stand on the door when it is open. The appliance might tip over towards the front.

Use only detergents and polishing agents intended to be used with automatic dishwashers. Never use soap, detergents or washing agents for manual dish washing.

Make sure to prevent children from accessing detergents and polishing agents and also open door of the dishwasher that might contain residues of the agents as they are strongly alkaline and might be very dangerous.

The appliance, the power cord or the electric outlet must not lie in, touch or be submerged in water or any other liquid to avoid electrical hazards.

If the power cord gets damaged, it must be replaced by the manufacturer, its service technician or another person with similar qualification so that safety is not jeopardized.

The appliance must not stand on the power cord.

The appliance should be connected to the water supply using a new hose, not using a hose that has already been used.

Dispose of packaging in a proper manner.

The power cord must not be excessively or dangerously bent or compressed during installation.

The controls are not to be played with.

Make sure that the openings in the bottom part of the appliance are not blocked by the carpet.

The dishwasher should be used only for the purpose it was intended for - for washing dishes.

This dishwasher is for interior use only.

PLEASE READ THOSE SAFETY PRECAUTIONS CAREFULLY AND STORE THEM FOR FUTURE REFERENCE.

PART 2: PRODUCT OVERVIEW

IMPORTANT:

To get the best performance from your dishwasher, read all operating instructions before using it for the first time.

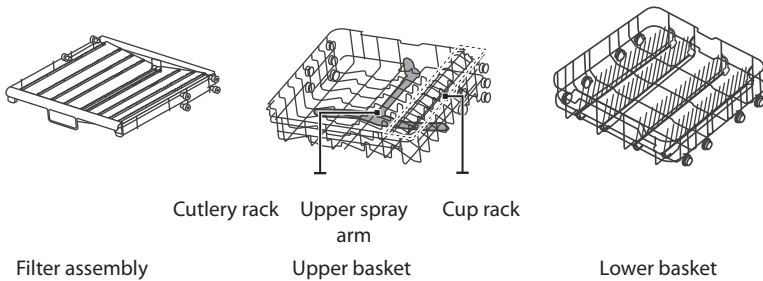
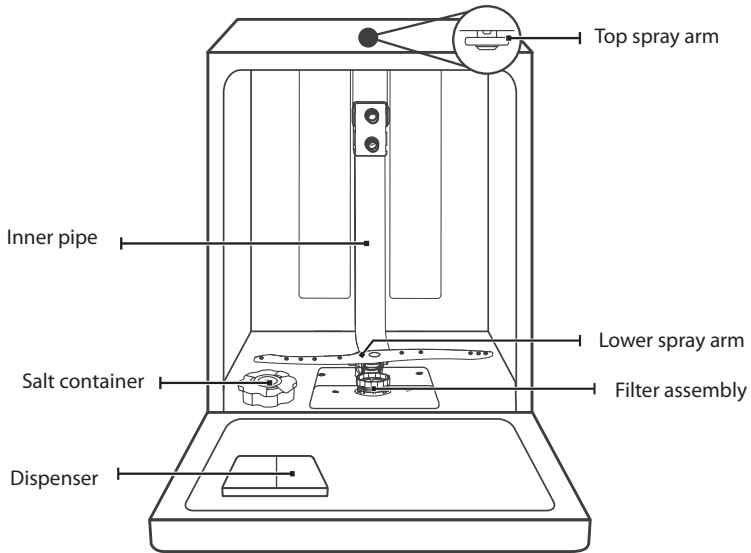

NOTE:

Pictures are only for reference, different models may be different.

PART 3: USING YOUR DISHWASHER

Before using your dishwasher:

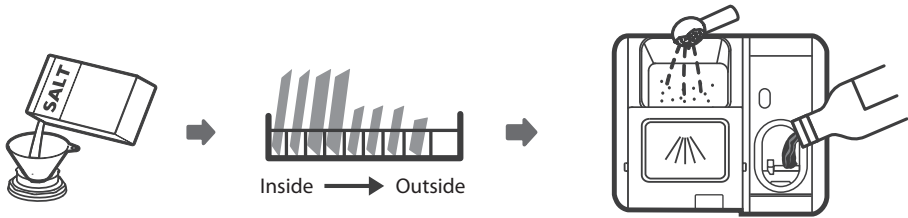

1. Set the water softener
2. Loading the salt into the softener
3. Loading the basket
4. Fill the detergent dispenser.

Please check the "Water Softener", if you need to set the water softener.

Loading The Salt Into The Softener

NOTE:

If your model does not have any water softener, you may skip this section.

Always use salt intended for dishwasher use.

The salt container is located beneath the lower basket and should be filled as explained in the following:

WARNING:

- **Only use salt specifically designed for dishwashers use!**

Every other type of salt not specifically designed for dishwasher use, especially table salt, will damage the water softener. In case of damages caused by the use of unsuitable salt the manufacturer does not give any warranty nor is liable for any damages caused.

- **Only fill with salt before running a cycle.**

This will prevent any grains of salt or salty water, which may have been spilled, remaining on the bottom of the machine for any period of time, which may cause corrosion.

Please follow the steps below for adding dishwasher salt:

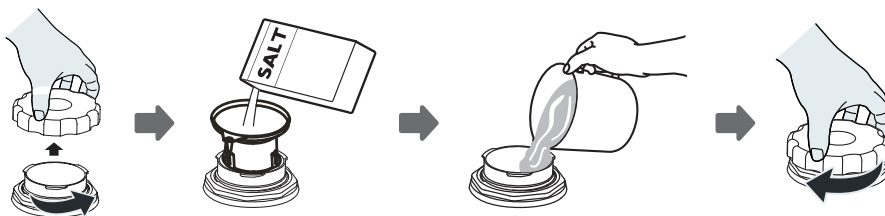

1. Remove the lower basket and unscrew the reservoir cap.
2. Place the end of the funnel (if supplied) into the hole and pour in about 1.5 kg of dishwasher salt.
3. Fill the salt container to its maximum limit with water, it is normal for a small amount of water to come out of the salt container.
4. After filling the container, screw back the cap tightly.
5. The salt warning light will turn off after the salt container has been filled with salt.
6. Immediately after filling the salt into the salt container, a washing program should be started (We suggest to use a short program). Otherwise the filter system, pump or other important parts of the machine may be damaged by salty water. This is out of warranty.

NOTE:

- The salt container must only be refilled when the salt warning light (☹) in the control panel comes on. Depending on how well the salt dissolves, the salt warning light may still be on even though the salt container is filled.
- If there is no salt warning light in the control panel (for some models), you can estimate when to fill the salt into the softener by the cycles that the dishwasher has run.
- If salt has spilled, run a soak or quick program to remove it.

Cutlery Rack Used Tips

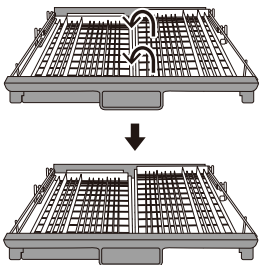

Lift the right basket up, both left and right baskets are flat.

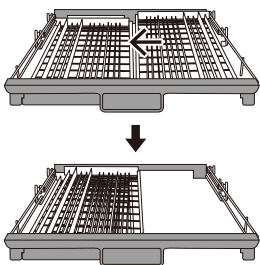

Move the right basket from right to left, two basket are overlapping.

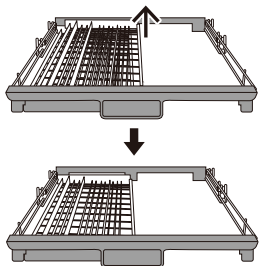

Remove the right basket from the tray, only has the left basket.

Easy removal of cutlery

Using the principle of crank slider mechanism, the cutlery are suspended. Convenient finger goes deep under the knife and fork, and holds several cutlery at a time.

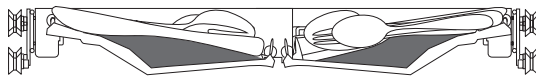

Make the most of space

It can accommodate dishes such as egg beaters, cups, etc., and does not affect the upper basket.

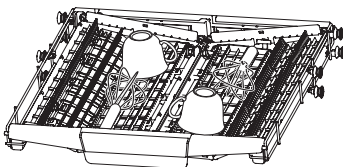

Adjust the height of the rack

Loosen the four buttons on the tray and press down gently.

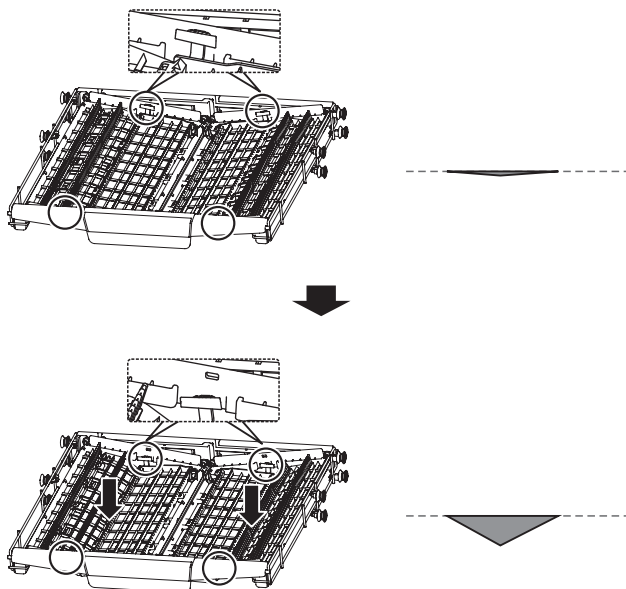

PART 4: BASKET LOADING TIPS

Adjusting the upper basket

Type 1:

The height of the upper basket can be easily adjusted to accommodate taller dishes in either the upper or lower basket.

To adjust the height of the upper rack, follow these steps:

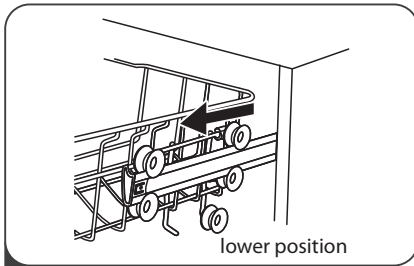

1. Pull out the upper basket.

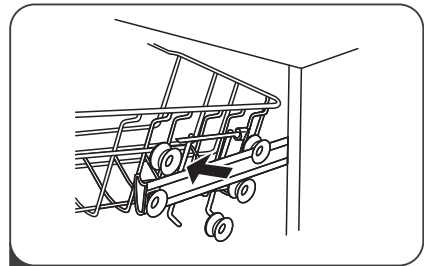

2. Remove the upper basket.

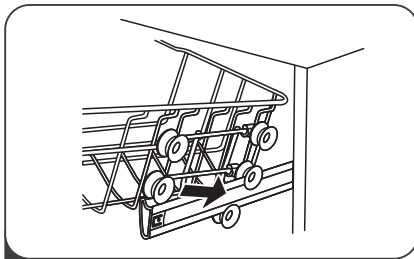

3. Re-attach the upper basket to upper or lower rollers.

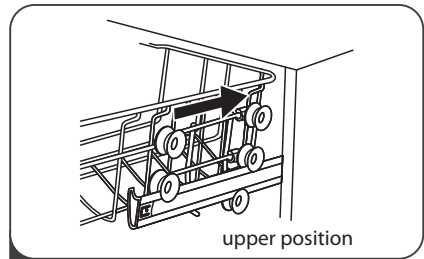

4. Push in the upper basket.

Type 2

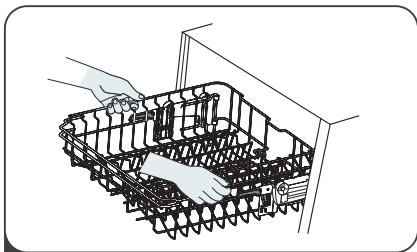

1. To raise the upper basket, just lift the upper basket at the center of each side until the basket locks into place in the upper position. It is not necessary to lift the adjuster handle.

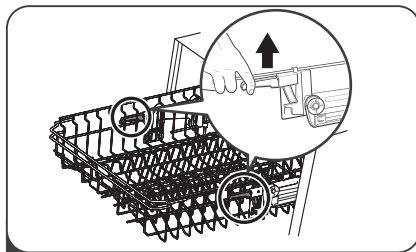

2. To lower the upper basket, lift the adjust handles on each side to release the basket and lower it to the lower position.

Folding back the cup shelves

To make room for taller items in the upper basket, raise the cup rack upwards. You can then lean the tall glasses against it.



Folding back the rack shelves

The spikes of the lower basket are used for holding plates and a platter. They can be lowered to make more room for large items.

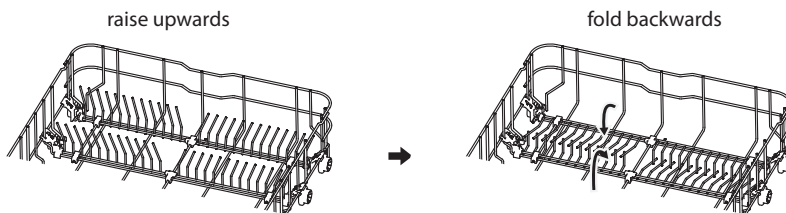

Loading the baskets according to EN60436

Loading the dishwasher to its full capacity will contribute to energy and water savings.

1. Upper basket:

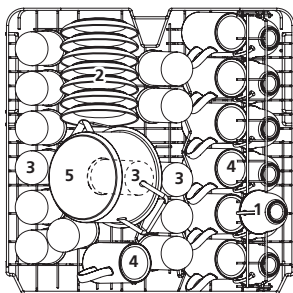

- 1 Cups
- 2 Saucers
- 3 Glasses
- 4 Mugs
- 5 Small pot

2. Lower basket:

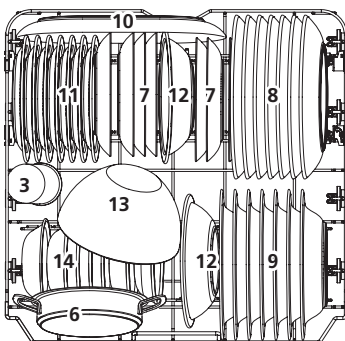

- 6 Oven pot
- 7 Dessert plates
- 8 Dinner plates
- 9 Soup plates
- 10 Oval platter
- 11 Melamine dessert plates
- 12 Melamine bowls
- 13 Glass bowl
- 14 Dessert bowls

3. Cutlery rack:

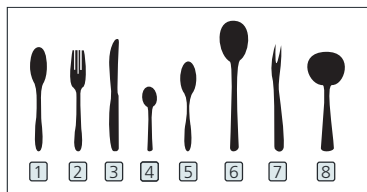
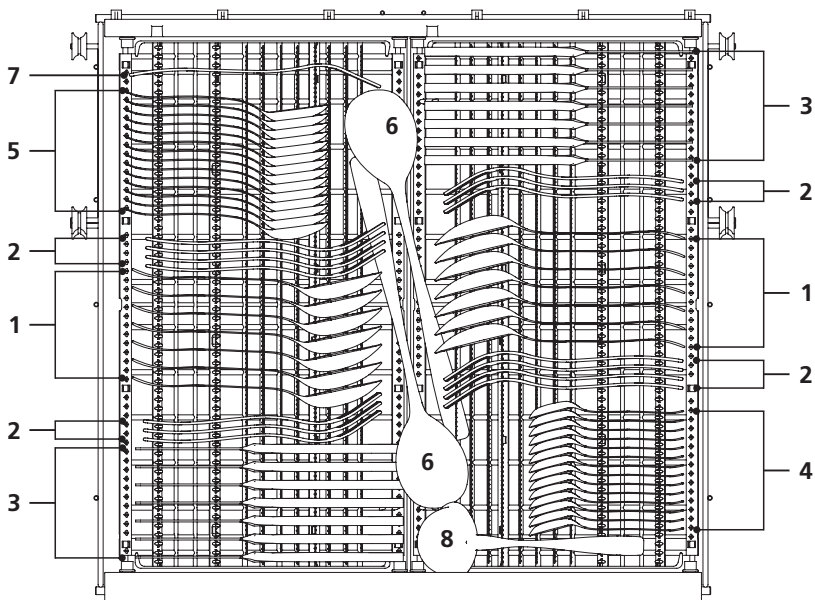

- 1 Soup spoons
- 2 Forks
- 3 Knives
- 4 Tea spoons
- 5 Dessert spoons
- 6 Serving spoons
- 7 Serving fork
- 8 Gravy ladle

Information for comparability tests in accordance with EN60436

Capacity: 14 place settings

Position of the upper basket: lower position

Program: ECO

Rinse aid setting: Max

Softener setting: H3

PART 5: QUICK USER GUIDE

Please read the corresponding content on the instruction manual for detailed operating method.

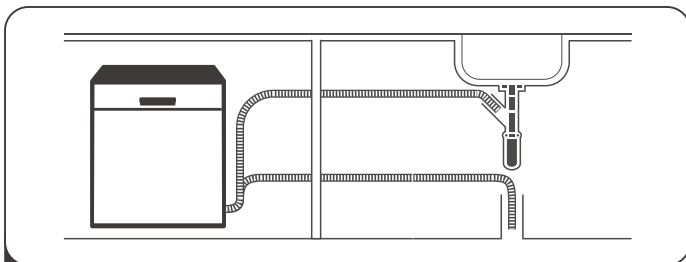

1. Install the dishwasher
(Please check the section INSTALLATION INSTRUCTION.)



2. Remove larger residue from dishes.
Avoid pre-rinsing.

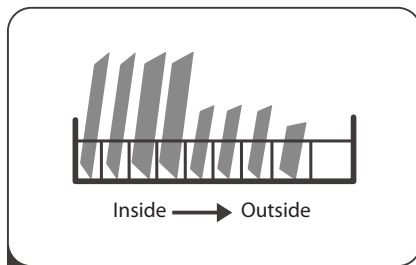

3. Load the baskets.

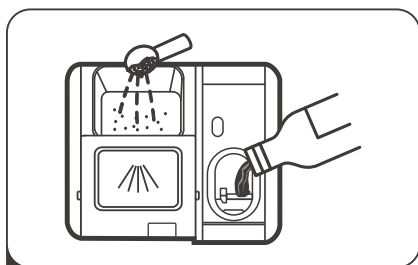

4. Fill the dispenser with detergent and rinse aid.



5. Select a suitable program and start the dishwasher.



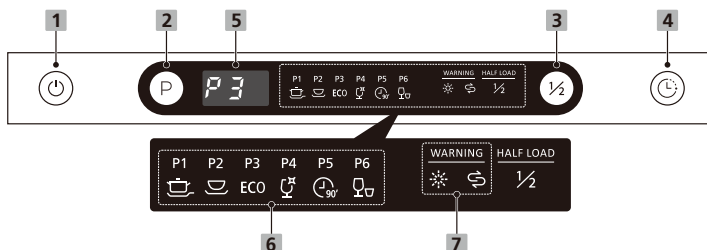

Control Panel



Operation (Button)

1 Power	Press this button to turn on your dishwasher.
2 Program	Select the appropriate washing program, the selected program indicator will be lit.
3 Half-load	When you have about or less than half of full place settings dishware to wash, you can choose this function to save energy and water. (It can not be used with Rapid.)
4 Delay	Press the Delay button to increase the delay start time. Delay a cycle for up to 24 hours in one-hour increments. After setting the delay time, press the Start/pause button to start.

Display

5 Screen	To show the remaining program time and delay time, error code etc.
6 Program indicator	<p> Intensive Heavily soiled items include pots and pans. With dried on food.</p> <p> Universal For normally soiled loads, such as pots, plates, glasses and lightly soiled pans.</p> <p>ECO ECO This is standard program, it is suitable to clean normally soiled tableware and it is the most efficient program in terms of its combined energy and water consumption for that type of tableware.</p> <p> Delicate For lightly soiled crockery and glass.</p> <p> 90 min For normally soiled loads that need quick wash.</p> <p> Rapid A shorter wash for lightly soiled loads that do not need drying.</p>

7 Warning indicator



Rinse Aid

If the "☀" indicator is lit, it means the dishwasher is low on dishwasher rinse aid and requires a refill.



Salt

If the "↻" indicator is lit, it means the dishwasher is low on dishwasher salt and needs to be refilled.

Water Softener

The water softener must be set manually, using the water hardness dial.

The water softener is designed to remove minerals and salts from the water, which would have a detrimental or adverse effect on the operation of the appliance.

The more minerals there are, the harder your water is.

The softener should be adjusted according to the hardness of the water in your area.

Your local Water Authority can advise you on the hardness of the water in your area.

Adjusting salt consumption

The dishwasher is designed to allow for adjustment in the amount of salt consumed based on the hardness of the water used. This is intended to optimise and customise the level of salt consumption.

Please follow the steps below for adjustment in salt consumption.

1. Open the door, switch on the appliance.
2. Within 60 seconds after the appliance was switched on press the Program button for more than 5 seconds to enter the water softener setting mode.
3. Press the Program button again to select the proper set according to your local environment, the setting will change in the following sequence: H1->H2->H3->H4->H5->H6.
4. Press the Power button to end the setting mode.

WATER HARDNESS				Water softner level	Regeneration occurs every X program sequence ¹⁾	Salt consumption (gram/cycle)
German °dH	French °fH	British °Clarke	Mmol/l			
0 - 5	0 - 9	0 - 6	0 - 0.94	H1	No regeneration	0
6 - 11	10 - 20	7 - 14	1.0 - 2.0	H2	10	9
12 - 17	21 - 30	15 - 21	2.1 - 3.0	H3	5	12
18 - 22	31 - 40	22 - 28	3.1 - 4.0	H4	3	20
23 - 34	41 - 60	29 - 42	4.1 - 6.0	H5	2	30
35 - 55	61 - 98	43 - 69	6.1 - 9.8	H6	1	60

1°dH = 1.25 °Clarke = 1.78 °fH = 0.178 mmol/l

The factory setting: H3

- ¹⁾ Every cycle with a regeneration operation consumes additional 2.0 litres of water, the energy consumption increases by 0.02 kWh and the program extends by 4 minutes.

Please check the section Loading The Salt Into The Softener, if your dishwasher lacks salt.

NOTE:

If your model does not have any water softener, you may skip this section: Water Softener

The hardness of the water varies from place to place. If hard water is used in the dishwasher, deposits will form on the dishes and utensils.

The appliance is equipped with a special softener that uses a salt container specifically designed to eliminate lime and minerals from the water.

Preparing And Loading Dishes

- Consider buying utensils which are identified as dishwasher-proof.
- For particular items, select a program with the lowest possible temperature.
- To prevent damage, do not take glass and cutlery out of the dishwasher immediately after the program has ended.

For washing the following cutlery/dishes

Are not suitable

- Cutlery with wooden, horn china or mother-of-pearl handles
- Plastic items that are not heat resistant
- Older cutlery with glued parts that are not temperature resistant
- Bonded cutlery items or dishes
- Pewter or cooper items
- Crystal glass
- Steel items subject to rusting
- Wooden platters
- Items made from synthetic fibres

Are of limited suitability

- Some types of glasses can become dull after a large number of washes
- Silver and aluminum parts have a tendency to discolor during washing
- Glazed patterns may fade if machine washed frequently

Recommendations for loading the dishwasher

Scrape off any large amounts of leftover food. Soften remnants of burnt food in pans. It is not necessary to rinse the dishes under running water.

For best performance of the dishwasher, follow these loading guidelines.

(Features and appearance of baskets and cutlery baskets may vary from your model.)

Place objects in the dishwasher in the following way:

- Items such as cups, glasses, pots, pans, etc. must face downwards.
- Curved items, or ones with recesses, should be loaded aslant so that water can run off.
- All utensils are stacked securely and can not tip over.
- All utensils are placed in the way that the spray arms can rotate freely during washing.
- Load hollow items such as cups, glasses, pans etc. With the opening facing downwards so that water cannot collect in the container or a deep base.
- Dishes and items of cutlery must not lie inside one another, or cover each other.

- To avoid damage, glasses should not touch one another.
- The upper basket is designed to hold more delicate and lighter dishware such as glasses, coffee and tea cups.
- Long bladed knives stored in an upright position are a potential hazard!
- Long and sharp items of cutlery such as carving knives must be positioned horizontally in the upper basket.
- Please do not overload your dishwasher. This is important for good results and for reasonable consumption of energy.

NOTE:

Very small items should not be washed in the dishwasher as they could easily fall out of the basket.

Removing the dishes

To prevent water dripping from the upper basket into the lower basket, we recommend that you empty the lower basket first, followed by the upper basket.



WARNING

Items will be hot! To prevent damage, do not take glass and cutlery out of the dishwasher for around 15 minutes after the program has ended.

Loading the upper basket

The upper basket is designed to hold more delicate and lighter dishware such as glasses, coffee and tea cups and saucers, as well as plates, small bowls and shallow pans (as long as they are not too dirty). Position the dishes and cookware so that they will not get moved by the spray of water.



Loading the lower basket

We suggest that you place large and difficult to clean items into the lower basket: such as pots, pans, lids, serving dishes and bowls, as shown in the figure below. It is preferable to place serving dishes and lids on the side of the racks in order to avoid blocking the rotation of the top spray arm.

The maximum diameter advised for plates in front of the detergent dispenser is of 19 cm, this not to hamper the opening of it.

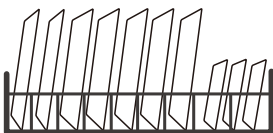

Loading the cutlery basket

Cutlery should be placed in the cutlery basket separate from each other in the appropriate positions. Avoid nesting of the cutlery to prevent insufficient cleaning performance.



WARNING

Do not let any item extend through the bottom.
Always load sharp utensils with the sharp point down!

For the best washing effect, please load the baskets refer to standard loading options.

Function Of The Rinse Aid And Detergent

The rinse aid is released during the final rinse to prevent water from forming droplets on your dishes, which can leave spots and streaks. It also improves drying by allowing water to run off the dishes. Your dishwasher is designed to use liquid rinse aids.

WARNING

Only use branded rinse aid for dishwasher. Never fill the rinse aid dispenser with any other substances (e.g. Dishwasher cleaning agent, liquid detergent). This would damage the appliance.

When to refill the rinse aid

The regularity of the dispenser needing to be refilled depends on how often dishes are washed and the rinse aid setting used.

- The Low Rinse Aid indicator (💧) will be lit when more rinse aid is needed.
Do not overfill the rinse aid dispenser.

Function of detergent

The chemical ingredients that compose the detergent are necessary to remove, crush and dispense all dirt out of the dishwasher. Most of the commercial quality detergents are suitable for this purpose.

WARNING

- Proper Use of Detergent
Use only detergent specifically made for dishwashers use. Keep your detergent fresh and dry.
Do not fill detergent into the dispenser until you are ready to start the dishwasher.
- **Dishwasher detergent is corrosive! Keep dishwasher detergent out of the reach of children.**



Filling The Rinse Aid Reservoir

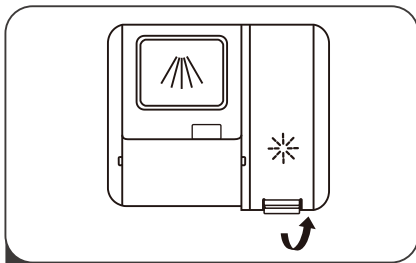

1. Remove the rinse reservoir cap by lifting up the handle.

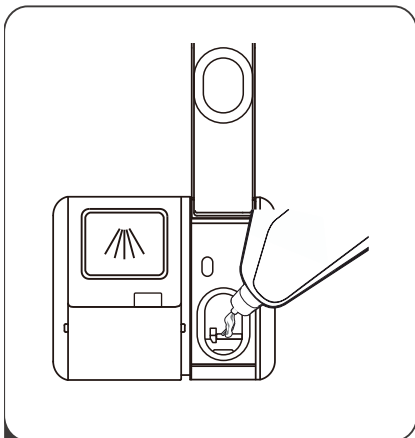

2. Pour the rinse aid into the dispenser, being careful not to overfill.

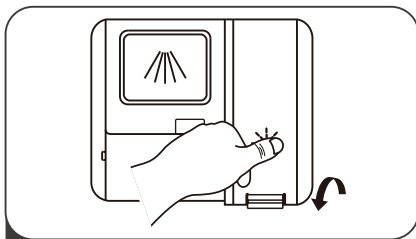

3. Close the cap after all.

Adjusting the rinse aid reservoir

To achieve a better drying performance with limited rinse aid, the dishwasher is designed to adjust the consumption by user. Follow the below steps.

1. Open the door, switch on the appliance.
2. Within 60 seconds after the appliance was switched on press the Program button for more than 5 seconds, and then press the Delay button to enter the set model, the rinse aid indication blinks as 1Hz frequency.
3. Press the Program button again to select the proper set according to your using habits, the setting will change in the following sequence: D1->D2->D3->D4->D5->D1. The higher the number, the more rinse aid the dishwasher uses.
4. Without operation in 5 seconds or press the Power button to complete the setup and exit the setting mode.

Filling The Detergent Dispenser

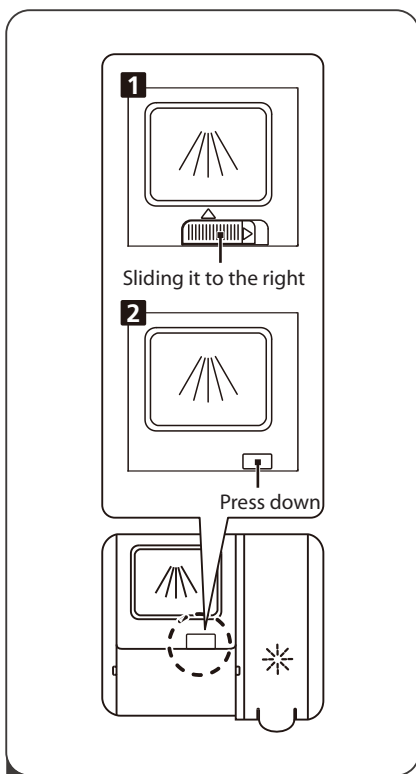

1. Please choose an open way according to the actual situation.
 1. Open the cap by sliding the release catch.
 2. Open the cap by pressing down the release catch.

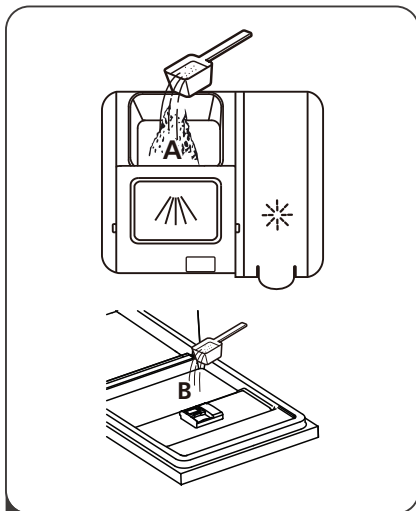

2. Add detergent into the larger cavity (A) for the main wash cycle .
For better cleaning result, especially if you have very dirt items, pour a small amount of detergent onto the door. The additional detergent will activate during the pre-wash phase.

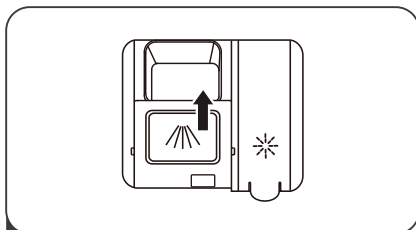

3. Close the flap by sliding it to the front and then pressing it down.





NOTE:

Please observe the manufacturer's recommendations on the detergent packaging.

Wash Cycle Table

The table below shows which programs are best for the levels of food residue on them and how much detergent is needed. It also show various information about the programs. Consumption values and program duration are only indicative except for ECO program.

(●) indicates that the program uses rinse aid in the last rinse.

Program	Description Of Cycle	Detergent Pre/Main Wash	Running Time (min)	Energy (kWh)	Water (L)	Rinse Aid
 Intensive	Pre-wash (50 °C) Wash (65 °C) Rinse Rinse Rinse (60 °C) Drying	4/18 g (1 or 2 pieces)	205	1,615	18,6	●
 Universal	Pre-wash (45 °C) Wash (55 °C) Rinse Rinse Rinse (60 °C) Drying	4/18 g (1 or 2 pieces)	175	1,230	14,8	●
ECO (*EN60436)	Wash (50 °C) Rinse Rinse (45 °C) Drying	22 g (1 piece)	220	0,747	9,8	●
 Delicate	Prewash Wash (50 °C) Rinse (50 °C) Rinse (50 °C) Drying	4/18 g (1 or 2 pieces)	120	0995	14,8	●
 90 min	Wash (60 °C) Rinse Rinse (50 °C) Drying	22 g (1 piece)	90	1,180	11,9	●
 Rapid	Wash Rinse (45 °C) Rinse (45 °C)	12g (1 pieces)	30	0,820	11,3	○

NOTE:

ECO (*EN60436):

The ECO program is suitable to clean normally soiled tableware, that for this use, it is the most efficient program in terms of its combined energy and water consumption, and it is used to assess compliance with the EU ecodesign legislation.

Saving Energy

1. Pre-rinsing of tableware items leads to increased water and energy consumption and is not recommended.
2. Washing tableware in a household dishwasher usually consumes less energy and water in the use phase than hand dishwashing when the household dishwasher is used according to the instructions.

Starting A program

1. Draw out the lower and upper basket, load the dishes and push them back. It is commended to load the lower basket first, then the upper one.
2. Pour in the detergent.
3. Insert the plug into the socket. The power supply refer to "Product fiche".
Make sure that the water supply is turned on to full pressure.
4. Open the door, Press the Power button.
5. Choose a program, the response light will turn on. Then close the door, the dishwasher will start its cycle.

Changing The Program Mid-cycle

A program can only be changed if it has been running only for a short period of time, otherwise the detergent may have already been released or the the wash water with detergent has already been drained. If this is the case, the dishwasher needs to be reset and the detergent dispenser must be refilled. To reset the dishwasher, follow the instructions below:

1. Open the door a little to stop the dishwasher, after the spray arm stopped working, you can open the door completely.
2. Press Program button more than three seconds the machine will be in program selection mode.
3. You can change the program to the desired cycle setting.

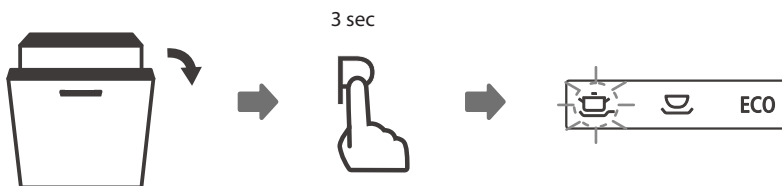

Forget To Add A Dish?

A forgotten dish can be added any time before the detergent dispenser opens. If this is the case, follow the instructions below:

1. Open the door a little to stop the washing.
2. After the spray arms stopped working, you can open the door completely.
3. Add the forgotten dishes.
4. Close the door.
5. The dishwasher will start running again.

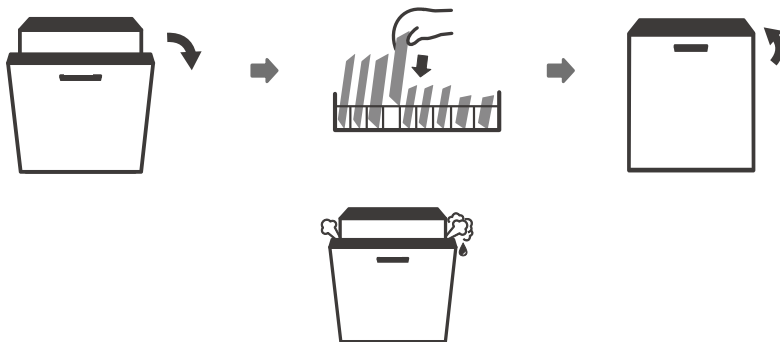

WARNING

It is dangerous to open the door mid-cycle, as hot steam may scald you.

Auto Open

After washing, the door will open automatically to achieve better drying effect.



NOTE:

***The dishwasher door must not be blocked when set to open automatically.
This can disrupt door lock functionality.***

PART 6: MAINTENANCE AND CLEANING

External Care

The door and the door seal

Clean the door seals regularly with a soft damp cloth to remove food deposits.

When the dishwasher is being loaded, food and drink residues may drip onto the sides of the dishwasher door. These surfaces are outside the wash cabinet and are not accessed by water from the spray arms. Any deposits should be wiped off before the door is closed.

The control panel

If cleaning is required, the control panel should be wiped with a soft damp cloth only.

WARNING:

- To avoid penetration of water into the door lock and electrical components, do not use a spray cleaner of any kind.
- Never use abrasive cleaners or scouring pads on the outer surfaces because they may scratch the finish. Some paper towels may also scratch or leave marks on the surface.

Internal Care

Filtering system

The filtering system in the base of the wash cabinet retains coarse debris from the washing cycle, including foreign objects such as tooth picks or shards. The collected coarse debris may cause the filters to clog. Check the condition of the filters regularly, carefully remove foreign objects and clean the parts of the filtering system if necessary with water. Follow the steps below to clean the filter.

NOTE:

Pictures are only for reference, different models of the filtering system and spray arms may be different.

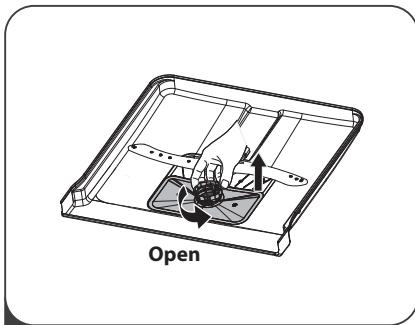

1. Hold the coarse filter and rotate it 2 anticlockwise to unlock the filter. Lift the filter upwards and out of the dishwasher.

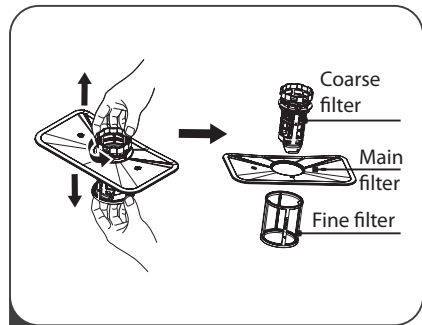

2. The fine filter can be pulled off the bottom of the filter assembly. The coarse filter can be detached from the main filter by gently squeezing the tabs at the top and pulling it away.

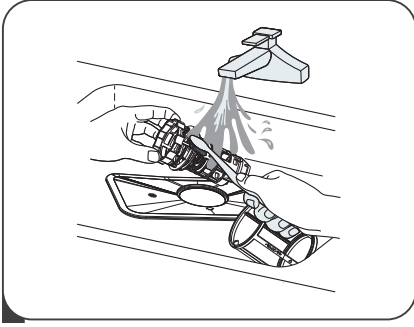

3. Larger food remnants can be cleaned by rinsing the filter under running water. For a more thorough clean, use a soft cleaning brush.

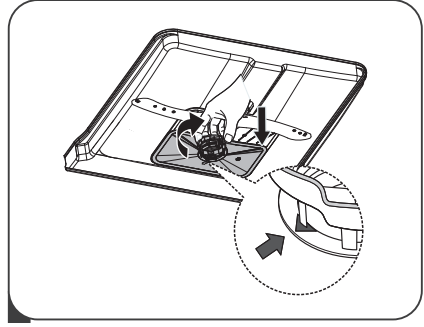

4. Reassemble the filters in the reverse order of the disassembly, replace the filter insert, and rotate clockwise to the close arrow.

WARNING:

- Do not over tighten the filters. Put the filters back in sequence securely, otherwise coarse debris could get into the system and cause a blockage.
- Never use the dishwasher without filters in place. Improper replacement of the filter may reduce the performance level of the appliance and damage dishes and utensils.

Spray arms

It is necessary to clean the spray arms regularly for hard water chemicals will clog the spray arm jets and bearings.

To clean the spray arms, follow the instructions below:

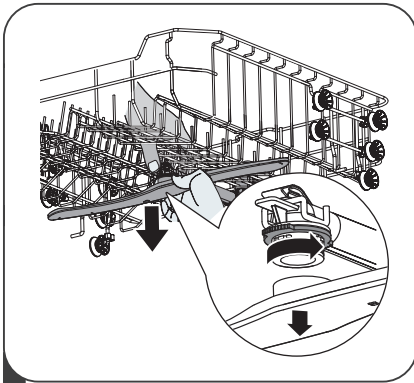

1. To remove the upper spray arm, hold the nut in the center still and rotate the spray arm counterclockwise to remove it.

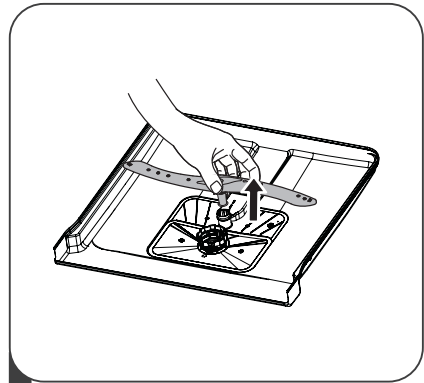

2. To remove the lower spray arm, pull out the spray arm upward.

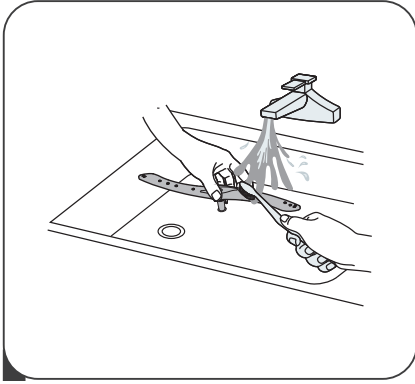

3. Wash the arms in soapy and warm water and use a soft brush to clean the jets.

Caring For The Dishwasher

Frost precaution

Please take frost protection measures on the dishwasher in winter. Every time after washing cycles, please operate as follows:

1. Cut off the electrical power to the dishwasher at the supply source.
2. Turn off the water supply and disconnect the water inlet pipe from the water valve.
3. Drain the water from the inlet pipe and water valve. (Use a pan to gather the water)
4. Reconnect the water inlet pipe to the water valve.
5. Remove the filter at the bottom of the tub and use a sponge to soak up water in the sump.

After every wash

After every wash, turn off the water supply to the appliance and leave the door slightly open for a while so that moisture and odors are not trapped inside.

Remove the plug

Before cleaning or performing maintenance, always remove the plug from the socket.

No solvents or abrasive cleaning

To clean the exterior and rubber parts of the dishwasher, do not use solvents or abrasive cleaning products. Only use a cloth with warm soapy water.

To remove spots or stains from the surface of the interior, use a cloth dampened with water and a little vinegar, or a cleaning product made specifically for dishwashers.

When not in use for a long time

It is recommended that you run a wash cycle with the dishwasher empty and then remove the plug from the socket, turn off the water supply and leave the door of the appliance slightly open. This will help the door seals to last longer and prevent odors from forming within the appliance.

Moving the appliance

If the appliance must be moved, try to keep it in the vertical position. If absolutely necessary, it can be positioned on its back.

Seals

One of the factors that cause odours to form in the dishwasher is food that remains trapped in the seals. Periodic cleaning with a damp sponge will prevent this from occurring.

PART 7: INSTALLATION INSTRUCTION



WARNING

Electrical Shock Hazard

Disconnect electrical power before installing dishwasher.
Failure to do so could result in death or electrical shock.

ATTENTION:

The installation of the pipes and electrical equipments should be done by professionals.

About Power Connection

WARNING

For personal safety:

- Do not use an extension cord or an adapter plug with this appliance.
- Do not, under any circumstances, cut or remove the earthing connection from the power cord.

Electrical requirements

Please look at the rating label to know the rating voltage and connect the dishwasher to the appropriate power supply. Use the required fuse 10A/13A/16A, time delay fuse or circuit breaker recommended and provide separate circuit serving only this appliance.

Electrical connection

Ensure the voltage and frequency of the power being corresponds to those on the rating plate. Only insert the plug into an electrical socket which is earthed properly. If the electrical socket to which the appliance must be connected is not appropriate for the plug, replace the socket, rather than using a adaptors or the like as they could cause overheating and burns.

Ensure that proper earthing exists before use

Water Supply And Drain

Cold water connection

Connect the cold water supply hose to a threaded 3/4(inch) connector and make sure that it is fastened tightly in place.

If the water pipes are new or have not been used for an extended period of time, let the water run to make sure that the water is clear. This precaution is needed to avoid the risk of the water inlet to be blocked and damage the appliance.

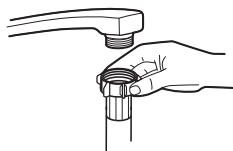

ordinary supply hose



safety supply hose

About the safety supply hose

The safety supply hose consists of the double walls. The system guarantees its intervention by blocking the flow of water in case of the supply hose breaking and when the air space between the supply hose itself and the outer corrugated hose is full of water.

WARNING

A hose that attaches to a tap can burst if it is installed on the same water line as the dishwasher. If your sink has one, it is recommended that the hose be disconnected and the hole plugged.

How to connect the safety supply hose

1. Pull the safety supply hoses out from storage compartment located at rear of dishwasher.
2. Tighten the screws of the safety supply hose to the faucet with thread 3/4inch.
3. Turn the water fully on before starting the dishwasher.

How to disconnect the safety supply hose

1. Turn off the water.
2. Unscrew the safety supply hose from the faucet.

Connection Of Drain Hoses

Insert the drain hose into a drain pipe with a minimum diameter of 4 cm, or let it run into the sink, making sure to avoid bending or crimping it. The height of drain pipe must be less than 1000 mm. The free end of the hose must not be immersed in water to avoid the back flow of it.

Please securely fix the drain hose in either position A or position B

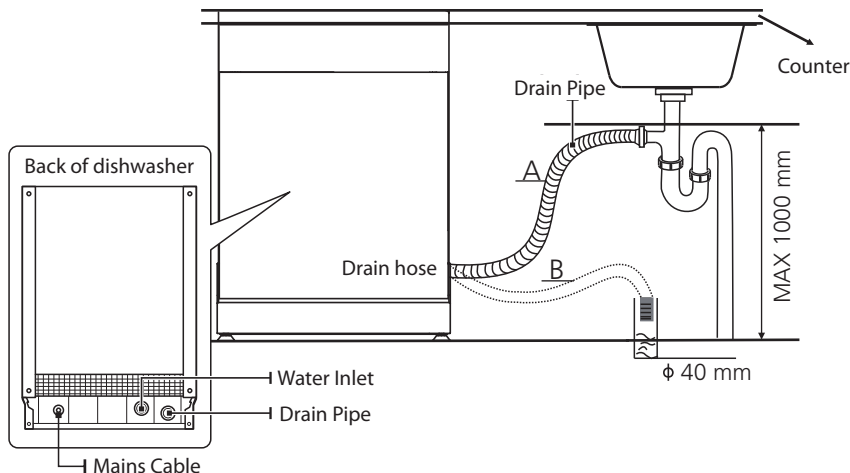

How to drain excess water from hoses

If the connection to the drain pipe is positioned higher than 1000 mm, excess water may remain in the drain hose. It will be necessary to drain excess water from the hose into a bowl or suitable container that is held outside and lower than the sink.

Water outlet

Connect the water drain hose. The drain hose must be correctly fitted to avoid water leaks. Ensure that the water drain hose is not kinked or squashed.

Extension hose

If you need a drain hose extension, make sure to use a similar drain hose.

It must not be longer than 4 meters, otherwise the cleaning effect of the dishwasher could be reduced.

Syphon connection

The waste connection must be at a height less than 1000 mm (maximum) from the bottom of the dishwasher.

Positioning The Appliance

Position the appliance in the desired location. The back should rest against the wall behind it, and the sides, along the adjacent cabinets or walls. The dishwasher is equipped with water supply and drain hoses that can be positioned either to the right or the left sides to facilitate proper installation.

Levelling the appliance

Once the appliance is positioned for levelling, the height of the dishwasher may be altered via adjustment of the screwing level of the feet. In any case, the appliance should not be inclined more than 2°.

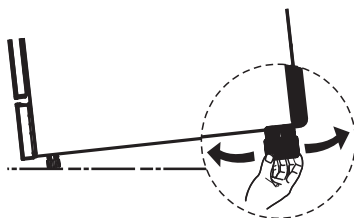

Built-In Installation (for the integrated model)

Step 1. Selecting the best location for the dishwasher

The installation position of the dishwasher should be near the existing inlet and drain hose and power socket.

Illustrations of cabinet dimensions and installation position of the dishwasher.

1. Less than 5 mm between the top of dishwasher and cabinet and the outer door aligned to cabinet.

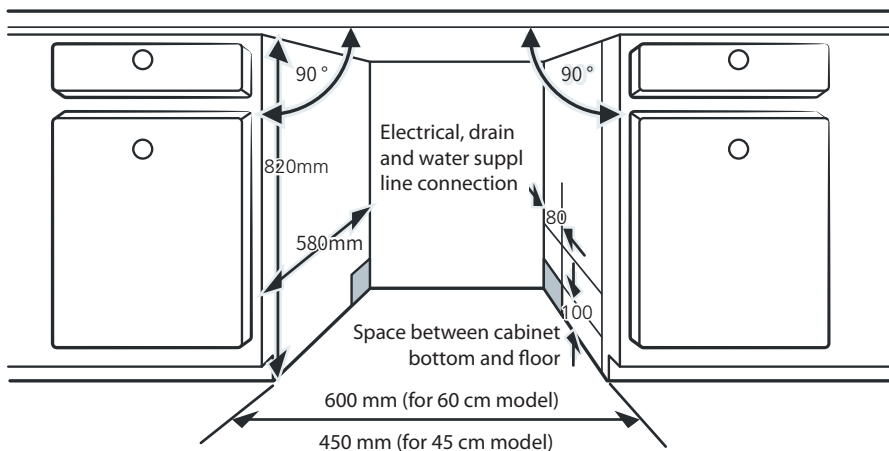

2. If dishwasher is installed at the corner of the cabinet, there should be some space when the door is opened.

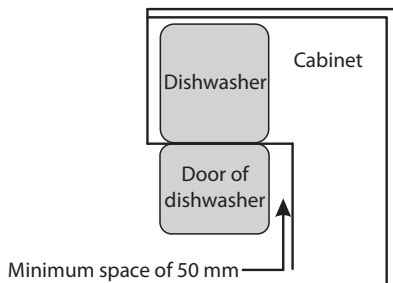

NOTE:

Depending on where your electrical outlet is, you may need to cut a hole in the opposite cabinet side.

Step 2. Aesthetic panel's dimensions and installation

Follow the specific installation instruction for attaching the aesthetical door panel.

Semi-integrated model

Separate velcro stripe A and velcro stripe B and attach velcro stripe A on the inner side of the aesthetic panel. Attach the felted velcro stripe B on the outer door of dishwasher (see figure A). After positioning of the panel, fix the panel onto the outer door by screws and bolts (See figure B).

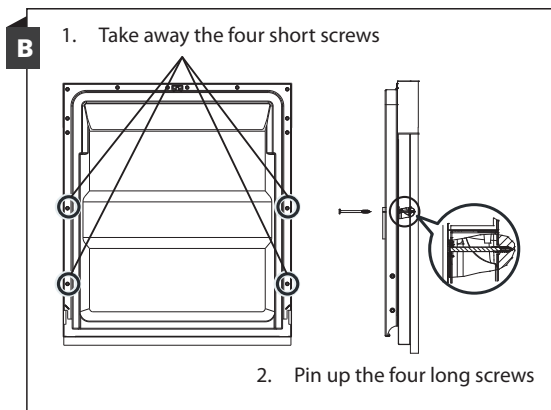
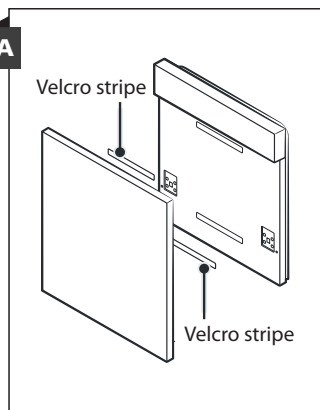

Fully-integrated model

Install the hook on the aesthetic panel and put the hook into the slot of the outer door of dishwasher (see figure A). After positioning of the panel, fix the panel onto the outer door by screws and bolts (See figure B).

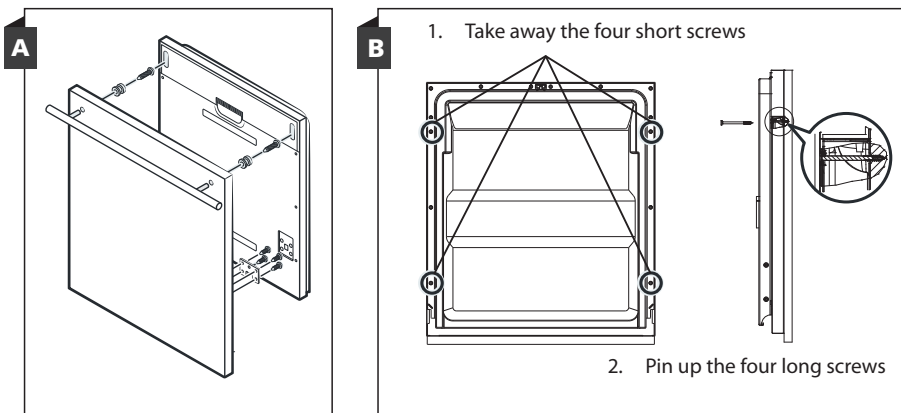

Step 3. Tension adjustment of the door spring

1. The door springs are set at the factory to the proper tension for the outer door. If aesthetic panel are installed, you will have to adjust the door spring tension. Rotate the adjusting screw to drive the adjustor to strain or relax the steel cable.
2. Door spring tension is correct when the door remains horizontal in the fully opened position, yet rises to a close with the slight lift of a finger.

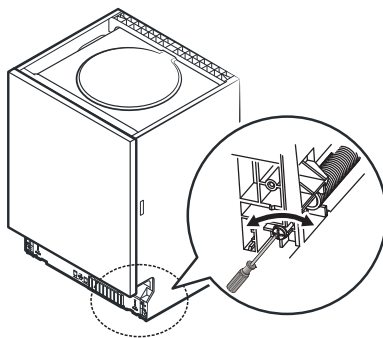

Step 4. Dishwasher installation steps

Please refer to the specific installation steps in the installation drawings.

1. Affix the condensation strip under the work surface of cabinet. Please ensure the condensation strip is flush with edge of work surface. (Step 2)
2. Connect the inlet hose to the cold water supply.
3. Connect the drain hose.
4. Connect the power cord.
5. Place the dishwasher into the cabinet.
6. Level the dishwasher. The rear foot can be adjusted from the front of the dishwasher by turning the Philips screw in the middle of the base of dishwasher use Philips screw driver. To adjust the front feet, use a flat screw driver and turn the front feet until the dishwasher is level. (Step 5 to Step 6)
7. Install the furniture door to the outer door of the dishwasher. (Step 7 to Step 10)
8. Adjust the tension of the door springs by using a Philips screw driver turning in a clockwise motion to tighten the left and right door springs. Failure to do this could cause damage to your dishwasher. (Step 11)
9. The dishwasher must be secured in place. There are two ways to do this:
 - A. Normal work surface: Put the installation hook into the slot of the side plane and secure it to the work surface with the screws.
 - B. Marble or granite work top: Fix the side with screws.

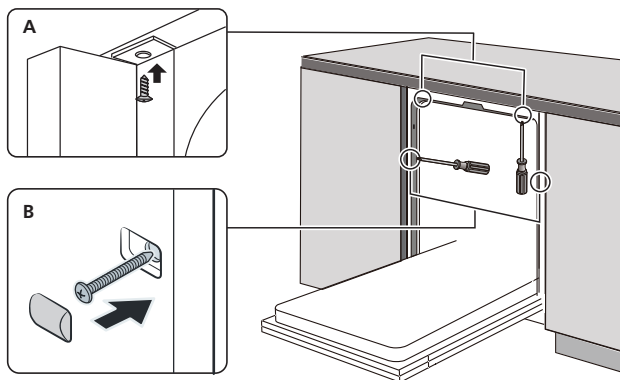

Step 5. Levelling the dishwasher

Dishwasher must be level for proper dish rack operation and wash performance.

1. Place a spirit level on door and rack track inside the tub as shown to check that the dishwasher is level.
2. Level the dishwasher by adjusting the three levelling feet individually.
3. When level the dishwasher, please pay attention not to let the dishwasher tip over.

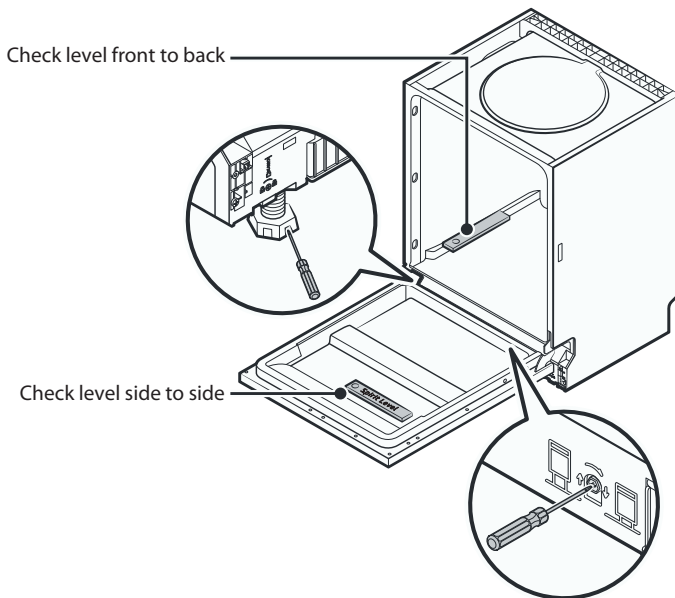

NOTE:

The maximum adjustment height of the feet is 50 mm.

PART 8: TROUBLESHOOTING TIPS

Before Calling For Service

Reviewing the charts on the following pages may save you from calling for service.

Problem	Possible Causes	What To Do
Dishwasher doesn't start.	Fuse blown, or the circuit break tripped.	Replace fuse or reset circuit breaker. Remove any other appliances sharing the same circuit with the dishwasher.
	Power supply is not turned on.	Make sure the dishwasher is turned on and the door is closed securely. Make sure the power cord is properly plugged into the wall socket.
	Water pressure is low.	Check that the water supply is connected properly and the water is turned on.
	Door of dishwasher not properly closed.	Make sure to close the door properly and latch it.
Water not pumped from dishwasher.	Twisted or trapped drain hose.	Check the drain hose.
	Filter clogged.	Check the filter system.
	Kitchen sink clogged.	Check the kitchen sink to make sure it is draining well. If the problem is the kitchen sink that is not draining, you may need a plumber rather than a serviceman for dishwashers.
Foam in the tub.	Wrong detergent.	Use only the special dishwasher detergent to avoid suds. If this occurs, open the dishwasher and let suds evaporate. Add 1 liter of cold water to the bottom of the dishwasher. Close the dishwasher door, then select any cycle. Initially, the dishwasher will drain out the water. Open the door after draining stage is complete and check if the suds have disappeared. Repeat if necessary.
	Spilled rinse aid.	Always wipe up rinse aid spills immediately.
Stained tub interior.	Detergent with colourant may have been used.	Make sure that the detergent has no colourant.

Problem	Possible Causes	What To Do
White film on inside surface.	Hard water minerals.	To clean the interior, use the damp soft cloth with dishwasher detergent and wear rubber gloves. Never use any other cleaner than dishwasher detergent otherwise, it may cause foaming or suds.
There are rust stains on cutlery.	The affected items are not corrosion resistant.	Avoid washing items that are not corrosion resistant in the dishwasher.
	A program was not run after dishwasher salt was added. Traces of salt have gotten into the wash cycle.	Always run a wash program without any crockery after adding salt. Do not select the Turbo function (if present), after adding dishwasher salt.
	The lid of the softer is loose.	Check the softener lid is secure.
Knocking noise in the dishwasher.	A spray arm is knocking against an item in a basket.	Interrupt the program and rearrange the items which are obstructing the spray arm.
Rattling noise in the dishwasher.	Items of crockery are loose in the dishwasher.	Interrupt the program and rearrange the items of crockery.
Knocking noise in the water pipes.	This may be caused by on-site installation or the cross-section of the piping.	This has no influence on the dishwasher function. If in doubt, contact a qualified plumber.
The dishes are not clean.	The dishes were not loaded correctly.	See "Preparing And Loading Dishes".
	The program was not powerful enough.	Select a more intensive program.
The dishes are not clean.	Not enough detergent was dispensed.	Use more detergent, or change your detergent.
	Items are blocking the movement of the spray arms.	Rearrange the items so that the spray can rotate freely.
	The filter combination is not clean or is not correctly fitted in the base of wash cabinet. This may cause the spray arm jets to get blocked.	Clean and/or fit the filter correctly. Clean the spray arm jets.
Cloudiness on glassware.	Combination of soft water and too much detergent.	Use less detergent if you have soft water and select a shorter cycle to wash the glassware and to get them clean.
White spots appear on dishes and glasses.	Hard water area can cause limescale deposits.	Check water softener settings or fill status of salt container.

Problem	Possible Causes	What To Do
Black or grey marks on dishes.	Aluminium utensils have rubbed against dishes.	Use a mild abrasive cleaner to eliminate those marks.
Detergent left in dispenser.	Dishes block detergent dispenser.	Re-loading the dishes properly.
The dishes aren't drying.	Improper loading.	Use gloves if detergent residue can be found on dishes to avoid skin irritations.
	Dishes are removed too soon.	Do not empty your dishwasher immediately after washing. Open the door slightly so that the steam can come out. Take out the dishes until the inside temperature is safe to touch. Unload the lower basket first to prevent the dropping water from the upper basket.
	Wrong program has been selected.	With a short program, the washing temperature is lower, decreasing cleaning performance. Choose a program with a long washing time.
	Use of cutlery with a low-quality coating.	Water drainage is more difficult with these items. Cutlery or dishes of this type are not suitable for washing in the dishwasher.

WARNING

Self-repair or non-professional repair may cause serious risks to the safety of the user of the appliance and impact warranty.

Availability Of Spare Parts

- **Seven years after placing the last unit of the model on the market:**
Motor, circulation and drain pump, heaters and heating elements, including heat pumps (separately or bundled), piping and related equipment including all hoses, valves, filters and aqua stops, structural and interior parts related to door assemblies (separately or bundled), printed circuit boards, electronic displays, pressure switches, thermostats and sensors, software and firmware including reset software.
- **Ten years after placing the last unit of the model on the market:**
Door hinge and seals, other seals, spray arms, drain filters, interior racks and plastic peripherals such as baskets and lids.

PART 9: ERROR CODES

If there is a malfunction the dishwasher will display an error code. The following table shows possible error codes and their causes.

Codes	Meanings	Possible Causes
E1	Longer inlet time.	Faucets is not opened, or water intake is restricted, or water pressure is too low.
E3	Not reaching required temperature.	Malfunction of heating element.
E4	Overflow.	Some element of dishwasher leaks.
Ed	Failure of communication between main circuit board with display circuit board.	Open circuit or break wiring for the communication.

WARNING

- If overflow occurs, turn off the main water supply before calling a service.
- If there is water in the base pan because of an overflow or small leak, the water should be removed before restarting the dishwasher.
- If there is an error code that cannot be solved, please request professional assistance.

PART 10: TECHNICAL INFORMATION

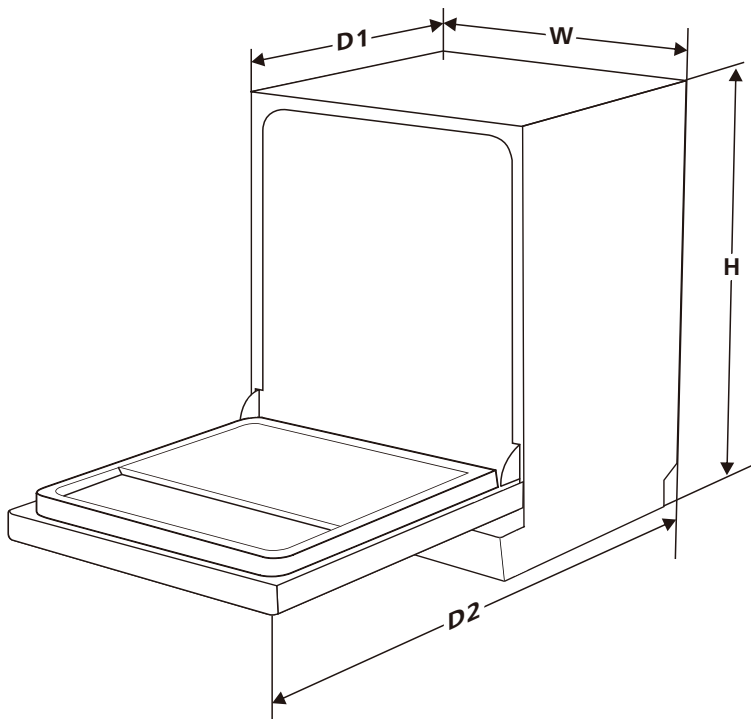

Height (H)	815 mm
Width (W)	598 mm
Depth (D1)	550 mm (with the door closed)
Depth (D2)	1150 mm (with the door opened 90°)

PART 11: PRODUCT INFORMATION SHEET

Product Information Sheet

PHILCO 

COMMISSION DELEGATED REGULATION (EU) 2019/2017

Supplier's name or trademark: PHILCO

Supplier's address: U Sanitasu 1621 Říčany 251 01, Czech Republic

Model identifier: PD 1466 CBIT

General product parameters: Dishwasher

Parameter	Value	Parameter	Value	
Rated capacity (kg)	14	Dimensions in cm	Height	82
			Width	60
			Depth	55
EEL _w	43,9	Energy efficiency class *	C ^(C)	
Cleaning performance index	1.125	Drying performance index	1.065	
Energy consumption in kWh [per cycle], based on the eco programme using cold water fill. Actual energy consumption will depend on how the appliance is used.	0,747	Water consumption in litres [per cycle], based on the eco programme. Actual water consumption will depend on how the appliance is used and on the hardness of the water.	9,8	
Programme duration (h:min)	3:40	Type	Built-in	
Airborne acoustical noise emissions (dB(A) re 1 pW)	44	Airborne acoustical noise emission class	B ^(C)	
Off-mode (W)	0.49	Standby mode (W)	-	
Delay start (W) (if applicable)	1.00	Networked standby (W) (if applicable)	-	

Minimum duration of the guarantee offered by the supplier: 24 months

Additional information:

Weblink to the supplier's website, where the information in point 6 of Annex II to Commission Regulation (EU) 2019/2022 is found: www.philco.cz

* A (highest efficiency) to G (lowest efficiency)

TECHNICAL INFORMATION

Technical information can be found on the type plate on the inside of the appliance and on the energy label. The QR code, on the supplied energy label, contains a link to register the appliance in the EU Eprel database. Keep the energy label, the instructions for use, together with other documents supplied with the device.

TESTING INFORMATION

The delivered device is in accordance with EcoDesign and EN 60436:2020 + A11:2020 + AC:2020-6. Air access requirements for proper operation of the device, the minimum distance from the wall and the dimensions of the device are part of this manual. If you have any further questions, please contact the manufacturer.

CUSTOMER CARE AND SERVICE

Always use original spare parts.

Model name and serial number can be found on the rating plate. Position of rating plate can be changed without notice.

The original spare parts for some specific components are available for a minimum of 7 or 10 years, based on the type of component, from the placing on the market of the last unit of the model.

When contacting our authorized service, have the model designation, serial number and defect description available.

To download documents, visit www.philco.cz.

To report a defect and obtain additional service information, visit <https://philco.cz/podpora-a-servis>.

Subject to change without notice.

INSTRUCTIONS AND INFORMATION REGARDING THE DISPOSAL OF USED PACKAGING MATERIALS

Dispose of packaging material at a public waste disposal site.

DISPOSAL OF USED ELECTRICAL AND ELECTRONIC APPLIANCES



The meaning of the symbol on the product, its accessory or packaging indicates that this product shall not be treated as household waste. Please, dispose of this product at your applicable collection point for the recycling of electrical & electronic equipment waste. Alternatively in some states of the European Union or other European states you may return your products to your local retailer when buying an equivalent new product. The correct disposal of this product will help save valuable natural resources and help in preventing the potential negative impact on the environment and human health, which could be caused as a result of improper liquidation of waste. Please ask your local authorities or the nearest waste collection centre for further details. The improper disposal of this type of waste may fall subject to national regulations for fines.

For business entities in the European Union

If you wish to dispose of an electrical or electronic device, request the necessary information from your seller or supplier.

Disposal in other countries outside the European Union

If you wish to dispose of this product, request the necessary information about the correct disposal method from local government departments or from your seller.



This product meets all the basic EU regulation requirements that relate to it.

Changes to the text, design and technical specifications may occur without prior notice and we reserve the right to make these changes.

Original of this user manual is in czech language.

MYČKA NÁDOBÍ

NÁVOD K OBSLUZE

PHILCO



Famous for Quality the World Over

PD 1466 CBIT

Vážený zákazníku,

Děkujeme, že jste si koupili výrobek značky PHILCO. Aby mohl váš spotřebič sloužit dobře, přečtěte si všechny pokyny uvedené v tomto návodu k obsluze.

OBSAH

ČÁST 1: BEZPEČNOSTNÍ POKYNY	3
ČÁST 2: POPIS PRODUKTU	6
ČÁST 3: POUŽÍVÁNÍ MYČKY NÁDOBÍ	7
Doplnění soli do změkčovače.....	7
Typy pro používání přihrádky na příbory.....	9
ČÁST 4: TIPY PRO PLNĚNÍ KOŠE	11
Plnění košů podle EN60436.....	13
ČÁST 5: PRŮVODCE RYCHLÝM STARTEM	15
Ovládací panel.....	16
Změkčovač vody.....	17
Příprava a plnění nádobí do myčky	18
Funkce leštidla a čisticího prostředku.....	20
Plnění zásobníku na leštidlo.....	21
Plnění dávkovače čisticího prostředku.....	22
Tabulka mycích programů	24
Úspora energie.....	25
Spuštění programu.....	25
Změna programu uprostřed cyklu.....	25
Zapomněli jste přidat nádobí?	25
Automatické otevření dvířek spotřebiče	26
ČÁST 6: ÚDRŽBA A ČIŠTĚNÍ	27
Péče o vnější povrch spotřebiče.....	27
Péče o vnitřní prostor spotřebiče	27
Péče o myčku nádobí.....	29
ČÁST 7: INSTALAČNÍ POKYNY	31
Informace o připojení ke zdroji napájení.....	31
Přívod a odtok vody	32
Připojení odtokových hadic	33
Umístění spotřebiče	33
Vestavěná instalace (pro integrovaný model)	34
ČÁST 8: ODSTRANĚNÍ MOŽNÝCH PROBLÉMŮ	39
Dostupnost náhradních dílů.....	41
ČÁST 9: CHYBOVÉ KÓDY	42
ČÁST 10: TECHNICKÉ INFORMACE	43
ČÁST 11: INFORMAČNÍ LIST	44



Zařízení bylo testováno podle platných směrnic Evropské unie.

Zařízení vyhovuje bezpečnostním ustanovením platným pro elektrické spotřebiče v Evropské unii.

Vážený zákazníku,

Před použitím myčky nádobí si pozorně přečtěte tento návod k obsluze.
Uschovejte si tento návod k obsluze pro budoucí použití.

ČÁST 1: BEZPEČNOSTNÍ POKYNY

 **VAROVÁNÍ!** Při použití myčky dodržujte níže uvedená upozornění:

- Tento spotřebič mohou používat děti ve věku 8 let a starší a osoby se sníženými fyzickými, smyslovými nebo mentálními schopnostmi nebo s nedostatkem zkušeností a znalostí, pokud jsou pod dozorem nebo byly poučeny o používání spotřebiče bezpečným způsobem a rozumí případným nebezpečím.
- Děti si se spotřebičem nesmějí hrát.
- Čištění a údržbu prováděnou uživatelem nesmějí provádět děti bez dozoru.
- Myčka je určena pro 14 sad nádobí.
Správné rozmístění nádobí v myčce naleznete na straně 11.
- Pokud je přívodní kabel poškozen, jeho výměnu svěřte odbornému servisnímu středisku, aby se zabránilo vzniku nebezpečné situace. Spotřebič s poškozeným přívodním kabelem je zakázáno používat.
- Dvířka by neměla zůstat v otevřené poloze, protože jinak hrozí nebezpečí zakopnutí.

Při ukládání nádobí do myčky:

-  **VÝSTRAHA:** Nože a další nádobí s ostrými hroty a ostrím musíte vložit do koše špičkami směrem dolů nebo uložit do vodorovné polohy.
- Ostré předměty ukládejte tak, aby nemohly poškodit těsnění dvířek.

Tento spotřebič je určen pro použití výhradně v domácnosti a nikoliv v podobných prostorech, jako jsou:

- kuchyňské kouty v obchodech, kancelářích a ostatních pracovištích;
 - spotřebiče používané hosty v hotelích, motelech a jiných obytných prostředích;
 - spotřebiče používané v podnicích zajišťujících nocleh se snídaní;
 - spotřebiče používané ve stravovacích a podobných neprodejních prostředích.
- Nemyjte v myčce plastové předměty, pokud nejsou výrobcem označeny jako vhodné do myčky nádobí. Přítomnost plastového nádobí v myčce má za následek horší výsledek procesu sušení. U plastových předmětů, které nejsou označeny jako vhodné do myčky nádobí, dodržujte doporučení jejich výrobce.
 - U myček nádobí, které mají ve spodní části větrací otvory, tyto otvory nesmějí být zakryty kobercem.
- Na dvířka a koše na nádobí myčky si nesedejte, nestoupejte na ně a při obsluze nepoužívejte násilí.
 - Nestavte na spotřebič žádné těžké předměty a nestoupejte si na otevřená dvířka. Spotřebič by se mohl převrátit dopředu.

Používejte pouze mycí a lešticí prostředky určené do automatické myčky. Nikdy nepoužívejte mýdlo, prací prostředky ani mycí prostředky na nádobí pro ruční mytí.

Dětem zabraňte v přístupu k mycím a lešticím prostředkům a rovněž k otevřeným dvířkům myčky, protože by uvnitř mohly být zbytky prostředků, které jsou silně alkalické a mohou být velmi nebezpečné.

Spotřebič, přívodní kabel nebo zástrčka nesmí ležet, dotýkat se či být ponořen do vody či jiné kapaliny, aby nedošlo k úrazu elektrickým proudem.

Pokud je napájecí kabel poškozený, musí být vyměněn výrobcem, jeho servisním technikem nebo podobně kvalifikovanou osobou, aby nebyla ohrožena bezpečnost.

Spotřebič nesmí stát na přívodním kabelu.

Spotřebič připojte k přívodu vody pomocí nové hadice a nikoliv hadice dříve používané. Obalové materiály zlikvidujte řádným způsobem.

Během instalace nesmí být napájecí kabel nadměrně nebo nebezpečně ohýbán nebo stlačován.

Ovládací prvky nejsou na hraní.

Ujistěte se, že koberec neblokuje otvory v dolní části spotřebiče. Myčku používejte pouze pro účely, pro které je určena, tedy pro mytí nádobí.

Tato myčka je určena pouze pro použití v interiéru.

PEČLIVĚ SI PŘEČTĚTE A DODRŽUJTE TYTO BEZPEČNOSTNÍ POKYNY A USCHOVEJTE SI JE PRO POZDĚJŠÍ POUŽITÍ.

ČÁST 2: POPIS PRODUKTU

DŮLEŽITÉ:

Abyste dosáhli co nejlepšího výkonu vaší myčky nádobí, před prvním použitím si přečtěte všechny provozní pokyny.

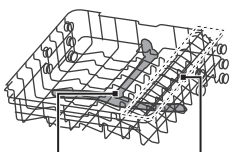
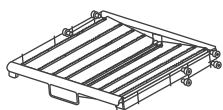
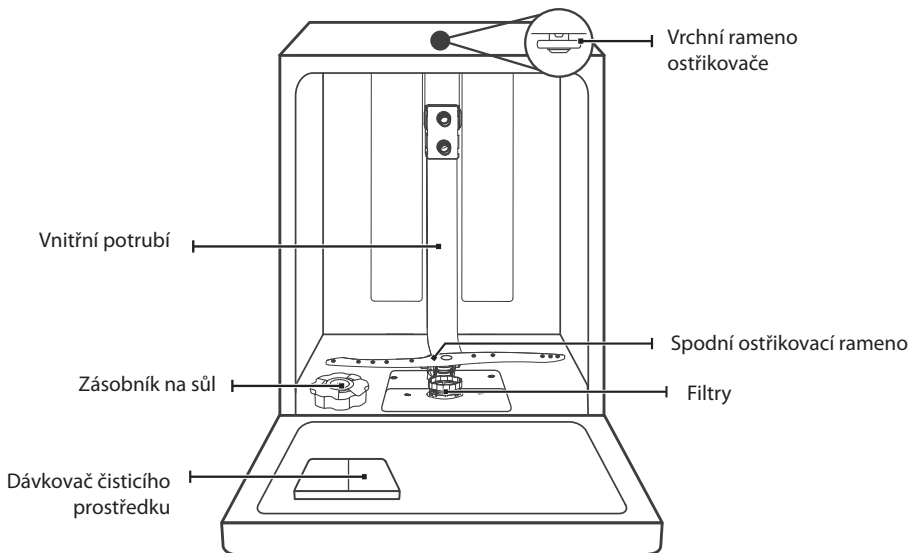

POZNÁMKA:

Obrázky jsou pouze orientační, různé modely se mohou lišit.

ČÁST 3: POUŽÍVÁNÍ MYČKY NÁDOBÍ

Před použitím myčky nádobí:

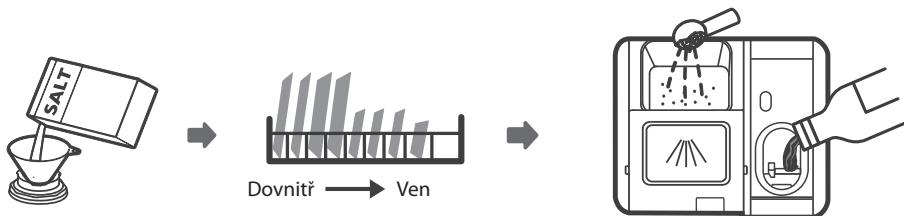

1. Nastavte změkčovač vody
2. Naplnění soli do změkčovače
3. Naplnění koše
4. Naplňte dávkovač čisticího prostředku.

Pokud potřebujete nastavit změkčovač vody, zkontrolujte „Změkčovač vody“.

Doplnění soli do změkčovače

POZNÁMKA:

Pokud vaše myčka nemá žádný systém změkčování vody, můžete tuto kapitolu přeskočit.

Vždy používejte sůl určenou do myčky nádobí.

Zásobník soli se nachází pod spodním košem a měl by být naplněn tak, jak je vysvětleno v následujícím textu:

VAROVÁNÍ:

- **Používejte jen sůl určenou speciálně pro použití v myčkách nádobí!**

Jakýkoli jiný typ soli, který není specificky určen pro použití v myčce nádobí, zejména jedlá sůl, by poškodil systém změkčování v myčce. V případě poškození způsobeného použitím nevhodné soli výrobce neposkytuje záruku ani neodpovídá za jakékoli způsobené škody.

- **Sůl naplňte pouze před spuštěním cyklu.**

Předejdete tak tomu, že jakákoli zrnka soli nebo slané vody, která se mohla vylít, zůstanou na spodní části spotřebiče během jakéhokoli časového období, což může způsobit korozi.

Při přidávání soli do myčky nádobí postupujte podle následujících kroků:

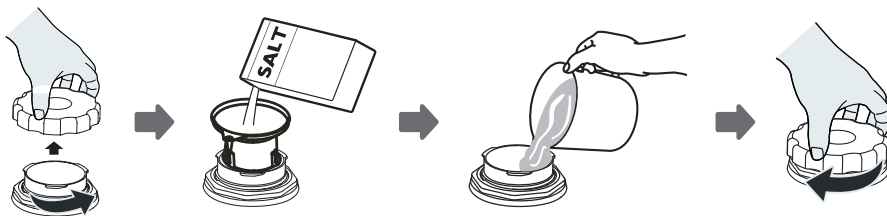

1. Vysuňte spodní koš a poté odšroubujte uzávěr zásobníku na sůl.
2. Vložte konec nálevky (je-li součástí příslušenství) do otvoru a nasypejte asi 1,5 kg soli do myčky nádobí.
3. Zásobník soli naplňte vodou po maximální hranici. Je normální, že ze zásobníku na sůl vyteče malé množství vody.
4. Po naplnění zásobníku pevně zašroubujte uzávěr.
5. Výstražný indikátor soli zhasne po naplnění zásobníku soli soli.
6. Ihned po naplnění soli do zásobníku soli by se měl spustit mycí program (doporučujeme použít krátký program). V opačném případě může slaná voda poškodit filtrační systém, čerpadlo nebo jiné důležité části spotřebiče. Na toto se nevztahuje záruka.

POZNÁMKA:

- Zásobník soli se smí doplňovat, jen když se na ovládacím panelu rozsvítí indikátor doplnění soli (☞). V závislosti na tom, jak dobře se sůl rozpouští, může indikátor doplnění soli stále svítit, i když je zásobník soli naplněný.
- Pokud na ovládacím panelu nesvítí indikátor doplnění soli (u některých modelů), můžete odhadnout, kdy doplnit sůl do změkčovače podle cyklů, které myčka nádobí proběhla.
- Pokud se sůl rozsypala, spusťte oplachování nebo rychlý program, abyste ji odstranili.

Tipy pro používání přihrádky na příbory

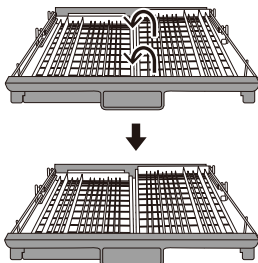

Zvedněte pravý koš nahoru tak, že levý i pravý koš jsou rovné.

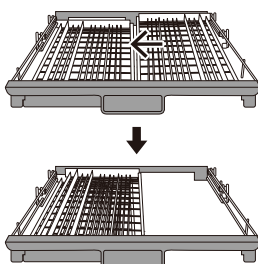

Přesuňte pravý koš zprava doleva tak, aby se oba koše překrývaly.

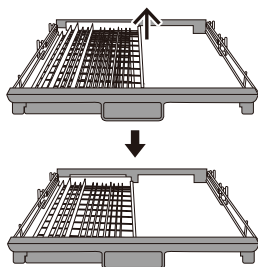

Vyměňte pravý koš z přihrádky, ve které pak zůstane pouze levý koš.

Snadné vyjmutí příborů

Díky principu posuvného mechanismu jsou příbory podepřeny. Jde pak snadno prsty vsunout pod příbory a uchopit několik příborů najednou.

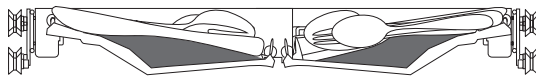

Využijte maximum prostoru

Může pojmout nádobí, jako jsou šlehačí metly, šálky atd., aniž by to mělo vliv na horní koš.

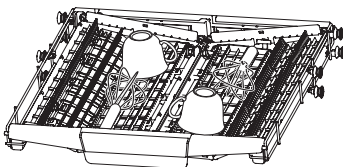

Seřízení výšky přihrádky

Uvolněte čtyři tlačítka na přihrádce a jemně stiskněte.

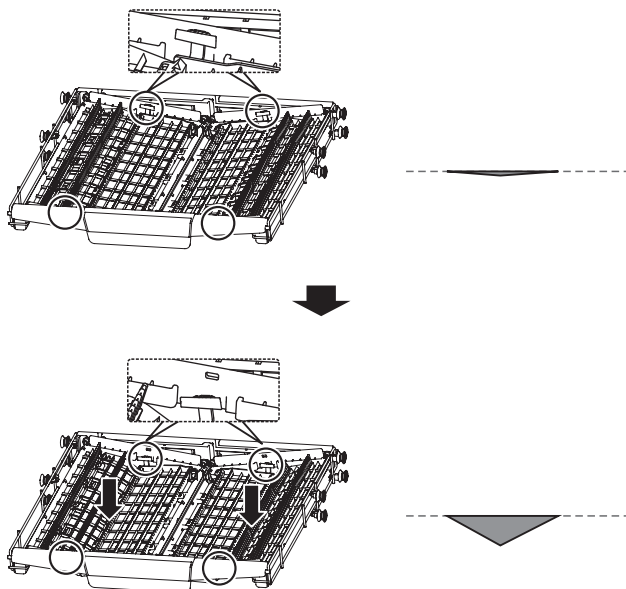

ČÁST 4: TIPY PRO PLNĚNÍ KOŠE

Nastavení horního koše

Typ 1:

Výšku horního koše lze jednoduše nastavit tak, aby se do něj vešlo vyšší nádobí v horním nebo spodním koši. Chcete-li nastavit výšku horního koše, postupujte následujícím způsobem:

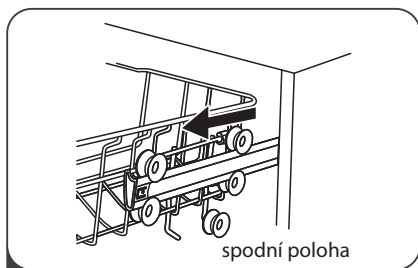

1. Vytáhněte horní koš.

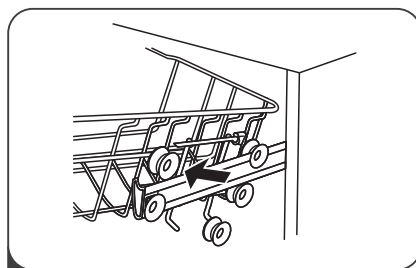

2. Vyjměte horní koš.

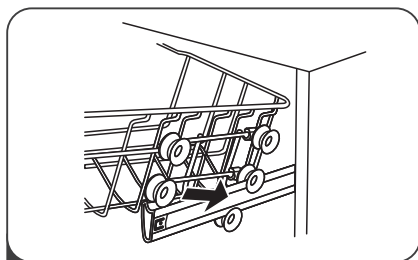

3. Znovu připevněte horní koš k horním nebo spodním kolečkům.

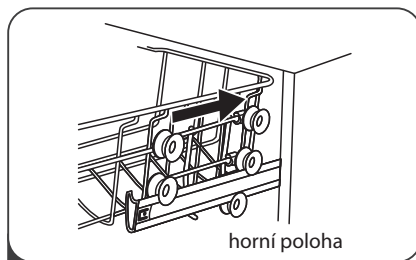

4. Zatlačte horní koš.

Typ 2

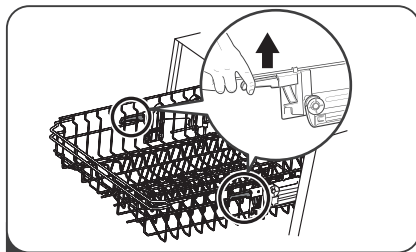
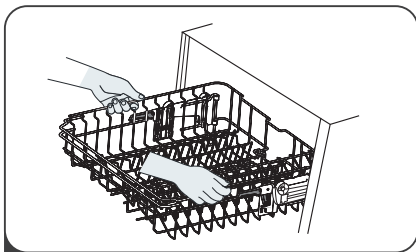

1. Pokud chcete zvednout horní koš, nadzvedněte horní koš uprostřed na každé straně, dokud koš nezapadne na místo v horní poloze. Není třeba zvedat seřizovací rukojeť.
2. Chcete-li snížit horní koš, zvedněte nastavovací rukojeť na každé straně, abyste košík uvolnili a spustíte jej do spodní polohy.

Sklopení držáků na sklenice

Abyste vytvořili místo pro vyšší předměty v horním koši, zvedněte držák na šálky směrem nahoru. O tento držák si pak můžete opřít vysoké sklenice.



Sklopení regálových polic

Hroty spodního koše slouží k uchycení talířů a talířů. Mohou být složeny směrem dolů, aby bylo více místa pro velké předměty.

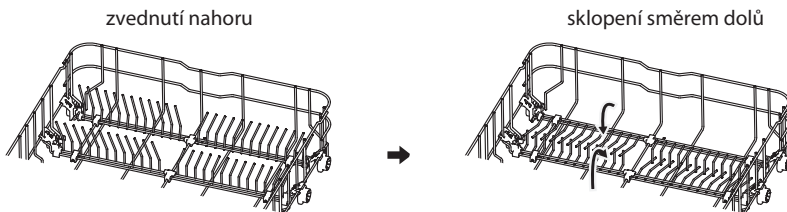

Plnění košů podle EN60436

Úplné naplnění myčky nádobí přispěje k úspoře energie a vody.

1. Horní koš:

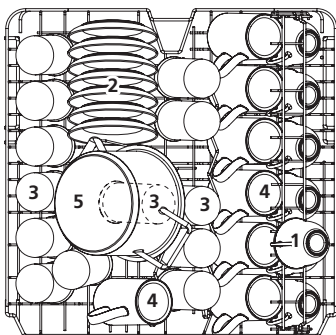

- 1 Šálky
- 2 Podšálky
- 3 Sklenice
- 4 Hrnečky
- 5 Malý hrnec

2. Spodní koš:

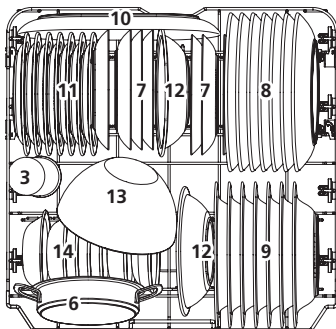

- 6 Oválný hrnec
- 7 Dezertní talířky
- 8 Mělké talíře
- 9 Hluboké talíře
- 10 Oválný talíř
- 11 Melaminové dezertní talířky
- 12 Melaminové misky
- 13 Skleněná miska
- 14 Dezertní misky

Držák na příbory:

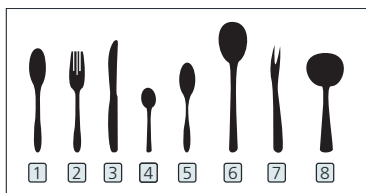
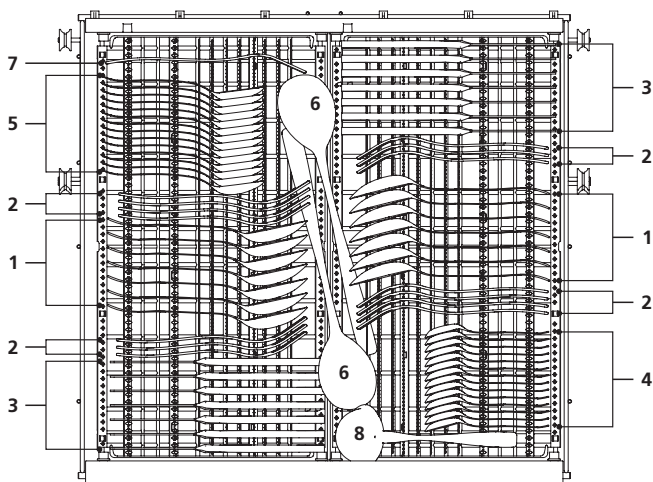

- 1 Polévkové lžíce
- 2 Vidličky
- 3 Nože
- 4 Čajové lžičky
- 5 Dezertní lžičky
- 6 Servírovací lžíce
- 7 Servírovací vidlička
- 8 Naběračka

Informace pro testy srovnatelnosti v souladu s EN60436

Kapacita: 14 souprav

Poloha horního koše: spodní poloha

Program: ECO

Nastavení leštidla: Max

Nastavení změkčovače: H3

ČÁST 5: PRŮVODCE RYCHLÝM STARTEM

Podrobný způsob ovládání naleznete v příslušném obsahu návodu k obsluze.

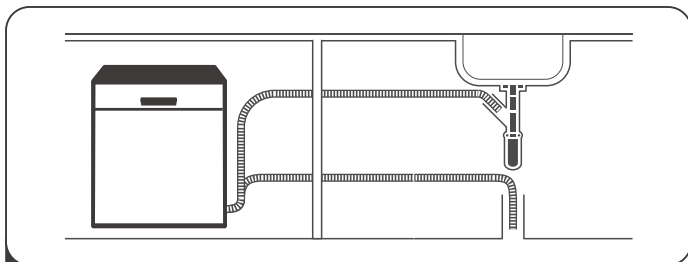

1. Nainstalujte myčku nádobí
(Viz část **INSTALAČNÍ POKYNY**.)



2. Odstraňte větší zbytky pokrmu z nádobí.
Vyhněte se předmytí.

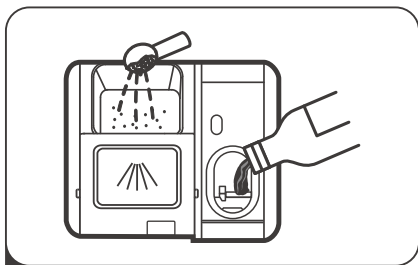

4. Naplňte zásobník čisticím prostředkem a leštidlem.

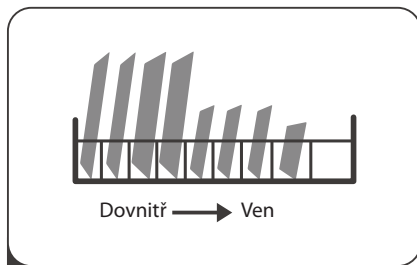

3. Naplňte koše myčky.

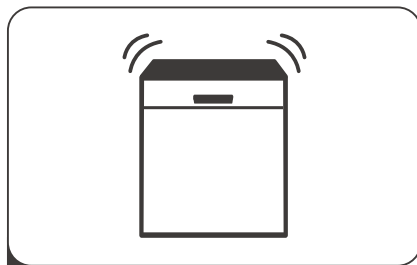

5. Zvolte vhodný program a spusťte myčku nádobí.

Ovládací panel

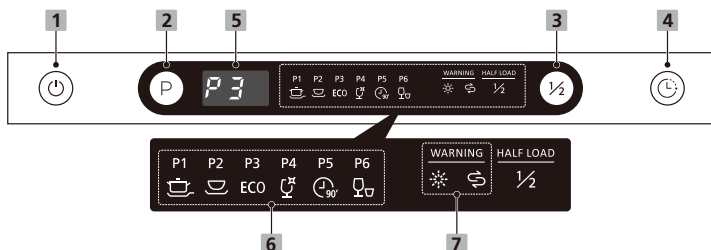

Provoz (Tlačítka)

1 Napájení	Stisknutím tohoto tlačítka zapnete myčku nádobí.
2 Program	Zvolte vhodný mycí program, indikátor zvoleného programu se rozsvítí.
3 Poloviční náplň	Pokud potřebujete umýt přibližně polovinu nebo méně než polovinu úplné sady nádobí, můžete zvolit tuto funkci, abyste ušetřili energii a vodu. (Nelze použít s programem Rapid.)
4 Odložený start	Stisknutím tlačítka odloženého startu zvýšíte čas odloženého startu. Odložte cyklus až o 24 hodin v hodinových přírůstcích. Po nastavení času zpoždění spusťte stisknutím tlačítka Start/pauza.

Displej

5 Displej	Pro zobrazení zbývajících času programu a času zpoždění, chybového kódu atd.
6 Indikátor programu	<p> Intenzivní Na silně znečištěné hrnce a pánve. Se zaschlými zbytky po jídle.</p> <p> Univerzální Pro běžně znečištěné nádobí, jako jsou hrnce, talíře, sklenice a mírně znečištěné pánve.</p> <p>ECO ECO Toto je standardní program, je vhodný pro mytí běžně znečištěného nádobí a je to nejefektivnější program z hlediska kombinované spotřeby energie a vody pro tento typ nádobí.</p> <p> Jemné Pro mírně znečištěné nádobí a sklenice.</p> <p> 90 min. Pro běžně znečištěné nádobí, které vyžaduje rychlé mytí.</p> <p> Rapid (Rychlý) Kratší mytí pro mírně znečištěné nádobí, které není třeba sušit.</p>

7 Varovný indikátor



Leštidlo

Pokud se rozsvítí indikátor „☼“, znamená to, že v myčce nádobí je málo leštidla a vyžaduje se doplnění.



Sůl

Pokud se rozsvítí indikátor „☼“, znamená to, že v myčce nádobí je málo soli a vyžaduje se její doplnění.

Změkčovač vody

Změkčovač vody je třeba nastavit manuálně pomocí voliče tvrdosti vody.

Změkčovač vody je určen k odstranění minerálů a solí z vody, které by měly škodlivý nebo nepříznivý vliv na provoz spotřebiče.

Čím více minerálů je ve vodě, tím je vaše voda tvrdší.

Změkčovač by měl být nastaven podle tvrdosti vody ve vaší oblasti.

Váš místní vodohospodářský úřad vám může poradit ohledně tvrdosti vody ve vaší oblasti.

Úprava spotřeby soli

Myčka nádobí je navržena tak, aby umožňovala nastavení množství spotřebované soli na základě tvrdosti použité vody. Toto je určeno k optimalizaci a přizpůsobení úrovně spotřeby soli.

Při úpravě spotřeby soli postupujte podle následujících kroků.

1. Otevřete dvířka, zapněte spotřebič.
2. Do 60 sekund po zapnutí spotřebiče stiskněte tlačítko programu na více než 5 sekund, abyste vstoupili do režimu nastavení změkčovače vody.
3. Opětovným stisknutím tlačítka programu zvolte správné nastavení podle vašeho místního prostředí, nastavení se změní v následujícím pořadí: H1->H2->H3->H4->H5->H6.
4. Stisknutím tlačítka napájení ukončíte režim nastavení.

TVRDOST VODY				Úroveň změkčovače vody	K regeneraci dochází při každé X sekvenci programu ¹⁾	Spotřeba soli (gram/cyklus)
Německá stupnice °dH	Francouzská stupnice °fH	Britská stupnice °Clarke	Mmol/l			
0 - 5	0 - 9	0 - 6	0 - 0,94	H1	Bez regenerace	0
6 - 11	10 - 20	7 - 14	1,0 - 2,0	H2	10	9
12 - 17	21 - 30	15 - 21	2,1 - 3,0	H3	5	12
18 - 22	31 - 40	22 - 28	3,1 - 4,0	H4	3	20
23 - 34	41 - 60	29 - 42	4,1 - 6,0	H5	2	30
35 - 55	61 - 98	43 - 69	6,1 - 9,8	H6	1	60

1 °dH = 1,25 °Clarke = 1,78 °fH = 0,178 mmol/l

Výrobní nastavení: H3

¹⁾ Každý cyklus s regeneračním provozem spotřebuje další 2,0 litry vody, spotřeba energie se zvýší o 0,02 kWh a program se prodlouží o 4 minuty.

Pokud ve vaší myčce nádobí chybí sůl, viz část „Plnění soli do změkčovače.“

POZNÁMKA:

Pokud váš model nemá změkčovač vody, můžete tuto část přeskóčit: Změkčovač vody

Tvrdost vody se liší od místa k místu. Pokud v myčce nádobí používáte tvrdou vodu, na nádobí a kuchyňském nářadí se budou vytvářet usazeniny.

Spotřebič je vybaven speciálním změkčovačem, který používá zásobník na sůl speciálně navržený k odstranění vodního kamene a minerálů z vody.

Příprava a plnění nádobí do myčky

- Zvažte nákup nádobí, které je označeno jako vhodné do myčky nádobí.
- Pro konkrétní položky zvolte program s nejnižší možnou teplotou.
- Abyste předešli poškození, nevyjímejte sklenice a přístroje z myčky hned po skončení programu.

K mytí následujících přístrojů/nádobí

Nejsou vhodné

- Přístroje s dřevěnou, rohovinovou nebo perleťovou rukojetí
- Plastové nádoby, které nejsou odolné vůči teplotě
- Starší přístroj s lepenými částmi, které nejsou odolné vůči teplotě
- Lepené přístroje nebo nádoby
- Cínové nebo měděné předměty
- Křišťálové sklo
- Ocelové předměty podléhající rezivění
- Dřevěné talíře
- Položky vyrobené ze syntetických vláken

Mají omezenou vhodnost

- Některé typy sklenic se mohou po velkém počtu umytí zakalit
- Stříbrné a hliníkové předměty, které mají tendenci během mytí se odbarvovat
- Glazované vzory mohou při častém mytí v myčce nádobí vyblednout

Doporučení pro plnění myčky nádobí

Seškrábejte jakékoli velké množství zbytků jídla. Nechte změkknout zbytky připáleného pokrmu na pánvích. Nádobí není třeba oplachovat pod tekoucí vodou.

Pro nejlepší výkon myčky nádobí dodržujte tyto pokyny pro plnění.

(Vlastnosti a vzhled košů na nádobí a košů na přístroje se mohou lišit od vašeho modelu.)

Nádobí vložte do myčky nádobí následujícím způsobem:

- Položky jako šálky, sklenice, hrnce, pánve atd. musí směřovat dolů.
- Zakřivené nádobí nebo nádobí s prohlubněmi by se mělo vkládat šikmo, aby voda mohla odtékat.
- Zajistěte, aby bylo veškeré nádobí bezpečně naskládáno a nemohlo se převrátit.
- Zajistěte, aby bylo veškeré nádobí umístěno tak, aby se ostříkovací ramena mohla během mytí volně otáčet.
- Duté předměty, jako jsou šálky, sklenice, pánve atd. vkládejte otvorem dolů, aby se voda nemohla hromadit v nádobě nebo na dně.
- Nádobí a přístroje nesmí ležet v sobě ani se navzájem překrývat.

- Abyste předešli poškození, sklenice by se neměly navzájem dotýkat.
- Horní koš je určen k uložení jemnějšího a lehčího nádobí, jako jsou sklenice, šálky na kávu a čaj.
- Nože s dlouhou čepelí uložené ve svislé poloze představují potenciální nebezpečí!
- Dlouhé a ostré kusy příborů, jako jsou řezací nože, musí být umístěny v horním koši vodorovně.
- Vaši myčku nádobí nepřepíňujte. To je důležité pro dobré výsledky a přiměřenou spotřebu energie.

POZNÁMKA:

Velmi malé kusy by se neměly mýt v myčce na nádobí, protože by mohly snadno vypadnout z koše.

Vyjmutí nádobí

Abyste zabránili kapání vody z horního koše do spodního koše, doporučujeme nejprve vyprázdnit spodní koš a poté horní koš.



VAROVÁNÍ

Předměty budou horké! Abyste předešli poškození, nevyjímejte sklenice a příbory z myčky nádobí přibližně 15 minut po skončení programu.

Plnění horního koše

Horní koš je určen k uložení jemnějšího a lehčího nádobí, jako jsou sklenice, šálky a podšálky na kávu a čaj, jakož i talířky, malé misky a mělké pánve (pokud nejsou příliš znečištěné). Umístěte nádobí a nádobí tak, aby se nepohybovalo proudem stříkající vody.



Plnění spodního koše

Doporučujeme, abyste do spodního koše umístili velké a silně znečištěné předměty: jako jsou hrnce, pánve, poklice, servírovací misky a mísy, jak je znázorněno na obrázku níže. Servírovací misky a poklice je lepší umístit na boční stranu držáků, abyste zabránili zablokování otáčení horního ostřikovacího ramene. Maximální doporučený průměr talířů před dávkovačem čisticího prostředku je 19 cm, aby se nebránilo jeho otevírání.

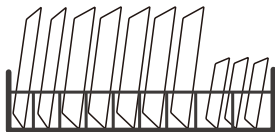

Plnění koše na příbory

Příbory by měly být umístěny v koši na příbory odděleně od sebe ve vhodných pozicích. Zabraňte vnořování příborů, abyste předešli jejich nedostatečnému čištění.



VAROVÁNÍ

Nedovolte, aby přes spodek přesahovala jakákoli položka.

Ostré kuchyňské náčiní vkládejte vždy ostrým hrotem směrem dolů!

Pro nejlepší efekt mytí naplňte koše dle standardních možností plnění.

Funkce leštidla a čisticího prostředku

Leštidlo se uvolňuje během posledního oplachování, aby se zabránilo tvorbě kapek vody na nádobí, které mohou zanechávat skvrny a šmouhy. Zlepšuje také sušení tím, že umožňuje stékání vody z nádobí. Vaše myčka nádobí je navržena pro používání tekutých leštidel.

VAROVÁNÍ

Používejte pouze značková leštidla pro myčky nádobí. Nikdy neplňte dávkovač leštidla žádnými jinými látkami (například čisticím prostředkem do myčky nádobí, tekutým čisticím prostředkem). Došlo by k poškození spotřebiče.

Kdy doplnit leštidlo

Pravidelnost dávkování, které je třeba doplňovat, závisí na tom, jak často se myje nádobí a na nastavení leštidla.

- Indikátor nízké hladiny leštidla (☼) se rozsvítí tehdy, když je potřeba více leštidla. Neopřepínejte dávkovač leštidla.

Funkce čisticího prostředku

Chemické složky, které tvoří čisticí prostředek, jsou potřebné k odstranění, rozdrncení a dávkování všech nečistot z myčky nádobí. Pro tento účel je vhodná většina komerčních kvalitních čisticích prostředků.

VAROVÁNÍ

- Správné používání čisticího prostředku
Používejte pouze čisticí prostředek speciálně vyrobený pro myčky nádobí. Udržujte svůj čisticí prostředek čerstvý a suchý.
- Neplňte čisticí prostředek do dávkovače, dokud nejste připraveni spustit myčku nádobí.
- **Prostředek na mytí nádobí je žíravý! Uchovávejte tento prostředek mimo dosah dětí.**



Plnění zásobníku na leštidlo

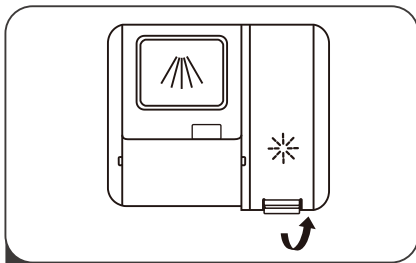

1. Otevřete uzávěr zásobníku na leštidlo zvednutím rukojeti.

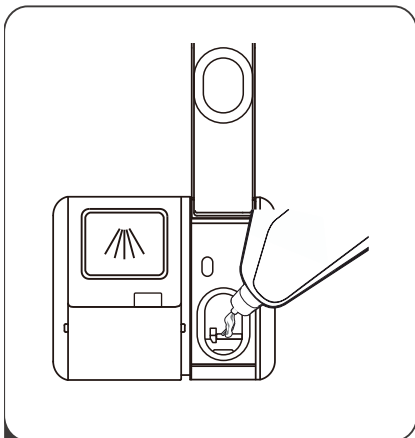

2. Nalijte leštidlo do dávkovače, dávejte pozor, abyste jej nepřeplnili.

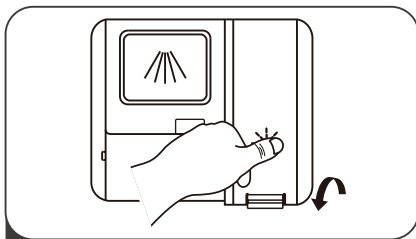

3. Potom zavřete uzávěr.

Nastavení zásobníku leštidla

K dosažení lepšího výkonu sušení s omezeným množstvím leštidla je myčka nádobí navržena tak, aby přizpůsobovala spotřebu uživatelům. Postupujte podle níže uvedených kroků.

1. Otevřete dvířka, zapněte spotřebič.
2. Do 60 sekund po zapnutí spotřebiče stiskněte tlačítko programu na více než 5 sekund a poté stiskněte tlačítko odloženého startu, abyste vstoupili do nastaveného modelu, indikátor leštidla bliká s 1 Hz frekvencí.
3. Opětovným stisknutím tlačítka programu zvolte správné nastavení podle vašich zvyklostí při používání, nastavení se změní v následujícím pořadí: D1->D2->D3->D4->D5->D1. Čím vyšší je číslo, tím více leštidla myčka nádobí použije.
4. Pokud není provedena žádná činnost během 5 sekund nebo po stisknutí tlačítka napájení dokončete nastavení a ukončete režim nastavení.

Plnění dávkovače čisticího prostředku

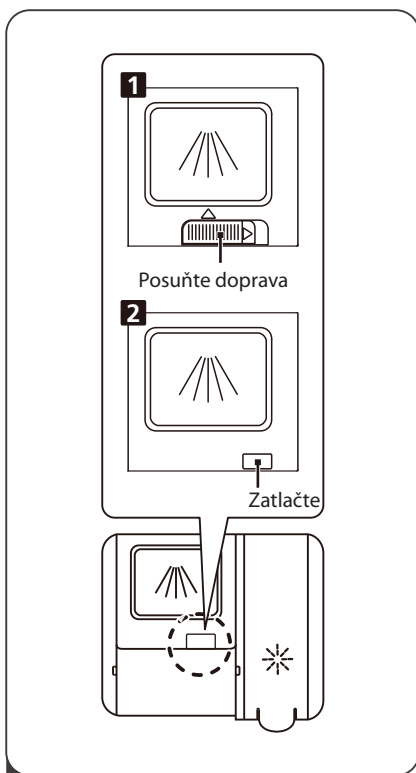

1. Vyberte si prosím způsob otevírání podle aktuální situace.
 1. Otevřete uzávěr posunutím uvolňovací západky.
 2. Otevřete uzávěr stisknutím uvolňovací západky.

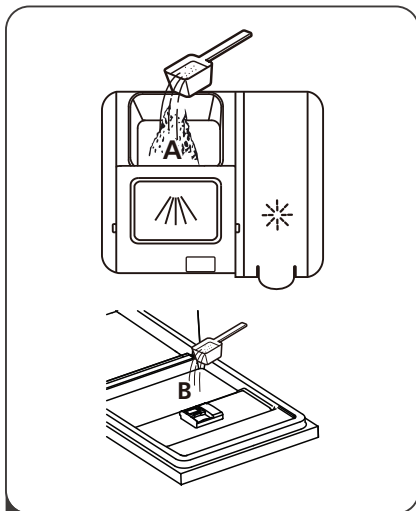

2. Přidejte čisticí prostředek do větší dutiny (A) pro cyklus hlavního mytí. Pro lepší výsledek mytí, zvláště pokud máte velmi znečištěné nádoby, nalijte na dvířka malé množství čisticího prostředku. Přídavný prací prostředek se aktivuje během fáze předmytí.

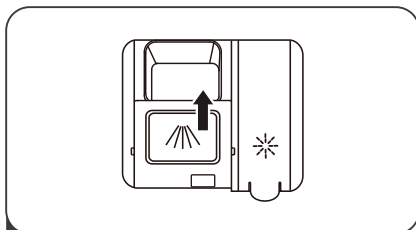

3. Zavřete západku posunutím dopředu a následným stisknutím.





POZNÁMKA:

Dodržujte prosím doporučení výrobce na obalu čisticího prostředku.

Tabulka mycích programů

Níže uvedená tabulka ukazuje, které programy jsou nejlepší pro úroveň zbytků jídla nádobí a kolik čistícího prostředku je potřeba k jejich odstranění. Zobrazuje také různé informace o programech. Hodnoty spotřeby a doba trvání programu jsou pouze orientační, kromě programu ECO.

● indikuje, že program používá leštidlo při posledním oplachování.

Program	Popis cyklu	Prostředek Předmytí/ Hlavní mytí	Trvání programu (min)	Energie (kWh)	Voda (litrů)	Leštidlo
 Intenzivní	Předmytí (50 °C) Mytí (65 °C) Opláchnutí Opláchnutí Opláchnutí (60 °C) Sušení	4/18 g (1 nebo 2 kusy)	205	1,615	18,6	●
 Univerzální	Předmytí (45 °C) Mytí (55 °C) Opláchnutí Opláchnutí Opláchnutí (55 °C) Sušení	4/18 g (1 nebo 2 kusy)	175	1,230	14,8	●
ECO (*EN60436)	Mytí (50 °C) Opláchnutí Opláchnutí (45 °C) Sušení	22 g (1 kus)	220	0,747	9,8	●
 Sklenice	Předmytí Mytí (50 °C) Opláchnutí (50 °C) Opláchnutí (50 °C) Sušení	4/18 g (1 nebo 2 kusy)	120	0,995	14,8	●
 90 min.	Mytí (60 °C) Opláchnutí Opláchnutí (50 °C) Sušení	22 g (1 kus)	90	1,180	11,9	●
 Rychlý	Mytí Opláchnutí (45 °C) Opláchnutí (45 °C)	12 g (1 kus)	30	0,820	11,3	○

POZNÁMKA:

ECO (*EN60436):

Program ECO je vhodný k čištění běžně znečištěného nádobí, pro toto použití je to nejefektivnější program z hlediska kombinované spotřeby energie a vody a slouží k posouzení souladu s legislativou EU o ekodesignu.

Úspora energie

1. Předoplachování nádobí vede ke zvýšené spotřebě vody a energie a nedoporučuje se.
2. Mytí nádobí v myčce nádobí pro domácnost obvykle spotřebuje méně energie a vody ve fázi používání než ruční mytí nádobí, kdy se myčka nádobí pro domácnost používá podle návodu.

Spuštění programu

1. Vytáhněte spodní a horní koš, vložte nádobí a zatlačte je zpět. Doporučuje se naplnit nejprve spodní koš, potom horní koš.
2. Nalijte čisticí prostředek.
3. Zasuňte zástrčku do elektrické zásuvky. Napájecí zdroj naleznete v části „Informační list“. Ujistěte se, zda je přívod vody zapnutý na plný tlak.
4. Otevřete dvířka, stiskněte tlačítko napájení.
5. Zvolte program, rozsvítí se indikátor odezvy. Potom zavřete dvířka, myčka nádobí spustí svůj cyklus.

Změna programu uprostřed cyklu

Program lze změnit jen tehdy, běžel-li jen krátký čas, v opačném případě již mohl být mycí prostředek uvolněn nebo mycí voda s čisticím prostředkem již byla vypuštěna. Pokud je tomu tak, myčku nádobí je třeba resetovat a dávkovač čisticího prostředku znovu naplnit. Při resetování myčky nádobí postupujte podle níže uvedených pokynů:

1. Pootevřete dvířka, abyste myčku zastavili, když ostříkovací rameno přestane fungovat, můžete dvířka otevřít úplně.
2. Stiskněte tlačítko programu na více než tři sekundy, spotřebič bude v režimu volby programu.
3. Program můžete změnit na požadované nastavení cyklu.



Zapomněli jste přidat nádobí?

Zapomenuté nádobí můžete přidat kdykoli před otevřením dávkovače čisticího prostředku. Pokud je tomu tak, postupujte podle pokynů níže:

1. Pootevřete dvířka, abyste zastavili mytí.
2. Když ostříkovací ramena přestanou fungovat, můžete dvířka otevřít úplně.
3. Přidejte zapomenuté nádobí.
4. Zavřete dvířka myčky.
5. Myčka nádobí se opět spustí.

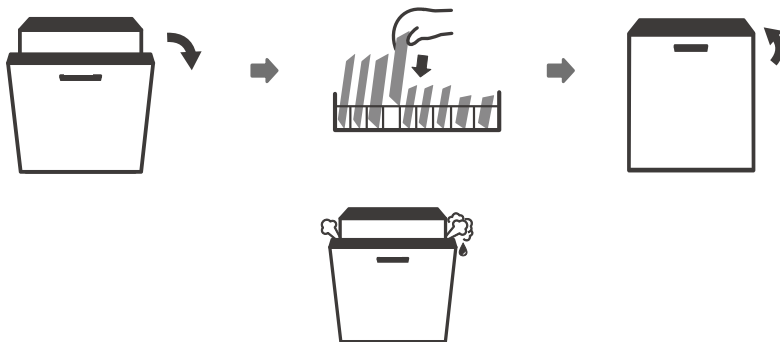

VAROVÁNÍ

Je nebezpečné otevírat dvířka uprostřed cyklu, protože horká pára vás může opařit.

Automatické otevření dvířek spotřebiče

Po umytí se dvířka myčky automaticky otevřou, aby bylo dosaženo lepšího efektu sušení.



POZNÁMKA:

Když jsou dvířka myčky nádobí nastavena na automatické otevírání, nesmí být zablokována. To může narušit funkčnost zámku dvířek.

ČÁST 6: ÚDRŽBA A ČIŠTĚNÍ

Péče o vnější povrch spotřebiče

Dvířka a těsnění dvířek

Pravidelně čistěte těsnění dvířek měkkým vlhkým hadříkem, abyste odstranili zbytky pokrmů. Při plnění myčky nádobí mohou zbytky pokrmů a nápojů kapat na boky dvířek myčky nádobí. Tyto povrchy jsou mimo mycí prostor a nemá je k nim přístup voda z ostříkovacích ramen. Všechny usazeniny by se měly otřít před zavřením dvířek.

Ovládací panel

Pokud je třeba čištění, ovládací panel otřete pouze měkkou vlhkou utěrkou.

VAROVÁNÍ:

- Abyste předešli vniknutí vody do zámku dvířek a elektrických komponentů, nepoužívejte žádné čističe ve spreji.
- Na vnější povrchy nikdy nepoužívejte abrazivní čisticí prostředky nebo drátěnky, protože mohou poškrábat povrch. Některé papírové utěrky mohou také poškrábat nebo zanechat stopy na povrchu.

Péče o vnitřní prostor spotřebiče

Filtrační systém

Filtrační systém ve spodní části vnitřního prostoru zadrží hrubé nečistoty z mycího cyklu včetně cizích předmětů, jako jsou párátko nebo úlomky. Nasbírané hrubé nečistoty mohou způsobit ucpání filtrů. Pravidelně kontrolujte stav filtrů, opatrně odstraňte cizí předměty a v případě potřeby vyčistěte části filtračního systému vodou. Při čištění filtru postupujte podle níže uvedených kroků.

POZNÁMKA:

Obrázky jsou pouze orientační, různé modely filtračního systému a ostříkovacích ramen se mohou lišit.

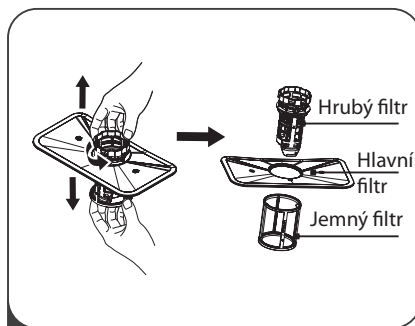
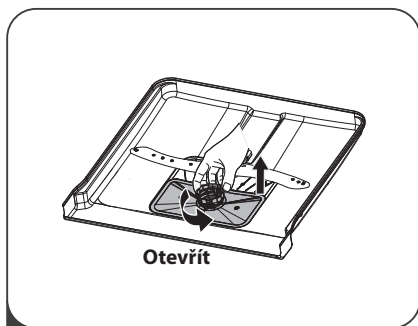

1. Podržte hrubý filtr a otočte jej dvakrát proti směru hodinových ručiček, abyste filtr odblokovali. Nadzvedněte filtr nahoru a vyjměte jej z myčky nádobí.
2. Jemný filtr lze stáhnout ze spodní části sestavy filtru. Hrubý filtr lze od hlavního filtru odpojit jemným stisknutím výstupků v horní části a jeho vytažením.

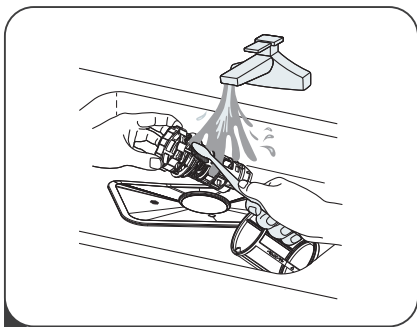

3. Větší zbytky pokrmů vyčistíte opláchnutím filtru pod tekoucí vodou. Pro důkladnější čištění použijte měkký čistící kartáček.

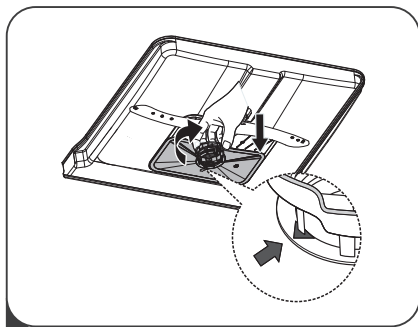

4. Sejměte filtry v opačném pořadí než při demontáži, vyměňte filtrační vložku a otočte ve směru hodinových ručiček až po šípku zavření.

VAROVÁNÍ:

- Filtry moc neutahujte. Vraťte filtry bezpečně zpět, v opačném případě by se do systému mohly dostat hrubé nečistoty a způsobit zablokování.
- Nikdy nepoužívejte myčku nádobí bez nasazených filtrů. Nesprávná výměna filtru může snížit výkon spotřebiče a poškodit nádobí a kuchyňské náčiní.

Ostříkovací ramena

Ostříkovací ramena je třeba pravidelně čistit, protože chemikálie z tvrdé vody ucpou trysky ostříkovacího ramene a ložiska.

Při čištění ostříkovacích ramen postupujte podle níže uvedených pokynů:

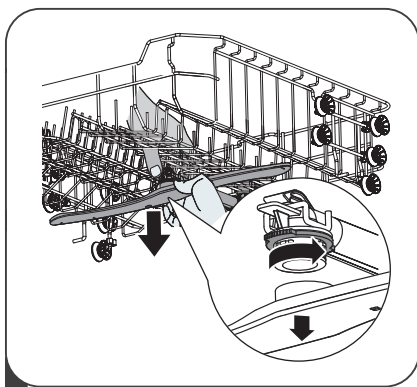

1. Chcete-li demontovat horní ostříkovací rameno, podržte matici uprostřed a otočte ostříkovací rameno proti směru hodinových ručiček, abyste jej vyjmuli.

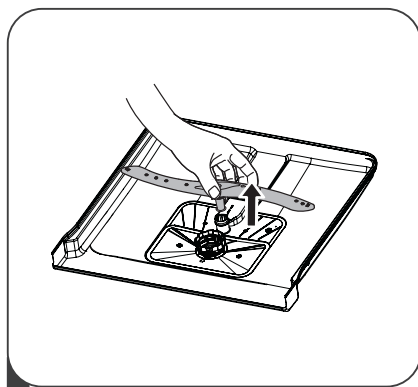

2. Chcete-li demontovat spodní ostříkovací rameno, vytáhněte ostříkovací rameno směrem nahoru.

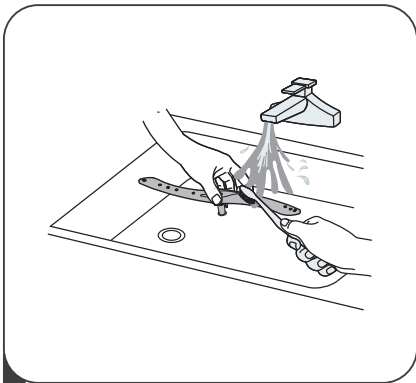

3. Umyjte ramena v mýdlové a teplé vodě a použijte měkký kartáček na čištění trysek.

Péče o myčku nádobí

Preventivní opatření proti mrazu

V zimě proveďte na myčce nádobí opatření na ochranu před mrazem. Vždy po mycích cyklech postupujte následujícím způsobem:

1. Přerušete přívod elektřiny do myčky nádobí u zdroje napájení.
2. Vypněte přívod vody a odpojte přívodní potrubí vody od vodovodního ventilu.
3. Vypusťte vodu z přívodního potrubí a vodovodního ventilu. (Použijte nádobu na zachycení vody)
4. Znovu připojte přívodní potrubí vody k vodovodnímu ventilu.
5. Vyjměte filtr na dně vaničky myčky a pomocí houby nasajte vodu.

Po každém umytí

Po každém mytí vypněte přívod vody do spotřebiče a nechte dvířka myčky na chvíli pootevřená, aby se uvnitř nezachytila vlhkost a pachy.

Odpojte zástrčku

Před čištěním nebo prováděním údržby vždy vytáhněte zástrčku z elektrické zásuvky.

Žádná rozpouštědla ani abrazivní čisticí prostředky

K čištění vnějších a gumových částí myčky nádobí nepoužívejte rozpouštědla ani abrazivní čisticí prostředky. Používejte pouze utěrku s teplou mýdlovou vodou.

K odstranění skvrn nebo šmouh z povrchu vnitřního prostoru použijte utěrku navlhčenou vodou s trochou octa nebo čisticím prostředkem vyrobeným speciálně pro myčky nádobí.

Pokud nebudete myčku nádobí delší dobu používat

Doporučuje se spustit mycí cyklus s prázdnou myčkou nádobí a poté vytáhnout zástrčku z elektrické zásuvky, vypnout přívod vody a nechat dvířka spotřebiče mírně pootevřená. To pomůže těsnění dvířek vydržet déle a zabránit tvorbě zápachu ve spotřebiči.

Přesouvání spotřebiče

Pokud je třeba spotřebič přemístit, snažte se jej držet ve vertikální poloze. Pokud je to naprosto nezbytné, lze jej umístit na jeho zadní stranu.

Těsnění

Jedním z faktorů, které způsobují vznik zápachu v myčce nádobí, jsou potraviny, které zůstávají zachyceny v těsněních. Pravidelné čištění vlhkou houbou tomu zabrání.

ČÁST 7: INSTALAČNÍ POKYNY



VAROVÁNÍ

Nebezpečí úrazu elektrickým proudem

Před instalací myčky nádobí odpojte elektrické napájení.

Pokud tak neučiníte, může to mít za následek smrt nebo úraz elektrickým proudem.

UPOZORNĚNÍ:

Instalaci potrubí a elektrických zařízení by měli provádět odborníci.

Informace o připojení ke zdroji napájení

VAROVÁNÍ

Pro osobní bezpečnost:

- S tímto spotřebičem nepoužívejte prodlužovací kabel ani adaptér.
- Za žádných okolností neodřezávejte ani neodstraňujte uzemnění napájecího kabelu.

Elektrické požadavky

Prohlédněte si typový štítek, abyste zjistili jmenovité napětí a připojte myčku nádobí k příslušnému zdroji napájení. Použijte požadovanou pojistku 10 A/13 A/16 A, doporučenou časovou pojistku nebo jistič a zajistěte samostatný obvod sloužící pouze tomuto spotřebiči.

Elektrické připojení

Ujistěte se, zda napětí a frekvence napájení odpovídají údajům na typovém štítku. Zástrčku zasouvejte pouze do elektrické zásuvky, která je řádně uzemněna. Pokud elektrická zásuvka, do které musí být spotřebič připojen, není vhodná pro zástrčku, vyměňte zásuvku namísto použití adaptérů nebo podobně, protože by mohly způsobit přehřátí a popáleniny.

Před použitím se ujistěte, zda existuje správné uzemnění

Přívod a odtok vody

Přípojka studené vody

Připojte přívodní hadici studené vody k 3/4 (palcové) závitové přípojce a ujistěte se, zda je pevně utažena. Pokud jsou vodovodní potrubí nová nebo se delší dobu nepoužívala, nechte vodu téci, abyste se ujistili, zda je čistá. Toto opatření je třeba, aby se předešlo riziku zablokování přívodu vody a poškození spotřebiče.

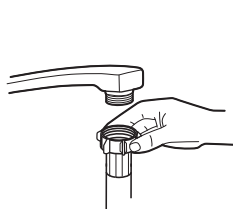

obyčejná přívodní hadice



bezpečnostní přívodní hadice

Něco o bezpečnostní přívodní hadici

Bezpečnostní přívodní hadice sestává z dvojitých stěn. Systém zaručuje jeho zásah blokováním průtoku vody v případě prasknutí přívodní hadice, a když je vzduchový prostor mezi samotnou přívodní hadicí a vnější vlnitou hadicí plný vody.

VAROVÁNÍ

Hadice, která se připojuje k vodovodní přípojce, může prasknout, je-li nainstalována na stejném vodovodním potrubí jako myčka nádobí. Pokud jej má váš dřez, doporučuje se odpojit hadici a zacpat otvor.

Jak připojit bezpečnostní přívodní hadici

1. Vytáhněte bezpečnostní přívodní hadice z úložného prostoru umístěného v zadní části myčky nádobí.
2. Utáhněte šrouby bezpečnostní přívodní hadice k vodovodní přípojce s 3/4 palcovým závitem.
3. Před spuštěním myčky nádobí zcela otevřete vodu.

Jak odpojit bezpečnostní přívodní hadici

1. Zavřete vodu.
2. Odšroubujte bezpečnostní přívodní hadici z vodovodní přípojky.

Připojení odtokových hadic

Odtokovou hadici vložte do odtokové trubky o minimálním průměru 4 cm nebo ji nechte vytékat do umyvadla, přičemž dbejte na to, abyste ji neohnuli ani neslisovali. Výška odtokového potrubí musí být menší než 1000 mm. Volný konec hadice nesmí být ponořen do vody, aby se zabránilo zpětnému toku vody.

Bezpečně upevněte odtokovou hadici v poloze A nebo B

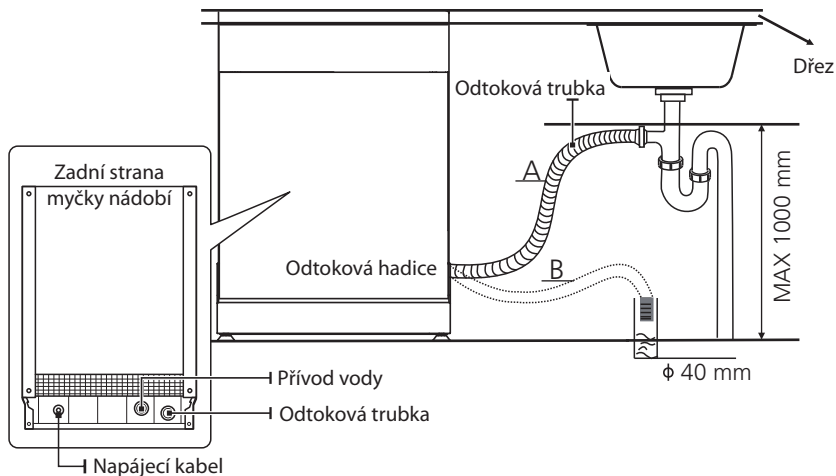

Jak vypustit přebytečnou vodu z hadic

Je-li přípojka k odtokovému potrubí umístěna výše než 1000 mm, může v odtokové hadici zůstat přebytečná voda. Přebytečnou vodu z hadice bude třeba vypustit do misky nebo vhodné nádoby, která je držena venku a níže než dřez.

Odtok vody

Připojte hadici k odtoku vody. Odtoková hadice musí být správně namontována, aby se zabránilo úniku vody. Ujistěte se, zda odtoková hadice není zalomená nebo zmáčknutá.

Prodlužovací hadice

Pokud potřebujete prodloužení odtokové hadice, použijte podobnou odtokovou hadici. Nesmí být delší než 4 metry, v opačném případě by se mohl snížit čistící účinek myčky nádobí.

Přípojka k sifonu

Odpadní přípojka musí být ve výšce menší než 1000 mm (maximálně) od spodní části myčky.

Umístění spotřebiče

Umístěte spotřebič na požadované místo. Zadní část by se měla opírat o zeď za ní a boky by měly být podél přilehlých skřínek nebo stěn. Myčka nádobí je vybavena přívodními a odtokovými hadicemi, které lze umístit na pravou nebo levou stranu, aby se usnadnila správná instalace.

Vyrovnaní spotřebiče

Jakmile je spotřebič umístěn pro vyrovnaní, můžete seřadit výšku myčky nastavením šroubovacích nožiček. Zařízení by v žádném případě nemělo být nakloněno více než o 2°.

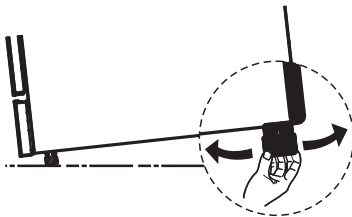

Vestavěná instalace (pro integrovaný model)

Krok 1. Volba nejlepšího místa pro myčku nádobí

Instalační poloha myčky nádobí by měla být v blízkosti stávající přívodní a odtokové hadice a elektrické zásuvky.

Ilustrace rozměrů skříňky a montážní polohy myčky nádobí.

1. Méně než 5 mm mezi horní částí myčky nádobí a skříňkou a vnějšími dvířky zarovnanými se skříňkou.

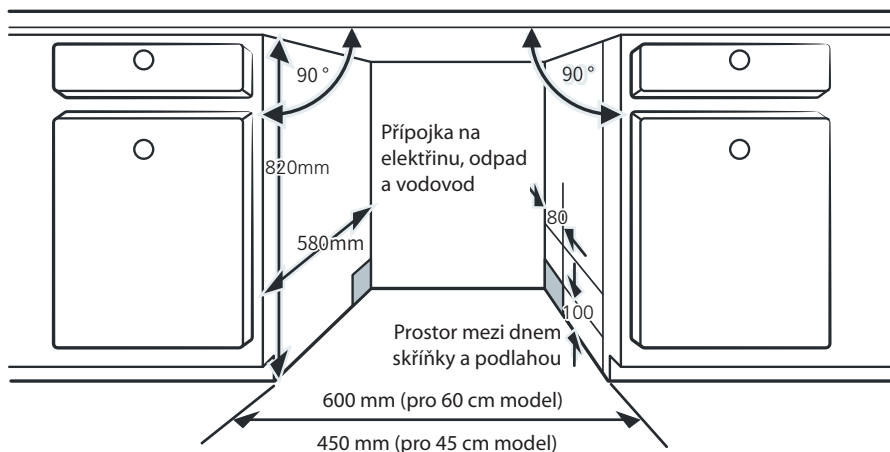

2. Pokud je myčka nádobí nainstalována v rohu skříňky, při otevření dvířek by měl zůstat prostor.

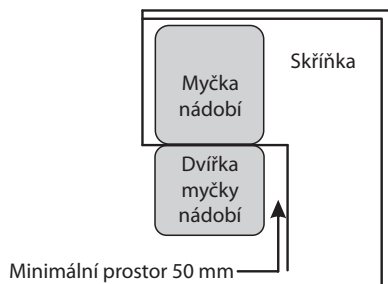

POZNÁMKA:

V závislosti na tom, kde je vaše elektrická zásuvka, možná budete muset vyříznout otvor na opačné straně skříňky.

Krok 2. Rozměry a montáž dekorativního panelu

Postupujte podle specifických instalačních pokynů k připevnění dekorativního dveřního panelu.

Polo-integrovaný model

Oddělte proužek suchého zipu A a proužek suchého zipu B a připevněte proužek suchého zipu A na vnitřní stranu dekorativního panelu. Připevněte plstěný suchý zip B na vnější dvířka myčky nádobí (viz obrázek A). Po umístění panelu připevněte panel na vnější dvířka pomocí šroubů a matic (viz obrázek B).

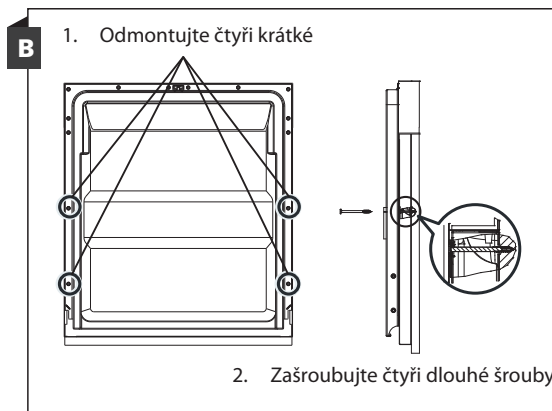
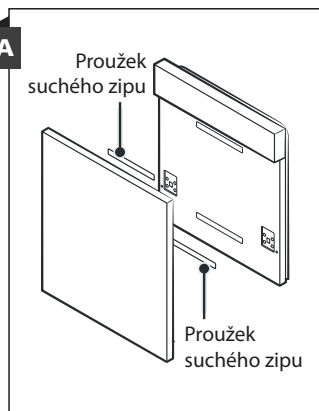

Plně integrovaný model

Nainstalujte háček na dekorační panel a vložte háček do otvoru vnějších dvířek myčky nádobí (viz obrázek A). Po umístění panelu připevněte panel na vnější dvířka pomocí šroubů a matic (viz obrázek B).

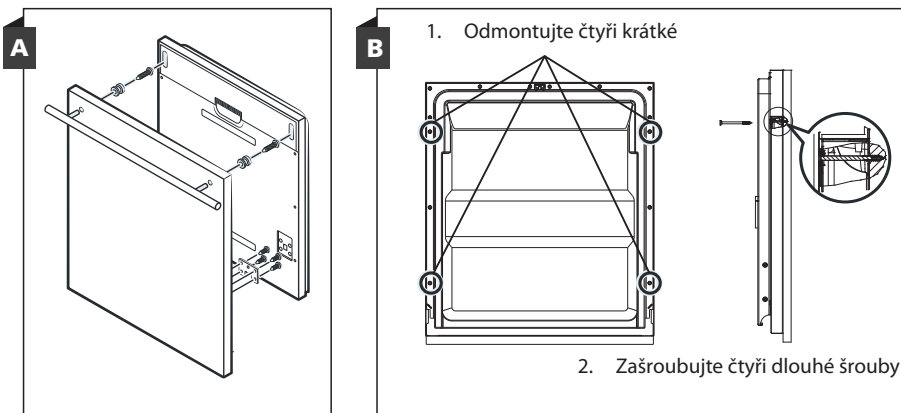

Krok 3. Nastavení napnutí pružiny dvířek

1. Pružiny dvířek jsou z výroby nastaveny pro správné napnutí vnějších dvířek. Pokud je nainstalován dekorační panel, budete muset nastavit napnutí pružiny dvířek. Otáčením seřizovacího šroubu posouváte seřizovací prvek, aby se napínalo nebo uvolňovalo ocelové lanko.
2. Napnutí pružiny dvířek je správné, když dvířka zůstanou vodorovně ve zcela otevřené poloze, ale mírným zvednutím prstu se zvednou a zavřou.

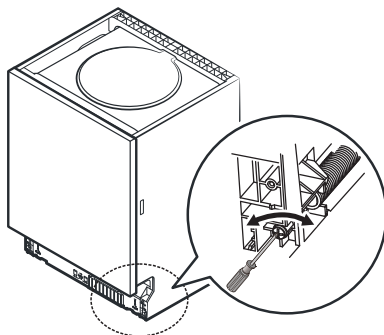

Krok 4. Kroky instalace myčky nádobí

Prohlédněte si konkrétní kroky instalace na instalačních schématech.

1. Připevněte kondenzační pásku pod pracovní plochu skříňky. Ujistěte se, zda je kondenzační páska zarovnána s okrajem pracovní plochy. (Krok 2)
2. Připojte přívodní hadici k přívodu studené vody.
3. Připojte odtokovou hadici.
4. Připojte napájecí kabel.
5. Umístěte myčku nádobí do skříňky.
6. Vyrovnejte myčku nádobí. Zadní nožičku lze nastavit z přední části myčky na nádobí otáčením šroubu s křížovou hlavou ve středu základny myčky pomocí křížového šroubováku. Pro nastavení předních nožiček použijte plochý šroubovák a otáčejte přední nožičky, dokud nebude myčka nádobí ve vodorovné poloze. (Krok 5 až Krok 6)
7. Nainstalujte nábytková dvířka na vnější dvířka myčky nádobí. (Krok 7 až Krok 10)
8. Upravte napnutí pružin dvířek pomocí křížového šroubováku otáčením ve směru hodinových ručiček, abyste utáhli levou a pravou pružinu dvířek. Pokud to neuděláte, může dojít k poškození myčky nádobí. (Krok 11)
9. Myčka nádobí musí být zajištěna na svém místě. Existují dva způsoby, jak to udělat:
 - A. Normální pracovní deska: Vložte instalační háček do štěrbinu boční desky a připevněte jej k pracovní ploše pomocí šroubů.
 - B. Mramorová nebo žulová pracovní deska: Boční stranu připevněte šrouby.

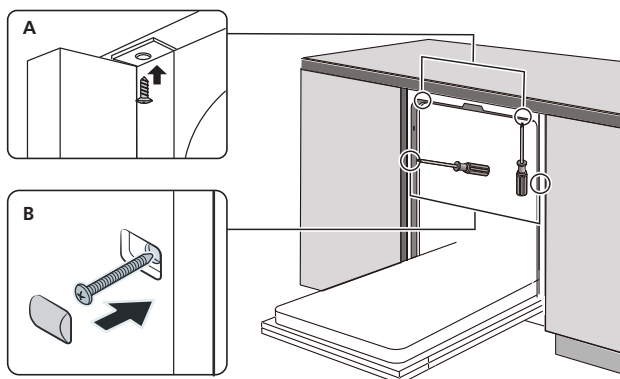

Krok 5. Vyrovnání myčky nádobí

Myčka nádobí musí být ve vodorovné poloze, aby se zajistila správná funkce koše na nádobí a výkon mytí.

1. Umístěte vodováhu na dvířka a kolejničku uvnitř myčky podle obrázku, abyste zkontrolovali, zda je myčka nádobí ve vodorovné poloze.
2. Myčku vyrovnejte individuálním nastavením tří vyrovnávacích nožiček.
3. Při vyrovnání myčky nádobí dávejte pozor, aby se myčka nepřevrátila.

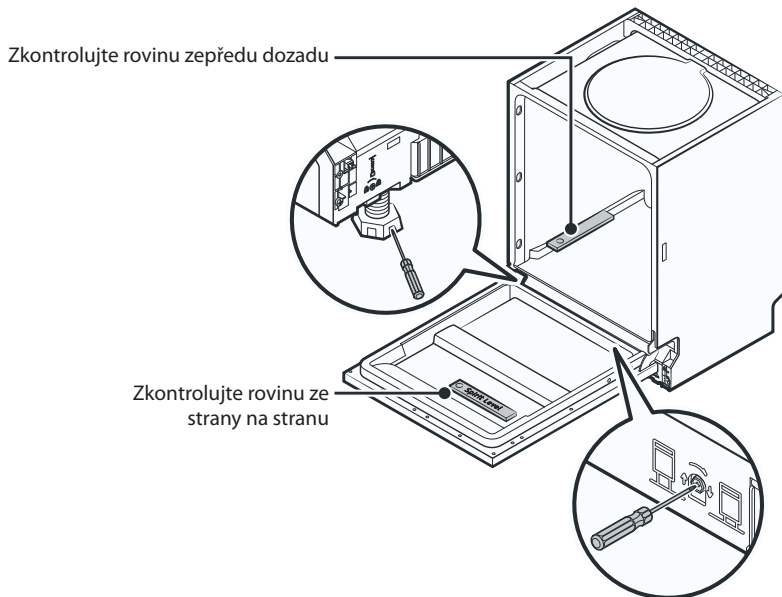

POZNÁMKA:

Maximální výška nastavení nožiček je 50 mm.

ČÁST 8: ODSTRANĚNÍ MOŽNÝCH PROBLÉMŮ

Než zavoláte servis

Pokud si prohlédnete tabulky na následujících stranách, nemusíte volat servis.

Problém	Možné příčiny	Řešení
Myčka nádobí se nespustí.	Vypálená pojistka nebo vypnutý jistič.	Vyměňte pojistku nebo zapněte jistič. Odstraňte všechny ostatní spotřebiče sdílející stejný okruh s myčkou nádobí.
	Napájení není zapnuto.	Ujistěte se, zda je myčka nádobí zapnutá a dvířka jsou bezpečně zavřená. Ujistěte se, zda je napájecí kabel správně připojen do elektrické zásuvky.
	Tlak vody je nízký.	Zkontrolujte, zda je přívod vody správně připojen a zda je voda otevřená.
	Dvířka myčky nádobí nejsou správně zavřená.	Dbejte na to, abyste dvířka správně zavřeli a zajistili.
Voda se neodčerpá z myčky nádobí.	Zkroucená nebo zaseknutá odtoková hadice.	Zkontrolujte odtokovou hadici.
	Filtr je ucpaný.	Zkontrolujte filtrační systém.
	Kuchyňský dřez je ucpaný.	Zkontrolujte kuchyňský dřez a ujistěte se, zda dobře odtéká. Pokud je problémem kuchyňský dřez, který neodtéká, možná budete potřebovat instalátora a ne servisního technika pro myčky nádobí.
Pěna ve vaničce myčky.	Nesprávný čisticí prostředek.	Používejte pouze speciální čisticí prostředek na mytí nádobí, abyste zabránili tvorbě pěny. Pokud k tomu dojde, otevřete myčku nádobí a nechte pěnu vypěnit. Přidejte 1 litr studené vody na dno myčky nádobí. Zavřete dvířka myčky nádobí a poté zvolte libovolný cyklus. Na začátku myčka vypustí vodu. Po dokončení fáze vypouštění otevřete dvířka a zkontrolujte, zda pěna zmizela. V případě potřeby tento postup opakujte.
	Rozlité leštidlo.	Rozlitý lešticí prostředek vždy ihned otřete.
Zabarvený vnitřní prostor myčky.	Možná byl použit čisticí prostředek s barvivem.	Ujistěte se, zda čisticí prostředek neobsahuje barviva.

Problém	Možné příčiny	Řešení
Bílý povlak na vnitřním povrchu.	Minerály tvrdé vody.	K čištění vnitřního prostoru použijte vlhký měkký hadřík s mycím prostředkem na mytí nádobí a navlečte si gumové rukavice. Nikdy nepoužívejte jiný čisticí prostředek než mycí prostředek, v opačném případě může způsobit tvorbu pěny.
Na příborech jsou skvrny od rzi.	Dané položky nejsou odolné vůči korozi.	V myčce nádobí nemyjte předměty, které nejsou odolné vůči korozi.
	Po přidání soli do myčky nádobí se nespustil program. Do mycího cyklu se dostaly stopy soli.	Po přidání soli vždy spusťte mycí program bez jakéhokoli nádobí. Po přidání soli do myčky nádobí nevolte funkci Turbo (je-li k dispozici).
	Víko změkčovače je uvolněno.	Zkontrolujte, zda je víko změkčovače zajištěno.
Klepání v myčce nádobí.	Ostříkovací rameno klepe na předmět v košíku.	Přerušete program a přeuspořádejte předměty, které brání ostříkovacímu ramenu.
Drnčení v myčce nádobí.	Nádobí je volně uloženo v myčce nádobí.	Přerušete program a přeuspořádejte nádobí.
Klepání ve vodovodním potrubí.	Může to být způsobeno instalací na místě nebo průřezem potrubí.	Nemá to žádný vliv na funkci myčky nádobí. Máte-li pochybnosti, obraťte se na kvalifikovaného instalátéra.
Nádobí není čisté.	Nádobí nebylo vloženo správně.	Viz část „Příprava a plnění nádobí“.
	Program nebyl dostatečně výkonný.	Zvolte si intenzivnější program.
Nádobí není čisté.	Nebylo dávkováno dostatečné množství čisticího prostředku.	Použijte více čisticího prostředku nebo vyměňte čisticí prostředek.
	Předměty blokují pohyb ostříkovacích ramen.	Uspořádejte předměty tak, aby se rameno mohlo volně otáčet.
	Sestava filtrů není čistá nebo není správně namontována ve spodní části vnitřku myčky nádobí. To může způsobit zablokování trysek ostříkovacího ramene.	Vyčistěte a/nebo správně nasadte filtr. Vyčistěte trysky ostříkovacích ramen.
Matný povrch na skleněném nádobí.	Kombinace měkké vody a velkého množství čisticího prostředku.	Máte-li měkkou vodu, použijte méně čisticího prostředku a zvolte kratší cyklus pro mytí a čištění skla.
Na nádobí a sklenicích se objevují bílé skvrny.	Oblast s tvrdou vodou může způsobit usazování vodního kamene.	Zkontrolujte nastavení změkčovače vody nebo stav naplnění zásobníku soli.

Problém	Možné příčiny	Řešení
Černé nebo šedé skvrny na nádobí.	Hliníkové nádobí se odíralo o ostatní nádobí.	K odstranění těchto skvrn použijte jemný abrazivní čisticí prostředek.
V dávkovači zůstal čisticí prostředek.	Nádobí blokuje dávkovač čisticího prostředku.	Vložte nádobí správně.
Nádobí se nevysuší.	Nesprávné naplnění myčky nádobím.	Pokud se na nádobí nacházejí zbytky čisticího prostředku, použijte rukavice, abyste předešli podráždění pokožky.
	Nádobí je vyjmuto velmi brzy.	Nevyprazdňujte myčku nádobí ihned po umytí. Mírně pootevřete dvířka, aby mohla vycházet pára. Nádobí vyjímajte až tehdy, když je vnitřní teplota bezpečná na dotek. Nejprve vyjměte nádobí ze spodního koše, abyste zabránili kapání vody z horního koše.
	Byl zvolen nesprávný program.	Při krátkém programu je teplota mytí nižší, čímž se snižuje čisticí výkon. Zvolte program s dlouhým časem mytí.
	Používání příborů s nekvalitní povrchovou úpravou.	Odtok vody je u těchto předmětů náročnější. Příbory nebo nádobí tohoto typu nejsou vhodné pro mytí v myčce nádobí.

VAROVÁNÍ

Svépomocná oprava nebo neodborná oprava může způsobit vážné ohrožení bezpečnosti uživatele spotřebiče a ovlivnit záruku.

Dostupnost náhradních dílů

- **Sedm let po uvedení poslední jednotky modelu na trh:**
Motor, oběhové a vypouštěcí čerpadlo, ohříváče a topná tělesa, včetně tepelných čerpadel (samostatně nebo ve svazku), potrubí a související vybavení včetně všech hadic, ventilů, filtrů a vodních zářezek, konstrukčních a vnitřních částí souvisejících se sestavami dvířek (samostatně nebo ve svazku), desky s plošnými spoji, elektronické displeje, tlakové spínače, termostaty a snímače, software a firmware včetně resetovacího softwaru.
- **Deset let po uvedení poslední jednotky modelu na trh:**
Závěsy a těsnění dvířek, jiná těsnění, ostříkovačí ramena, odtokové filtry, vnitřní držáky a plastové části, jako jsou koše a víka.

ČÁST 9: CHYBOVÉ KÓDY

Pokud dojde k poruše, myčka nádobí zobrazí chybový kód. Následující tabulka zobrazuje možné chybové kódy a jejich příčiny.

Kódy	Význam	Možné příčiny
E1	Delší čas přívodu vody.	Nejsou otevřeny uzávěry nebo je omezen přívod vody nebo je velmi nízký tlak vody.
E3	Není dosaženo požadované teploty.	Porucha topného tělesa.
E4	Přetečení.	Některé prvky myčky nádobí přetékají.
Ed	Selhání komunikace mezi hlavní deskou s obvody displeje.	Otevřete okruh nebo přerušte vedení komunikace.

VAROVÁNÍ

- Dojde-li k přetečení, před zavoláním servisu vypněte hlavní přívod vody.
- Pokud je na dně vnitřního prostoru myčky voda z důvodu přeplnění nebo malého úniku, před opětovným spuštěním myčky by se měla voda odstranit.
- Pokud se vyskytne chybový kód, který nelze vyřešit, požádejte o odbornou pomoc.

ČÁST 10: TECHNICKÉ INFORMACE

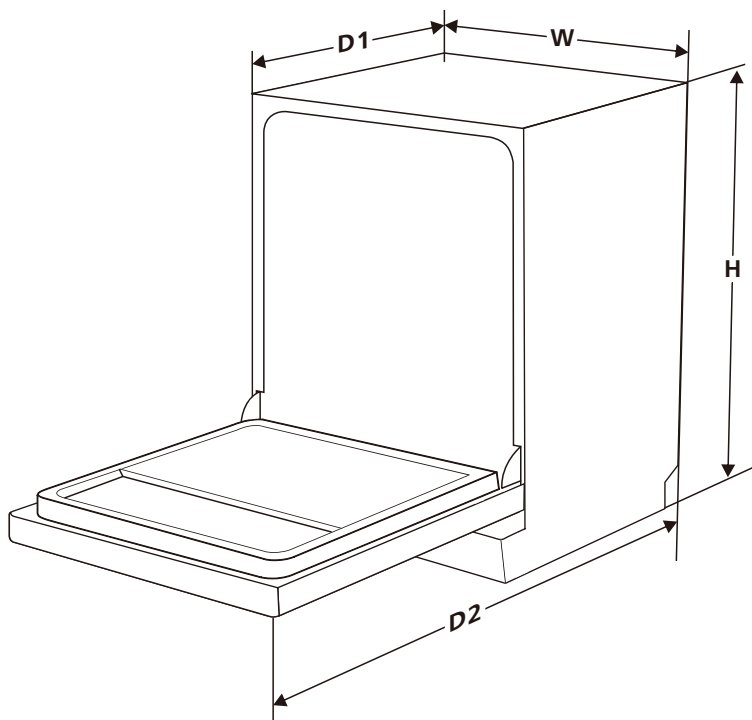

Výška (H)	815 mm
Šířka (W)	598 mm
Hloubka (D1)	550 mm (se zavřenými dvířky)
Hloubka (D2)	1150 mm (s dvířky otevřenými o 90°)

ČÁST 11: INFORMAČNÍ LIST

Informační list

PHILCO 

DELEGOVANÉ NAŘÍZENÍ KOMISE (EU) 2019/2017

Název nebo ochranná známka výrobce: PHILCO

Adresa výrobce: U Sanitasu 1621 Říčany 251 01, Czech Republic

Identifikační značka modelu: PD 1466 CBIT

Základní specifikace: Myčka nádobí

Parametr	Hodnota	Parametr	Hodnota	
Jmenovitá kapacita (v ks)	14	Rozměry v cm	Výška	82
			Šířka	60
			Hloubka	55
Index energetické účinnosti EEl_w	43,9	Třída energetické účinnosti *	C ^(C)	
Třída účinnosti mytí	1,125	Třída účinnosti sušení	1,065	
Spotřeba energie v kWh [za cyklus], při eko programu s využitím plnění studené vody. Skutečná spotřeba energie bude záviset na používání spotřebiče.	0,747	Spotřeba vody v litrech [na cyklus], na základě eko programu. Skutečná spotřeba vody bude záviset na tom, jak se spotřebič používá a na tvrdosti vody.	9,8	
Trvání programu (h:min)	3:40	Typ	Vestavná myčka	
Akustický zvuk emise hluku (dB(A) re 1 pW)	44	Třída akustických emisí hluku	B ^(C)	
Spotřeba po vypnutí (W)	0,49	Spotřeba v pohotovostním režimu (W)	-	
Spotřeba v režimu odloženého startu (W) (pokud je zvolen)	1,00	Spotřeba v síťovém pohotovostním režimu (W) (pokud je zvolen)	-	

Minimální doba trvání záruky nabízené výrobcem: 24 měsíců

Dodatečné informace:

Webový odkaz na web výrobce, kde jsou informace uvedené v bodě 6 přílohy II nařízení Komise (EU) 2019/2022: www.philco.cz

* A (nejvyšší účinnost) až G (nejnižší účinnost)

TECHNICKÉ INFORMACE

Technické informace se nachází na typovém štítku na vnitřní straně spotřebiče a na energetickém štítku. QR kód, na dodaném energetickém štítku, obsahuje odkaz na registraci spotřebiče v databázi EU Eprel. Uchovejte si energetický štítek, návod k použití, spolu s dalšími dokumenty dodanými s přístrojem.

INFORMACE O TESTOVÁNÍ

Dodané zařízení je v souladu s EcoDesignem a EN 60436:2020 + A11:2020 + AC:2020-6. Požadavky na přístup vzduchu pro správný provoz přístroje, minimální vzdálenost od zdi a rozměry přístroje, jsou součástí tohoto návodu. V případě dalších dotazů se obraťte na výrobce.

PÉČE O ZÁKAZNÍKA A SERVIS

Vždy používejte pouze originální náhradní díly.

Označení modelu a sériové číslo naleznete na typovém štítku. Polohu typového štítku je možné změnit bez předchozího upozornění.

Originální náhradní díly pro některé konkrétní komponenty jsou k dispozici minimálně 7 nebo 10 let. Závisí to na typu komponentu a na uvedení posledního spotřebiče daného modelu na trh.

Při kontaktování našeho autorizovaného servisu mějte k dispozici modelové označení, sériové číslo a popis závady.

Pro stažení dokumentů navštivte www.philco.cz.

Pro nahlášení závady a získání dalších servisních informací navštivte <https://philco.cz/podpora-a-servis>.

Změny vyhrazeny bez předchozího upozornění.

POKYNY A INFORMACE O NAKLÁDÁNÍ S POUŽITÝM OBALEM

Použitý obalový materiál odložte na místo určené obcí k ukládání odpadu.

LIKVIDACE POUŽITÝCH ELEKTRICKÝCH A ELEKTRONICKÝCH ZAŘÍZENÍ



Tento symbol na produktech anebo v průvodních dokumentech znamená, že použité elektrické a elektronické výrobky nesmí být přidány do běžného komunálního odpadu. Ke správné likvidaci, obnově a recyklaci předejte tyto výrobky na určená sběrná místa. Alternativně v některých zemích Evropské unie nebo jiných evropských zemích můžete vrátit své výrobky místnímu prodejci při koupi ekvivalentního nového produktu. Správnou likvidací tohoto produktu pomůžete zachovat cenné přírodní zdroje a napomáháte prevenci potenciálních negativních dopadů na životní prostředí a lidské zdraví, což by mohly být důsledky nesprávné likvidace odpadů. Další podrobnosti si vyžádejte od místního úřadu nebo nejbližšího sběrného místa. Při nesprávné likvidaci tohoto druhu odpadu mohou být v souladu s národními předpisy uděleny pokuty.

Pro podnikové subjekty v zemích Evropské unie

Chcete-li likvidovat elektrická a elektronická zařízení, vyžádejte si potřebné informace od svého prodejce nebo dodavatele.

Likvidace v ostatních zemích mimo Evropskou unii

Tento symbol je platný v Evropské unii. Chcete-li tento výrobek zlikvidovat, vyžádejte si potřebné informace o správném způsobu likvidace od místních úřadů nebo od svého prodejce.



Tento výrobek je v souladu s požadavky směrnice EU o elektromagnetické kompatibilitě a elektrické bezpečnosti.

Změny v textu, designu a technických specifikacích se mohou měnit bez předchozího upozornění a vyhraujeme si právo na jejich změnu.

Originál tohoto návodu k obsluze je v českém jazyce.

UMÝVAČKA RIADU

NÁVOD NA OBSLUHU

PHILCO



Famous for Quality the World Over

PD 1466 CBIT

Vážený zákazník,

Ďakujeme, že ste si kúpili výrobok značky PHILCO. Aby mohol váš spotrebič slúžiť dobre, prečítajte si všetky pokyny uvedené v tomto návode na obsluhu.

OBSAH

ČASŤ 1: BEZPEČNOSTNÉ POKYNY	3
ČASŤ 2: POPIS PRODUKTU.....	6
ČASŤ 3: POUŽÍVANIE UMÝVAČKY RIADU.....	7
Doplnenie soli do zmäččovača	7
Tipy pri používaní priehradky na príbor	9
ČASŤ 4: TIPY NA PLNENIE KOŠA.....	11
Plnenie košov podľa EN60436.....	13
ČASŤ 5: SPRIEVODCA RÝCHLYM ŠTARTOM.....	15
Ovládací panel.....	16
Zmäččovač vody.....	17
Príprava a plnenie riadu do umývačky	18
Funkcia leštidla a čistiaceho prostriedku	20
Plnenie zásobníka na leštidlo	21
Plnenie dávkovača čistiaceho prostriedku.....	22
Tabuľka umývacích programov	24
Úspora energie.....	25
Spustenie programu	25
Zmena programu uprostred cyklu.....	25
Zabudli ste pridať riad?	25
Automatické otvorenie dvierok spotrebiča.....	26
ČASŤ 6: ÚDRŽBA A ČISTENIE	27
Starostlivosť o vonkajší povrch spotrebiča	27
Starostlivosť o vnútorný priestor spotrebiča.....	27
Starostlivosť o umývačku riadu	29
ČASŤ 7: INŠTALAČNÉ POKYNY	31
Informácie o pripojení k zdroju napájania.....	31
Prívod a odtok vody	32
Pripojenie odtokových hadíc.....	33
Umiestnenie spotrebiča.....	33
Vstavaná inštalácia (pre integrovaný model)	34
ČASŤ 8: ODSTRÁNENIE MOŽNÝCH PROBLÉMOV	39
Dostupnosť náhradných dielov	41
ČASŤ 9: CHYBOVÉ KÓDY	42
ČASŤ 10: TECHNICKÉ INFORMÁCIE.....	43
ČASŤ 11: INFORMAČNÝ LIST.....	44



Tento spotrebič bol testovaný v súlade so smernicami platnými v Európskej únii.

Tento spotrebič vyhovuje príslušným bezpečnostným predpisom pre elektrické spotrebiče platné v Európskej únii.

Vážený zákazník,

Pred použitím umývačky riadu si pozorne prečítajte tento návod na obsluhu.
Uschovajte si tento návod na obsluhu pre budúce použitie.

ČASŤ 1: BEZPEČNOSTNÉ POKYNY

 **VAROVANIE!** Pri použití umývačky riadu dodržiavajte nižšie uvedené upozornenia:

- Tento spotrebič môžu používať deti od 8 rokov a osoby so zníženými fyzickými, zmyslovými alebo mentálnymi schopnosťami alebo s nedostatkom skúseností a znalostí, ak sú pod dozorom alebo boli poučené o používaní spotrebiča bezpečným spôsobom, a rozumejú prípadným nebezpečenstvám.
- Deti sa so spotrebičom nesmú hrať.
- Čistenie a údržbu vykonávanú užívateľom nesmú vykonávať deti bez dozoru.
- Umývačka je určená pre 14 súprav riadu.
Správne rozmiestnenie riadu v umývačke nájdete na strane 11.
- Ak je prívodný kábel poškodený, jeho výmenu zverte odbornému servisnému stredisku, aby sa zabránilo vzniku nebezpečnej situácie. Spotrebič s poškodeným prívodným káblom je zakázané používať.
- Dvierka by nemali zostávať v otvorenej polohe, pretože inak hrozí nebezpečenstvo zakopnutia.

Pri ukladaní riadu do umývačky:

-  **VÝSTRAHA:** Nože a ďalšie náradie s ostrými hrotmi a ostrím musíte vložiť do koša špičkami smerom dolu alebo uložiť do vodorovnej polohy.
- Ostré predmety ukladajte tak, aby nemohli poškodiť tesnenie dvierok.

Tento spotrebič je určený na použitie výlučne v domácnosti a nie v podobných oblastiach, ako sú:

- kuchynky v obchodoch, kanceláriách a na iných pracoviskách,
 - spotrebiče používané hosťami v hoteloch, motelloch a iných obytných prostrediach,
 - spotrebiče používané v podnikoch poskytujúcich nocľah s raňajkami,
 - spotrebiče používané v stravovacích a podobných nepredajných prostrediach.
- Neumývajte v umývačke plastové predmety, ak nie sú výrobcom označené ako vhodné do umývačky riadu. Prítomnosť plastového riadu v umývačke má za následok horší výsledok procesu sušenia. Pri plastových predmetoch, ktoré nie sú označené ako vhodné do umývačky riadu, dodržiavajte odporúčania ich výrobcu.
 - Pri umývačkách riadu, ktoré majú v dolnej časti vetracie otvory, tieto otvory nesmú byť zakryté kobercom.
- Na dvierka a koše na riad si nesadajte, nestúpajte na ne a pri obsluhu nepoužívajte násilie.
 - Neumiestňujte na spotrebič žiadne ťažké predmety a nestúpajte na otvorené dvierka. Spotrebič by sa mohol prevrátiť dopredu.

Používajte len umývacie a leštiace prostriedky určené do umývačky riadu. Nikdy nepoužívajte mydlo, pracie prostriedky ani umývacie prostriedky na riad na ručné umývanie.

Deťom zabráňte v prístupe k umývacím a leštiacim prostriedkom a tiež k otvoreným dvierkam umývačky, pretože by vo vnútri mohli byť zvyšky prostriedkov, ktoré sú alkalické a môžu byť veľmi nebezpečné.

Spotřebič, přívodný kábel alebo zástrčka nesmú ležať, dotýkať sa ani byť ponorené do vody alebo inej kvapaliny, aby nedošlo k úrazu elektrickým prúdom.

Ak je napájací kábel poškodený, musí byť vymenený výrobcom, jeho servisným technikom alebo podobne kvalifikovanou osobou, aby nebola ohrozená bezpečnosť.

Spotřebič nesmie stáť na prívodnom kábli.

Spotřebič pripojte k prívodu vody pomocou novej hadice a nie pomocou už používanej hadice.

Obalové materiály zlikvidujte správnym spôsobom.

Počas inštalácie nesmie byť napájací kábel nadmerne alebo nebezpečne ohýbaný alebo stláčaný.

Ovládacie prvky nie sú na hranie.

Uistite sa, že koberec neblokuje otvory v dolnej časti spotřebiča.

Umývačku používajte len na účely, na ktoré je určená, teda na umývanie riadu.

Táto umývačka je určená len na použitie v interiéri.

**POZORNE SI PREČÍTAJTE A DODRŽIAVAJTE TIETO
BEZPEČNOSTNÉ POKYNY A USCHOVAJTE SI ICH PRE POUŽITÍ
V BUDÚCNOSTI.**

ČASŤ 2: POPIS PRODUKTU

DÔLEŽITÉ:

Aby ste dosiahli čo najlepší výkon vašej umývačky riadu, pred prvým použitím si prečítajte všetky prevádzkové pokyny.

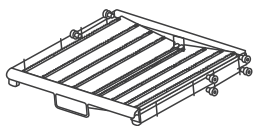
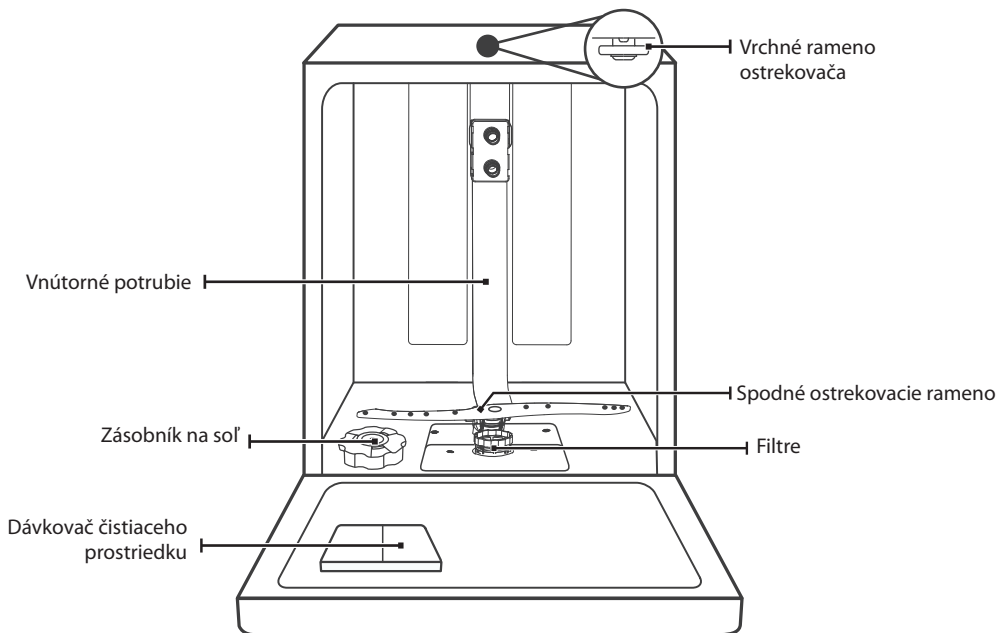

Filtre

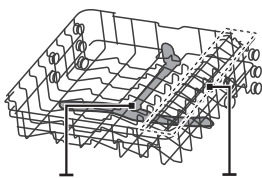

Horné ostrekovacie rameno
Držiak na poháre

Horný kôš

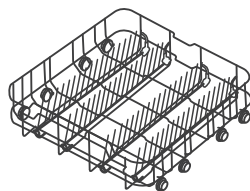

Spodný kôš

POZNÁMKA:

Obrázky sú len orientačné, rôzne modely sa môžu líšiť.

ČASŤ 3: POUŽÍVANIE UMÝVAČKY RIADU

Pred použitím umývačky riadu:

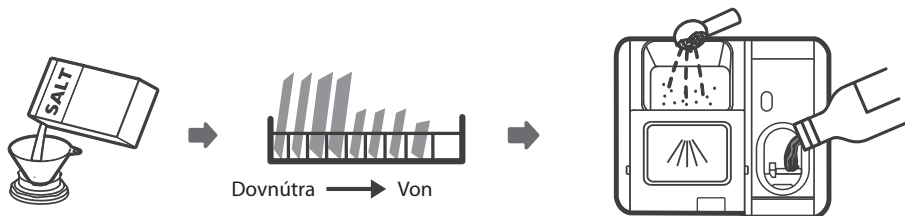

1. Nastavte zmäkčovač vody
2. Naplnenie soli do zmäkčovača
3. Naplnenie koša
4. Naplňte dávkovač čistiaceho prostriedku.

Ak potrebujete nastaviť zmäkčovač vody, skontrolujte „Zmäkčovač vody“.

Doplnenie soli do zmäkčovača

POZNÁMKA:

Ak vaša umývačka nemá žiadny systém zmäkčovania vody, môžete túto kapitolu preskočiť.

Vždy používajte soľ určenú do umývačky riadu.

Zásobník soli sa nachádza pod spodným košom a mal by byť naplnený tak, ako je vysvetlené v nasledujúcom texte:

VAROVANIE:

• Používajte len soľ určenú špeciálne pre použitie v umývačkách riadu!

Akýkoľvek iný typ soli, ktorý nie je špecificky určený na použitie v umývačke riadu, najmä jedlá soľ, by poškodil systém zmäkčovania v umývačke. V prípade poškodenia spôsobeného použitím nevhodnej soli výrobca neposkytuje záruku ani nezodpovedá za akékoľvek spôsobené škody.

• Soľ naplňte iba pred spustením cyklu.

Predídete tak tomu, že akékoľvek zrnká soli alebo slanej vody, ktoré sa mohli vyliatť, zostanú na spodnej časti spotrebiča počas akéhokoľvek časového obdobia, čo môže spôsobiť koróziu.

Pri pridávaní soli do umývačky riadu postupujte podľa nasledujúcich krokov:

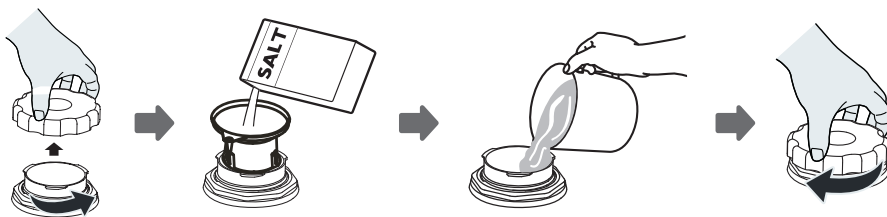

1. Vysuňte spodný kôš a potom odskrutkujte uzáver zásobníka na soľ
2. Vložte koniec lievika (ak je súčasťou príslušenstva) do otvoru a nasypete asi 1,5 kg soli do umývačky riadu.
3. Zásobník soli naplňte vodou po maximálnu hranicu. Je normálne, že zo zásobníka na soľ vytečie malé množstvo vody.
4. Po naplnení zásobníka pevne zaskrutkujte uzáver.
5. Výstražný indikátor soli zhasne po naplnení zásobníka soli soľou.
6. Ihneď po naplnení soli do zásobníka soli by sa mal spustiť umývací program (odporúčame použiť krátky program). V opačnom prípade môže slaná voda poškodiť filtračný systém, čerpadlo alebo iné dôležité časti spotrebiča. Na toto sa nevzťahuje záruka.

POZNÁMKA:

- Zásobník soli sa smie dopĺňať len vtedy, keď sa na ovládacom paneli rozsvieti indikátor doplnenia soli (S). V závislosti od toho, ako dobre sa soľ rozpúšťa, môže indikátor doplnenia soli stále svietiť, aj keď je zásobník soli naplnený.
- Ak na ovládacom paneli nesvieti indikátor doplnenia soli (pri niektorých modeloch), môžete odhadnúť, kedy doplniť soľ do zmäkčovača podľa cyklov, ktoré umývačka riadu prebehla.
- Ak sa soľ rozsypala, spustite oplachovanie alebo rýchly program, aby ste ju odstránili.

Tipy pri používaní priehradky na príbor

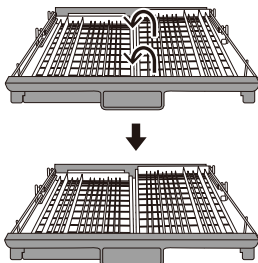

Pravý kôš zdvihnite nahor tak, že ľavý aj pravý kôš budú rovné.

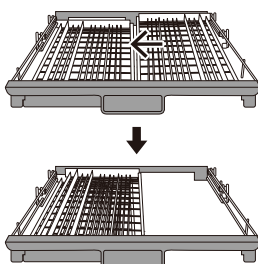

Pravý kôš presuňte sprava doľava tak, aby sa oba koše prekryvali.

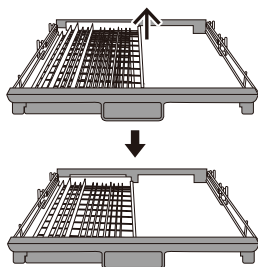

Vyberte pravý kôš z priehradky, v ktorej potom zostane iba ľavý kôš.

Lahké vybratie príboru

Vďaka princípu posuvného mechanizmu bude príbor podopretý. Potom možno prsty ľahko vsunúť pod príbor a uchopiť niekoľko kusov naraz.

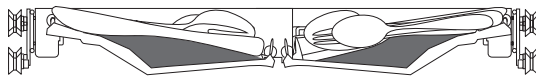

Využite maximum priestoru

Môže pojať riad, ako sú šľahacie metličky, šálky atď. bez toho, aby to malo vplyv na horný kôš.

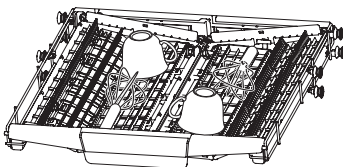

Nastavenie výšky priehradky

Uvoľnite štyri tlačidlá na priehradke a jemne stlačte.

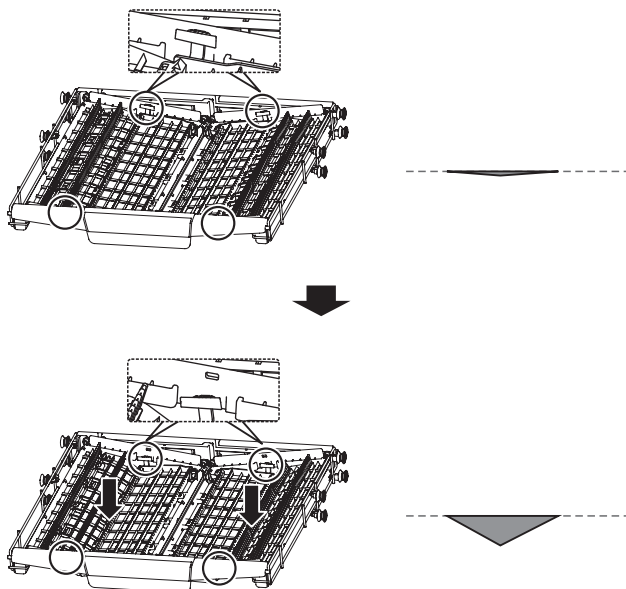

ČASŤ 4: TIPY NA PLNENIE KOŠA

Nastavenie horného koša

Typ 1:

Výšku horného koša možno jednoducho nastaviť tak, aby sa do neho zmestili vyššie riady v hornom alebo spodnom koši.

Ak chcete nastaviť výšku horného koša, postupujte nasledujúci spôsobom:

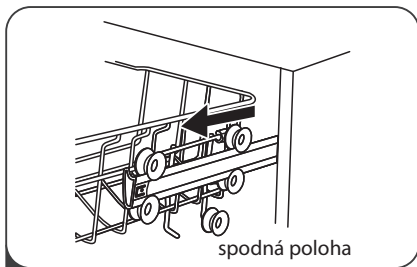

1. Vytiahnite horný kôš.

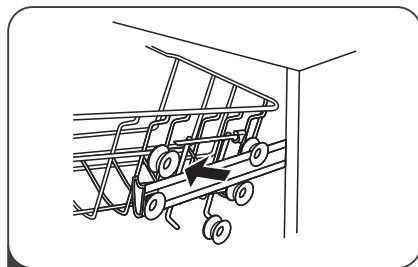

2. Vyberte horný kôš.

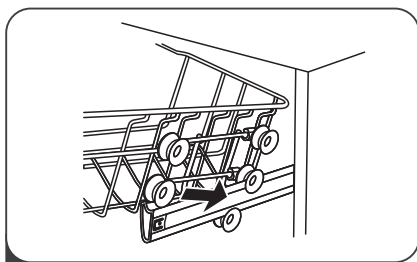

3. Znovu pripievňte horný kôš k horným alebo spodným kolieskam.

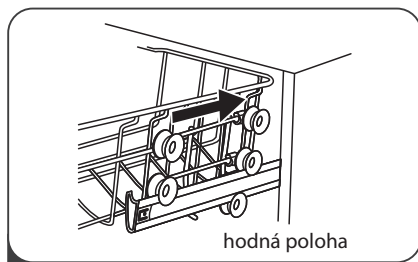

4. Zatlačte horný kôš.

Typ 2

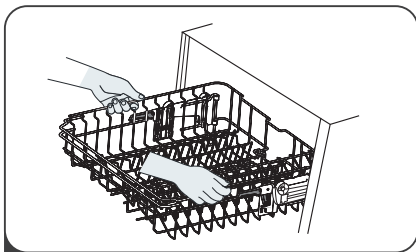

1. Ak chcete zdvihnúť horný kôš, nadvihnite horný kôš v strede na každej strane, kým kôš nezapadne na miesto v hornej polohe. Nie je potrebné zdvíhať nastavovaciu rukoväť.

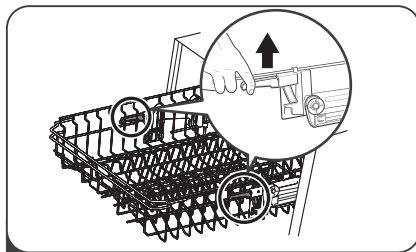

2. Ak chcete spustiť horný kôš, zdvihnite nastavovaciu rukoväť na každej strane, aby ste kôš uvoľnili a spustíte ho do spodnej polohy.

Sklopenie držiakov na poháre

Aby ste vytvorili miesto pre vyššie predmety v hornom koši, zdvihnite držiak na šálky smerom nahor. O tento držiak si potom môžete oprieť vysoké poháre.



Sklopenie regálových políc

Hroty spodného koša slúžia na uchytenie tanierov a tanierov. Môžu byť zložené smerom dole, aby bolo viac miesta pre veľké predmety.

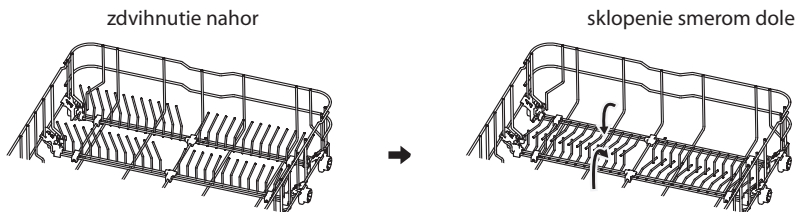

Plnenie košov podľa EN60436

Úplné naplnenie umývačky riadu prispeje k úspore energie a vody.

1. Horný kôš:

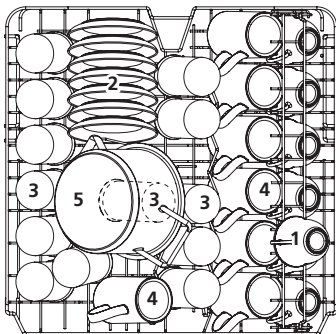

- 1 Šálky
- 2 Podšálky
- 3 Poháre
- 4 Hrnčeky
- 5 Malý hrniec

2. Spodný kôš:

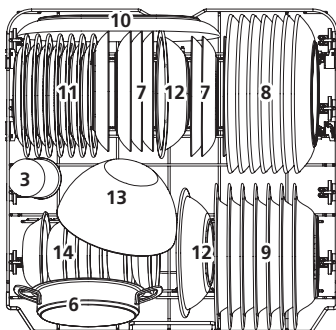

- 6 Hrnec
- 7 Dezertné tanieriky
- 8 Plytké taniere
- 9 Hlboké taniere
- 10 Oválny tanier
- 11 Melamínové dezertné tanieriky
- 12 Melamínové misky
- 13 Sklenená miska
- 14 Dezertné misky

3. Držiak na príbory:

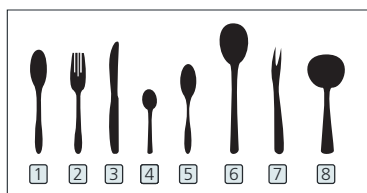
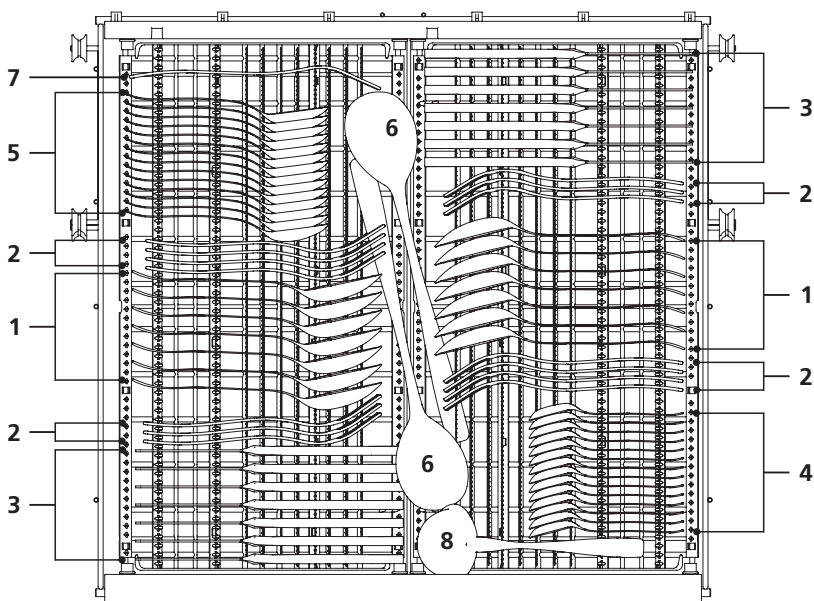

- 1 Polievkové lyžice
- 2 Vidličky
- 3 Nože
- 4 Čajové lyžičky
- 5 Dezertné lyžičky
- 6 Servirovacie lyžice
- 7 Servirovacia vidlička
- 8 Naberačka

Informácie pre testy porovnateľnosti v súlade s EN60436

Kapacita: 14 súprav

Poloha horného koša: spodná poloha

Program: ECO

Nastavenie leštidla: Max

Nastavenie zmäkčovača: H3

ČASŤ 5: SPRIEVODCA RÝCHLYM ŠTARTOM

Podrobný spôsob ovládania nájdete v príslušnom obsahu návodu na obsluhu.

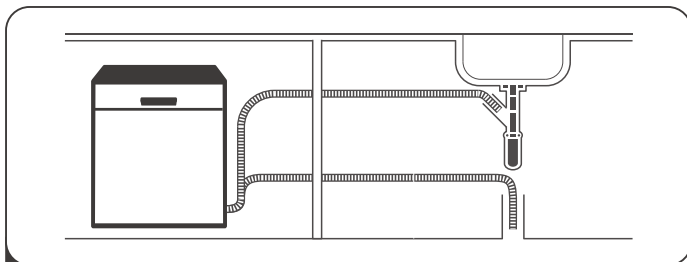

1. Nainštalujte umývačku riadu
(Pozrite si časť INŠTALAČNÉ POKYNY.)

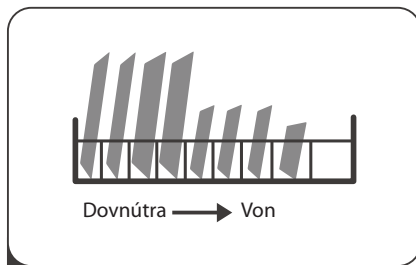

2. Odstráňte väčšie zvyšky pokrmu z riadu.
Vyhnite sa predumývaniu.

3. Naplňte koše umývačky.

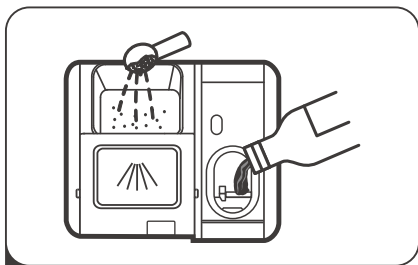

4. Naplňte zásobník čistiacim prostriedkom a leštidlom.

5. Zvoľte vhodný program a spustíte umývačku riadu.

Ovládací panel

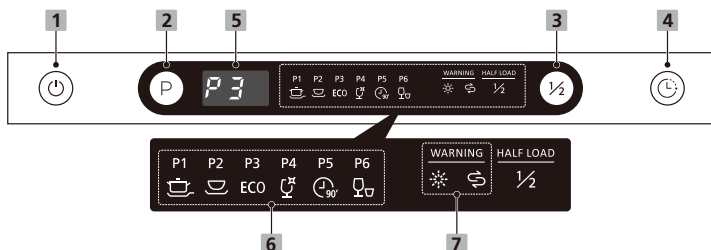

Prevádzka (Tlačidlo)

1 Napájanie	Stlačením tohto tlačidla zapnete umývačku riadu.
2 Program	Zvoľte vhodný umývací program, indikátor zvoleného programu sa rozsvieti.
3 Polovičná náplň	Ak potrebujete umyť približne polovicu alebo menej ako polovicu úplnej súpravy riadu, môžete zvoliť túto funkciu, aby ste ušetrili energiu a vodu. (Nedá sa použiť s programom Rapid.)
4 Odložený štart	Stlačením tlačidla odloženého štartu zvýšite čas odloženého štartu. Odložte cyklus až o 24 hodín v hodinových prírastkoch. Po nastavení času oneskorenia spustíte stlačením tlačidla Štart/pauza.

Displej

5 Displej	Na zobrazenie zostávajúceho času programu a času oneskorenia, chybového kódu atď.
6 Indikátor programu	<p> Intenzívny Na silno znečistené hrnce a panvice. So zaschnutými zvyškami po jedle.</p> <p> Univerzálny Pre bežne znečistený riad, ako sú hrnce, taniere, poháre a mierne znečistené panvice.</p> <p>ECO ECO Toto je štandardný program, je vhodný na umývanie bežne znečisteného riadu a je to najefektívnejší program z hľadiska kombinovanej spotreby energie a vody pre tento typ riadu.</p> <p> Jemné Pre mierne znečistený riad a poháre.</p> <p> 90 min. Pre bežne znečistený riad, ktorý vyžaduje rýchle umytie.</p> <p> Rapid (Rýchly) Kratšie umývanie pre mierne znečistený riad, ktorý netreba sušiť.</p>

7 Varovný indikátor



Leštidlo

Ak sa rozsvieti indikátor „☀“, znamená to, že v umývačke riadu je málo leštidla a vyžaduje sa doplnenie.



Sol'

Ak sa rozsvieti indikátor „☹“, znamená to, že v umývačke riadu je málo soli a vyžaduje sa jej doplnenie.

Zmäkčovač vody

Zmäkčovač vody je potrebné nastaviť manuálne pomocou voliča tvrdosti vody.

Zmäkčovač vody je určený na odstránenie minerálov a solí z vody, ktoré by mali škodlivý alebo nepriaznivý vplyv na prevádzku spotrebiča.

Čím viac minerálov je vo vode, tým je vaša voda tvrdšia.

Zmäkčovač by mal byť nastavený podľa tvrdosti vody vo vašej oblasti.

Váš miestny vodohospodársky úrad vám môže poradiť ohľadom tvrdosti vody vo vašej oblasti.

Úprava spotreby soli

Umývačka riadu je navrhnutá tak, aby umožňovala nastavenie množstva spotrebovanej soli na základe tvrdosti použitej vody. Toto je určené na optimalizáciu a prispôbenie úrovne spotreby soli.

Pri úprave spotreby soli postupujte podľa nasledujúcich krokov.

1. Otvorte dvierka, zapnite spotrebič.
2. Do 60 sekúnd po zapnutí spotrebiča stlačte tlačidlo programu na viac ako 5 sekúnd, aby ste vstúpili do režimu nastavenia zmäkčovača vody.
3. Opätovným stlačením tlačidla programu zvolte správne nastavenie podľa vášho miestneho prostredia, nastavenie sa zmení v nasledujúcom poradí: H1->H2->H3->H4->H5->H6.
4. Stlačením tlačidla napájania ukončíte režim nastavenia.

TVRDOSŤ VODY				Úroveň zmäkčovača vody	K regenerácii dochádza pri každej X sekvencii programu ¹⁾	Spotreba soli (gram/cyklus)
Nemecká stupnica °dH	Francúzska stupnica °fH	Britská stupnica °Clarke	Mmol/l			
0 - 5	0 - 9	0 - 6	0 - 0,94	H1	Bez regenerácie	0
6 - 11	10 - 20	7 - 14	1,0 - 2,0	H2	10	9
12 - 17	21 - 30	15 - 21	2,1 - 3,0	H3	5	12
18 - 22	31 - 40	22 - 28	3,1 - 4,0	H4	3	20
23 - 34	41 - 60	29 - 42	4,1 - 6,0	H5	2	30
35 - 55	61 - 98	43 - 69	6,1 - 9,8	H6	1	60

1 °dH = 1,25 °Clarke = 1,78 °fH = 0,178 mmol/l

Výrobné nastavenie: H3

¹⁾ Každý cyklus s regeneračnou prevádzkou spotrebuje ďalšie 2,0 litre vody, spotreba energie sa zvýši o 0,02 kWh a program sa predĺži o 4 minúty.

Ak vo vašej umývačke riadu chýba soľ, pozrite si časť „Plnenie soli do zmäkčovača“.

POZNÁMKA:

Ak váš model nemá zmäkčovač vody, môžete túto časť preskočiť: Zmäkčovač vody

Tvrdosť vody sa líši od miesta k miestu. Ak v umývačke riadu používate tvrdú vodu, na riade a kuchynskom náradí sa budú vytvárať usadeniny.

Spotrebič je vybavený špeciálnym zmäkčovačom, ktorý používa zásobník na soľ špeciálne navrhnutú na odstránenie vodného kameňa a minerálov z vody.

Príprava a plnenie riadu do umývačky

- Zvážte nákup riadu, ktorý je označený ako vhodný do umývačky riadu.
- Pre konkrétne položky zvolte program s najnižšou možnou teplotou.
- Aby ste predišli poškodeniu, nevyberajte poháre a príbory z umývačky hneď po skončení programu.

Na umývanie nasledujúcich príborov/riadov

Nie sú vhodné

- Príbory s drevenou, rohovinovou alebo perleťovou rúčkou
- Plastové nádoby, ktoré nie sú odolné voči teplu
- Starší príbor s lepenými časťami, ktoré nie sú odolné voči teplote
- Lepené príbory alebo riad
- Cínové alebo medené predmety
- Krištáľové sklo
- Oceľové predmety podliehajúce hrdzaveniu
- Drevené taniere
- Položky vyrobené zo syntetických vlákien

Majú obmedzenú vhodnosť

- Niektoré typy pohárov sa môžu po veľkom počte umytí zakaliť
- Strieborné a hliníkové predmety, ktoré majú tendenciu počas umývania sa odfarbovať
- Glazované vzory môžu pri častom umývaní v umývačke riadu vyblednúť

Odporúčania pre plnenie umývačky riadu

Zoškrabte akékoľvek veľké množstvo zvyškov jedla. Nechajte zmäknúť zvyšky pripáleného pokrmu na panviciach. Riad nie je potrebné oplachovať pod tečúcou vodou.

Pre najlepší výkon umývačky riadu dodržiavajte tieto pokyny pre plnenie.

(Vlastnosti a vzhľad košov na riad a košov na príbory sa môžu líšiť od vášho modelu.)

Riady vložte do umývačky riadu nasledujúcim spôsobom:

- Položky ako šálky, poháre, hrnce, panvice atď. musia smerovať nadol.
- Zakrivené riady alebo riady s priehlbunami by sa mali vkladať šikmo, aby voda mohla odtekať.
- Zaisťte, aby boli všetky riady bezpečne naskladané a nemohli sa prevrátiť.
- Zaisťte, aby boli všetky riady umiestnené tak, aby sa ostrekovacie ramená mohli počas umývania voľne otáčať.
- Duté predmety, ako sú šálky, poháre, panvice atď. vkladajte otvorom nadol, aby sa voda nemohla hromadiť v nádobe alebo na dne.
- Riad a príbory nesmú ležať v sebe ani sa navzájom prekryvať.

- Aby ste predišli poškodeniu, poháre by sa nemali navzájom dotýkať.
- Horný kôš je určený na uloženie jemnejšieho a ľahšieho riadu, ako sú poháre, šálky na kávu a čaj.
- Nože s dlhou čepeľou uložené vo zvislej polohe predstavujú potenciálne nebezpečenstvo!
- Dlhé a ostré kusy príborov, ako sú rezacie nože, musia byť umiestnené v hornom koši vodorovne.
- Vašu umývačku riadu neprepĺňajte. To je dôležité pre dobré výsledky a primeranú spotrebu energie.

POZNÁMKA:

Veľmi malé kusy by sa nemali umývať v umývačke riadu, pretože by mohli ľahko vypadnúť z koša.

Vyberanie riadu

Aby ste zabránili kvapkaniu vody z horného koša do spodného koša, odporúčame najskôr vyprázdniť spodný kôš a potom horný kôš.



VAROVANIE

Predmety budú horúce! Aby ste predišli poškodeniu, nevyberajte poháre a príbory z umývačky riadu približne 15 minút po skončení programu.

Plnenie horného koša

Horný kôš je určený na uloženie jemnejšieho a ľahšieho riadu, ako sú poháre, šálky a podšálky na kávu a čaj, ako aj tanieriky, malé misky a plytké panvice (pokiaľ nie sú veľmi znečistené). Umiestnite riad tak, aby sa nepohyboval prúdom striekajúcej vody.



Plnenie spodného koša

Odporúčame, aby ste do spodného koša umiestnili veľké a silno znečistené predmety: ako sú hrnce, panvice, pokrievky, servírovacie misky a misky, ako je znázornené na obrázku nižšie. Servírovacie misky a pokrievky je lepšie umiestniť na bočnú stranu držiakov, aby ste zabránili zablokovaniu otáčania horného ostrekovacieho ramena.

Maximálny odporúčaný priemer tanierov pred dávkovačom čistiaceho prostriedku je 19 cm, aby sa nebránilo jeho otváraniu.



Plnenie koša na príbory

Príbory by mali byť umiestnené v koši na príbory oddelene od seba vo vhodných pozíciách. Zabráňte vnáraníu príborov, aby ste predišli ich nedostatočnému čisteniu.



VAROVANIE

Nedovoľte, aby cez spodok presahovala akákoľvek položka.

Ostré kuchynské náradie vkladajte vždy ostrým hrotom smerom dole!

Pre najlepší efekt umývania naplňte koše podľa štandardných možností plnenia.

Funkcia leštidla a čistiaceho prostriedku

Leštidlo sa uvoľňuje počas posledného oplachovania, aby sa zabránilo tvorbe kvapiek vody na riade, ktoré môžu zanechávať škvrnky a šmuhy. Zlepšuje taktiež sušenie tým, že umožňuje stekanie vody z riadu. Vaša umývačka riadu je navrhnutá na používanie tekutých leštidiel.

VAROVANIE

Používajte len značkové leštidlá pre umývačky riadu. Nikdy neplňte dávkovač leštidla žiadnymi inými látkami (napríklad čistiacim prostriedkom do umývačky riadu, tekutým čistiacim prostriedkom). Došlo by k poškodeniu spotrebiča.

Kedy doplniť leštidlo

Pravidelnosť dávkovania, ktoré je potrebné dopĺňať, závisí od toho, ako často sa umýva riad a od nastavenia leštidla.

- Indikátor nízkej hladiny leštidla (☼) sa rozsvieti vtedy, keď je potrebné viac leštidla. Neprepĺňajte dávkovač leštidla.

Funkcia čistiaceho prostriedku

Chemické zložky, ktoré tvoria čistiaci prostriedok, sú potrebné na odstránenie, rozdrvenie a dávkovanie všetkých nečistôt z umývačky riadu. Na tento účel je vhodná väčšina komerčných kvalitných čistiacich prostriedkov.

VAROVANIE

- Správne používanie čistiaceho prostriedku
Používajte iba čistiaci prostriedok špeciálne vyrobený pre umývačky riadu. Udržujte svoj čistiaci prostriedok čerstvý a suchý.
Neplňte čistiaci prostriedok do dávkovača, kým nie ste pripravení spustiť umývačku riadu.
- **Prostriedok na umývanie riadu je žieravý! Uchovávajte tento prostriedok mimo dosahu detí.**



Plnenie zásobníka na leštadlo

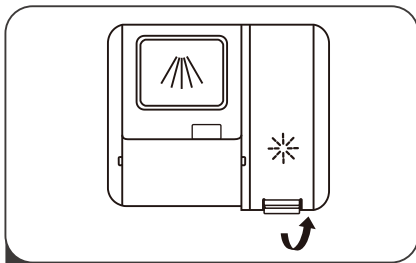

1. Otvorte uzáver zásobníka na leštadlo zdvihnutím rukoväti.

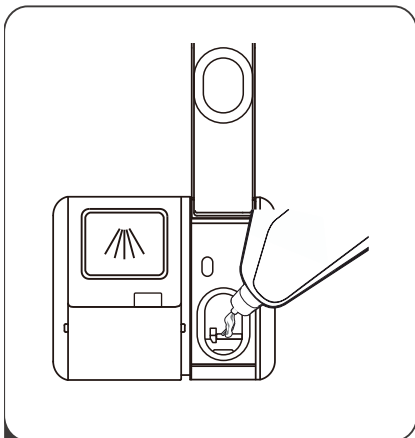

2. Nalejte leštadlo do dávkovača, dávajte pozor, aby ste ho nepreplnili.

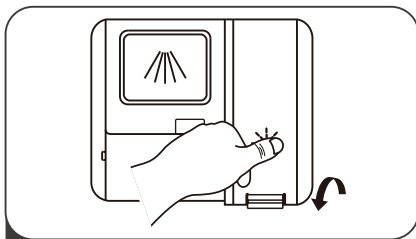

3. Potom zatvorte uzáver.

Nastavenie zásobníka leštidla

Na dosiahnutie lepšieho výkonu sušenia s obmedzeným množstvom leštidla je umývačka riadu navrhnutá tak, aby prispôbovala spotrebu používateľom. Postupujte podľa nižšie uvedených krokov.

1. Otvorte dverka, zapnite spotrebič.
2. Do 60 sekúnd po zapnutí spotrebiča stlačte tlačidlo programu na viac ako 5 sekúnd a potom stlačte tlačidlo odloženého štartu, aby ste vstúpili do nastaveného modelu, indikátor leštidla bliká s 1 Hz frekvenciou.
3. Opätovným stlačením tlačidla programu zvolte správne nastavenie podľa vašich zvyklostí pri používaní, nastavenie sa zmení v nasledujúcom poradí: D1->D2->D3->D4->D5->D1. Čím vyššie je číslo, tým viac leštidla umývačka riadu použije.
4. Ak nie je vykonaná žiadna činnosť v priebehu 5 sekúnd alebo po stlačení tlačidla napájania dokončíte nastavenie a ukončíte režim nastavenia.

Plnenie dávkovača čistiaceho prostriedku

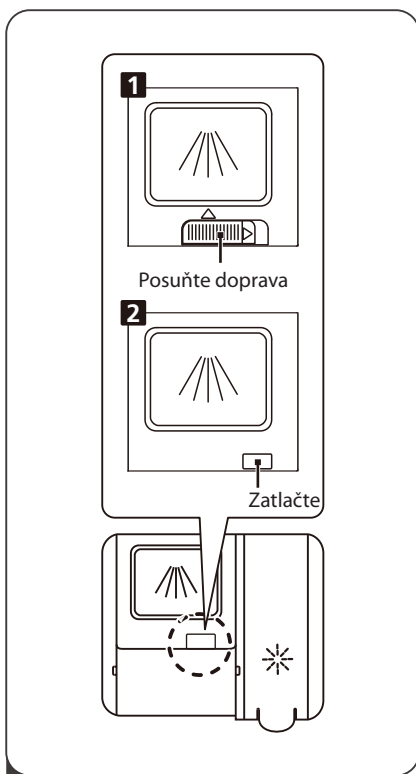

1. Vyberte si prosím spôsob otvárania podľa aktuálnej situácie.
 1. Otvorte uzáver posunutím uvoľňovacej západky.
 2. Otvorte uzáver stlačením uvoľňovacej západky.

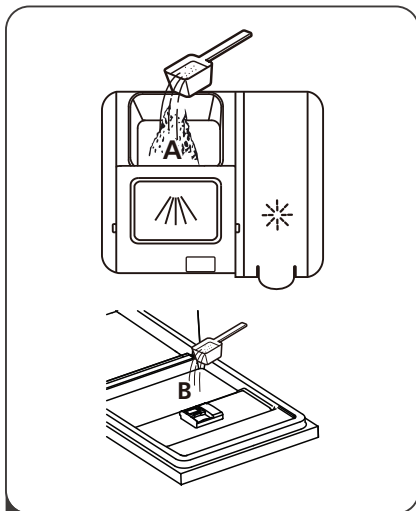

2. Pridajte čistiaci prostriedok do väčšej dutiny (A) pre cyklus hlavného umývania. Pre lepší výsledok umývania, najmä ak máte veľmi znečistené riady, nalejte na dvierka malé množstvo čistiaceho prostriedku. Prídavný prací prostriedok sa aktivuje počas fázy predumývania.

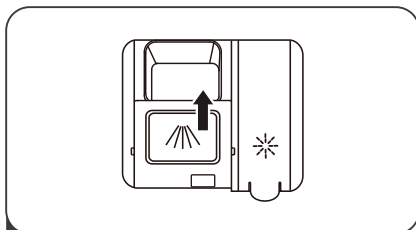

3. Zatvorte západku posunutím dopredu a následným stlačením.





POZNÁMKA:

Dodržujte prosím odporúčania výrobcu na obale čistiaceho prostriedku.

Tabuľka umývacích programov

Nižšie uvedená tabuľka ukazuje, ktoré programy sú najlepšie pre úroveň zvyškov jedla riade a koľko čistiaceho prostriedku je potrebné na ich odstránenie. Zobrazuje taktiež rôzne informácie o programoch. Hodnoty spotreby a trvanie programu sú len orientačné, okrem programu ECO.

● indikuje, že program používa leštidlo pri poslednom oplachovaní.

Program	Popis cyklu	Prostriedok Predumývanie/ Hlavné umývanie	Trvanie programu (min)	Energia (kWh)	Voda (litrov)	Leštidlo
 Intenzívny	Predumývanie (50 °C) Umývanie (65 °C) Opláchnutie Opláchnutie Opláchnutie (60 °C) Sušenie	4/18 g (1 alebo 2 kusy)	205	1,615	18,6	●
 Univerzálny	Predumývanie (45 °C) Umývanie (55 °C) Opláchnutie Opláchnutie Opláchnutie (55 °C) Sušenie	4/18 g (1 alebo 2 kusy)	175	1,230	14,8	●
ECO (*EN60436)	Umývanie (50 °C) Opláchnutie Opláchnutie (40 °C) Sušenie	22 g (1 kus)	220	0,747	9,8	●
 Jemný	Predumývanie Umývanie (50 °C) Opláchnutie (50 °C) Opláchnutie (50 °C) Sušenie	4/18 g (1 alebo 2 kusy)	120	0,995	14,8	●
 90 min.	Umývanie (60 °C) Opláchnutie Opláchnutie (50 °C) Sušenie	22 g (1 kus)	90	1,180	11,9	●
 Rýchly	Umývanie (45 °C) Opláchnutie (45 °C)	12 g (1 kus)	30	0,820	11,3	○

POZNÁMKA:

ECO (*EN60436):

Program ECO je vhodný na čistenie bežne znečisteného riadu, na toto použitie je to najefektívnejší program z hľadiska kombinovanej spotreby energie a vody a slúži na posúdenie súladu s legislatívou EÚ o ekodizajne.

Úspora energie

1. Predplachovanie riadu vedie k zvýšenej spotrebe vody a energie a neodporúča sa.
2. Umývanie riadu v umývačke riadu pre domácnosť zvyčajne spotrebuje menej energie a vody vo fáze používania ako ručné umývanie riadu, keď sa umývačka riadu pre domácnosť používa podľa návodu.

Spustenie programu

1. Vytiahnite spodný a horný kôš, vložte riad a zatlačte ho späť. Odporúča sa naplniť najskôr spodný kôš, potom horný kôš.
2. Nalejte čistiaci prostriedok.
3. Zasuňte zástrčku do elektrickej zásuvky. Napájací zdroj nájdete v časti „Informačný list“.
Uistite sa, či je prívod vody zapnutý na plný tlak.
4. Otvorte dvierka, stlačte tlačidlo napájania.
5. Zvoľte program, rozsvieti sa indikátor odozvy. Potom zatvorte dvierka, umývačka riadu spustí svoj cyklus.

Zmena programu uprostred cyklu

Program je možné zmeniť len vtedy, ak bežal iba krátky čas, v opačnom prípade už mohol byť umývací prostriedok uvoľnený alebo umývacia voda s čistiacim prostriedkom už bola vypustená. Ak je to tak, umývačku riadu je potrebné resetovať a dávkovač čistiaceho prostriedku znovu naplniť. Pri resetovaní umývačky riadu postupujte podľa nižšie uvedených pokynov:

1. Pootvorte dvierka, aby ste umývačku zastavili, keď ostrekovacie rameno prestane fungovať, môžete dvierka otvoriť úplne.
2. Stlačte tlačidlo programu na viac ako tri sekundy, spotrebič bude v režime voľby programu.
3. Program môžete zmeniť na požadované nastavenie cyklu.



Zabudli ste pridať riad?

Zabudnutý riad môžete pridať kedykoľvek pred otvorením dávkovača čistiaceho prostriedku. Ak je to tak, postupujte podľa pokynov nižšie:

1. Pootvorte dvierka, aby ste zastavili umývanie.
2. Keď ostrekovacie rameno prestane fungovať, môžete dvierka otvoriť úplne.
3. Pridajte zabudnutý riad.
4. Zatvorte dvierka umývačky.
5. Umývačka riadu sa opäť spustí.

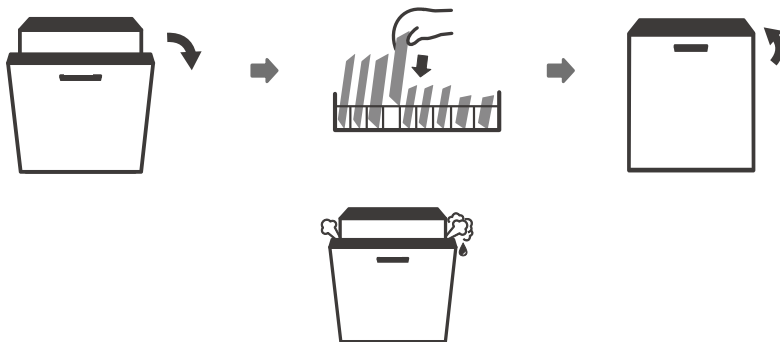

VAROVANIE

Je nebezpečné otvárať dverka uprostred cyklu, pretože horúca para vás môže opariť.

Automatické otvorenie dverok spotrebiča

Po umytí sa dverka umývačky automaticky otvoria, aby sa dosiahol lepší efekt sušenia.



POZNÁMKA:

Keď sú dverka umývačky riadu nastavené na automatické otváranie, nesmú byť zablokované. To môže narušiť funkčnosť zámku dverok.

Starostlivosť o vonkajší povrch spotrebiča

Dvierka a tesnenie dvierok

Pravidelne čistite tesnenie dvierok mäkkou vlhkou handričkou, aby ste odstránili zvyšky pokrmov. Pri plnení umývačky riadu môžu zvyšky pokrmov a nápojov kvapkať na boky dvierok umývačky riadu. Tieto povrchy sú mimo umývacieho priestoru a nemá je k nim prístup voda z ostrekovacích ramien. Všetky usadeniny by sa mali utrieť pred zatvorením dvierok.

Ovládací panel

Ak je potrebné čistenie, ovládací panel utrite iba mäkkou vlhkou utierkou.

VAROVANIE:

- Aby ste predišli vniknutiu vody do zámku dvierok a elektrických komponentov, nepoužívajte žiadne čističe v spreji.
- Na vonkajšie povrchy nikdy nepoužívajte abrazívne čistiace prostriedky alebo drôtenky, pretože môžu poškriabať povrch. Niektoré papierové utierky môžu tiež poškriabať alebo zanechať stopy na povrchu.

Starostlivosť o vnútorný priestor spotrebiča

Filtračný systém

Filtračný systém v spodnej časti vnútorného priestoru zadrží hrubé nečistoty z umývacieho cyklu vrátane cudzích predmetov, ako sú špáradlá alebo úlomky. Nazbierané hrubé nečistoty môžu spôsobiť upchatie filtrov. Pravidelne kontrolujte stav filtrov, opatrne odstráňte cudzie predmety a v prípade potreby vyčistite časti filtračného systému vodou. Pri čistení filtra postupujte podľa nižšie uvedených krokov.

POZNÁMKA:

Obrázky sú len orientačné, rôzne modely filtračného systému a ostrekovacích ramien sa môžu líšiť.

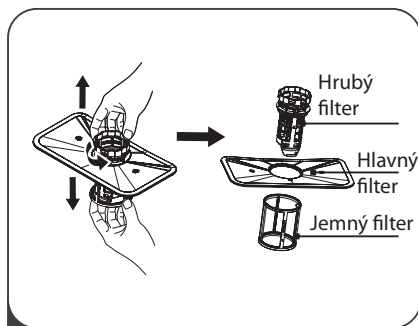
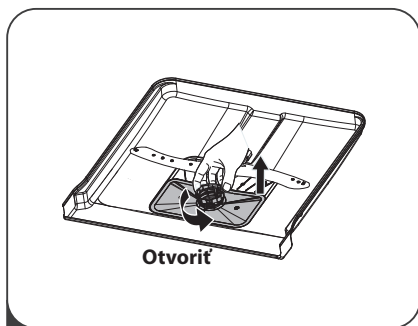

1. Podržte hrubý filter a otočte ho dvakrát proti smeru hodinových ručičiek, aby ste filter odblokovali. Nadvihnite filter nahor a vyberte ho z umývačky riadu.
2. Jemný filter možno stiahnuť zo spodnej časti zostavy filtra. Hrubý filter možno od hlavného filtra odpojiť jemným stlačením výstupkov v hornej časti a jeho vytiahnutím.

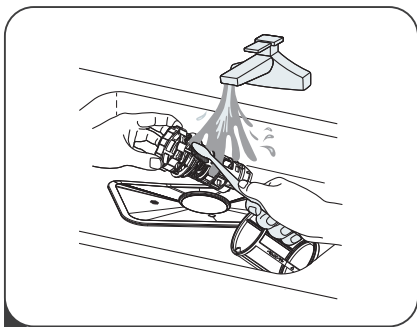

3. Väčšie zvyšky pokrmov vyčistíte opláchnutím filtra pod tečúcou vodou. Pre dôkladnejšie čistenie použite mäkkú čistiacu kefku.

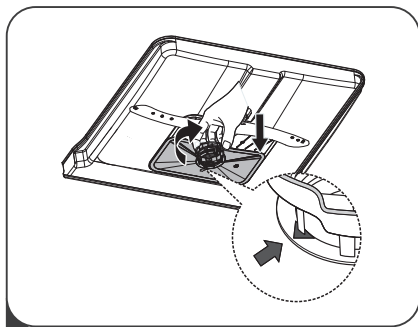

4. Zložte filtre v opačnom poradí ako pri demontáži, vymeňte filtračnú vložku a otočte v smere hodinových ručičiek až po šípku zatvorenia.

VAROVANIE:

- Filtre veľmi neutahujte. Vráťte filtre bezpečne späť, v opačnom prípade by sa do systému mohli dostať hrubé nečistoty a spôsobiť zablokovanie.
- Nikdy nepoužívajte umývačku riadu bez nasadených filtrov. Nesprávna výmena filtra môže znížiť výkon spotrebiča a poškodiť riad a kuchynské náradie.

Ostrekovacie ramená

Ostrekovacie ramená je potrebné pravidelne čistiť, pretože chemikálie z tvrdej vody upchajú trysky ostrekovacieho ramena a ložiská.

Pri čistení ostrekovacích ramien postupujte podľa nižšie uvedených pokynov:

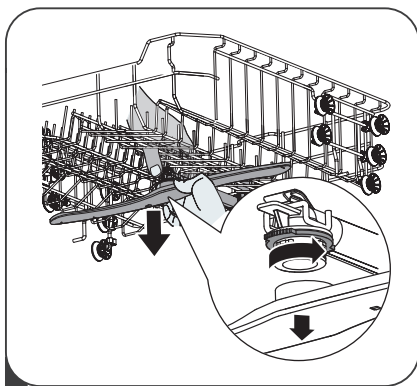

1. Ak chcete demontovať horné ostrekovacie rameno, podržte maticu v strede a otočte ostrekovacie rameno proti smeru hodinových ručičiek, aby ste ho vybrali.

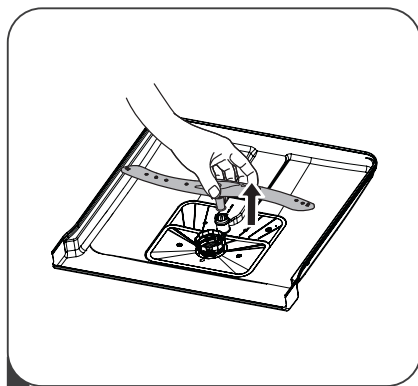

2. Ak chcete demontovať spodné ostrekovacie rameno, vytiahnite ostrekovacie rameno smerom nahor.

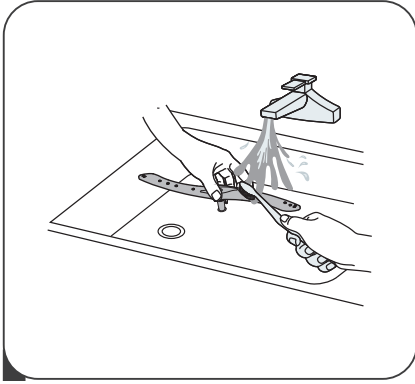

3. Umyte ramená v mydlovej a teplej vode a použite mäkkú kefku na čistenie trysiek.

Starostlivosť o umývačku riadu

Preventívne opatrenia proti mrazu

V zime urobte na umývačke riadu opatrenia na ochranu pred mrazom. Vždy po umývacích cykloch postupujte nasledujúcim spôsobom:

1. Prerušte prívod elektriny do umývačky riadu pri zdroji napájania.
2. Vypnite prívod vody a odpojte prívodné potrubie vody od vodovodného ventilu.
3. Vypustite vodu z prívodného potrubia a vodovodného ventilu. (Použite nádobu na zachytenie vody)
4. Znovu pripojte prívodné potrubie vody k vodovodnému ventilu.
5. Vyberte filter na dne vaničky umývačky a pomocou šponge nasajte vodu.

Po každom umytí

Po každom umývaní vypnite prívod vody do spotrebiča a nechajte dvierka umývačky na chvíľu pootvorené, aby sa vo vnútri nezachytila vlhkosť a pachy.

Odpojte zástrčku

Pred čistením alebo vykonávaním údržby vždy vytiahnite zástrčku z elektrickej zásuvky.

Žiadne rozpúšťadlá ani abrazívne čistiace prostriedky

Na čistenie vonkajších a gumených častí umývačky riadu nepoužívajte rozpúšťadlá ani abrazívne čistiace prostriedky. Používajte iba utierku s teplou mydlovou vodou.

Na odstránenie škvŕn alebo šmúh z povrchu vnútorného priestoru použite utierku navlhčenú vodou s trochu octu alebo čistiacim prostriedkom vyrobeným špeciálne pre umývačky riadu.

Ak nebudete umývačku riadu dlhší čas používať

Odporúča sa spustiť umývací cyklus s prázdnu umývačkou riadu a potom vytiahnuť zástrčku z elektrickej zásuvky, vypnúť prívod vody a nechať dvierka spotrebiča mierne pootvorené. To pomôže tesneniu dvierok vydržať dlhšie a zabráni tvorbe zápachu v spotrebiči.

Presúvanie spotrebiča

Ak je potrebné spotrebič premiestniť, snažte sa ho držať vo vertikálnej polohe. Ak je to absolútne nevyhnutné, dá sa umiestniť na jeho zadnú stranu.

Tesnenia

Jedným z faktorov, ktoré spôsobujú vznik zápachu v umývačke riadu, sú potraviny, ktoré zostávajú zachytené v tesneniach. Pravidelné čistenie vlhkou špongiou tomu zabráni.

ČASŤ 7: INŠTALAČNÉ POKYNY



VAROVANIE

Nebezpečenstvo úrazu elektrickým prúdom

Pred inštaláciou umývačky riadu odpojte elektrické napájanie.

Ak tak neurobíte, môže to mať za následok smrť alebo úraz elektrickým prúdom.

UPOZORNENIE:

Inštaláciu potrubí a elektrických zariadení by mali vykonávať odborníci.

Informácie o pripojení k zdroju napájania

VAROVANIE

Pre osobnú bezpečnosť:

- S týmto spotrebičom nepoužívajte predlžovací kábel ani adaptér.
- Za žiadnych okolností neodrezávajte ani neodstraňujte uzemnenie napájacieho kábla.

Elektrické požiadavky

Pozrite si typový štítok, aby ste zistili menovité napätie a pripojte umývačku riadu k príslušnému zdroju napájania. Použite požadovanú poistku 10 A/13 A/16 A, odporúčanú časovú poistku alebo istič a zabezpečte samostatný obvod slúžiaci len tomuto spotrebiču.

Elektrické pripojenie

Uistite sa, či napätie a frekvencia napájania zodpovedajú údajom na typovom štítku. Zástrčku zasúvajte iba do elektrickej zásuvky, ktorá je riadne uzemnená. Ak elektrická zásuvka, do ktorej musí byť spotrebič pripojený, nie je vhodná pre zástrčku, vymeňte zásuvku namiesto použitia adaptérov alebo podobne, pretože by mohli spôsobiť prehriatie a popáleniny.

Pred použitím sa uistite, či existuje správne uzemnenie

Prívod a odtok vody

Prípojka studenej vody

Prípojte prívodnú hadicu studenej vody k 3/4 (palcovej) závitovej prípojke a uistite sa, či je pevne utiahnutá. Ak sú vodovodné potrubia nové alebo sa dlhší čas nepoužívali, nechajte vodu tiecť, aby ste sa uistili, či je čistá. Toto opatrenie je potrebné, aby sa predišlo riziku zablokovania prívodu vody a poškodeniu spotrebiča.

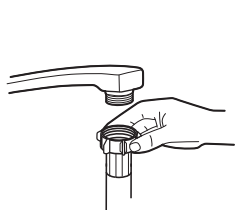

obyčajná prívodná hadica



bezpečnostná prívodná hadica

Niečo o bezpečnostnej prívodnej hadici

Bezpečnostná prívodná hadica pozostáva z dvojitých stien. Systém zaručuje jeho zásah blokovaním prietoku vody v prípade prasknutia prívodnej hadice a keď je vzduchový priestor medzi samotnou prívodnou hadicou a vonkajšou vlnitou hadicou plný vody.

VAROVANIE

Hadica, ktorá sa pripája k vodovodnej prípojke môže prasknúť, ak je nainštalovaná na rovnakom vodovodnom potrubí ako umývačka riadu. Ak ho má váš drez, odporúča sa odpojiť hadicu a zapchať otvor.

Ako pripojiť bezpečnostnú prívodnú hadicu

1. Vytiahnite bezpečnostné prívodné hadice z úložného priestoru umiestneného v zadnej časti umývačky riadu.
2. Utiiahnite skrutky bezpečnostnej prívodnej hadice k vodovodnej prípojke s 3/4 palcovým závitom.
3. Pred spustením umývačky riadu úplne otvorte vodu.

Ako odpojiť bezpečnostnú prívodnú hadicu

1. Zatvorte vodu.
2. Odskrutkujte bezpečnostnú prívodnú hadicu z vodovodnej prípojky.

Pripojenie odtokových hadíc

Odtokovú hadicu vložte do odtokovej rúrky s minimálnym priemerom 4 cm alebo ju nechajte vytekať do umývadla, pričom dbajte na to, aby ste ju neohli ani nezlisovali. Výška odtokového potrubia musí byť menšia ako 1000 mm. Voľný koniec hadice nesmie byť ponorený do vody, aby sa zabránilo spätnému toku vody.

Bezpečne upevnite odtokovú hadicu v polohe A alebo B

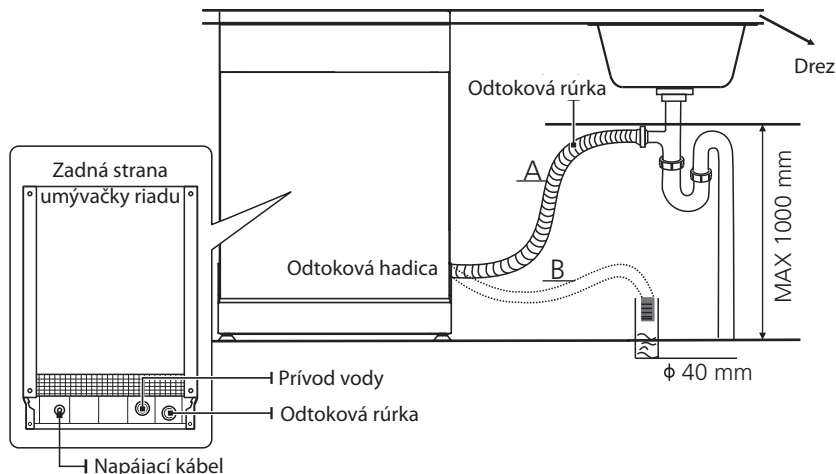

Ako vypustiť prebytočnú vodu z hadíc

Ak je prípojka k odtokovému potrubiu umiestnená vyššie ako 1000 mm, môže v odtokovej hadici zostať prebytočná voda. Prebytočnú vodu z hadice bude potrebné vypustiť do misky alebo vhodnej nádoby, ktorá je držaná vonku a nižšie ako drez.

Odtok vody

Prípojte hadicu k odtoku vody. Odtoková hadica musí byť správne namontovaná, aby sa zabránilo úniku vody. Uistite sa, či odtoková hadica nie je zalomená alebo stlačená.

Predĺžovacia hadica

Ak potrebujete predĺženie odtokovej hadice, použite podobnú odtokovú hadicu.

Nesmie byť dlhšia ako 4 metre, v opačnom prípade by sa mohol znížiť čistiaci účinok umývačky riadu.

Prípojka k sifónu

Odpadová prípojka musí byť vo výške menšej ako 1000 mm (maximálne) od spodnej časti umývačky.

Umiestnenie spotrebiča

Umiestnite spotrebič na požadované miesto. Zadná časť by sa mala opierať o stenu za ňou a boky by mali byť pozdĺž príslušných skriniek alebo stien. Umývačka riadu je vybavená prívodnými a odtokovými hadicami, ktoré možno umiestniť na pravú alebo ľavú stranu, aby sa uľahčila správna inštalácia.

Vyrovnanie spotrebiča

Len čo je spotrebič umiestnený na vyrovnanie, môžete nastaviť výšku umývačky nastavením skrutkovacích nožičiek. Zariadenie by v žiadnom prípade nemalo byť naklonené viac než o 2°.

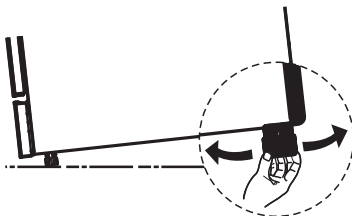

Vstavaná inštalácia (pre integrovaný model)

Krok 1. Voľba najlepšieho miesta pre umývačku riadu

Inštaláčna poloha umývačky riadu by mala byť v blízkosti existujúcej prívodnej a odtokovej hadice a elektrickej zásuvky.

Ilustrácie rozmerov skrinky a montážnej polohy umývačky riadu.

1. Menej ako 5 mm medzi hornou časťou umývačky riadu a skrinkou a vonkajšími dvierkami zarovnanými so skrinkou.

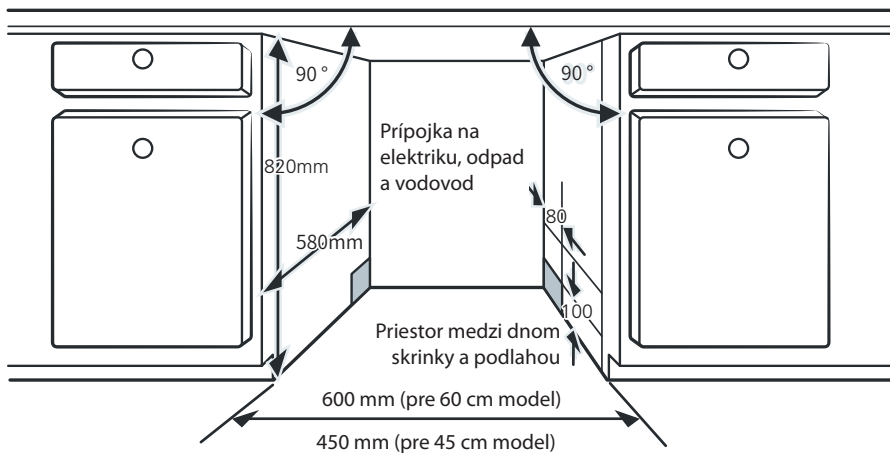

2. Ak je umývačka riadu nainštalovaná v rohu skrinky, pri otvorení dveriek by mal zostať priestor.

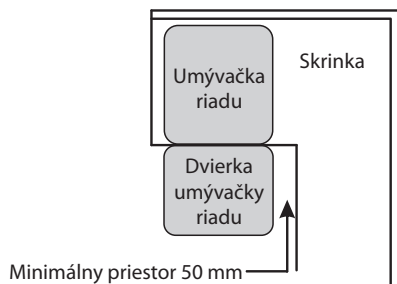

POZNÁMKA:

V závislosti od toho, kde je vaša elektrická zásuvka, možno budete musieť vyrezať otvor na opačnej strane skrinky.

Krok 2. Rozmery a montáž dekoratívneho panelu

Postupujte podľa špecifických inštalčných pokynov na pripevnenie dekoratívneho dverného panelu.

Polo-integrovaný model

Oddeľte prúžok suchého zipsu A a prúžok suchého zipsu B a pripevnite prúžok suchého zipsu A na vnútornú stranu dekoratívneho panelu. Pripevnite plstený suchý zips B na vonkajšie dvierka umývačky riadu (pozrite si obrázok A). Po umiestnení panela pripevnite panel na vonkajšie dvierka pomocou skrutiek a matic (pozrite si obrázok B).

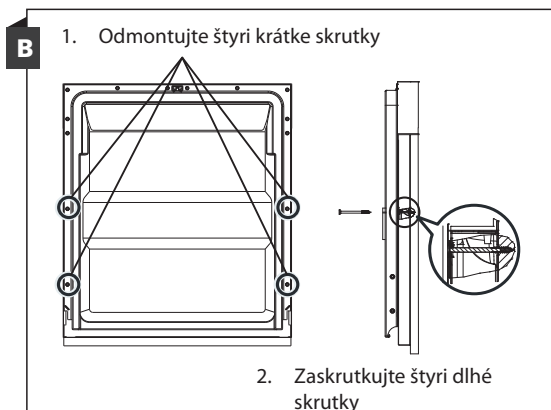
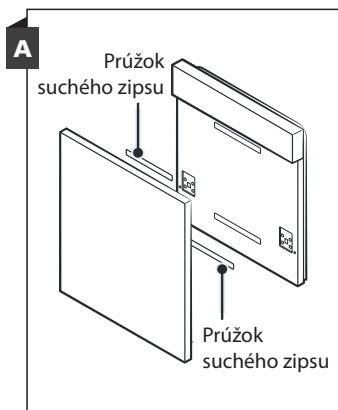

Plne integrovaný model

Nainštalujte háčik na dekoračný panel a vložte háčik do otvoru vonkajších dvierok umývačky riadu (pozrite si obrázok A). Po umiestnení panela pripevnite panel na vonkajšie dvierka pomocou skrutiek a matíc (pozrite si obrázok B).

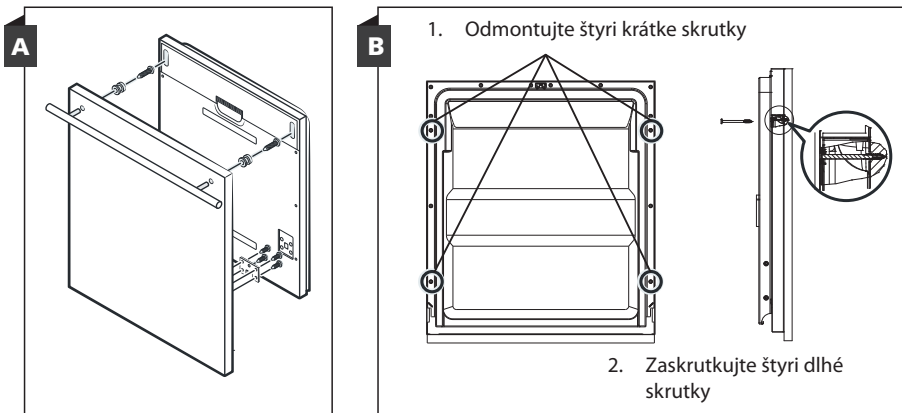

Krok 3. Nastavenie napnutia pružiny dvierok

1. Pružiny dvierok sú z výroby nastavené na správne napnutie vonkajších dvierok. Ak je nainštalovaný dekoračný panel, budete musieť nastaviť napnutie pružiny dvierok. Otáčaním nastavovacej skrutky posúvajte nastavovací prvok, aby sa napínalo alebo uvoľňovalo oceľové lanko.
2. Napnutie pružiny dvierok je správne, keď dvierka zostanú vodorovne v úplne otvorenej polohe, no miernym zdvihnutím prsta sa zdvihnú a zatvoria.

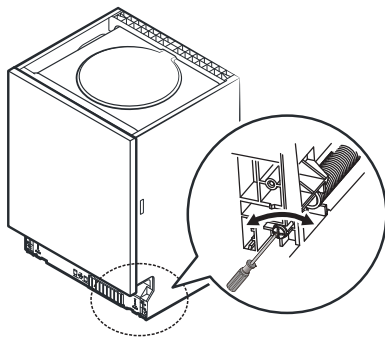

Krok 4. Kroky inštalácie umývačky riadu

Pozrite si konkrétne kroky inštalácie na inštaláčnych schémach.

1. Pripevnite kondenzačnú pásku pod pracovnú plochu skrinky. Uistite sa, či je kondenzačná páska zarovnaná s okrajom pracovnej plochy. (Krok 2)
2. Pripojte prívodnú hadicu k prívodu studenej vody.
3. Pripojte odtokovú hadicu.
4. Pripojte napájací kábel.
5. Umiestnite umývačku riadu do skrinky.
6. Vyrovnajte umývačku riadu. Zadnú nožičku je možné nastaviť z prednej časti umývačky riadu otáčaním skrutky s krížovou hlavou v strede základne umývačky pomocou krížového skrutkovača. Na nastavenie predných nožičiek použite plochý skrutkovač a otáčajte predné nožičky, kým nebude umývačka riadu vo vodorovnej polohe. (Krok 5 až Krok 6)
7. Nainštalujte nábytkové dvierka na vonkajšie dvierka umývačky riadu. (Krok 7 až Krok 10)
8. Upravte napnutie pružín dvierok pomocou krížového skrutkovača otáčaním v smere hodinových ručičiek, aby ste utiahli ľavú a pravú pružinu dvierok. Ak to neurobíte, môže dôjsť k poškodeniu umývačky riadu. (Krok 11)
9. Umývačka riadu musí byť zaistená na svojom mieste. Existujú dva spôsoby, ako to urobiť:
 - A. Normálna pracovná doska: Vložte inštaláčny háčik do štrbiny bočnej dosky a pripevnite ho k pracovnej ploche pomocou skrutiek.
 - B. Mramorová alebo žulová pracovná doska: Bočnú stranu pripevnite skrutkami.

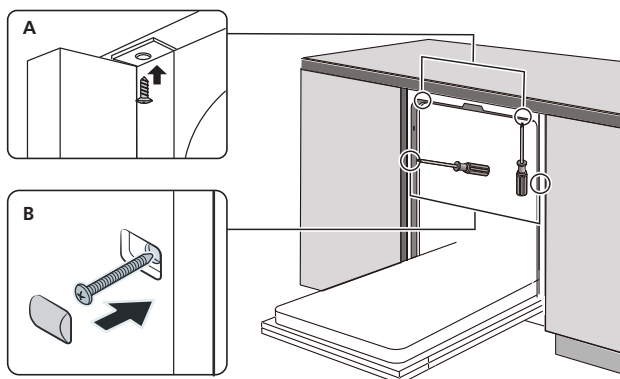

Krok 5. Vyrovnanie umývačky riadu

Umývačka riadu musí byť vo vodorovnej polohe, aby sa zabezpečila správna funkcia koša na riad a výkon umývania.

1. Umiestnite vodováhu na dvierka a koľajničku vo vnútri umývačky podľa obrázka, aby ste skontrolovali, či je umývačka riadu vo vodorovnej polohe.
2. Umývačku vyrovnajte individuálnym nastavením troch vyrovnávacích nožičiek.
3. Pri vyrovnaní umývačky riadu dávajte pozor, aby sa umývačka neprevrátila.

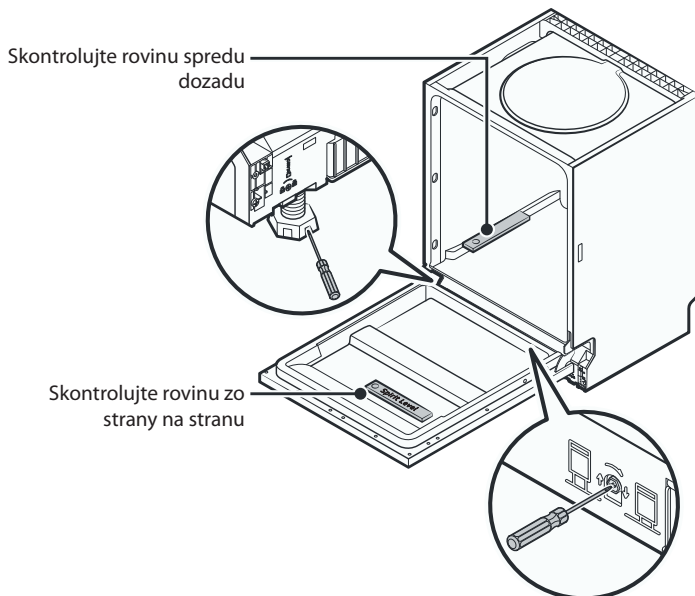

POZNÁMKA:

Maximálna výška nastavenia nožičiek je 50 mm.

ČASŤ 8: ODSTRÁNENIE MOŽNÝCH PROBLÉMOV

Skôr ako zavoláte servis

Ak si prezriete tabuľky na nasledujúcich stranách, nemusíte volať servis.

Problém	Možné príčiny	Riešenie
Umývačka riadu sa nespustí.	Vypálená poistka alebo vypnutý istič.	Vymeňte poistku alebo zapnite istič. Odstráňte všetky ostatné spotrebiče zdieľajúce rovnaký okruh s umývačkou riadu.
	Napájanie nie je zapnuté.	Uistite sa, či je umývačka riadu zapnutá a dvierka sú bezpečne zatvorené. Uistite sa, či je napájací kábel správne pripojený do elektrickej zásuvky.
	Tlak vody je nízky.	Skontrolujte, či je prívod vody správne pripojený a či je voda otvorená.
	Dvierka umývačky riadu nie sú správne zatvorené.	Dbajte na to, aby ste dvierka správne zatvorili a zaistili.
Voda sa neodčerpá z umývačky riadu.	Skrútená alebo zaseknutá odtoková hadica.	Skontrolujte odtokovú hadicu.
	Filter je upchatý.	Skontrolujte filtračný systém.
	Kuchynský drez je upchatý.	Skontrolujte kuchynský drez a uistite sa, či dobre odteká. Ak je problémom kuchynský drez, ktorý neodteká, možno budete potrebovať inštalátora a nie servisného technika pre umývačky riadu.
Pena vo vaničke umývačky.	Nesprávny čistiaci prostriedok.	Používajte iba špeciálny čistiaci prostriedok na umývanie riadu, aby ste zabránili tvorbe peny. Ak k tomu dôjde, otvorte umývačku riadu a nechajte penu vypeniť. Prídajte 1 liter studenej vody na dno umývačky riadu. Zatvorte dvierka umývačky riadu a potom zvolte ľubovoľný cyklus. Na začiatku umývačka vypustí vodu. Po dokončení fázy vypúšťania otvorte dvierka a skontrolujte, či pena zmizla. V prípade potreby tento postup opakujte.
	Rozliate leštidlo.	Rozliaty leštiaci prostriedok vždy ihneď utrite.
Zafarbený vnútorný priestor umývačky.	Možno bol použitý čistiaci prostriedok s farbivom.	Uistite sa, či čistiaci prostriedok neobsahuje farbivá.

Problém	Možné príčiny	Riešenie
Biely povlak na vnútornom povrchu.	Minerály tvrdej vody.	Na čistenie vnútorného priestoru použite vlhkú mäkkú handričku s čistiacim prostriedkom na umývanie riadu a navlečte si gumené rukavice. Nikdy nepoužívajte iný čistiaci prostriedok ako umývací prostriedok, v opačnom prípade môže spôsobiť tvorbu peny.
Na príboroch sú škrvny od hrdze.	Dané položky nie sú odolné voči korózii.	V umývačke riadu neumývajte predmety, ktoré nie sú odolné voči korózii.
	Po pridaní soli do umývačky riadu sa nespustil program. Do umývacieho cyklu sa dostali stopy soli.	Po pridaní soli vždy spustíte umývací program bez akéhokoľvek riadu. Po pridaní soli do umývačky riadu nevoľte funkciu Turbo (ak je k dispozícii).
	Veko zmäkčovača je uvoľnené.	Skontrolujte, či je veko zmäkčovača zaistené.
Klepanie v umývačke riadu.	Ostrekovacie rameno klope na predmet v košíku.	Prerušte program a preusporiadajte predmety, ktoré bránia ostrekovaciemu ramenu.
Drnčanie v umývačke riadu.	Riad je voľne uložený v umývačke riadu.	Prerušte program a preusporiadajte riad.
Klepanie vo vodovodnom potrubí.	Môže to byť spôsobené inštaláciou na mieste alebo prierezom potrubia.	Nemá to žiadny vplyv na funkciu umývačky riadu. Ak máte pochybnosti, obráťte sa na kvalifikovaného inštalátora.
Riad nie je čistý.	Riad nebol vložený správne.	Pozrite si časť „Príprava a plnenie riadu“.
	Program nebol dostatočne výkonný.	Zvoľte si intenzívnejší program.
Riad nie je čistý.	Nebolo dávkované dostatočné množstvo čistiaceho prostriedku.	Použite viac čistiaceho prostriedku alebo vymeňte čistiaci prostriedok.
	Predmety blokujú pohyb ostrekovacích ramien.	Usporiadajte predmety tak, aby sa rameno mohlo voľne otáčať.
	Zostava filtrov nie je čistá alebo nie je správne namontovaná v spodnej časti vnútra umývačky riadu. To môže spôsobiť zablokovanie trysiek ostrekovacieho ramena.	Vyčistite a/alebo správne nasadte filter. Vyčistite trysky ostrekovacích ramien.
Matný povrch na sklenených riadoch.	Kombinácia mäkkej vody a veľmi veľa čistiaceho prostriedku.	Ak máte mäkkú vodu, použite menej čistiaceho prostriedku a zvoľte kratší cyklus na umývanie a čistenie skla.
Na riade a pohároch sa objavujú biele škrvny.	Oblasť s tvrdou vodou môže spôsobiť usadzovanie vodného kameňa.	Skontrolujte nastavenie zmäkčovača vody alebo stav naplnenia zásobníka soli.

Problém	Možné príčiny	Riešenie
Čierne alebo sivé škvryny na riade.	Hliníkový riad sa odieral o ostatný riad.	Na odstránenie týchto škvŕn použite jemný abrazívny čistiaci prostriedok.
V dávkovači zostal čistiaci prostriedok.	Riad blokuje dávkovač čistiaceho prostriedku.	Vložte riad správne.
Riad sa nevyсуší.	Nesprávne naplnenie umývačky riadom.	Ak sa na riade nachádzajú zvyšky čistiaceho prostriedku, použite rukavice, aby ste predišli podráždeniu pokožky.
	Riad je vybratý veľmi skoro.	Nevyprázdňujte umývačku riadu ihneď po umytí. Mierne pootvorte dvierka, aby mohla vychádzať para. Riad vyberajte až vtedy, keď je vnútorná teplota bezpečná na dotyk. Najskôr vyložte spodný kôš, aby ste zabránili kvapkaniu vody z horného koša.
	Bol zvolený nesprávny program.	Pri krátkom programe je teplota umývania nižšia, čím sa znižuje čistiaci výkon. Zvoľte program s dlhým časom umývania.
	Používanie príborov s nekvalitnou povrchovou úpravou.	Odtok vody je pri týchto predmetoch náročnejší. Príbory alebo riad tohto typu nie sú vhodné na umývanie v umývačke riadu.

VAROVANIE

Svojpomocná oprava alebo neodborná oprava môže spôsobiť vážne ohrozenie bezpečnosti používateľa spotrebiča a ovplyvniť záruku.

Dostupnosť náhradných dielov

- **Sedem rokov po uvedení poslednej jednotky modelu na trh:**
Motor, obehové a vypúšťacie čerpadlo, ohrievače a vyhrievacie telesá, vrátane tepelných čerpadiel (samostatne alebo vo zväzku), potrubia a súvisiace vybavenie vrátane všetkých hadíc, ventilov, filtrov a vodných zárážok, konštrukčných a vnútorných častí súvisiacich so zostavami dvierok (samostatne alebo vo zväzku), dosky s plošnými spojmi, elektronické displeje, tlakové spínače, termostaty a snímače, softvér a firmvér vrátane resetovacieho softvéru.
- **Desať rokov po uvedení poslednej jednotky modelu na trh:**
Závesy a tesnenia dvierok, iné tesnenia, ostrekovacie ramená, odtokové filtre, vnútorné držiaky a plastové časti, ako sú koše a veká.

ČASŤ 9: CHYBOVÉ KÓDY

Ak dôjde k poruche, umývačka riadu zobrazí chybový kód. Nasledujúca tabuľka zobrazuje možné chybové kódy a ich príčiny.

Kódy	Význam	Možné príčiny
E1	Dlhší čas prívodu vody.	Nie sú otvorené uzávery alebo je obmedzený prívod vody alebo je veľmi nízky tlak vody.
E3	Nie je dosiahnutá požadovaná teplota.	Porucha vyhrievacieho telesa.
E4	Pretečenie.	Niektoré prvky umývačky riadu pretekajú.
Ed	Zlyhanie komunikácie medzi hlavnou doskou s obvodi displeja.	Otvorte okruh alebo prerušte vedenie komunikácie.

VAROVANIE

- Ak dôjde k pretečeniu, pred zavolaním servisu vypnite hlavný prívod vody.
- Ak je na dne vnútorného priestoru umývačky voda z dôvodu preplnenia alebo malého úniku, pred opätovným spustením umývačky by sa mala voda odstrániť.
- Ak sa vyskytne chybový kód, ktorý nemožno vyriešiť, požiadajte o odbornú pomoc.

ČASŤ 10: TECHNICKÉ INFORMÁCIE

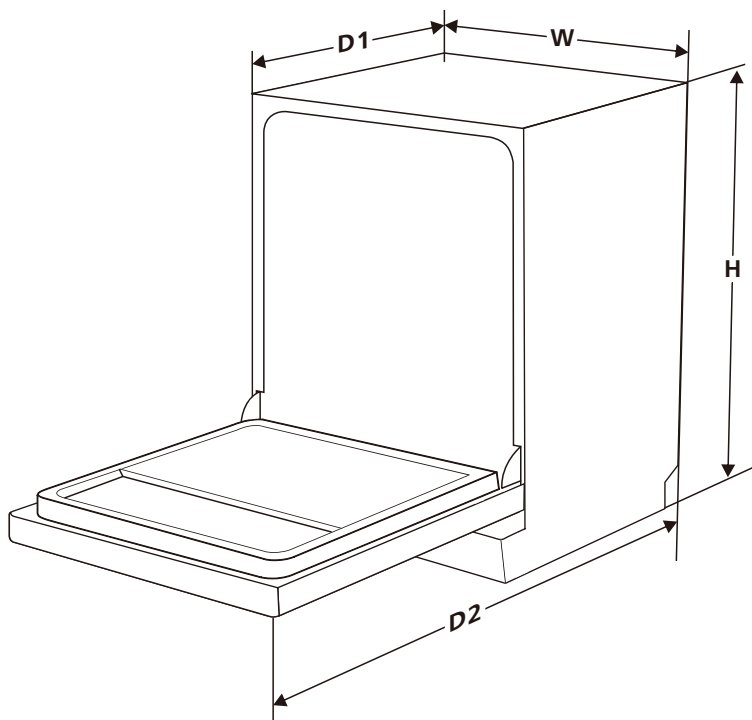

Výška (H)	815 mm
Šírka (W)	598 mm
Hĺbka (D1)	550 mm (so zatvorenými dverkami)
Hĺbka (D2)	1150 mm (s dverkami otvorenými o 90°)

ČASŤ 11: INFORMAČNÝ LIST

Informačný list

PHILCO 

DELEGOVANÉ NARIADENIE KOMISIE (EÚ) 2019/2017

Názov alebo ochranná známka výrobcu: PHILCO

Adresa výrobcu: U Sanitasu 1621 Říčany 251 01, Czech Republic

Identifikačná značka modelu: PD 1466 CBIT

Základná špecifikácia: Umývačka riadu

Parameter	Hodnota	Parameter	Hodnota	
Menovitá kapacita (v ks)	14	Rozmery v cm	Výška	82
			Šírka	60
			Hĺbka	55
Index energetickej účinnosti EEl_w	43,9	Trieda energetickej účinnosti *	C ^(C)	
Trieda účinnosti umývania	1,125	Trieda účinnosti sušenia	1,065	
Spotreba energie v kWh [za cyklus], pri eko programe s využitím plnenia studenej vody. Skutočná spotreba energie bude závisieť od používania spotrebiča.	0,747	Spotreba vody v litroch [na cyklus], na základe eko programu. Skutočná spotreba vody bude závisieť od toho, ako sa spotrebič používa a od tvrdosti vody.	9,8	
Trvanie programu (h:min)	3:40	Typ	Vstavaná umývačka	
Akustický zvuk emisie hluku (dB(A) re 1 pW)	44	Trieda akustických emisií hluku	B ^(C)	
Spotreba po vypnutí (W)	0,49	Spotreba v pohotovostnom režime (W)	-	
Spotreba v režime odloženého štartu (W) (ak je zvolený)	1,00	Spotreba v sieťovom pohotovostnom režime (W) (ak je zvolený)	-	

Minimálna doba trvania záruky ponúkanej výrobcem: 24 mesiacov

Dodatočné informácie:

Webový odkaz na web výrobcu, kde sú informácie uvedené v bode 6 prílohy II nariadenia Komisie (EÚ) 2019/2022 nájdené: www.philco.cz

* A (najvyššia účinnosť) až G (najnižšia účinnosť)

TECHNICKÉ INFORMÁCIE

Technické informácie sa nachádzajú na typovom štítku na vnútornej strane spotrebiča a na energetickom štítku. QR kód, na dodanom energetickom štítku, obsahuje odkaz na registráciu spotrebiča v databáze EÚ Eprel.

INFORMÁCIE O TESTOVANÍ

Dodané zariadenie je v súlade s EcoDesign a EN 60436:2020 + A11:2020 + AC:2020-6. Požiadavky na prístup vzduchu pre správnu prevádzku prístroja, minimálna vzdialenosť od steny a rozmery prístroja, sú súčasťou tohto návodu. V prípade ďalších otázok sa obráťte na výrobcu.

STAROSTLIVOSŤ O ZÁKAZNÍKA A SERVIS

Vždy používajte iba originálne náhradné diely.

Označenie modelu a sériové číslo nájdete na typovom štítku. Polohu typového štítku je možné zmeniť bez predchádzajúceho upozornenia.

Originálne náhradné diely pre niektoré konkrétne komponenty sú k dispozícii minimálne 7 alebo 10 rokov. Závisí to od typu komponentu a od uvedenia posledného spotrebiča daného modelu na trh.

Pri kontaktovaní nášho autorizovaného servisu majte k dispozícii modelové označenie, sériové číslo a popis chyby.

Pre stiahnutie dokumentov navštívte www.philco.sk.

Pre nahlásenie závady a získanie ďalších servisných informácií navštívte <https://philco.sk/podpora-a-servis>.

Zmeny vyhradené bez predchádzajúceho upozornenia.

POKYNY A INFORMÁCIE TÝKAJÚCE SA LIKVIDÁCIE POUŽITÝCH OBALOVÝCH MATERIÁLOV

Obalové materiály zlikvidujte na verejnom mieste pre likvidáciu odpadu.

LIKVIDÁCIA POUŽITÝCH ELEKTRICKÝCH A ELEKTRONICKÝCH SPOTREBIČOV



Význam symbolu na výrobku, jeho príslušenstve alebo obale znamená, že s týmto výrobkom nesmie byť zaobchádzané ako s komunálnym odpadom. Tento výrobok zlikviduje na príslušnom zbernom mieste pre recykláciu odpadu z elektrických a elektronických zariadení. Popripade je možné v niektorých štátoch Európskej únie alebo iných európskych štátoch vrátiť svoje výrobky miestnemu predajcovi, v prípade kúpy podobného nového výrobku. Správna likvidácia tohto výrobku pomôže ušetriť cenné prírodné zdroje a pomôcť pri prevencii prípadného negatívneho vplyvu na životné prostredie a ľudské zdravie, ku ktorému by mohlo dôjsť v dôsledku nesprávnej likvidácie odpadu. Podrobnejšie informácie získate od miestneho úradu alebo v najbližšom stredisku pre zber odpadu. Nesprávna likvidácia tohto typu odpadu môže podliehať vnútroštátnym predpisom o pokutách.

Pre podnikateľské subjekty v Európskej únii

Ak chcete zlikvidovať elektrické alebo elektronické zariadenie, vyžiadajte si potrebné informácie od svojho predajcu alebo dodávateľa.

Likvidácia v iných štátoch mimo Európskej únie

Ak chcete zlikvidovať tento výrobok, vyžiadajte si nevyhnutné informácie o správnom spôsobe likvidácie od miestnych úradov alebo svojho predajcu.



Tento výrobok spĺňa všetky základné požiadavky nariadenia EÚ, ktoré sa naň vzťahujú.

Zmeny v texte, dizajne a technických údajoch sa môžu vyskytnúť bez predchádzajúceho upozornenia a vyhradujeme si právo vykonať tieto zmeny.

Originál tohto návodu na obsluhu je v českom jazyku.

ZMYWARKA DO NACZYŃ

INSTRUKCJA OBSŁUGI

PHILCO



Famous for Quality the World Over

PD 1466 CBIT

**Drogi kliencie,
Dziękujemy za zakup produktu marki PHILCO. Aby urządzenie dobrze Ci służyło, przeczytaj uważnie
wszystkie instrukcje zawarte w niniejszej instrukcji obsługi.**

SPIS TREŚCI

CZĘŚĆ 1: WSKAZÓWKI BEZPIECZEŃSTWA	3
CZĘŚĆ 2: OPIS PRODUKTU	6
CZĘŚĆ 3: KORZYSTANIE ZE ZMYWARKI	7
Dodawanie soli do zmiękczacza	7
Wskazówki dotyczące korzystania z szuflady na sztućce	9
CZĘŚĆ 4: WSKAZÓWKI DOTYCZĄCE NAPEŁNIANIA KOSZA	11
Napełnianie koszy zgodnie z normą EN60436	13
CZĘŚĆ 5: PRZEWODNIK SZYBKIM STARTEM	15
Panel sterowania	16
Zmiękcacz wody	17
Przygotowywanie i ładowanie naczyń do zmywarki	18
Funkcja nablyszczania i detergentu	20
Napełnianie pojemnika na nablyszczacz	21
Napełnianie dozownika detergentu	22
Tabela programów zmywania	24
Oszczędność energii	25
Uruchamianie programu	25
Zmiana programu w trakcie cyklu	25
Zapomniałeś włożyć naczyń?	25
Automatyczne otwieranie drzwiczek urządzenia	26
CZĘŚĆ 6: KONSERWACJA I CZYSZCZENIE	27
Dbanie o zewnętrzną powierzchnię urządzenia	27
Dbanie o wnętrze urządzenia	27
Pielęgnacja zmywarki	29
CZĘŚĆ 7: WSKAZÓWKI DOTYCZĄCE MONTAŻU	31
Informacje o podłączeniu do źródła zasilania	31
Doprowadzenie i odprowadzenie wody	32
Podłączanie węża spustowego	33
Lokalizacja urządzenia	33
Instalacja w zabudowie (dla modelu zintegrowanego)	34
CZĘŚĆ 8: ROZWIĄZYWANIE MOŻLIWYCH PROBLEMÓW	39
Dostępność części zamiennych	41
CZĘŚĆ 9: KODY BŁĘDÓW	42
CZĘŚĆ 10: SPECYFIKACJA TECHNICZNA	43
CZĘŚĆ 11: ARKUSZ INFORMACYJNY	44



Urządzenie zostało przetestowane zgodnie z obowiązującymi dyrektywami Unii Europejskiej.
Urządzenie jest zgodne z przepisami bezpieczeństwa dotyczącymi urządzeń elektrycznych w Unii Europejskiej.

Drogi Kliencie,

Przed użyciem zmywarki należy uważnie przeczytać niniejszą instrukcję obsługi. Instrukcję należy zachować na przyszłość.

CZĘŚĆ 1: WSKAZÓWKI BEZPIECZEŃSTWA

 **OSTRZEŻENIE!** Podczas korzystania ze zmywarki należy przestrzegać poniższych zaleceń:

- To urządzenie może być używane przez dzieci w wieku od 8 lat oraz osoby o ograniczonych zdolnościach fizycznych, sensorycznych lub umysłowych lub nieposiadające doświadczenia i wiedzy, pod warunkiem, że są one nadzorowane lub zostały poinstruowane w zakresie bezpiecznego korzystania z urządzenia i rozumieją potencjalne zagrożenia z tego wynikające.
- Dzieci nie mogą bawić się urządzeniem.
- Czyszczenie i konserwacja urządzenia nie mogą być wykonywane przez dzieci bez odpowiedniego ich nadzoru.
- Zmywarka umożliwia jednoczesne umycie 14 zestawów naczyń. Informacje na temat prawidłowego rozmieszczenia naczyń w zmywarce znajdują się na stronie 11.
- Jeśli przewód zasilający jest uszkodzony, należy zlecić jego wymianę wykwalifikowanemu serwisowi, aby uniknąć niebezpiecznych sytuacji. Zabrania się używania urządzenia z uszkodzonym przewodem zasilającym.
- Drzwi nie powinny być pozostawione w pozycji otwartej, w przeciwnym razie istnieje ryzyko potknięcia się o nie.

Podczas wkładania naczyń do zmywarki:

-  **ALERT:** Noże i inne sztucze z ostrymi końcami i ostrzami należy umieszczać w koszu ostrymi końcówkami skierowanymi w dół lub przechowywać w pozycji poziomej.
- Ostre przedmioty należy przechowywać w taki sposób, aby nie mogły uszkodzić uszczelki drzwi.

To urządzenie jest przeznaczone do użytku domowego oraz w podobnych lokalizacjach, takich jak:

- aneksy kuchenne dla pracowników w sklepach, biurach i innych miejscach pracy;
- urządzenia używane w hotelach, motelach i inne obiektach noclegowe;
- obiekty noclegowe, w których serwowane są śniadania;
- obiekty gastronomiczne oraz podobne obiekty nie związane ze sprzedażą.

- Nie należy myć plastikowych przedmiotów w zmywarce, chyba że są one oznaczone przez producenta jako nadające się do mycia w zmywarce. Obecność plastikowych przedmiotów w zmywarce skutkuje gorszym wynikiem procesu suszenia.

W przypadku plastikowych przedmiotów, które nie są oznaczone jako nadające się do mycia w zmywarce, należy postępować zgodnie z zaleceniami producenta.

- W zmywarkach posiadających otwory wentylacyjne na dole, nie mogą być one zakryte wykładziną.

- Nie należy siadać i wchodzić na drzwi i kosze, a podczas obsługi nie należy używać siły.
- Nie należy umieszczać na urządzeniu żadnych ciężkich przedmiotów i nie stawiać ich na otwartych drzwiczkach. Urządzenie może przewrócić się do przodu.

Należy używać wyłącznie detergentów i nablyszczaczy nadających się do mycia w zmywarce. Nigdy nie używaj mydła, detergentów ani środków do mycia naczyń lub rąk.

Dzieci należy trzymać z dala od środków myjących i nabyśczających, a także od otwartych drzwi zmywarki, ponieważ wewnątrz niej mogą znajdować się pozostałości, które mają odczyn zasadowy i mogą być bardzo niebezpieczne.

Urządzenie, przewód zasilający ani wtyczka nie mogą leżeć, dotykać ani być zanurzone w wodzie lub innej cieczy, aby uniknąć porażenia prądem.

Jeśli przewód zasilający jest uszkodzony, musi zostać wymieniony przez producenta, jego technika serwisowego lub osobę o podobnych kwalifikacjach, aby zapewnić bezpieczeństwo użytkownika.

Urządzenie nie może stać na kablu zasilającym.

Urządzenie należy podłączyć do źródła wody za pomocą nowego węża, a nie już używanego.

Materiały opakowaniowe należy utylizować we właściwy sposób.

Podczas instalacji przewód zasilający nie może być nadmiernie lub niebezpiecznie wygięty lub ściśnięty.

Elementy sterujące nie służą do zabawy.

Należy upewnić się, że dywan nie blokuje otworów w dnie urządzenia.

Zmywarki należy używać wyłącznie zgodnie z jej przeznaczeniem, tj. do zmywania naczyń.

Ta zmywarka jest przeznaczona wyłącznie do użytku w pomieszczeniach zamkniętych.

**NALEŻY UWAŻNIE PRZECZYTAĆ I PRZESTRZEGAĆ
NINIEJSZYCH ZALECEŃ ODNOŚNIE BEZPIECZEŃSTWA ORAZ
ZACHOWAĆ JE NA PRZYSZŁOŚĆ.**

CZĘŚĆ 2: OPIS PRODUKTU

WAŻNE:

Aby uzyskać najlepszą wydajność zmywarki przed pierwszym użyciem należy przeczytać wszystkie wskazówki dotyczące jej obsługi.

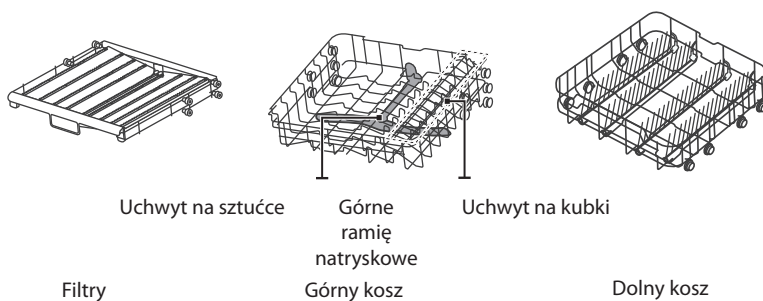
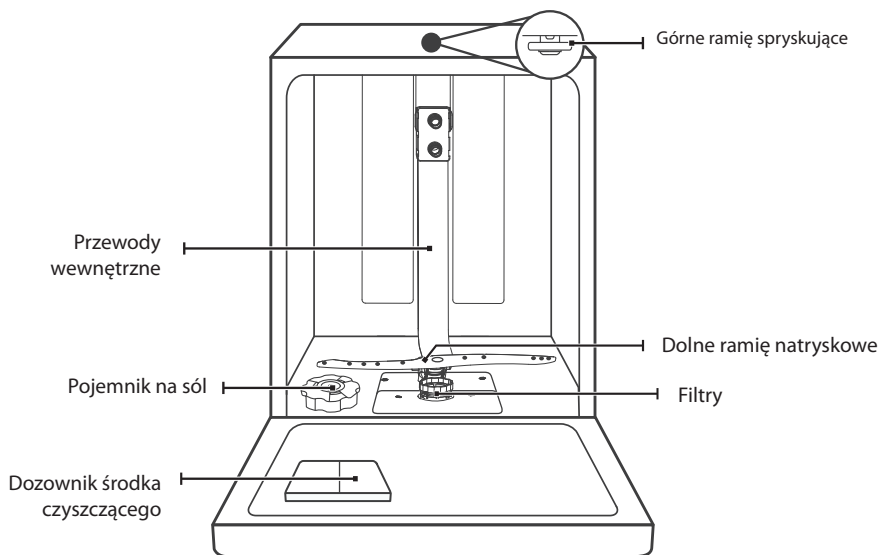

UWAGA:

Zdjęcia mają charakter poglądowy, poszczególne modele mogą się różnić.

CZĘŚĆ 3: KORZYSTANIE ZE ZMYWARKI

Przed użyciem zmywarki:

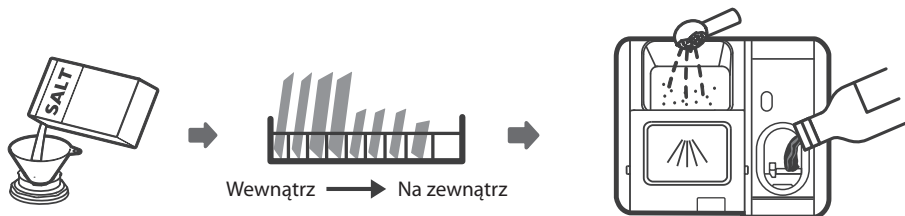

1. Ustawianie zmiękczacza wody
2. Wsypywanie soli do zmiękczacza
3. Napełnianie kosza
4. Napełnić dozownik detergentu.

Jeśli konieczna jest regulacja zmiękczacza wody, sprawdź „Zmiękczacze wody”.

Dodawanie soli do zmiękczacza

UWAGA:

Jeśli zmywarka nie jest wyposażona w system zmiękczenia wody, można pominąć tę sekcję.

Należy zawsze używać soli przeznaczonej do zastosowania w zmywarkach.

Zbiornik soli znajduje się pod dolnym koszem i należy go napełniać zgodnie z poniższymi wskazówkami:

ALERT:

- **Należy używać wyłącznie soli przeznaczonej specjalnie do zmywarek!**

Każdy inny rodzaj soli, który nie został specjalnie zaprojektowany do użytku w zmywarce, zwłaszcza sól kuchenna, może uszkodzić system zmiękczenia. W przypadku uszkodzenia spowodowanego użyciem nieodpowiedniej soli, producent nie udziela gwarancji ani nie ponosi odpowiedzialności za powstałe szkody.

- **Sól należy wsypywać wyłącznie przed rozpoczęciem cyklu zmywania.**

Zapobiegnie to pozostawianiu ziaren soli lub słonej wody na dnie urządzenia przez dłuższy czas, co może powodować korozję.

Podczas dodawania soli do zmywarki należy postępować zgodnie z poniższymi krokami:

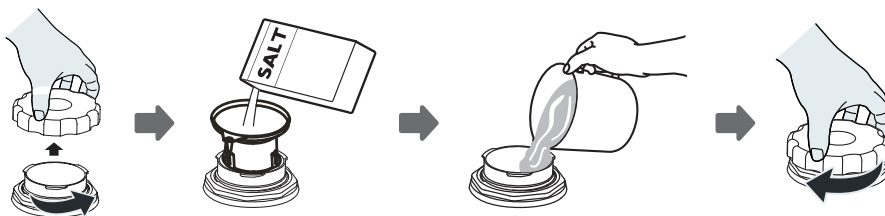

1. Wsuń dolny kosz, a następnie odkręć pokrywę pojemnika na sól.
2. Włóż końcówkę lejka (jeśli jest dołączony) do otworu pojemnika i wsymp około 1,5 kg soli do zmywarek.
3. Napełnij zbiornik soli wodą do maksymalnego poziomu. Normalnym zjawiskiem jest niewielki wyciek wody ze zbiornika soli.
4. Po napełnieniu pojemnika należy szczelnie zakręcić pokrywę.
5. Wskaźnik poziomu soli wyłącza się, gdy zbiornik soli jest pełny.
6. Natychmiast po napełnieniu zbiornika solą należy uruchomić program zmywania (zalecamy użycie programu krótkiego). W przeciwnym razie słona woda może uszkodzić system filtrów, pompę lub inne ważne części urządzenia. Nie jest to objęte gwarancją.

UWAGA:

- Zbiornik soli można napełniać tylko wtedy, gdy na panelu sterowania świeci się wskaźnik (☞) poziomu soli. W zależności od stopnia jej rozpuszczenia, wskaźnik ten może świecić się nawet wtedy, gdy zbiornik soli jest już pełny.
- Jeśli wskaźnik uzupełnienia soli na panelu sterowania nie świeci się (w niektórych modelach), można domyślnie zgadnąć, kiedy dodać sól do zmiękczacza, biorąc pod uwagę dotychczasowe cykle pracy zmywarki.
- Jeśli sól się rozsypie, należy przepłukać urządzenie lub uruchomić szybki program, aby ją usunąć.

Wskazówki dotyczące korzystania z szuflady na sztućce

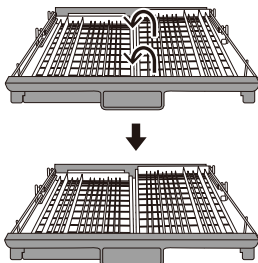

Podnieś prawy kosz, tak aby lewy i prawy kosz były wypoziomowane.

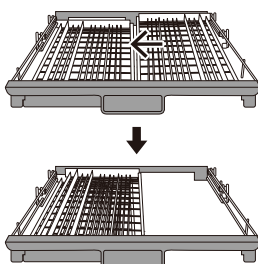

Przesuń prawy kosz od prawej do lewej, tak aby oba kosze zachodziły na siebie.

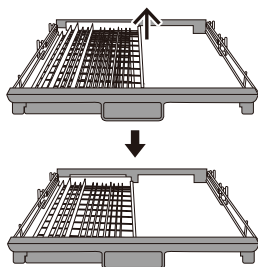

Wymij prawy kosz z przegródki, pozostawiając tylko lewy kosz.

Łatwe wyjmowanie sztućców

Dzięki zasadzie mechanizmu przesuwanego sztućce będą podparte. Następnie palce można łatwo wsunąć pod sztućce i chwycić kilka sztuk jednocześnie.

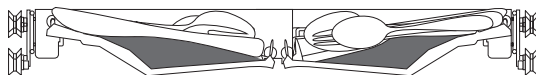

Maksymalnie wykorzystaj przestrzeń

Może pomieścić przybory, takie jak trzepaczki, kubki itp. bez wpływu na górny kosz.

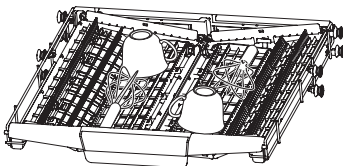

Ustawienie wysokości przegrody

Zwolnij cztery przyciski na komorze i delikatnie naciśnij.

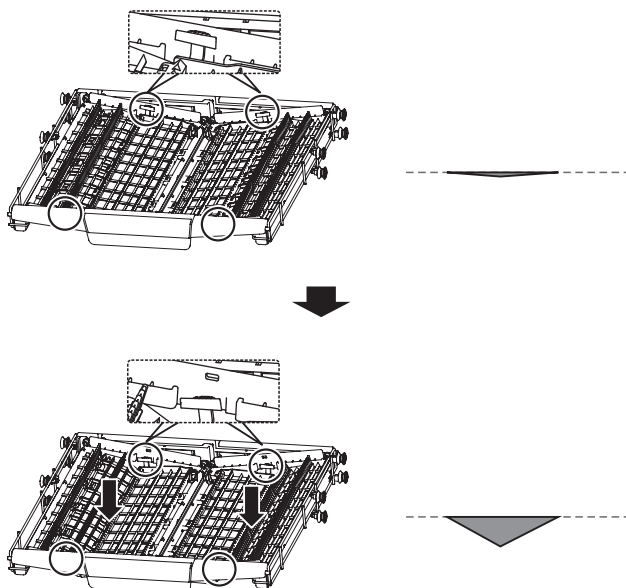

CZĘŚĆ 4: WSKAZÓWKI DOTYCZĄCE NAPEŁNIANIA KOSZA

Ustawienie położenia górnego kosza

Typ 1:

Wysokość położenia górnego kosza można łatwo regulować, aby pomieścić wyższe naczynia w górnym lub dolnym koszu.

W celu zmiany położenie górnego kosza, należy wykonać następujące czynności:

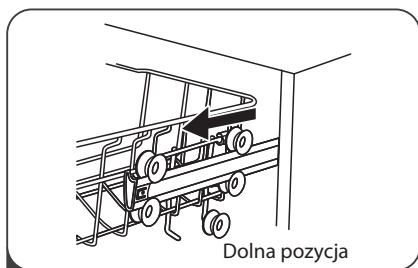

1. Wyciągnąć górny kosz.

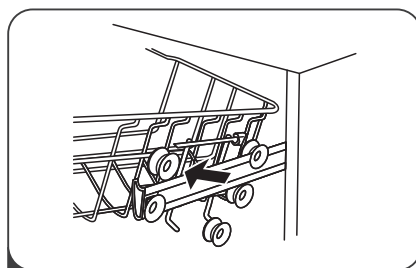

2. Wyjąć górny kosz.

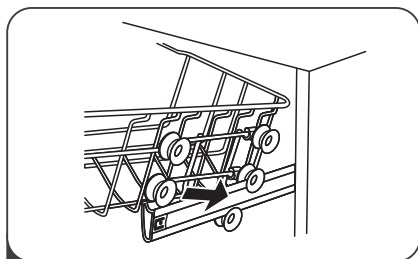

3. Ponownie włóż górny kosz, kładąc go dolnymi kołami na prowadnicę.

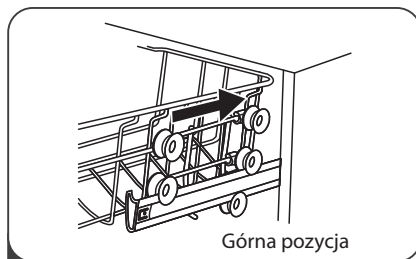

4. Wsuń górny kosz.

Typ 2

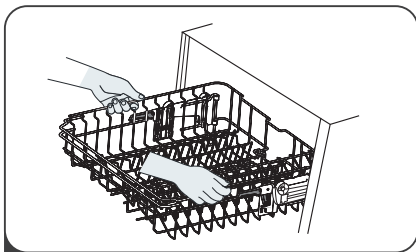

1. Aby podnieść górny kosz należy uchwycić go pośrodku z obydwu stron i podnieść do góry aż zatrzaśnie się w górnym położeniu. Nie ma konieczności podnoszenia uchwytów regulacyjnych.

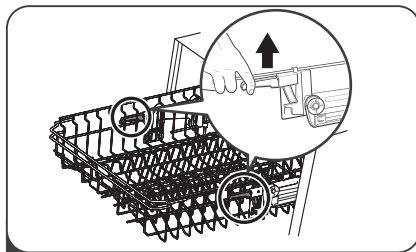

2. Aby opuścić górny kosz należy podnieść uchwyty regulacyjne po jego obu stronach zwolnić go i opuścić w dolne położenie.

Składanie uchwytów na kubki

Aby zrobić miejsce na wyższe przedmioty w górnym koszu, należy podnieść uchwyt na szklanki do góry. O ten uchwyt możesz potem oprzeć wysokie szklanki.



Składanie regałowych półek

Kolce dolnego kosza służą do przytrzymywania talerzy i półmisek. Można je złożyć, aby uzyskać więcej miejsca na duże przedmioty.

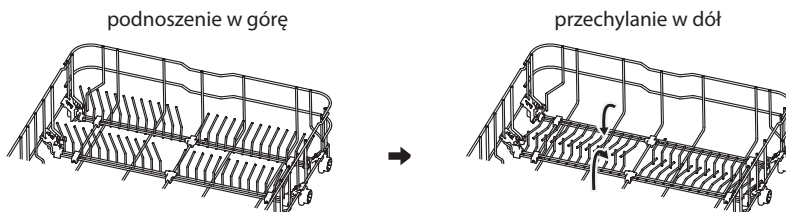

Napełnianie koszy zgodnie z normą EN60436

Pełne napełnienie zmywarki pomoże zaoszczędzić energię i wodę.

1. Górny kosz:

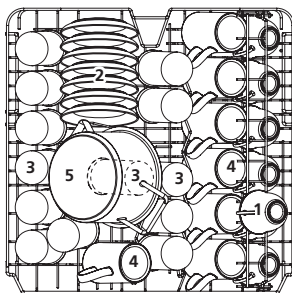

- 1 Filiżanki
- 2 Spodki
- 3 Szklanki
- 4 Kubki
- 5 Mały garnek

2. Dolny kosz:

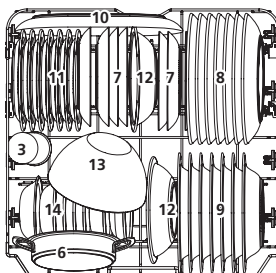

- 6 Patelnia
- 7 Talerzyki do deserów
- 8 Płytkie talerze
- 9 Głębokie talerze
- 10 Owalny talerz
- 11 Talerze deserowe z melaminy
- 12 Miski z melaminy
- 13 Szklana miska
- 14 Misceczki na desery

3. Uchwyt na sztućce:

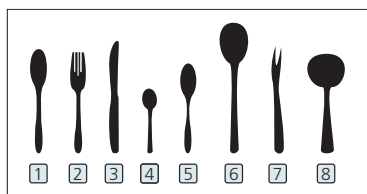
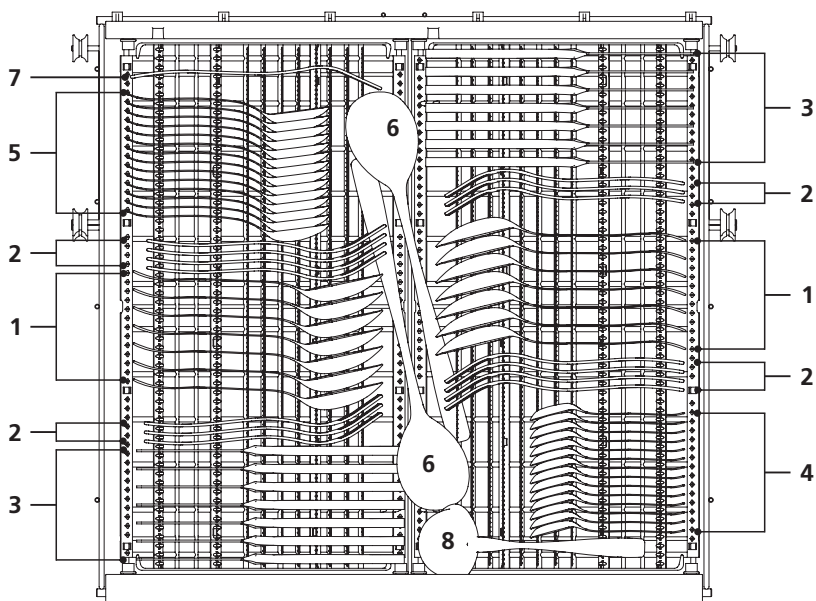

- 1 łyżki do zupy
- 2 Widelce
- 3 Noże
- 4 łyżeczki
- 5 łyżeczki do deserów
- 6 łyżki do serwowania
- 7 Widelec do serwowania
- 8 Chochla

Informacje dotyczące testów porównawczych zgodnie z normą EN60436

Pojemność: 14 zestawów

Położenie górnego kosza: dolne

Program: ECO

Ustawienie nablyszczacza: max

Ustawienie zmiękczacza: H3

CZĘŚĆ 5: PRZEWODNIK SZYBKIM STARTEM

Szczegółowe wskazówki dotyczące obsługi zmywarki znajdują się w odpowiednich rozdziałach instrukcji obsługi.

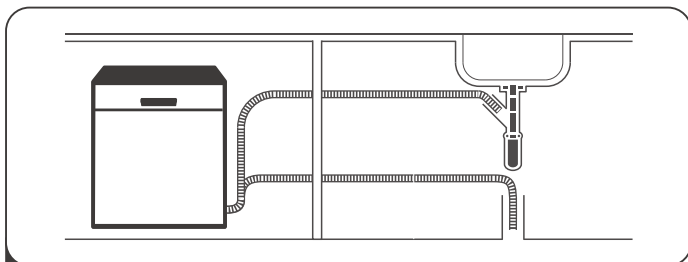

1. Instalacja zmywarki
(Zobacz część INSTRUKCJA INSTALACJI).



2. Usuń większe resztki jedzenia z naczyń. Unikaj mycia wstępnego.

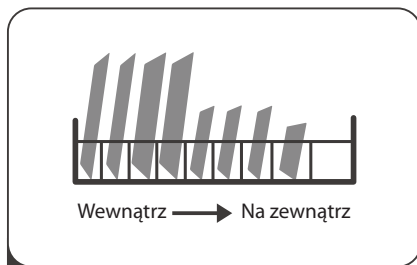

3. Napełnij kosze zmywarki.

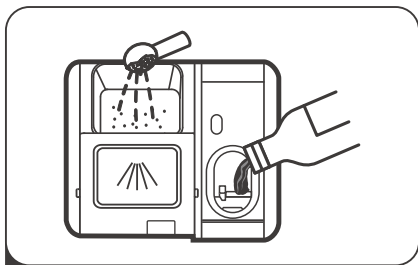

4. Napełnij pojemniki detergentem i nabyliczaczem.

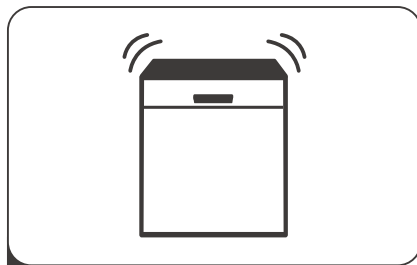

5. Wybierz odpowiedni program i uruchom zmywarkę.



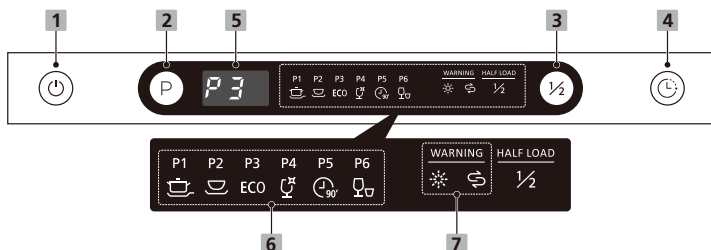

Panel sterowania



Działanie (przycisk)

1 Zasilanie	Naciśnięcie tego przycisku powoduje włączenie zmywarki.
2 Program	Wybór odpowiedniego programu zmywania, wskaźnik wybranego programu zaświeci się.
3 Wypełnienie do połowy	Jeśli konieczne jest umycie około połowy lub mniej niż połowy pełnego zestawu naczyń, można wybrać tę funkcję, aby oszczędzić energię i wodę. (Nie można używać z programem Rapid).
4 Opóźniony start	Naciśnij przycisk opóźnionego startu, aby wydłużyć czas opóźnienia. Rozpoczęcie mycia można opóźnić maksymalnie o 24 godziny w godzinnych odstępach. Po ustawieniu czasu opóźnienia należy uruchomić urządzenie, naciskając przycisk Start/Pauza.

Wyświetlacz

5 Wyświetlacz	Wyświetlany jest pozostały czas do zakończenia programu, czas opóźnienia, kod błędu itp.
6 Wskaźnik programu	<p> Intensywny Do mocno zabrudzonych garnków i patelni. Z zaschniętymi pozostałościami po jedzeniu.</p> <p> Uniwersalny Do średnio zabrudzonych naczyń, takich jak garnki, talerze, szklanki i lekko zabrudzonych patelni.</p> <p>ECO ECO Jest to program standardowy, odpowiedni do zmywania średnio zabrudzonych naczyń, najbardziej wydajny pod względem łącznego zużycia energii i wody dla tego typu naczyń.</p> <p> Delikatny Do lekko zabrudzonych naczyń i szklanek.</p> <p> 90 min. Do średnio zabrudzonych naczyń, które wymagają szybkiego zmywania.</p> <p> Rapid (Szybki) Krótszy czas zmywania lekko zabrudzonych naczyń, które nie wymagają suszenia.</p>

7 Wskaźnik ostrzegawczy



Nabłyszczacz

Jeśli wskaźnik „☀️” świeci się, oznacza to, że w zmywarce jest mało nabłyszczacza i należy go uzupełnić.



Sól

Jeśli świeci się wskaźnik „↻️” oznacza to, że w zmywarce jest mało soli i należy ją uzupełnić.

Zmiękczac wody

Zmiękczac wody należy ustawić ręcznie za pomocą przełącznika twardości wody.

Zmiękczac wody jest przeznaczony do usuwania z wody minerałów i soli, które mogłyby mieć szkodliwy lub niekorzystny wpływ na działanie urządzenia.

Im więcej minerałów w wodzie, tym jest ona twardsza. Zmiękczac powinien być ustawiony zgodnie ze wskazaniami twardości wody dla danej okolicy. Lokalne władze odpowiedzialne za dostarczenie wody mogą udzielić informacji na temat jej twardości na danym obszarze.

Optymalizacja zużycia soli

Zmywarka została zaprojektowana tak, aby umożliwić dostosowanie ilości stosowanej soli do twardość używanej wody. Ma to na celu optymalizację zużycia soli.

Należy wykonać poniższe czynności celem optymalizacji zużycie soli.

1. Otworzyć drzwiczki, włączyć urządzenie.
2. W ciągu 60 sekund po włączeniu urządzenia nacisnąć przycisk ustawienia programów przez czas dłuższy niż 5 sekund, aby wejść w tryb ustawień zmiękczenia wody.
3. Naciśnij ponownie przycisk ustawienia programów, aby wybrać prawidłowe ustawienie dla twojego lokalnego środowiska, ustawienia są zmieniane w następującej kolejności: H1->H2->H3->H4->H5->H6.
4. Naciśnij przycisk zasilania, aby wyjść z trybu ustawień.

TWARDOŚĆ WODY				Poziom zmiękczacza wody	Regeneracja następuje z każdym X cyklem programu ¹⁾	Zużycie soli (gram/cykl)
Skala niemiecka °dH	Skala francuska °fH	Skala brytyjska °Clarke	Mmol/l			
0 - 5	0 - 9	0 - 6	0 - 0,94	H1	Bez regeneracji	0
6 - 11	10 - 20	7 - 14	1,0 - 2,0	H2	10	9
12 - 17	21 - 30	15 - 21	2,1 - 3,0	H3	5	12
18 - 22	31 - 40	22 - 28	3,1 - 4,0	H4	3	20
23 - 34	41 - 60	29 - 42	4,1 - 6,0	H5	2	30
35 - 55	61 - 98	43 - 69	6,1 - 9,8	H6	1	60

1 °dH = 1,25 °Clarke = 1,78 °fH = 0,178 mmol/l

Ustawienie fabryczne: H3

¹⁾ Każdy cykl z funkcją regeneracji zużywa dodatkowe 2,0 litry wody, zużycie energii wzrasta o 0,02 kWh, a program wydłuża się o 4 minuty.

Jeśli w zmywarce nie ma soli, zonacz część „Napełnianie zmiękczacza solą”.

UWAGA:

Jeśli posiadany model nie jest wyposażony w zmiękczacze wody, można pominąć tę sekcję: Zmiękczacze wody. Twardość wody różni się w zależności od miejsca. Jeśli w zmywarce używana jest twarda woda, na naczyniach i przyborach kuchennych tworzy się osad.

Urządzenie jest wyposażone w specjalny zmiękczacze, który wykorzystuje zbiornik soli zaprojektowany specjalnie dla usuwania kamienia i minerałów z wody.

Przygotowywanie i ładowanie naczyń do zmywarki

- Rozważ zakup naczyń kuchennych oznaczonych jako nadające się do mycia w zmywarce.
- W przypadku określonych produktów należy wybrać program z najniższą możliwą temperaturą.
- Aby uniknąć uszkodzeń, nie należy wyjmować szklanek i sztućców ze zmywarki bezpośrednio po zakończeniu programu zmywania.

Do mycia następujących sztućców/ naczyń

Nie nadają się

- Sztućce z drewnianymi, rogowymi lub perłowymi uchwytyami
- Plastikowe pojemniki, które nie są odporne na temperaturę
- Starsze sztućce z klejonymi częściami, które nie są odporne na temperaturę
- Klejone sztućce lub naczynia
- Przedmioty z cyny lub miedzi
- Szkło kryształowe
- Przedmioty stalowe narażone na rdzewienie
- Drewniane talerze
- Przedmioty wykonane z włókien syntetycznych

Nadają się w ograniczonym zakresie

- Niektóre rodzaje szklanek mogą stać się mętne po wielu myciach.
- Srebrne i aluminiowe przedmioty, mają tendencję do odbarwiania się podczas mycia
- Wzory na szkle mogą blaknąć przy częstym myciu w zmywarce.

Zalecenia dotyczące ładowania zmywarki

Należy usunąć z naczyń duże resztki jedzenia i poczekać, aż przypalone resztki jedzenia zmiękną na patelniach. Naczyń nie trzeba płukać pod bieżącą wodą. Aby uzyskać najlepszą wydajność zmywarki, należy postępować zgodnie z poniższymi zaleceniami jej napełniania.

(Funkcje i wygląd koszów na naczynia i sztućce mogą różnić się w posiadanym modelu).

Umieścić naczynia w zmywarce w następujący sposób:

- Przedmioty takie jak kubki, szklanki, garnki, patelnie itp. muszą być skierowane dnem do góry.
- Zakrzywione naczynia lub naczynia z wgłębieniami należy wkładać ukośnie, aby umożliwić odpływ wody.
- Należy upewnić się, że wszystkie naczynia są bezpiecznie ułożone i nie mogą się przewrócić.
- Należy sprawdzić czy wszystkie naczynia są ułożone w sposób umożliwiający swobodny obrót ramion natryskowych.
- Przedmioty, takie jak kubki, szklanki, patelnie itp. należy wkładać dnem do góry, aby uniemożliwić gromadzenie się wody na ich dnie.
- Naczynia i sztućce nie mogą leżeć jeden na drugim ani nachodzić na siebie.

- Aby uniknąć uszkodzeń, szklanki nie powinny się dotykać.
- Górny kosz jest przeznaczony do mycia delikatniejszych i lżejszych naczyń, takich jak szklanki, filiżanki do kawy i herbaty.
- Noże z długimi ostrzami wkładane pionowo stanowią potencjalne zagrożenie!
- Długie i ostre sztuczce, takie jak noże do krojenia, należy umieszczać poziomo w górnym koszu.
- Nie należy przepelniać zmywarki. Jest to ważne dla uzyskania dobrych rezultatów mycia i odpowiedniego zużycia energii.

UWAGA:

Bardzo małe elementy nie powinny być myte w zmywarce, ponieważ mogą łatwo wypaść z kosza.

Wymowanie naczyń

Aby zapobiec kapaniu wody z górnego kosza do dolnego, zalecamy opróżnienie najpierw dolnego, a następnie górnego kosza.



ALERT

Przedmioty będą gorące! Aby uniknąć uszkodzeń, nie wyjmuj szklanek i sztuczców ze zmywarki przed upływem około 15 minut od zakończenia programu.

Napełnianie górnego kosza

Górny kosz jest przeznaczony do mycia delikatniejszych i lżejszych naczyń, takich jak filiżanki, kubki i spodki do kawy i herbaty, a także małe miski i płytkie patelnie (o ile nie są bardzo zabrudzone). Naczynia i przybory kuchenne należy ustawiać w taki sposób, aby nie były poruszane przez strumień rozpryskującej się wody.



Napełnianie dolnego kosza

Zalecamy umieszczanie w dolnym koszu dużych i mocno zabrudzonych naczyń, takich jak garnki, patelnie, pokrywki, naczynia do serwowania i miski, jak pokazano na poniższej ilustracji. Zaleca się umieszczać miski i pokrywki z boku uchwytów, aby uniknąć blokowania obrotu górnego ramienia natryskowego. Maksymalna zalecana średnica talerzy przed dozownikiem detergentu wynosi 19 cm, aby nie utrudniać jego otwierania.



Napełnianie kosza na sztućce

Sztućce należy umieszczać w koszu na sztućce oddalone od siebie, w odpowiednich miejscach. Unikaj zakleszczenia sztućców w koszu, aby zapobiec ich niedostatecznemu umyciu.



ALERT

Nie pozwól, aby jakikolwiek element wystawał ponad spód. Ostre narzędzia kuchenne należy zawsze wkładać ostrym końcem do dołu!

Aby uzyskać najlepszy efekt zmywania, kosze należy napełniać zgodnie ze standardowymi opcjami napełniania.

Funkcja nabłyszczania i detergentu

Środek nabłyszczający jest uwalniany podczas ostatniego płukania, aby zapobiec tworzeniu się kropelek wody na naczyniu, które mogą pozostawiać plamy i smugi. Poprawia również proces suszenia, umożliwiając szybsze spływanie wody z naczyń. Zmywarka została zaprojektowana do korzystania z płynnych nabłyszczaczy.

ALERT

Należy używać wyłącznie markowych nabłyszczaczy do zmywarek. Nigdy nie napełniaj dozownika nabłyszczacza innymi substancjami (np. detergentem do zmywarek, detergentem w płynie do mycia naczyń). Mogłoby to spowodować uszkodzenie urządzenia.

Kiedy należy uzupełniać nabłyszczacz

Częstotliwość uzupełniania nabłyszczacza zależy od częstotliwości zmywania naczyń oraz ustawienia nabłyszczacza.

- Wskaźnik niskiego poziomu nabłyszczacza (☼) świeci się, gdy wymagana jest większa ilość nabłyszczacza. Nie należy przepelniać dozownika.

Funkcja detergentu

Składniki chemiczne, które wchodzi w skład detergentu, są potrzebne do rozdrobnienia i usunięcia całego brudu ze zmywarki. Do tego celu nadaje się większość komercyjnych środków czyszczących.

ALERT

- Właściwe użycie detergentu
Należy używać wyłącznie detergentów przeznaczonych do zmywarek. Detergent należy przechowywać w stanie świeżym i suchym.
Nie napełniać dozownika detergentem, dopóki nie będziesz gotowy do uruchomienia zmywarki.
- **Środek do mycia naczyń jest żrący! Należy przechowywać go w miejscu niedostępnym dla dzieci.**



Napełnianie pojemnika na nabłyszczacz

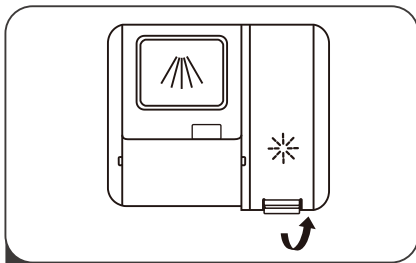

1. Otwórz pokrywę pojemnika na nabłyszczacz, podnosząc ją za uchwyt.

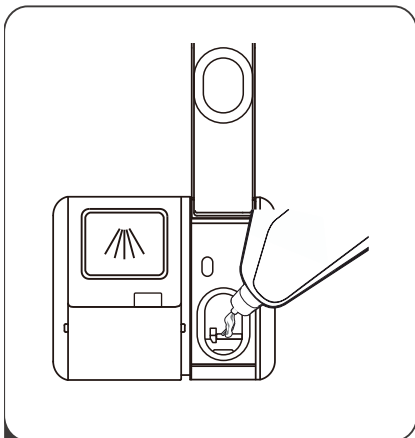

2. Wlej nabłyszczacz do dozownika, uważając, aby go nie przepelnić.

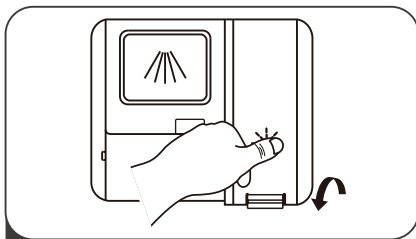

3. Następnie zamknij pokrywę.

Ustawianie dozownika nabłyszczacza.

Aby uzyskać lepszą wydajność suszenia przy ograniczonej ilości nabłyszczacza, zmywarka została zaprojektowana tak, aby dostosować zużycie nabłyszczacza do wymagań użytkowników. Należy Wykonać poniższe czynności.

1. Otworzyć drzwiczki, włączyć urządzenie.
2. W ciągu 60 sekund od momentu włączenia urządzenia nacisnąć przycisk ustawienia programów przez ponad 5 sekund, a następnie przycisk opóźnionego startu, aby wprowadzić ustawienie dozownika, wskaźnik nabłyszczacza zacznie migać z częstotliwością 1 Hz.
3. Nacisnąć ponownie przycisk ustawienia programów, aby wybrać prawidłowe ustawienie zgodnie z wymaganiami użytkownika, ustawienia są zmieniane w następującej kolejności: D1->D2->D3->D4->D5->D1. Im wyższa liczba, tym więcej środka nabłyszczającego zużyje zmywarka.
4. Jeśli w ciągu 5 sekund lub po naciśnięciu przycisku zasilania nie zostanie wykonana żadna czynność, należy zakończyć ustawienia i wyjść z trybu ustawień.

Napełnianie dozownika detergentu

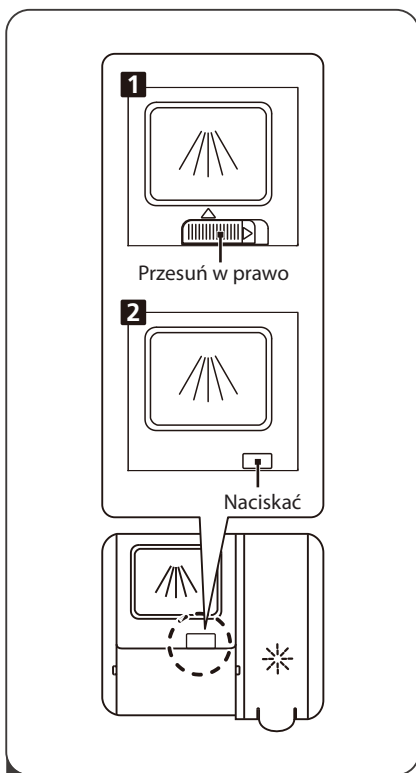

1. Należy wybrać sposób otwarcia w zależności od aktualnej sytuacji.
 1. Otwórz pokrywkę, przesuwając zatrzask zwalniający.
 2. Otwórz pokrywkę, naciskając zatrzask zwalniający.

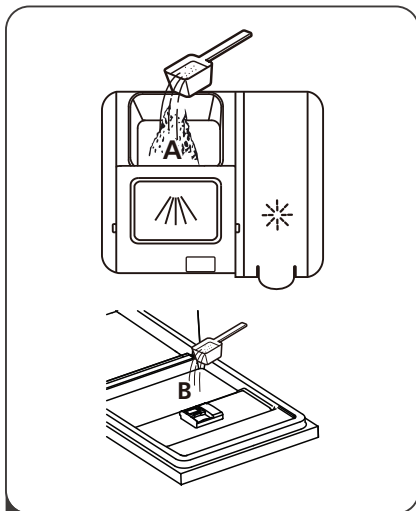

2. Dodać detergentu do większej komory (A) dla głównego cyklu zmywania. Aby uzyskać lepszy efekt zmywania, zwłaszcza jeśli naczynia są bardzo brudne, należy wylać niewielką ilość detergentu na drzwiczki zmywarki. Dodatkowy detergent jest aktywowany podczas fazy mycia wstępnego.

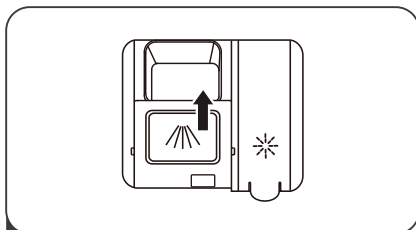

3. Zamknij pokrywkę, przesuając ją do przodu, a następnie naciskając.





UWAGA:

Należy przestrzegać zaleceń producenta podanych na opakowaniu detergentu.

Tabela programów zmywania

Poniższa tabela pokazuje, które programy są najlepsze do mycia naczyń z resztkami jedzenia i ile detergentu potrzeba do ich usunięcia. Pokazuje również różne informacje o programach. Wartości zużycia detergentu i czasy trwania programów są jedynie orientacyjne, z wyjątkiem programu ECO.

Wskazanie (●) informuje o tym, że program użył nabyśszczacza w ostatnim cyklu płukania.

Program	Opis cyklu	Detergent mycie wstępne/ mycie zasadnicze	Czas trwania programu (min)	Energia (kWh)	Woda (litry)	Nabyśszczacz
 Intensywny	Mycie wstępne (50 °C) Mycie (65 °C) Płukanie Płukanie Płukanie (60 °C) Suszenie	4/18 g (1 lub 2 sztuki)	205	1,615	18,6	●
 Uniwersalny	Mycie wstępne (45 °C) Mycie (55 °C) Płukanie Płukanie Płukanie (55 °C) Suszenie	4/18 g (1 lub 2 sztuki)	175	1,230	14,8	●
ECO (*EN60436)	Mycie (50 °C) Płukanie Płukanie (45 °C) Suszenie	22 g (1 sztuka)	220	0,747	9,8	●
 Szklanki	Mycie wstępne Mycie (50 °C) Płukanie (50 °C) Płukanie (50 °C) Suszenie	4/18 g (1 lub 2 sztuki)	120	0,995	14,8	●
 90' 90 min.	Mycie (60 °C) Płukanie Płukanie (50 °C) Suszenie	22 g (1 sztuka)	90	1,180	11,9	●
 Szybki	Mycie Płukanie (45 °C) Płukanie (45 °C)	12 g (1 szt.)	30	0,820	11,3	○

UWAGA:

ECO (*EN60436):

Program ECO nadaje się do mycia średnio zabrudzonych naczyń, do tego celu jest najbardziej wydajnym programem pod względem łącznego zużycia energii i wody oraz służy do oceny zgodności z przepisami UE dotyczącymi ekoprojektu.

Oszczędność energii

1. Wstępne płukanie naczyń prowadzi do zwiększonego zużycia wody i energii i nie jest zalecane.
2. Zmywanie naczyń w zmywarce domowej zwykle zużywa mniej energii i wody w czasie użytkowania niż ręczne zmywanie naczyń, jeśli zmywarka jest używana zgodnie z instrukcją.

Uruchamianie programu

1. Wyciągnąć dolny i górny kosz, włożyć naczynia i wsunąć kosze z powrotem. Zaleca się napełnienie najpierw dolnego, a następnie górnego kosza.
2. Włać środek czyszczący.
3. Włożyć wtyczkę do gniazdka elektrycznego. Informacje na temat zasilania można znaleźć w „Arkuszu informacyjnym”. Należy upewnić się, że dopływ wody jest włączony na maksymalne ciśnienie.
4. Otworzyć drzwiczki i nacisnąć przycisk zasilania.
5. Wybrać program, zaświeci się wskaźnik. Następnie zamknąć drzwi, zmywarka rozpocznie cykl zmywania.

Zmiana programu w trakcie cyklu

Program można zmienić tylko wtedy, gdy działał tylko przez krótki czas, w przeciwnym razie detergent mógł już zostać uwolniony lub woda do zmywania z detergentem mogła już zostać spuszczone.

W takim przypadku należy zresetować zmywarkę i ponownie napełnić dozownik detergentem. Aby zresetować zmywarkę, należy postępować zgodnie z poniższymi wskazaniem:

1. Uchylić drzwiczki, aby zatrzymać zmywarkę, a gdy ramię natryskowe przestanie działać, można całkowicie je otworzyć.
2. Naciśnięcie przycisku ustawienia programu przez ponad trzy sekundy spowoduje przejście urządzenia w tryb wyboru programu.
3. Można zmienić program na żądany.

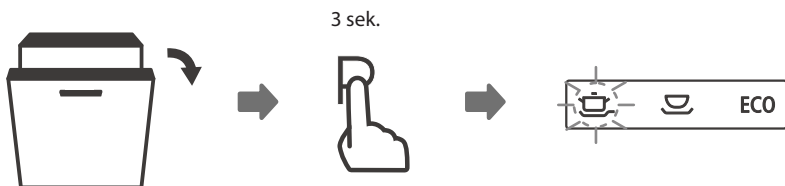

Zapomniałeś włożyć naczynia?

Zapomniane naczynia można dodać w dowolnym momencie zanim otworzy się dozownik detergentu.

W takim przypadku należy postępować zgodnie z poniższymi wskazówkami:

1. Otworzyć drzwiczki, aby zatrzymać mycie.
2. Gdy ramiona natryskowe przestaną działać, można całkowicie otworzyć drzwi.
3. Dodać zapomniane naczynia.
4. Zamknąć drzwiczki zmywarki.
5. Zmywarka uruchamia się ponownie samoczynnie.

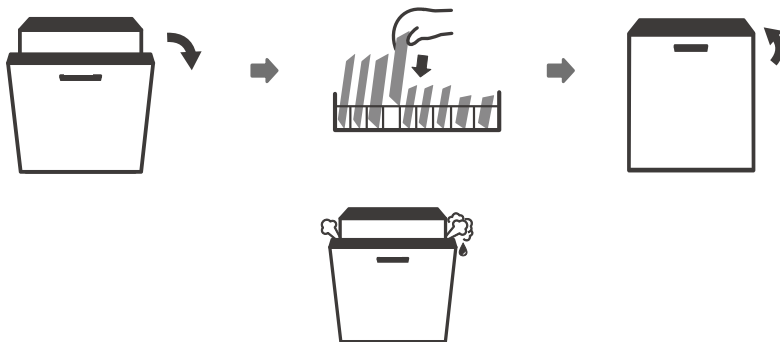

ALERT

Otwieranie drzwiczek w środku cyklu jest niebezpieczne, ponieważ gorąca para może spowodować oparzenia.

Automatyczne otwieranie drzwiczek urządzenia

Po zakończeniu zmywania drzwi zmywarki otwierają się automatycznie, aby zapewnić lepszy efekt suszenia.



UWAGA:

Gdy drzwiczki zmywarki są ustawione na automatyczne otwieranie, nie wolno ich blokować. Może to zakłócić działanie blokady drzwi.

CZĘŚĆ 6: KONSERWACJA I CZYSZCZENIE

Dbanie o zewnętrzną powierzchnię urządzenia

Drzwi i uszczelka drzwi

Okresowo należy czyścić uszczelkę drzwi miękką wilgotną ściereczką, aby usunąć resztki jedzenia. Podczas napełniania zmywarki naczyniami resztki jedzenia i napojów mogą kapać na boki i drzwi zmywarki. Powierzchnie te znajdują się poza komorą zmywania i nie ma do nich dostępu woda z ramion natryskowych. Wszystkie osady należy zetrzeć przed zamknięciem drzwiczek.

Panel sterowania

Jeśli wymagane jest czyszczenie panelu sterowania należy przecierać go wyłącznie miękką, wilgotną ściereczką.

ALERT:

- Aby zapobiec przedostawaniu się wody do zamka drzwi i podzespołów elektrycznych, nie należy używać środków czyszczących w sprayu.
- Nigdy nie używaj ściernych środków czyszczących ani zmywaków na powierzchniach zewnętrznych, ponieważ mogą one porysować powierzchnię. Niektóre ręczniki papierowe również mogą porysować powierzchnię lub pozostawić na niej ślady.

Dbanie o wnętrze urządzenia

System filtracji

System filtrów w dolnej części komory wewnętrznej zatrzymuje grubsze zanieczyszczenia z cyklu zmywania, w tym ciała obce, takie jak wykałaczki lub gruz. Zebrane grube zanieczyszczenia mogą spowodować zatkanie filtrów. Należy regularnie sprawdzać stan filtrów, ostrożnie usuwać ciała obce i w razie potrzeby czyścić części systemu filtrów wodą. Wykonaj poniższe czynności, aby wyczyścić filtr.

UWAGA:

Zdjęcia mają jedynie charakter poglądowy, różne modele systemu filtrów i ramion natryskowych mogą się od siebie różnić.

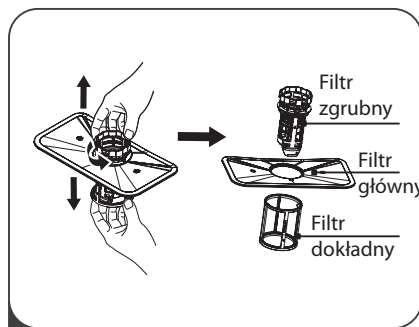
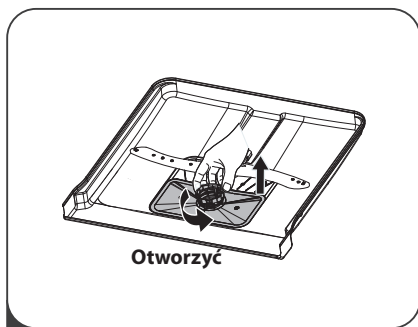

1. Przytrzymaj filtr zgrubny i obróć go dwukrotnie w kierunku przeciwnym do ruchu wskazówek zegara, aby odblokować filtr. Podnieś filtr i wyjmij go ze zmywarki.
2. Filtr dokładny można wyjąć z dolnej części zespołu filtra. Filtr zgrubny można odłączyć od filtra głównego, delikatnie ściskając zaczepy u góry i wyciągając go.

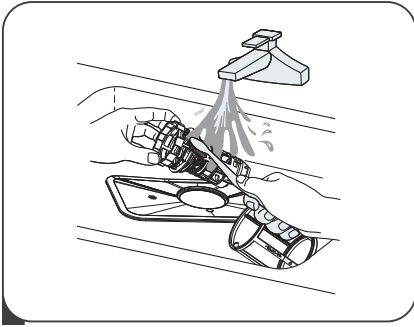

3. Aby wyczyścić większe resztki jedzenia, należy przepłukać filtr pod bieżącą wodą. Do dokładniejszego czyszczenia, można użyć miękkiej szczotki do czyszczenia.

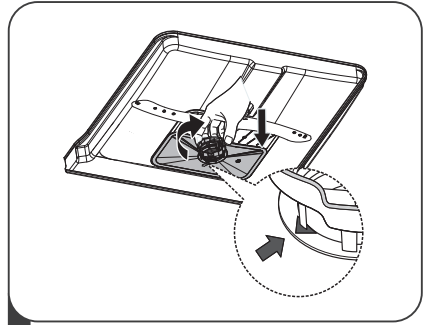

4. Złożyć filtry w odwrotnej kolejności do demontażu.

ALERT:

- Nie należy dokręcać filtrów zbyt mocno. Zakładając filtry z powrotem w prawidłowy sposób, w przeciwnym razie do systemu mogą dostać się grubsze zanieczyszczenia i spowodować jego zablokowanie.
- Nigdy nie używać zmywarki bez założonych filtrów. Nieprawidłowa wymiana filtrów może zmniejszyć wydajność urządzenia oraz uszkodzić naczynia i narzędzia kuchenne.

Ramiona spryskujące

Ramiona spryskujące muszą być regularnie czyszczone, ponieważ substancje chemiczne zawarte w twardej wodzie zatykają dysze i łożyska ramion spryskujących.

Podczas czyszczenia ramion zmywarki należy postępować zgodnie z poniższymi wskazaniami:

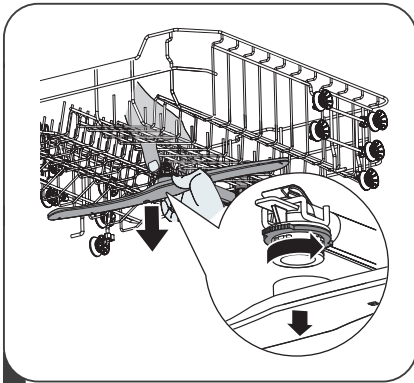

1. Aby zdjąć górne ramię natryskowe, przytrzymaj nakrętkę pośrodku i obróć ramię spryskujące w kierunku przeciwnym do ruchu wskazówek zegara, aby je zdjąć.

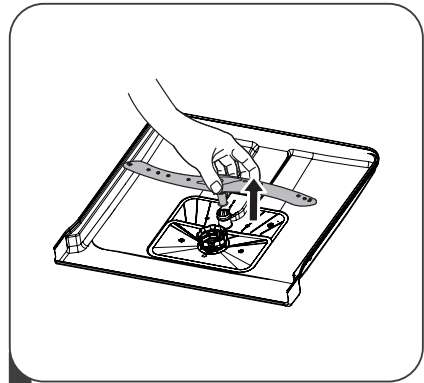

2. Aby zdemontować dolne ramię natryskowe, pociągnij je do góry.

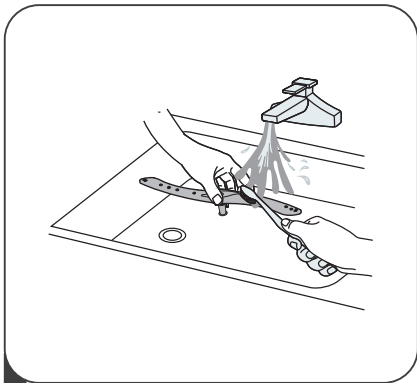

3. Umyj ramiona natryskowe w ciepłej wodzie z mydłem i wyczyść dysze miękką szczoteczką.

Pielęgnacja zmywarki

Środki zapobiegawcze przed mrozem

Zimą zmywarka powinna być zabezpieczona przed mrozem. Zawsze po zakończeniu cyklu zmywania należy postępować w następujący sposób:

1. Odłączyć zmywarkę od źródła zasilania elektrycznego.
2. Zamknąć dopływ wody oraz odłączyć przewód doprowadzający wodę od zaworu dopływu wody.
3. Spuścić wodę z rury ją doprowadzającej oraz z zaworu (użyć w tym celu pojemnika)
4. Ponownie podłączyć przewód doprowadzający wodę do zaworu wody.
5. Wyjąć filtr znajdujący się na dnie zmywarki i przy pomocy gąbki usunąć wodę.

Po każdym zmywaniu

Po każdym zmywaniu należy zakręcić dopływ wody do urządzenia i pozostawić na chwilę otwarte drzwi zmywarki, aby zapobiec powstaniu wilgoci i nieprzyjemnych zapachów w środku.

Odłączyć wtyczkę

Przed przystąpieniem do czyszczenia lub konserwacji należy zawsze odłączyć urządzenie od gniazda zasilania.

Nie używać rozpuszczalników ani ściernych środków czyszczących

do czyszczenia zewnętrznych i gumowych części zmywarki nie używaj rozpuszczalników ani ściernych środków czyszczących. Należy używać wyłącznie szmatki z ciepłą wodą z mydłem.

Użyć szmatki zwilżonej wodą z odrobiną octu lub detergentu przeznaczonego specjalnie do zmywarek, aby usunąć plamy lub smugi z wewnętrznych powierzchni.

Jeśli zmywarka nie będzie używana przez dłuższy czas

Zaleca się wykonanie cyklu zmywania przy pustej zmywarce, a następnie wyjęcie wtyczki z gniazdka, wyłączenie dopływu wody i pozostawienie lekko uchylonych drzwiczek urządzenia. Pomoże to wydłużyć żywotność uszczelki drzwi i zapobiegnie powstawaniu nieprzyjemnych zapachów w urządzeniu.

Przenoszenie urządzenia

Jeśli konieczne jest przeniesienie urządzenia, należy starać się utrzymać je w pozycji pionowej. Jeśli jest to absolutnie konieczne, można je położyć na tylnej stronie.

Uszczelki

Jednym z czynników powodujących nieprzyjemne zapachy w zmywarce jest żywność, która zostaje uwięziona w uszczelkach. Zapobiegnie temu ich regularne czyszczenie wilgotną gąbką.

CZĘŚĆ 7: WSKAZÓWKI DOTYCZĄCE MONTAŻU



ALERT

Ryzyko porażenia prądem elektrycznym

Przed zamontowaniem zmywarki należy odłączyć zasilanie.

Niezastosowanie się do tego zalecenia może spowodować śmierć lub porażenie prądem.

UWAGA:

Podłączenie do instalacji wodociągowej i elektrycznej powinno być przeprowadzone przez fachowców.

Informacje o podłączaniu do źródła zasilania

ALERT

Dla bezpieczeństwa osobistego:

- Nie używać przedłużacza ani adaptera z tym urządzeniem.
- Pod żadnym pozorem nie wolno przecinać ani usuwać uziemienia przewodu zasilającego.

Wymagania w zakresie zasilania elektrycznego

Wymagane napięcie znamionowe pokazane jest na tabliczce znamionowej. Zmywarkę należy podłączyć do odpowiedniego źródła zasilania. Należy użyć wymaganego bezpiecznika 10 A/13 A/16 A, zalecanego bezpiecznika czasowego lub wyłącznika automatycznego oraz zapewnić oddzielny obwód obsługujący tylko to urządzenie.

Przyłącze elektryczne

Należy upewnić się, czy napięcie i częstotliwość zasilania są zgodne z informacjami na tabliczce znamionowej. Wtyczkę należy podłączać wyłącznie do prawidłowo uziemionego gniazdka elektrycznego. Jeśli gniazdko elektryczne, do którego ma być podłączone urządzenie, nie pasuje do wtyczki, należy wymienić gniazdko zamiast używać adapterów itp., ponieważ mogą one spowodować przegrzanie i oparzenia.

Przed użyciem należy upewnić się, że urządzenie jest prawidłowo uziemione.

Doprowadzenie i odprowadzenie wody

Podłączenie zimnej wody

Podłączyć wąż doprowadzający zimną wodę do gwintowanego złącza 3/4 (cala) i upewnić się, że jest dobrze dokręcony. Jeśli przewody doprowadzające wodę są nowe lub nie były używane przez dłuższy czas, należy spuścić wodę, aby upewnić się, że jest czysta. Ten środek ostrożności jest konieczny, aby uniknąć ryzyka zablokowania dopływu wody i uszkodzenia urządzenia.

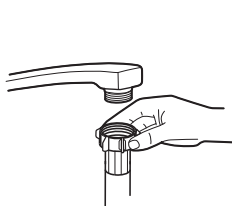

Zwykły wąż zasilający



Bezpieczny wąż zasilający

Bezpieczny wąż doprowadzania wody

Bezpieczny wąż doprowadzania wody składa się z podwójnych ścianek. System gwarantuje blokadę przepływu wody w przypadku pęknięcia węża oraz gdy przestrzeń powietrzna pomiędzy samym wężem zasilającym w wodę a zewnętrznym wężem karbowanym jest wypełniona wodą.

OSTRZEŻENIE

Wąż, który podłącza się do zlewu, może pęknąć, jeśli jest zainstalowany na tym samym przewodzie wodnym co zmywarka. Jeśli zlew jest podłączony na tym samym wężu, zaleca się jego odłączenie i zatkanie otworu.

Jak podłączyć bezpieczny wąż doprowadzania wody

1. Wyciągnąć bezpieczny wąż doprowadzania wody ze schowka znajdującego się z tyłu zmywarki.
2. Dokręcić bezpieczny wąż doprowadzania wody do 3/4-calowego gwintowanego przyłącza wody.
3. Przed uruchomieniem zmywarki należy całkowicie odkręcić zawór wody.

Jak odłączyć wąż

1. Zamknąć dopływ wody.
2. Odkręcić bezpieczny wąż doprowadzania wody od przyłącza wody.

Podłączanie węża spustowego

Włożyć wąż spustowy do rury spustowej o minimalnej średnicy 4 cm lub do zlewu, uważając, aby go nie zagiąć lub ścisnąć. Wysokość położenia wlotu rury odpływowej musi być mniejsza niż 1000 mm. Koniec węża nie może być zanurzony w wodzie, aby zapobiec przepływowi wstecznemu.

Bezpiecznie zamocuj wąż spustowy w miejscu A lub B

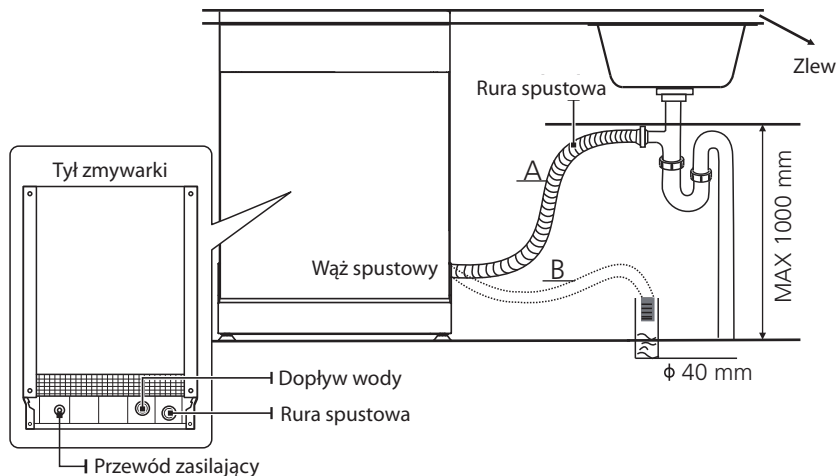

Sposób odprowadzania nadmiaru wody z węża

Jeśli połączenie z rurą spustową jest umieszczone wyżej niż 1000 mm, nadmiar wody może pozostać w wężu spustowym. Należy ją spuścić do miski lub odpowiedniego pojemnika, znajdującego się na zewnątrz i niżej niż zlew.

Odpływ wody

Podłączyć wąż do odpływu wody. Wąż spustowy musi być prawidłowo zamocowany, aby zapobiec wyciekom wody. Upewnij się, że wąż spustowy nie jest zagięty ani ściśnięty.

Wąż przedłużający

Jeśli jest potrzeba przedłużenia węża spustowego, należy użyć podobnego węża spustowego. Nie może on być dłuższy niż 4 metry, w przeciwnym razie efekt zmywania może być gorszy.

Podłączenie do syfonu

Podłączenie odpływu wody musi znajdować się na wysokości mniejszej niż 1000 mm w odniesieniu do dolnej części zmywarki.

Lokalizacja urządzenia

Umieścić urządzenie w żądanym miejscu. Jego tył powinien opierać się o ścianę za nim, a boki wzdłuż sąsiednich szafek lub ścian. Zmywarka jest wyposażona w węże dopływowe i spustowe, które można umieścić z prawej lub lewej strony zmywarki, co ułatwia prawidłowy montaż.

Vyrovnanie spotrebiča

Len čo je spotrebič umiestnený na vyrovnanie, môžete nastaviť výšku umývačky nastavením skrutkovacích nožičiek. Zariadenie by v žiadnom prípade nemalo byť naklonené viac než o 2°.

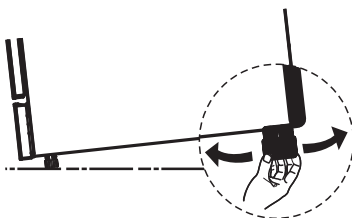

Instalacja w zabudowie (dla modelu zintegrowanego)

Krok 1. Wybór najlepszej lokalizacji dla zmywarki

Miejsce instalacji zmywarki powinno znajdować się w pobliżu istniejącego węża dopływowego i odpływowego oraz gniazdka elektrycznego.

Ilustracje wymiarów szafki i blatu montażowego zmywarki.

1. Mniej niż 5 mm między górną częścią zmywarki a szafką i wyrównanymi drzwiami zewnętrznymi z szafką.

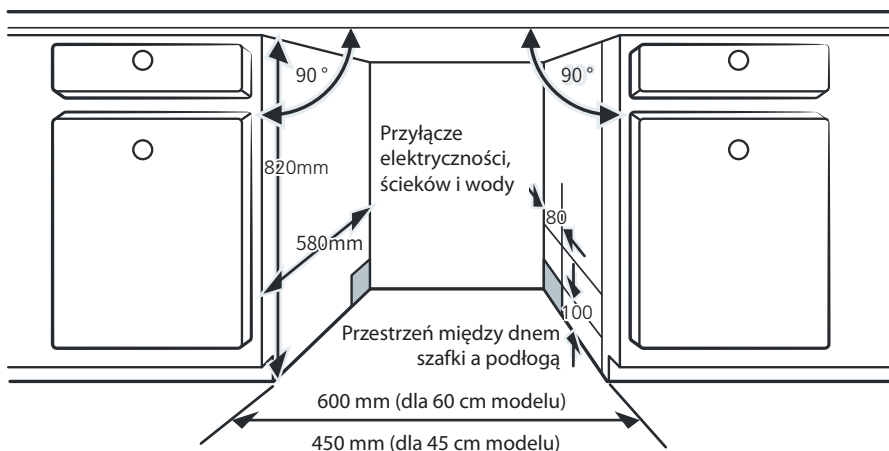

2. Jeśli zmywarka jest zainstalowana w rogu szafki, po otwarciu drzwi powinna pozostać wolna przestrzeń.

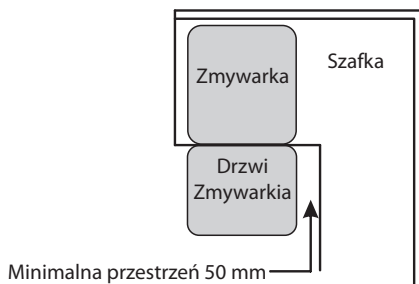

UWAGA:

W zależności od tego, gdzie znajduje się gniazdko elektryczne, konieczne może być wycięcie otworu po przeciwnej stronie szafki.

Krok 2. Wymiary i montaż panelu dekoracyjnego

Postępuj zgodnie ze wskazówkami montażu panelu dekoracyjnego drzwi.

Model częściowo zintegrowany

Oddziel pasek z rzepem A od paska z rzepem B, a następnie przymocuj pasek z rzepem A po wewnętrznej stronie panelu dekoracyjnego. Przymocuj filcowy pasek na rzep B do zewnętrznej strony drzwiczek zmywarki (patrz rysunek A). Po doczepieniu panelu dekoracyjnego do drzwi zmywarki, z wykorzystaniem rzepów, należy przymocować go do drzwi zmywarki za pomocą śrub i nakrętek (patrz rysunek B).

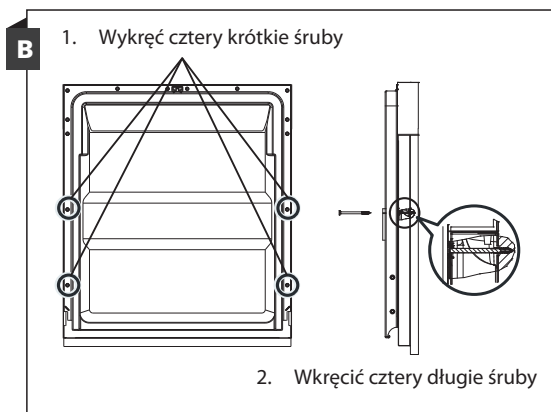
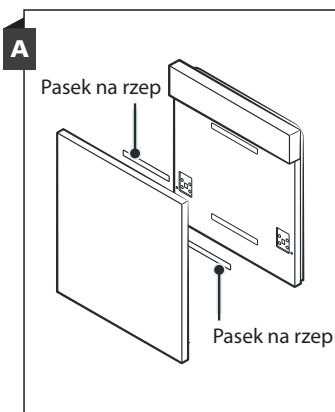

W pełni zintegrowany model

Zamontuj uchwyt na panelu dekoracyjnym i włóż go do otworów znajdujących się w drzwiach zmywarki (zobacz rysunek A). Po umieszczeniu panelu na miejscu, przymocuj go do drzwi zmywarki za pomocą śrub i nakrętek (patrz rysunek B).

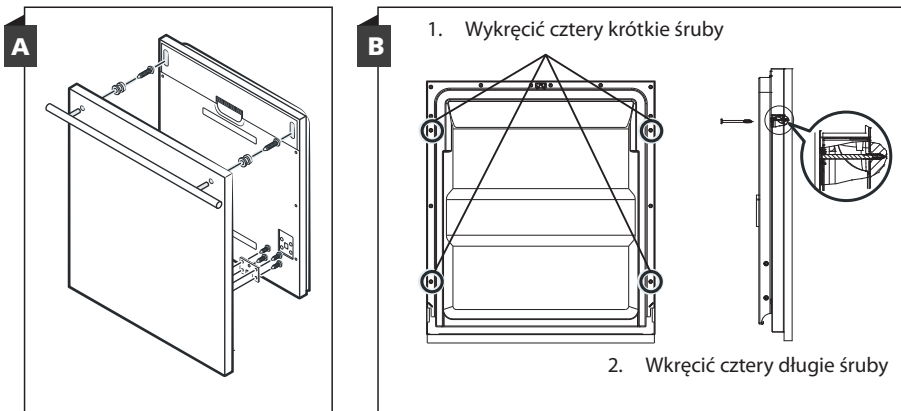

Krok 3. Regulacja napięcia sprężyn drzwi

1. Napięcie sprężyn drzwi zmywarki jest ustawione fabrycznie. W przypadku zamontowania panelu dekoracyjnego konieczne będzie ich wyregulowanie. Należy obracać śrubą regulacyjną, aby przesunąć regulator w celu naprężenia lub zwolnienia stalowej linki.
2. Napięcie sprężyny drzwi jest prawidłowe, gdy drzwi pozostają poziomo w pozycji całkowicie otwartej, ale podnoszą się i zamykają samoczynnie poprzez lekkie podniesienie palcem.

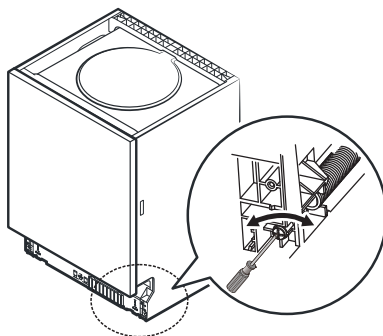

Krok 4. Etapy instalacji zmywarki

Szczegółowe czynności procesu instalacji można znaleźć na rysunkach.

1. Przymocować taśmę kondensacyjną pod powierzchnią roboczą szafki. Upewnić się, że jest ona wyrównana z krawędzią powierzchni roboczej (krok 2).
2. Podłączyć wąż zasilający do źródła zimnej wody.
3. Podłączyć wąż spustowy.
4. Podłączyć przewód zasilający.
5. Umieścić zmywarkę w szafce.
6. Wypoziomować zmywarkę. Tylną nóżkę można wyregulować od przodu zmywarki, obracając śrubę z łbem krzyżakowym znajdującą się na środku podstawy zmywarki, za pomocą śrubokręta krzyżakowego. Aby wyregulować przednie nóżki, należy użyć płaskiego śrubokręta obracając je, aż zmywarka znajdzie się w pozycji poziomej (kroki od 5 do 6).
7. Zamontować panel dekoracyjny na zewnętrznych drzwiach zmywarki. (Krok 7 do Krok 10)
8. Wyregulować napięcie sprężyn drzwi za pomocą śrubokręta krzyżakowego, obracając w prawo, aby dokręcić lewą i prawą sprężynę drzwi. Niezastosowanie się do tego zalecenia może spowodować uszkodzenie zmywarki. (Krok 11)
9. Zmywarka musi być zamocowana na swoim miejscu. Można to zrobić na dwa sposoby:
 - A. Normalny blat roboczy: Włóż hak montażowy w szczelinę płyty bocznej i przymocuj go do blatu roboczego za pomocą śrub.
 - B. Marmurowy lub granitowy blat: przymocuj bok za pomocą śrub.

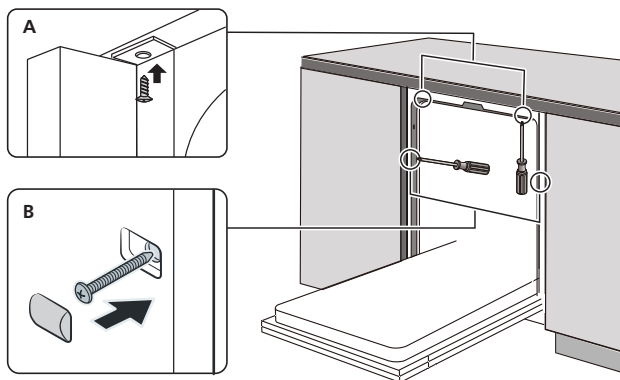

Krok 5. Wypoziomowania zmywarki do naczyń

Zmywarka musi znajdować się w pozycji poziomej, aby zapewnić prawidłowe działanie koszy i zapewnić odpowiednią wydajność zmywania.

1. Umieścić poziomicę na drzwiczkach i prowadnicy wewnątrz zmywarki, tak jak pokazano to na rysunku, aby sprawdzić, czy zmywarka znajduje się w pozycji poziomej.
2. Wypoziomować zmywarkę, regulując trzy nóżki poziomujące.
3. Podczas poziomowania zmywarki należy uważać, aby jej nie przewrócić.

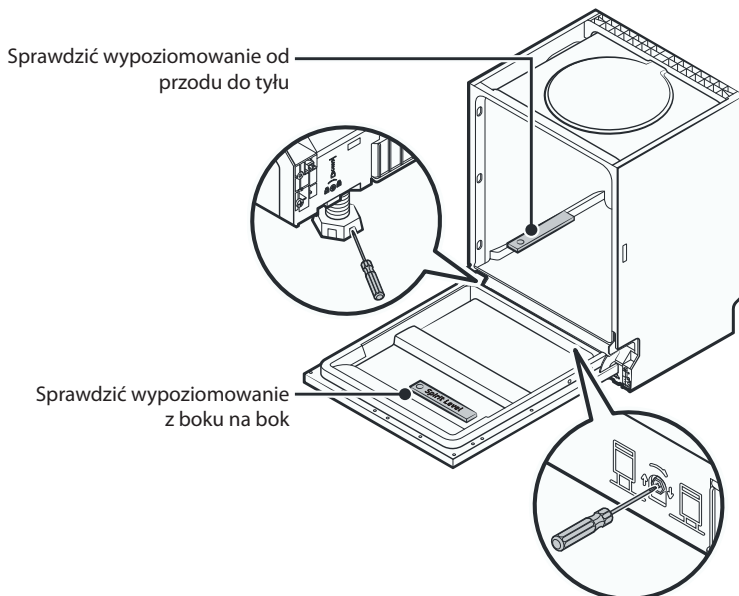

UWAGA:

Maksymalna wysokość regulacji nóżek wynosi 50 mm.

CZĘŚĆ 8: ROZWIĄZYWANIE MOŻLIWYCH PROBLEMÓW

Przed wezwaniem serwisu

Jeśli zapoznasz się z tabelą przedstawioną poniżej, nie będziesz musiał wzywać serwisu.

Problem	Możliwe przyczyny	Rozwiązanie
Zmywarka nie uruchamia się.	Przepalony bezpiecznik lub zadziałał wyłącznik automatyczny.	Wymienić bezpiecznik lub włączyć wyłącznik automatyczny. Odłączyć wszystkie inne urządzenia podłączone do tego samego obwodu co zmywarka.
	Zasilanie nie jest włączone.	Upewnić się czy zmywarka jest włączona, a drzwiczki są dobrze zamknięte. Upewnić się czy przewód zasilający jest prawidłowo podłączony do gniazda zasilania.
	Ciśnienie wody jest niskie.	Sprawdzić czy dopływ wody jest prawidłowo podłączony i czy zawór doprowadzenia wody jest otwarty.
	Drzwiczki zmywarki nie są prawidłowo zamknięte.	Upewnić się czy drzwiczki są prawidłowo zamknięte i zabezpieczone.
Woda nie jest odprowadzana ze zmywarki	Skręcony lub zablokowany wąż spustowy.	Sprawdzić wąż spustowy.
	Filtr jest zatkany.	Sprawdzić system filtracji.
	Zlew kuchenny jest zatkany.	Sprawdzić zlew kuchenny i upewnić się czy dobrze odprowadza wodę. Jeśli problemem jest zlew kuchenny, który nie odprowadza wody, może być potrzebna pomoc hydraulika, a nie technika serwisu zmywarek.
Piana w wannie zmywarki.	Niewłaściwy środek zmywający.	Aby zapobiec powstawaniu piany, należy używać wyłącznie właściwego detergentu do mycia naczyń. Jeśli już do tego dojdzie należy otworzyć zmywarkę i pozwolić pianie wypłynąć. Dodać 1 litr zimnej wody na dno zmywarki. i zamknąć drzwi, a następnie wybrać dowolny cykl zmywania. Na początku zmywarka spuści wodę. Po zakończeniu fazy spuszczenia wody otworzyć drzwiczki i sprawdzić, czy piana zniknęła. W razie potrzeby powtórzyć tę procedurę.
	Rozlany nabłyszczacz.	Zawsze natychmiast wycierać rozlany nabłyszczacz.
Zaplamione wnętrze zmywarki.	Mógł zostać użyty środek zmywający z barwnikiem.	Upewnić się czy środek zmywający nie zawiera barwników.

Problem	Możliwe przyczyny	Rozwiązanie
Biała powłoka na wewnętrznej powierzchni.	Minerały z twardej wody.	Do czyszczenia wnętrza należy używać wilgotnej, miękkiej ściereczki z dodatkiem detergentu do mycia naczyń i gumowych rękawic. Nigdy nie używać środka zmywającego nie przeznaczonego dla zmywarek, w przeciwnym razie może to powodować pienienie.
Na sztućcach znajdują się plamy rdzy.	Elementy, o których mowa, nie są odporne na korozję.	Nie myć w zmywarce przedmiotów, które nie są odporne na korozję.
	Po dodaniu soli do zmywarki program nie uruchomił się. Do cyklu zmywania dostały się śladowe ilości soli.	Po dodaniu soli należy zawsze uruchamiać program zmywania. Nie należy włączać funkcji Turbo (jeśli jest dostępna).
	Pokrywa zmiękczacza jest poluzowana.	Sprawdzić, czy pokrywa zmiękczacza jest dobrze zamocowana.
Pukanie w zmywarce	Ramię spryskujące uderza w przedmiot w koszu.	Przerwać program i przestawić przedmioty zasłaniające ramię natryskowe.
Grzechotanie w zmywarce	Naczynia są luźno ułożone w zmywarce.	Przerwać program i zmienić ułożenie naczyń.
Pukanie w rurze wodociągowej.	Może to być spowodowane instalacją zmywarki lub przekrojem rury.	Nie ma to wpływu na działanie zmywarki. W razie wątpliwości należy skontaktować się z wykwalifikowanym hydraulikiem.
Naczynia nie są czyste.	Naczynia nie zostały prawidłowo włożone.	Patrz sekcja „Przygotowywanie i napełnianie koszy”.
	Program nie był wystarczająco wydajny.	Wybierz bardziej intensywny program.
Naczynia nie są czyste.	Dodano za mało detergentu.	Użyć więcej środka czyszczącego lub zmienić środek czyszczący.
	Przedmioty blokują ruch ramion natryskowych.	Ułożyć elementy tak, aby ramiona natryskowe mogły się swobodnie obracać.
	Zespół filtrów nie jest czysty lub nie został prawidłowo zamontowany w dolnej części wnętrza zmywarki. Może to spowodować zablokowanie dysz ramion natryskowych.	Wyczyścić i/lub prawidłowo zamontować filtr. Wyczyścić dysze ramion natryskowych.
Matowa powierzchnia szklanych naczyń.	Kombinacja miękkiej wody i dużej ilości detergentu.	Jeśli woda jest miękka należy użyć mniej detergentu i wybrać krótszy cykl zmywania szkła.
Na naczyniach i szklankach pojawiają się białe plamy.	Twarda woda może powodować osadzanie się kamienia.	Sprawdzić ustawienie zmiękczacza wody lub poziom napełnienia zbiornika soli.

Problem	Możliwe przyczyny	Rozwiązanie
Czarne lub szare plamy na naczyńiach.	Aluminiowe naczynia ocierały się o inne.	Do usunięcia tych plam należy użyć łagodnego środka czyszczącego o właściwościach ściernych.
W dozowniku pozostał detergent.	Naczynia blokują dozownik detergentu.	Poprawidłowo ułożyć naczynia.
Naczynia nie wysychają.	Niepoprawidłowe ułożenie naczyń w zmywarce.	Jeśli na naczyńiach znajdują się pozostałości detergentu, należy założyć rękawice, aby zapobiec podrażnieniom skóry.
	Naczynia są wyjmowane za wcześnie.	Nie należy opróżniać zmywarki bezpośrednio po zakończeniu zmywania. Należy lekko uchylić drzwiczki, aby umożliwić ujście pary. Nie należy wyjmować naczyń, dopóki temperatura wewnętrzna nie będzie bezpieczna w dotyku. Najpierw należy rozładować dolny kosz, aby zapobiec kapaniu wody z górnego kosza.
	Wybrano niewłaściwy program.	W krótkim programie temperatura zmywania jest niższa, co zmniejsza skuteczność zmywania. Wybrać program z długim czasem zmywania.
	Użycie sztućców o niskiej jakości powierzchni.	Odprowadzanie wody jest trudniejsze w przypadku takich przedmiotów. Sztućce i naczynia tego typu nie nadają się do mycia w zmywarce.

ALERT

Samodzielna lub nieprofesjonalna naprawa może spowodować poważne zagrożenie dla użytkownika urządzenia i mieć wpływ na gwarancję.

Dostępność części zamiennych

- **Siedem lat po wprowadzeniu na rynek ostatniego egzemplarza danego modelu:**
Silnik, pompa cyrkulacyjna i spustowa, grzałki i elementy grzewcze, w tym pompy ciepła (pojedynczo lub w pakiecie), orurowanie i powiązane wyposażenie, w tym wszystkie węże, zawory, filtry i ograniczniki wody, części konstrukcyjne i wewnętrzne związane z zespołami drzwi (pojedynczo lub w pakiecie), płytki drukowane, wyświetlacze elektroniczne, przełączniki ciśnieniowe, termostaty i czujniki, oprogramowanie i oprogramowanie sprzętowe, w tym resetujące.
- **Dziesięć lat po wprowadzeniu na rynek ostatniego egzemplarza danego modelu:**
Zawiasy i uszczelki drzwi, inne uszczelki, ramiona natryskowe, filtry spustowe, wewnętrzne wsporniki i części plastikowe, takie jak kosze i pokrywy.

CZĘŚĆ 9: KODY BŁĘDÓW

Jeśli wystąpi błąd, zmywarka wyświetli kod błędu. Poniższa tabela przedstawia możliwe kody błędów i ich przyczyny.

Kod błędu	Znaczenie	Możliwe przyczyny
E1	Długi czas pobierania wody.	Częściowo lub całkowicie zamknięty zawór doprowadzania wody lub ciśnienie wody jest bardzo niskie.
E3	Żądana temperatura nie została osiągnięta.	Awaria elementu grzejącego.
E4	Przeciekanie.	Niektóre elementy zmywarki przeciekają.
Ed	Błąd komunikacji między płytą główną a obwodem wyświetlacza.	Otwarty obwód lub przerwana linia połączeniowa.

ALERT

- Jeśli dojdzie do przecieku, przed wezwaniem serwisu należy wyłączyć główny dopływ wody.
- Jeśli na dnie wnętrza pralki znajduje się woda z powodu przepełnienia lub niewielkiego wycieku, należy ją usunąć przed ponownym uruchomieniem.
- W przypadku wystąpienia kodu błędu, którego nie można usunąć, należy zwrócić się o profesjonalną pomoc.

CZĘŚĆ 10: SPECYFIKACJA TECHNICZNA

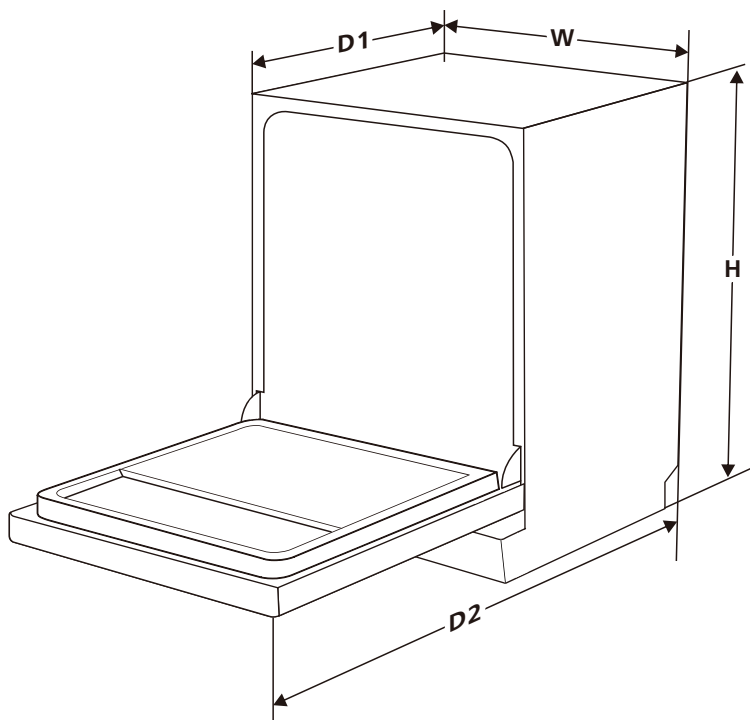

Wysokość (H)	815 mm
Szerokość (W)	598 mm
Głębokość (D1)	550 mm (przy zamkniętych drzwiach)
Głębokość (D2)	1150 mm (przy drzwiach otwartych pod kątem 90°)

CZĘŚĆ 11: ARKUSZ INFORMACYJNY

Arkusz informacyjny

PHILCO 

ROZPORZĄDZENIE DELEGOWANE KOMISJI (UE) 2019/2017

Nazwa lub znak towarowy producenta: PHILCO

Adres producenta: U Sanitasu 1621 Říčany 251 01, Czech Republic

Znak identyfikacyjny modelu: PD 1466 CBIT

Podstawowe dane techniczne: Zmywarka do naczyń

Parametry	Wartość	Parametry	Wartość	
Pojemność znamionowa (w szt.)	14	Wymiary w cm	Wysokość	82
			Szerokość	60
			Głębokość	55
Indeks efektywności energetycznej E_{EEW}	43,9	Klasa efektywności energetycznej *	C ^(C)	
Klasa efektywności mycia	1,125	Klasa efektywności suszenia	1,065	
Zużycie energii w kWh [na cykl], dla programu eko z wykorzystaniem uzupełniania zimnej wody. Rzeczywiste zużycie energii będzie zależne od używania urządzenia.	0747	Zużycie wody w litrach [na cykl], na podstawie eko programu. Rzeczywiste zużycie wody będzie zależne od tego, jak urządzenie jest używane oraz od twardości wody.	9,8	
Trwanie programu (h:min)	3:40	Typ	Wbudowany	
Dźwięk akustyczny emisji hałasu (dB(A) re 1 pW)	44	Klasa akustycznych emisji hałasu	B ^(C)	
Zużycie po wyłączeniu (W)	0,49	Zużycie w trybie czuwania (W)	-	
Zużycie w trybie opóźnionego startu (W) (jeśli jest wybrany)	1,00	Zużycie w sieciowym trybie czuwania (W) (jeśli jest wybrany)	-	

Minimalny czas trwania gwarancji udzielonej przez dostawcę: 24 miesięcy

Dodatkowe informacje:

Link internetowy do strony producenta, gdzie znajdują się informacje podane w pkt. 6 załącznika II rozporządzenia Komisji (UE) 2019/2022: www.philco.cz

* A (najwyższa wydajność) do G (najniższa wydajność)

INFORMACJE TECHNICZNE

Informacje techniczne można znaleźć na tabliczce znamionowej wewnątrz urządzenia oraz na etykiecie energetycznej. Kod QR na dostarczonej etykiecie energetycznej zawiera link do rejestracji urządzenia w unijnej bazie danych Eprel.

INFORMACJE O TESTACH

Dostarczone urządzenie jest zgodne z EcoDesign i EN 60436:2020 + A11:2020 + AC:2020-6. Wymagania dotyczące dostępu powietrza do prawidłowego działania urządzenia, minimalna odległość od ściany oraz wymiary urządzenia są częścią niniejszej instrukcji. W przypadku dalszych pytań prosimy o kontakt z producentem.

OBSŁUGA I OBSŁUGA KLIENTA

Zawsze używaj oryginalnych części zamiennych.

Oznakowanie modelu i numer serii znajdziesz na tablicy znamionowej. Pozycję tablicy znamionowej można zmienić bez uprzedniego ostrzeżenia. Oryginalne części zamienne dla niektórych konkretnych komponentów są do dyspozycji min. 7 lub 10 lat. Jest to zależne od typu komponentu oraz od wprowadzenia ostatniego urządzenia danego modelu na rynek.

Kontaktując się z naszym autoryzowanym serwisem, należy mieć dostępne oznaczenie modelu, numer seryjny i opis wady.

Aby pobrać dokumenty, odwiedź www.philco.pl.

Aby zgłosić usterkę i uzyskać dodatkowe informacje serwisowe, odwiedź www.philco.pl/sposobyzgłaszaniareklamacji-gwarancyjnej.

Zastrzega się możliwość zmian bez powiadomienia.

WSKAZÓWKI I INFORMACJE O POSTĘPOWANIU ZE ZUŻYTYM OPAKOWANIEM

Zużyty materiał opakowania odnieś na miejsce wyznaczone przez administrację.

LIKWIDACJA ZUŻYTYCH URZĄDZEŃ ELEKTRYCZNYCH I ELEKTRONICZNYCH



Ten symbol na produktach lub w dokumentach dodatkowych oznacza, że zużyte urządzenie elektryczne i elektroniczne nie mogą zostać wyrzucone z odpadem komunalnym. Aby odpowiednio likwidować, odnawiać i oddawać do recyklingu oddawaj te produkty do odpowiednich punktów zbiórki. Alternatywnie w niektórych krajach Unii Europejskiej lub w innych rajach Europy możesz zwrócić swoje produkty lokalnemu sprzedawcy przy zakupie ekwiwalentnego nowego produktu.

Odpowiednio likwidując ten produkt pomożesz zachować cenne źródła naturalne i pomogasz w prewencji potencjalnych negatywnych wpływów na środowisko i zdrowie ludzkie, które mogłyby być wynikiem niewłaściwej likwidacji odpadów. O więcej szczegółów poproś w lokalnej administracji lub w najbliższym punkcie zbiórki odpadów. Za nieodpowiednią likwidację tego rodzaju odpadu mogą zostać udzielone mandaty zgodnie z przepisami państwowymi.

Dla podmiotów handlowych w krajach Unii Europejskiej

Jeśli chcesz zlikwidować urządzenia elektryczne i elektroniczne, zapytaj o potrzebne informacje swojego sprzedawcę lub dostawcę.

Likwidacja w innych krajach poza Unią Europejską

Symbol ten obowiązuje w UE. Jeśli chcesz zlikwidować ten produkt, zapytaj o potrzebne informacje o odpowiednim sposobie likwidacji w lokalnej administracji lub u sprzedawcy.



Produkt ten spełnia wszystkie podstawowe wymagania rozporządzeń UE, które się do niego stosują.

Zmiany w tekście, wyglądzie i specyfikacji technicznej mogą się pojawić bez uprzedniego ostrzeżenia zastrzegamy sobie prawo do tych zmian.

Oryginał niniejszej instrukcji obsługi jest w języku czeskim.

MOSOGATÓGÉP

HASZNÁLATI UTASÍTÁS

PHILCO



Famous for Quality the World Over

PD 1466 CBIT

**Tisztelt vásárlónk,
Köszönjük, hogy PHILCO terméket vásárolt. Kérjük, hogy a készülék helyes használata érdekében olvassa el az útmutatóban összefoglalt használati utasításokat.**

TARTALOM

1. RÉSZ: BIZTONSÁGI UTASÍTÁSOK.....	3
2. RÉSZ: A TERMÉK ISMERTETÉSE	6
3. RÉSZ: A MOSOGATÓGÉP HASZNÁLATA	7
Só hozzáadása a vízlágyítóba	7
Tippek az evőeszköz-rekesz használatához.....	9
4. RÉSZ: TIPPEK A KOSÁR FELTÖLTÉSÉHEZ	11
A kosarak feltöltése az EN60436 szerint.....	13
5. RÉSZ: GYORSINDÍTÁSI ÚTMUTATÓ	15
Vezérlőpanel	16
Vízlágyító.....	17
Edények előkészítése és bepakolása	18
Az öblítőszer és tisztítószer funkciói	20
Az öblítőszer betöltése.....	21
A tisztítószer betöltése	22
Mosogatóprogram-táblázat	24
Energiatakarékosság.....	25
A program elindítása.....	25
Programváltoztatás a ciklus közepén	25
Kifejejtett egy edényt?	25
A készülék ajtajának automatikus kinyílása.....	26
6. RÉSZ: KARBANTARTÁS ÉS TISZTÍTÁS	27
A készülék külső felületének ápolása.....	27
A készülék belsejének ápolása	27
A mosogatógép ápolása.....	29
7. RÉSZ: TELEPÍTÉSI UTASÍTÁSOK	31
Információk a csatlakoztatásról az áramforráshoz	31
Vízbemenet és vízkimenet.....	32
Lefolyótömlők csatlakoztatása	33
A készülék elhelyezése.....	33
Beépített telepítés (integrált modell esetén)	34
8. RÉSZ: HIBAELHÁRÍTÁS	39
A pótalkatrészek elérhetősége.....	41
9. RÉSZ: HIBAKÓDOK	42
10. RÉSZ: MŰSZAKI INFORMÁCIÓK	43
11. RÉSZ: ADATLAP	44



A készülék tesztelése az EU vonatkozó, érvényes szabványai szerint zajlott. A készülék megfelel az Európai Unió elektromos készülékek használatára vonatkozó biztonsági szabványainak.

Tisztelt vásárlónk,

Kérjük, hogy a mosogatógép használata előtt figyelmesen olvassa el ezt a használati utasítást. Őrizze meg ezt az útmutatót későbbi használatra..

1. RÉSZ: BIZTONSÁGI UTASÍTÁSOK

 **VIGYÁZAT!** A mosogatógép használatánál tartsa be az alábbi figyelmeztetéseket:

- A készüléket használhatják 8 évnél idősebb gyermekek, valamint korlátozott fizikai, szellemi és érzékszervi képességű felnőttek, illetve kellő tapasztalattal nem rendelkező személyek is, amennyiben felügyelet alatt állnak, és tisztában vannak a készülék biztonságos használatának feltételeivel és a fennálló veszélyekkel.
- Ügyelni kell, hogy gyermekek ne játszanak a készülékkel.
- A tisztítást és felhasználói ápolást nem végezhetik gyermekek felnőtt személy felügyelete nélkül.
- A mosogatógépet 14 edénykészletre tervezték. Az edények helyes elhelyezése a mosogatógépben a 11. oldalon található.
- A sérült tápkábelt a fennálló veszélyek végett csak a gyártó, szerviz-technikus vagy más szakember cserélheti ki. Tilos a készülék használata, ha a kábel megsérült.
- Ne hagyja nyitva a mosogatógép ajtaját, mert bele lehet botlani.

Az edény behelyezésénél:

-  **FIGYELEM:** a késeket és más éles szélű vagy pengéjű eszközöket hegyükkel lefelé, vagy vízszintes helyzetben kell a készülékbe helyezni.
- Tárolja az éles tárgyakat úgy, hogy azok ne sértsék meg az ajtó tömítést.

- Ez a készülék kizárólag otthoni használatra alkalmas, nem használható olyan hasonló helyiségekben, mint például:
- üzletek, irodák és egyéb munkahelyek konyháiban,
 - vendégek által szállodákban, motelekben és egyéb szálláshelyeken,
 - panziókban és reggelizőhelyeken,
 - vendéglátóhelyeken és hasonló, nem értékesítési környezetben.
- Ne mosson műanyag eszközöket mosogatógépben, kivéve, ha a gyártói jelölés szerint az eszköz mosogatógépben tisztítható. A műanyag edények jelenléte a mosogatógépben rosszabb szárítási eredményhez vezet. Ha a műanyag eszközön nincs ilyen jelölés, akkor be kell tartani a gyártó utasításait.
- Az alul szellőzőnyílásokkal rendelkező mosogatógépek esetében a szellőzőnyílásokat nem takarhatja el szőnyeg.
- Ne üljön rá az ajtóra és az edénytartó kosarakra és ne fejtse ki rájuk túl nagy erőt.
 - Ne helyezzen nehéz tárgyakat a készülékre és ne lépjen rá a nyitott ajtóra. A készülék előre billenhet.

Csak automatikus mosogatógéphez alkalmas tisztító- és öblítőszeret szabad használni. Soha ne használjon szappant, mosószert vagy kézi mosogatóhoz való szeret.

Tartsa távol a gyermekeket a mosó- és polírozószerektől, valamint a mosogatógép nyitott ajtajától, mivel a mosogatógépben lúgos kémhatású, nagyon veszélyes maradványok lehetnek.

A készüléket, vezetéket vagy csatlakozódugót nem szabad vízbe vagy más folyadékba meríteni, mert fennáll az áramütés veszélye. A sérült tápkábelt a fennálló veszélyek végett csak a gyártó, szerviz-technikus vagy más szakember cserélheti ki.

A készüléket nem szabad a vezetékre tenni.

A készüléket mindig új tömlővel kell a vízcsaphoz csatlakoztatni, ne alkalmazzon használt tömlőt.

A csomagolóanyagot megfelelő módon kell selejtezni.

A szerelésnél nem szabad a kábelt erősen vagy veszélyesen összenyomni, vagy megcsavarni.

A vezérlőelemek nem játékszerek.

Győződjön meg arról, hogy a szőnyeg nem akadályozza a talpazat nyílásait.

A mosogatógép csak rendeltetési céljára, azaz edények mosogatására használható.

A mosogatógép csak beltéri helyiségben használható.

OLVASSA EL FIGYELMESEN ÉS TARTSA BE A BIZTONSÁGI SZABÁLYOKAT. ŐRIZZE MEG AZ ÚTMUTATÓT KÉSŐBBI HASZNÁLATRA.

2. RÉSZ: A TERMÉK ISMERTETÉSE

FONTOS:
AHhoz, hogy a mosogatógép a lehető legjobb teljesítményt nyújtsa, az első használat előtt olvassa el az összes használati utasítást.

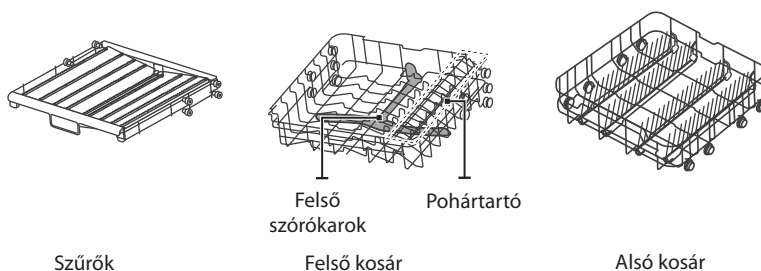
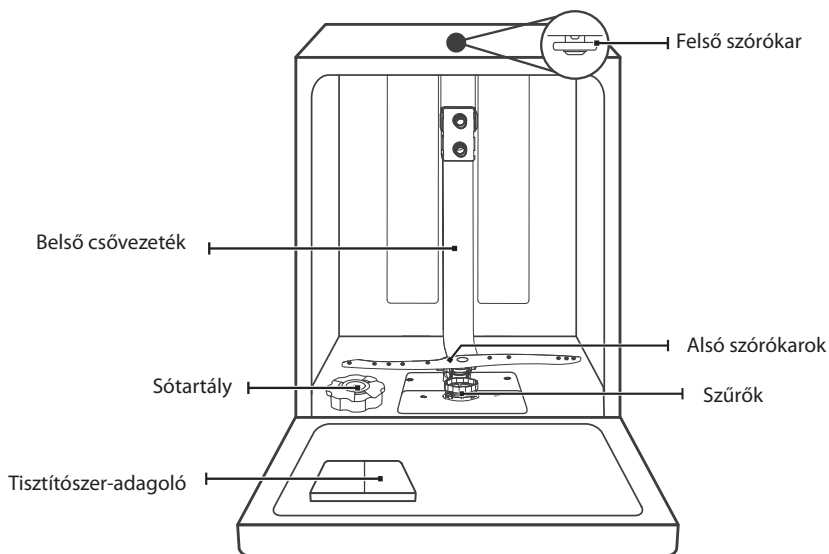

MEGJEGYZÉS:
A KÉPEK CSAK REFERENCIAKÉNT SZOLGÁLNAK, A KÜLÖNBÖZŐ MODELLEK ELTÉRHEKNEK.

3. RÉSZ: A MOSOGATÓGÉP HASZNÁLATA

A mosogatógép használata előtt:

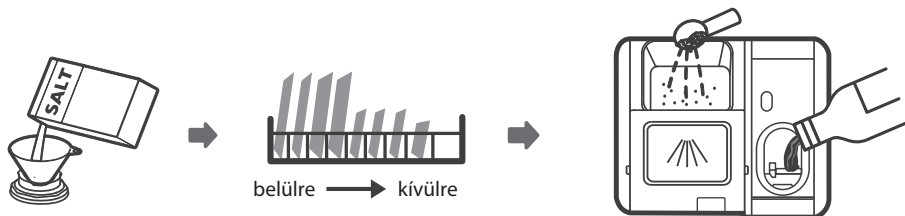

1. Állítsa be a vízlágyítót
2. Töltsön sót a lágyítóba
3. Töltse fel a kosarakat
4. Töltse meg a tisztítószer-adagolót.

Ha be kell állítania a vízlágyítót, ellenőrizze a „Vízlágyítót”.

Só hozzáadása a vízlágyítóba

MEGJEGYZÉS:

Ha a mosogatógép nem rendelkezik vízlágyító rendszerrel, akkor ez a részt kihagyható.

Mindig mosogatógépbe való sót használjon. A sótartály az alsó kosár alatt található, és az alábbiak szerint kell feltölteni:

FIGYELEM:

- **Csak olyan sót használjon, amit kifejezetten mosogatógépekhez terveztek!**
Minden más típusú só, amely nem speciálisan mosogatógépbe való, főleg az étkezési só, károsítja a vízlágyító berendezést. A gyártó nem vállalja a felelősséget az olyan károkért, amelyeket nem megfelelő só használata okozott.
- **A sót mindig a mosogató ciklus elvégzése előtt töltsse be a tartályba.**
Ez megakadályozza, hogy az esetlegesen kiömlött sószemcsék vagy a sós víz hosszabb ideig a készülék alján maradjon, ami korróziót okozhat.

A só betöltésénél a mosogatógépbe kövesse a következő lépéseket:

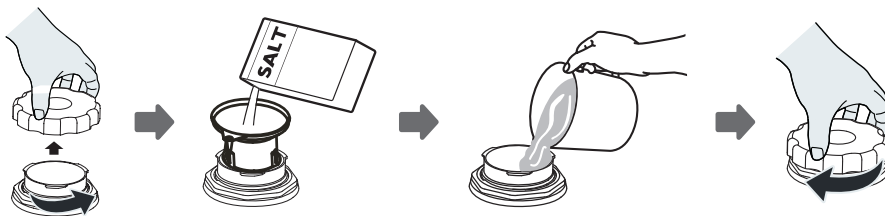

1. Húzza ki az alsó kosarat, és csavarja le a sótartó kupakját
2. Helyezze a tölcser végét (ha van) a nyílásba, és öntsön bele kb. 1,5 kg mosogatósót.
3. Töltse fel a sótartályt vízzel a maximális határértékig. Normális, hogy a sótartályból kis mennyiségű víz szivárog.
4. Ha a sótartály megtelt, csavarja fel erősen a kupakot.
5. A só-figyelmeztető jelzés kialszik, amikor a sótartály megtelt sóval.
6. A sótartály sóval való feltöltése után azonnal el kell indítani a mosóprogramot (javasoljuk a rövid program használatát). Ellenkező esetben a sós víz károsíthatja a szűrőrendszert, a szivattyút vagy a készülék más fontos alkatrészeit. Erre nem terjed ki a garancia.

MEGJEGYZÉS:

- A sótartályt csak akkor szabad feltölteni, ha a kezelőpanelen világít a sófeltöltés jelzője (S). Attól függően, hogy a só milyen jól oldódik, a sófeltöltés jelzője akkor is világíthat, ha a sótartály megtelt.
- Ha a vezérlőlapon nincs sóhiány-jelző (modelltől függően), akkor az elvégzett mosogató ciklusok számából lehet következtetni, hogy mikor kell feltölteni a tartályt sóval.
- Ha a só kiömlött, futtasson le egy öblítést vagy gyorsprogramot a só eltávolításához.

Tippek az evőeszköz-rekesz használatához

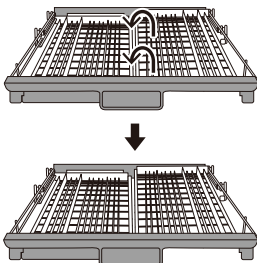

Emelje fel a jobboldali kosarat úgy, hogy a bal- és a jobboldali kosár is vízszintes legyen.

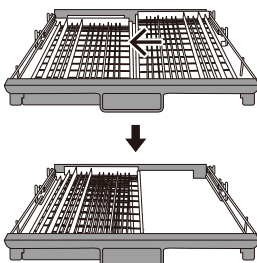

Csúsztassa a jobboldali kosarat jobbról balra úgy, hogy a két kosár fedje egymást.

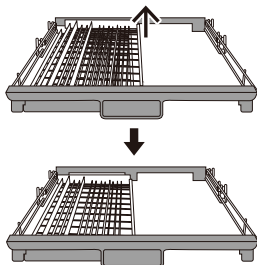

Vegye ki a jobboldali kosarat a rekeszből, amelyben így csak a baloldali kosár marad.

Az evőeszközök egyszerű kiemelése

Az evőeszközök a csúszó mechanizmus elve alapján vannak megtámasztva. Az ujjaival könnyedén az evőeszközök alá nyúlhat, és egyszerre több darabot is kiemelhet.

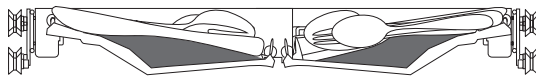

Maximális helykihasználás

A rekeszben sok edény elfér, mint a tojásverő, csészek stb. és nem befolyásolja a felső kosarat.

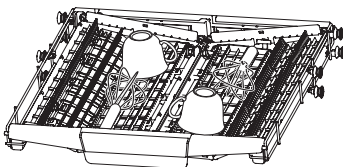

A rekesz magasságának beállítása

Oldja ki a rekeszen lévő négy gombot, és óvatosan nyomja meg.

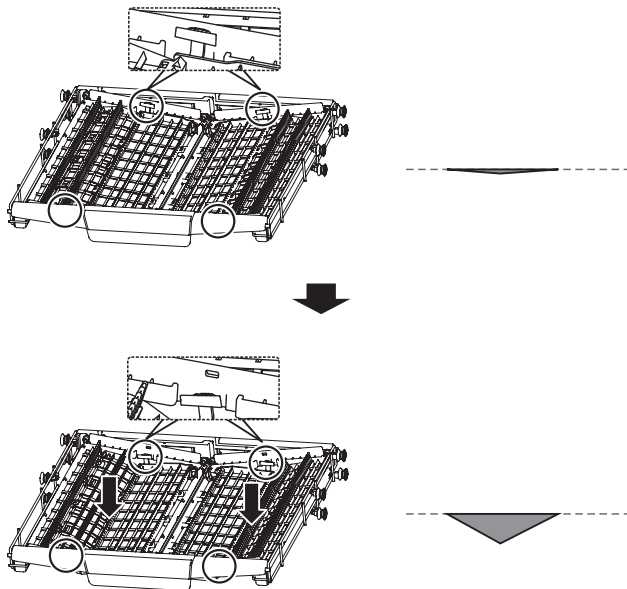

4. RÉSZ: TIPPEK A KOSÁR FELTÖLTÉSÉHEZ

Felső kosár beállítása

1. tipp:

A felső kosár magassága könnyen beállítható, így a felső és alsó kosárban magasabb edények is elférnek. A felső kosár magasságának beállításához a következőképpen járjon el:

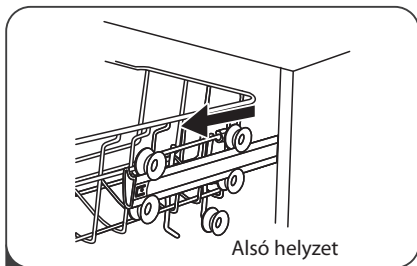

1. Húzza ki a felső kosarat.

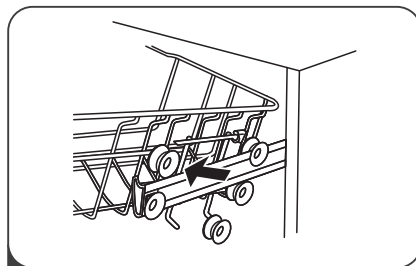

2. Vegye ki a felső kosarat.

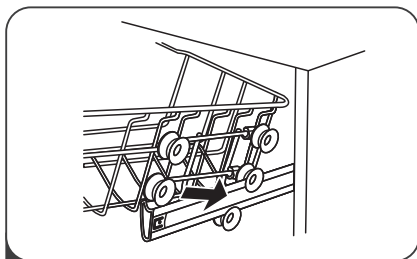

3. Rögzítse ismét a felső kosarat a felső vagy alsó görgőkhöz.

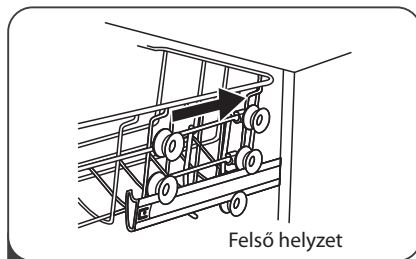

4. Nyomja be a felső kosarat.

2. tipp

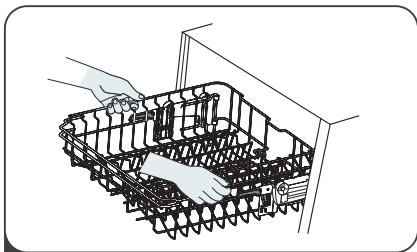

1. A felső kosár megemeléséhez emelje meg a kosarat mindkét oldalon középen, amíg a kosár a felső helyzetben be nem kattann. Nem szükséges megemelni a beállítási fogantyút.

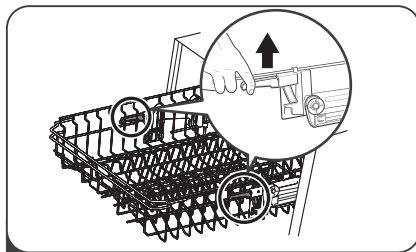

2. A felső kosár leengedéséhez emelje fel a kétoldali állítókarokat a kosár kioldásához és leengedéséhez az alsó helyzetbe.

Lehajtható pohártartók

Hogy a felső kosárban helyet csináljon a magasabb tárgyakra, emelje felfelé a pohártartót. Ezután a magas poharakat ennek a tartónak támaszthatja.



Lehajtható polcok

Az alsó kosár tuskéi a tányérok és tálak tartására szolgálnak. Lefelé hajthatók, hogy nagyobb helyet biztosítsanak a nagyméretű tárgyakna.

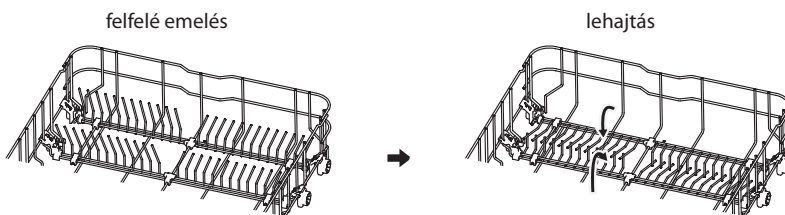

A kosarak feltöltése az EN60436 szerint

A mosogatógép teljes feltöltése energia- és vízmegtakarítást eredményez.

1. Felső kosár:

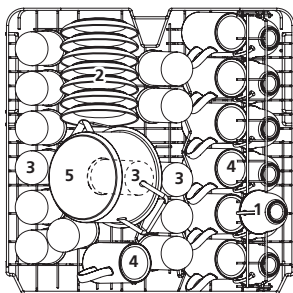

- 1 Csészek
- 2 Csészealjok
- 3 Poharak
- 4 Bögrék
- 5 Kis lábas

2. Alsó kosár:

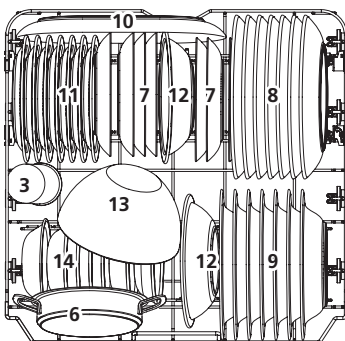

- 6 Serpenyő
- 7 Desszerttányérok
- 8 Lapos tányérok
- 9 Mélytányérok
- 10 Ovális tányér
- 11 Melamin desszertes tányér
- 12 Melamin tálak
- 13 Üvegtál
- 14 Desszertes tál
- 15 Evőeszköztartó kosár

3. Evőszekélytartó:

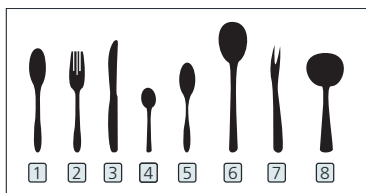
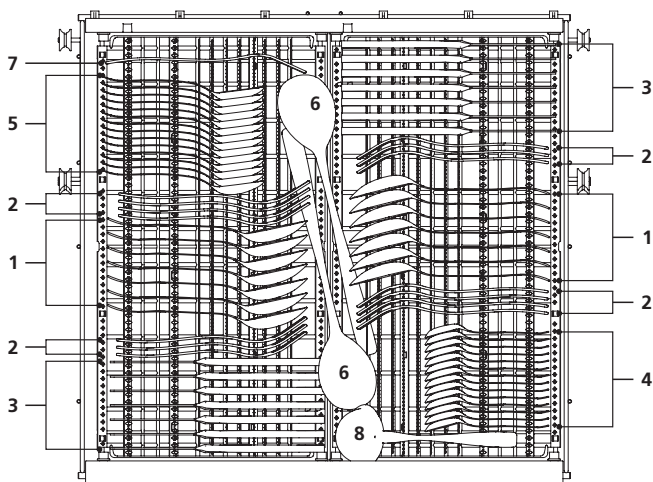

- 1 Evőkanál
- 2 Villa
- 3 Kés
- 4 Teáskanál
- 5 Desszertes kanál
- 6 Tálalókanál
- 7 Tálalóvilla
- 8 Merőkanál

Az EN60436 szerinti összehasonlíthatósági vizsgálatokhoz szükséges információk

Kapacitás: 14 készlet

Felső kosár pozíció: alsó pozíció

Program: ECO

Fényező beállítása: Max

Lágyító beállítása: H3

5. RÉSZ: GYORSINDÍTÁSI ÚTMUTATÓ

A részletes működéshez kérjük, olvassa el a kezelési útmutató vonatkozó tartalmát.

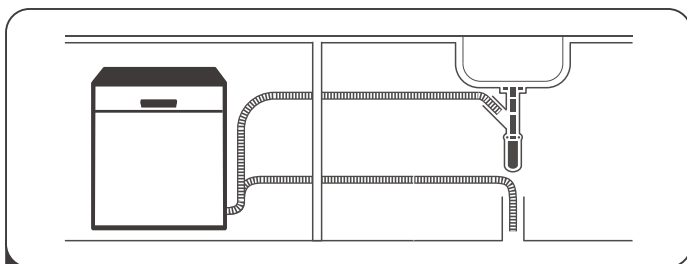

1. A mosogatógép telepítése
(lásd TELEPÍTÉSI UTASÍTÁSOK.)



2. Távolítsa el a nagyobb ételmaradékokat az edényekről. Kerülje az előmosást.

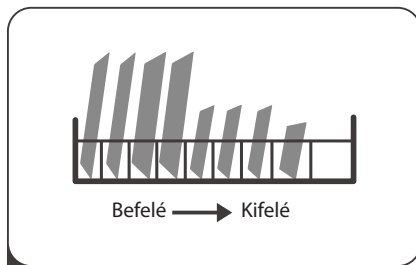

3. Töltse meg a kosarakat.

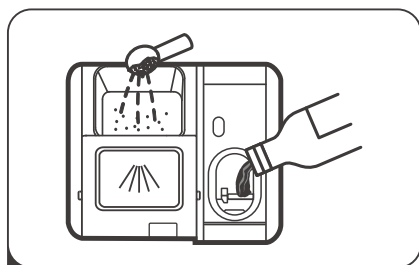

4. Töltsön tisztítószeret és öblítőszeret a tartályba.



5. Válasszon megfelelő programot és indítsa el a gépet.



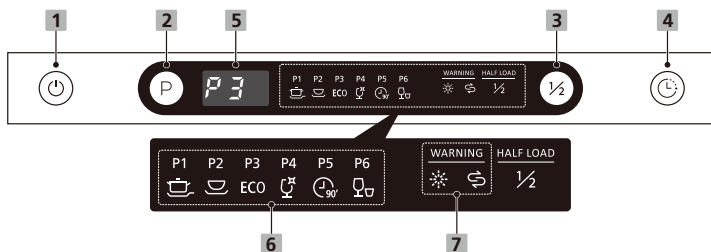

Vezérlőpanel



Működés (Gomb)

1 Bekapcsológomb	Nyomja meg a mosogatógép bekapcsolásához.
2 Program	Válasszon megfelelő mosogató programot, a program jelzője kigyullad.
3 Fél töltet	Ha csak egy teljes edénykészlet felét vagy kevesebbet kell elmosogatni, akkor ezt a funkciót választhatja, hogy energiát és vizet takarítson meg. (A Rapid funkcióval nem használható)
4 Késleltetett indítás	Nyomja meg a késleltetett indítás gombot a késleltetett indítási idő növeléséhez. A késleltetés akár 24 óra lehet, egyórás lépésekben. A késleltetési idő beállítása után nyomja meg a start/szünet gombot.

Kijelző

5 Kijelző	A hátralévő programidő és késleltetési idő, hibakód stb. megjelenítéséhez.
6 Program-kijelző	<p> Intenzív Erősen szennyezett edényekhez. Étkezés után megszáradt maradványokhoz.</p> <p> Univerzális Átlagosan szennyezett edényekhez, mint például lábasok, tányérok, poharak és enyhén szennyezett serpenyők.</p> <p>ECO ECO Standard program a normál szennyezett edények tisztításához, a kombinált energia- és vízfogyasztás szempontjából a leghatékonyabb program az ilyen edényekhez.</p> <p> Poharak Enyhén szennyezett edényekhez és poharakhoz.</p> <p> 90 min. Átlagosan szennyezett edények gyors mosogatásához.</p> <p> Rapid (gyors) Rövidebb mosogató enyhén szennyezett, szárítást nem igénylő edényekhez.</p>

7 Figyelmeztető jelzés



Öblítőszer

Ha felvilágít a „☼”, ez azt jelenti, hogy nincs elég öblítőszer a mosogatógépben, és újratöltésre van szükség.



Só

Ha felvilágít a „☼”, ez azt jelenti, hogy nincs elég só a mosogatógépben, és újratöltésre van szükség.

Vízlágyító

A vízlágyítót kézzel kell beállítani a vízkeménységválasztó segítségével.

A vízlágyítót úgy tervezték, hogy eltávolítsa a vízből azokat az ásványi anyagokat és sókat, amelyek káros vagy negatív hatással lennének a készülék működésére.

Minél magasabb az ásványi anyagok aránya a vízben, annál keményebb a víz.

A lágyítót az Ön lakókörnyezetében használatos víz keménységi foka szerint kell beállítani. A víz keménységi fokával kapcsolatos információkért forduljon a helyi vízszolgáltatóhoz.

Sófogyasztás beállítása

A mosogatógépet úgy tervezték, hogy lehetővé tegye a sófogyasztás mennyiségének beállítását a felhasznált víz keménysége alapján. Ennek célja a sófogyasztás optimalizálása és beállítása.

Kövesse az alábbi lépéseket a sófogyasztás beállításához.

1. Nyissa ki az ajtót, kapcsolja be a készüléket.
2. A készülék bekapcsolását követő 60 másodpercen belül nyomja meg a programgombot több mint 5 másodpercre, hogy belépjen a vízlágyító beállítási módjába.
3. Nyomja meg újra a programgombot a helyi környezetnek megfelelő beállítás kiválasztásához, a beállítások a következő sorrendben változnak: H1->H2->H3->H4->H5->H6.
4. Nyomja meg a bekapcsológombot a beállítási módból való kilépéshez.

VÍZKEMÉNYSÉG				Vízlágyító szintje	Regenerálás minden egyes X szekvenciánál a programban ¹⁾	Sófogyasztás (gramm/ciklus)
Német skála °dH	Francia skála °fH	Brit skála °Clarke	Mmol/l			
0 - 5	0 - 9	0 - 6	0 - 0,94	H1	Regenerálás nélkül	0
6 - 11	10 - 20	7 - 14	1,0 - 2,0	H2	10	9
12 - 17	21 - 30	15 - 21	2,1 - 3,0	H3	5	12
18 - 22	31 - 40	22 - 28	3,1 - 4,0	H4	3	20
23 - 34	41 - 60	29 - 42	4,1 - 6,0	H5	2	30
35 - 55	61 - 98	43 - 69	6,1 - 9,8	H6	1	60

1 °dH = 1,25 °Clarke = 1,78 °fH = 0,178 mmol/l
gyári beállítás: H3

¹⁾ Minden regeneratív működésű ciklus további 2,0 liter vizet fogyaszt, az energiafogyasztás 0,02 kWh-val nő, és a program 4 perccel meghosszabbodik.

Ha nincs só a mosogatógépben, lásd „A vízlágyító feltöltése sóval” című részt “.

MEGJEGYZÉS:

Ha az Ön készüléke nincs vízlágyítóval felszerelve, ugorja át a „Vízlágyító” részt.

A víz keménységi foka eltérő az egyes helyeken. Ha a mosogatógép kemény vizet használ, az edényen és az evőeszközön foltok képződnek. A készülék egy speciális lágyítóval rendelkezik, amely kifejezetten mosogatógépbe kifejlesztett sót használ a vízben levő vízkő és ásványi anyagok eltávolítására.

Edények előkészítése és bepakolása

- Olyan konyhai eszközöket vásároljon, amelyek mosogatógépben való tisztításra alkalmasak.
- Bizonyos tárgyak esetében a lehető legalacsonyabb hőmérsékletű programot válassza.
- Sérülések elkerüléséhez a poharakat és evőeszközöket ne vegye ki a mosogatógépből közvetlenül a program lejártá után.

Az alábbi evőeszközök/edényekhez

Nem alkalmas

- Fa-, csont- vagy gyöngyház markolatú evőeszközök
- Nem hőálló műanyag edények
- Régi, ragasztott, nem hőálló edények;
- Ragasztott evőeszköz edények
- Réz vagy ón tárgyak;
- Ólomkristály
- Nem rozsdamentes acéleszközök
- Fatányérok
- Műszálból készült tárgyak

Részben alkalmas

- Néhány üvegfejta többszörös mosogatás után fénytelené válhat
- Az ezüst – és alumínium tárgyak elszíneződhetnek
- A mázas edények többszörös mosogatás után kifakulhatnak

Ajánlások a mosogatógép feltöltéséhez

Távolítsa el a nagyobb ételmaradékokat. A serpenyőkben áztassa be a leégett maradványokat. Nem szükséges az edényeket folyó víz alatt leöblíteni.

A mosogatógép legjobb teljesítménye érdekében kövesse a következő töltési utasításokat.

(A tartók és evőeszközkosarak jellemzői és megjelenése modellenként eltérhetnek.)

A következő módon helyezze be az edényt a mosogatógépbe:

- A csészéket, poharakat, bögréket/ edényeket stb. fejjel lefelé kell elhelyezni.
- A görbe vagy üreges tárgyakat ferdén kell elhelyezni, hogy a víz kifolyhasson.
- Ellenőrizze, hogy minden edény stabilan áll, és nem borul fel.
- Minden edényt úgy kell elhelyezni, hogy a szűrőkarok szabadon forogjanak mosogatás közben.
- Üreges tárgyakat, például csészéket, poharakat, serpenyőket stb. a nyílással lefelé helyezzen be, hogy a víz ne tudjon felgyülemelni a tartályban vagy az alján.
- Az edények és evőeszközök nem lehetnek egymásba téve, és nem fedhetik egymást.

- A sérülések elkerülése érdekében a poharak nem érhetnek egymáshoz.
- A felső kosár finomabb és könnyebb edények, mint poharak, kávé- és teáscsészék tárolására való.
- A függőlegesen behelyezett hosszú pengéjű kések potenciális veszélyt jelentenek!
- A hosszú és éles evőeszközt, például a szeletelő késeket vízszintesen kell a felső kosárba tenni.
- Ne töltsd túl a mosogatógépet. Ez fontos a jó eredmény és megfelelő energiafogyasztás érdekében.

MEGJEGYZÉS:

Apró darabokat nem szabad mosogatógépbe tenni, mert könnyen kieshetnek a kosárból.

Az edény kipakolása

Ajánlatos először az alsó kosárból kipakolni, hogy a víz ne csepegjen az alsó kosárban levő edényre.



FIGYELEM

A tárgyak forrók lesznek! A sérülések elkerülése érdekében ne vegye ki a poharakat és evőeszközöket a mosogatógépből a program befejezése után körülbelül 15 percig.

A felső kosár feltöltése

A felső kosárba helyezze az érzékeny és könnyebb edényeket; ilyenek a poharak, kávé- és teáscsészék, csészealjok, tányérok, kis tálak és sekély serpenyők (ha nem nagyon szennyezettek). Úgy helyezze be az edényeket, hogy a vízszög ne mozdíthassa el azokat.



Az alsó kosár feltöltése

Javasoljuk, hogy a nagyméretű és erősen szennyezett tárgyakat az alsó kosárba tegye: például edényeket, serpenyőket, fedeleket, tálalóedényeket és tálakat, ahogy az alábbi képen látható. A tálalóedényeket és fedeleket jobb a tartók oldalára helyezni, hogy ne akadályozza a felső szórókar forgását. A mosószeradagoló előtti tányérok maximálisan ajánlott átmérője 19 cm, hogy ne akadályozzák az adagoló nyitását.



Evőeszköztartó kosár feltöltése

Az evőeszközt az evőeszközkosárban egymástól elkülönítve, megfelelő helyzetben kell elhelyezni. A hiányos tisztítás elkerülése miatt akadályozza meg az evőeszköz elcsúszását.



FIGYELEM

Ügyeljen arra, hogy a tárgyak ne lógnanak ki a kosár aljából. Az éles evőeszközt az éles végükkel lefelé rakja be!

A legjobb eredményhez töltsen meg a kosarakat a szabványos töltési lehetőségek szerint.

Az öblítőszer és tisztítószer funkciói

Az öblítőszert a mosogatógép az utolsó öblítésnél tölti be, ez megakadályozza, hogy a vízcseppek foltokat hagyjanak az edényeken. Az öblítőszer elősegíti a száradást is, mert a víz lefolyik az edényekről. A mosogatógépbe csak folyékony öblítőszert szabad tölteni.

FIGYELEM

Csak speciálisan mosogatógépbe való öblítőszert használjon. Soha ne töltsön más folyadékot az öblítőszer tartójába (pl. mosogatószert, folyékony tisztítószert). Ezáltal megsérülhet a készülék.

Mikor kell betölteni az öblítőszert

Az adagolás rendszeressége attól függ, hogy milyen gyakran mosogat az edényeket és milyen a polírozási beállítás.

- Alacsony öblítőszerszint jelző (🔴) világít, ha fel kell tölteni az öblítőszert. Ne töltsen túl az öblítőszer-adagolót.

A tisztítószer funkciója

A vegyi összetevőket tartalmazó tisztítószerek a szennyeződések, üledékek eltávolításához szükségesek, és segítenek kimosni ezeket a mosogatógépből. A legtöbb kereskedelemben kapható tisztítószer alkalmas erre a célra.

FIGYELEM

- A tisztítószer helyes használata
Csak kifejezetten mosogatógépekhez készült mosogatószert használjon. Tartsa frissen és szárazon a tisztítószert.
Ne töltsen meg az adagolót tisztítószerral, amíg nem áll készen a mosogatógép elindítására.
- **A tisztítószer maró hatású! Tartsa gyermekek elől elzárva.**



Az öblítőszer betöltése

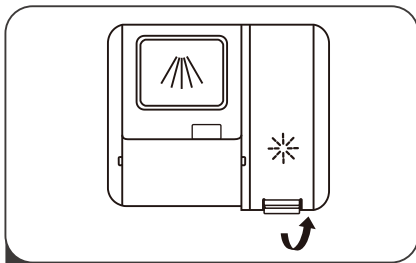

1. Nyissa ki az öblítőszer-adagoló kupakját a fogantyú felemelésével.

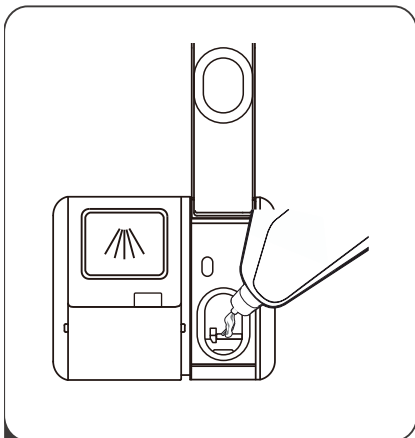

2. Öntsön öblítőszeret az adagolóba, vigyázva, hogy ne töltse túl.

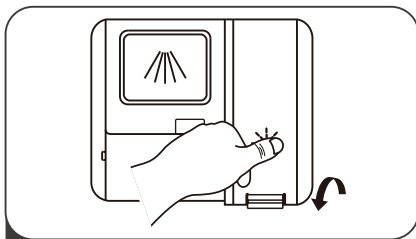

3. Zárja be a kupakot.

Az öblítőszer-adagoló beállítása

Hogy korlátozott mennyiségű öblítőszerrel jobb szárítási teljesítményt érjen el, a mosogatógépet úgy tervezték, hogy a fogyasztás a felhasználóhoz alkalmazkodjon. Kövesse az alábbi lépéseket.

1. Nyissa ki az ajtót, kapcsolja be a készüléket.
2. A készülék bekapcsolása után 60 másodpercen belül nyomja le a program gombot több mint 5 másodpercre, majd nyomja meg a késleltetett indítás gombot a beállított modellbe való belépéshez, az öblítőszer jelzője 1 Hz-es frekvenciával villog.
3. Nyomja meg újra a program gombot, a használati szokásai szerint válassza ki a megfelelő beállítást, a beállítások a következő sorrendben váltakoznak: D1->D2->D3->D4->D5->D1. Minél magasabb a szám, annál több öblítőszer használ a mosogatógép.
4. Ha 5 másodpercen belül vagy a bekapcsológomb megnyomása után nem történik semmilyen művelet, a beállítás befejeződik, és kilép a beállítási módból.

A tisztítószer betöltése

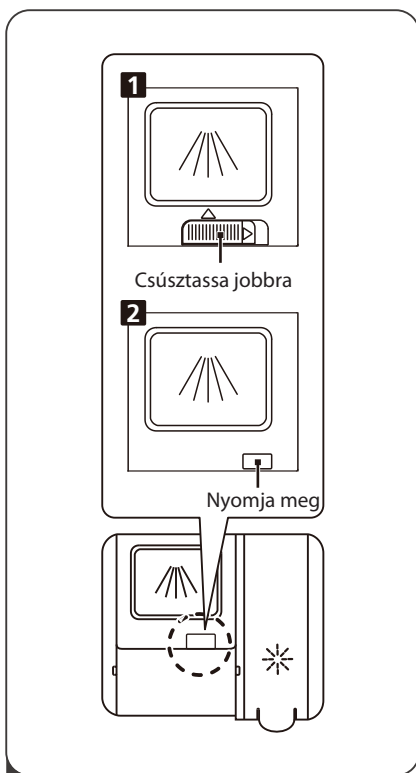

1. Kérjük, válassza ki a nyitási módszert az aktuális helyzetnek megfelelően.
 1. Nyissa ki a zárt a kioldó retesz elcsúsztatásával.
 2. Nyissa ki a zárt a kioldó retesz megnyomásával.

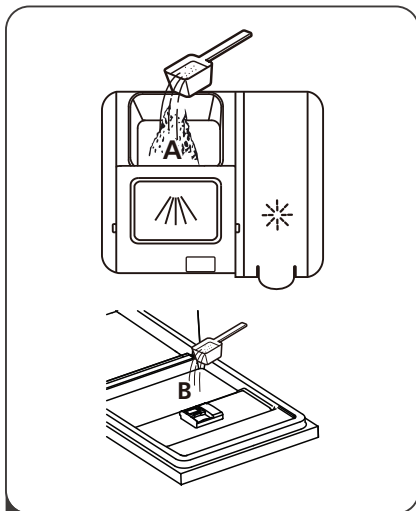

2. Töltsön tisztítószeret a nagyobb üregbe (A) a fő mosási ciklushoz. A jobb tisztításhoz, különösen nagyon piszkos edényeknél, öntsön egy kis tisztítószeret az ajtóra. A kiegészítő mosószer az előmosási fázisban aktiválódik.

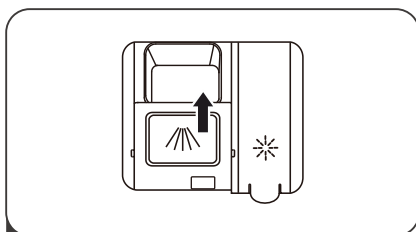





3. Zárja be a reteszt előre csúsztatva, majd megnyomva a gombot.

MEGJEGYZÉS:
Kérjük, kövesse a gyártó ajánlásait a mosószer csomagolásán.

Mosogatóprogram-táblázat

A táblázat ismerteti, hogy az edényen lévő ételmaradványok szintjéhez mely programok a legjobbak, és mennyi tisztítószert szükséges a tisztításhoz. Programokkal kapcsolatos különböző információkat is tartalmaz. A fogyasztási értékek és a programok időtartama csak tájékoztató jellegűek, kivéve az ECO programot (●) azt jelzi, hogy a program az utolsó öblítéskor öblítőszert használ.

Program	Ciklus	Tisztítószert előmosogatás/ főmosogatás	Programhossz (min)	Energia (kWh)	Víz (liter)	Öblítő
 Intenzív	Előmosogatás (50 °C) Mosogatás (65 °C) Öblítés Öblítés Öblítés (60 °C) Szárítás	4/18 g (1 vagy 2 db)	205	1,615	18,6	●
 Univerzális	Előmosogatás (45 °C) Mosogatás (55 °C) Öblítés Öblítés Öblítés (55 °C) Szárítás	4/18 g (1 vagy 2 db)	175	1,230	14,8	●
ECO (*EN60436)	Mosogatás (50 °C) Öblítés Öblítés (45 °C) Szárítás	22 g (1 db)	220	0,747	9,8	●
 Pohár	Előmosogatás Mosogatás (50 °C) Öblítés (50 °C) Öblítés (50 °C) Szárítás	4/18 g (1 vagy 2 db)	120	0,995	14,8	●
 90 perc	Mosogatás (60 °C) Öblítés Öblítés (50 °C) Szárítás	22 g (1 db)	90	1,180	11,9	●
 Gyors	Mosogatás Öblítés (45 °C) Öblítés (45 °C)	12 g (1 db)	30	0,820	11,3	○

MEGJEGYZÉS:

ECO (*EN60436):

Az ECO program átlagosan szennyezett edények tisztítására alkalmas, kombinált energia- és vízfogyasztás szempontjából ez a leghatékonyabb program erre a felhasználásra, és az EU ökodizájn-előírásoknak való megfelelés értékelésére szolgál.

Energiatakarékosság

1. Az edény előmosogatása nagyobb víz- és energiafogyasztáshoz vezet, ezért nem ajánlott.
2. A mosogatás háztartási mosogatógépben általában kevesebb energiát és vizet fogyaszt a használati fázisban, mint a kézi mosogatás, ha a mosogatógépet az utasítások szerint használják.

A program elindítása

1. Húzza ki az alsó és a felső kosarat, helyezze be az edényeket, és tolja vissza. Javasoljuk, hogy először az alsó kosarat, majd a felső kosarat töltsse meg.
2. Töltsse be a tisztítószert.
3. Csatlakoztassa a dugót az elektromos aljzathoz. Tekintse meg a „Tájékoztató lapot” a tápellátásról. Győződjön meg róla, hogy a vízellátás teljes nyomáson van bekapcsolva.
4. Nyissa ki az ajtót, nyomja meg a bekapcsológombot.
5. Válassza ki a programot, a válaszeljelző világít. Most zárja be az ajtót, és elindul a mosogató ciklus.

Programváltoztatás a ciklus közepén

A folyamatban levő ciklus csak akkor módosítható, ha még csak egy rövid ideje működik. Ellenkező esetben a tisztítószert már kikerült az adagolóból, és újra be kell tölteni. Ebben az esetben a mosogatógépet újra kell indítani, és a mosószeradagolót újra kell tölteni. A mosogatógép újraindításához kövesse az alábbi utasításokat:

1. Nyissa meg az ajtót a mosogatógép leállításához, ha a szórókar leállt, nyissa ki teljesen az ajtót.
2. Nyomja a program gombot három másodpercnél tovább, a készülék programválasztó módba vált.
3. Váltassa meg a programot a kívánt ciklusbeállításra.

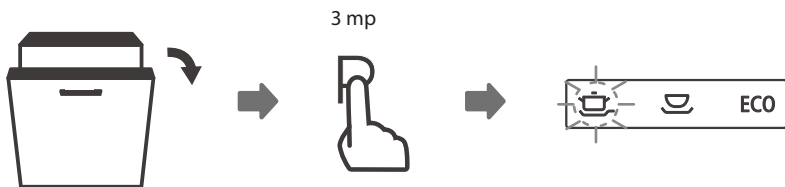

Kifelejtett egy edényt?

A kifelejtett edény a tisztítószertartó kinyílása előtt bármikor betehető a gépbe. Ilyen esetben tartsa be az alábbiakat:

1. Óvatosan nyissa meg a mosogatógép ajtaját. A működés leáll.
2. Amint megállnak a szórókarok, nyissa ki teljesen az ajtót.
3. Tegye be a kifelejtett edényt.
4. Zárja vissza az ajtót.
5. A mosogatógép újra elindul.

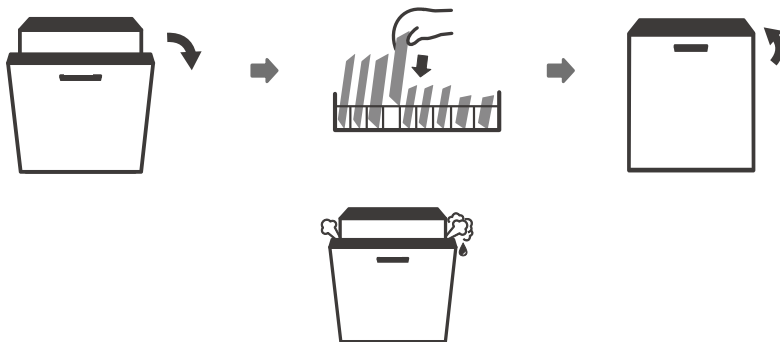

FIGYELEM

Veszélyes kinyitni az ajtót a ciklus közepén, mivel a forró gőz leforrázhatja.

A készülék ajtajának automatikus kinyílása

Mosogatás után a mosogatógép ajtaja automatikusan kinyílik a jobb szárítási hatás eléréséhez.



MEGJEGYZÉS:

*Ha a mosogatógép ajtaja automatikus nyitásra van beállítva, nem szabad lezárni.
Ez zavarhatja az ajtózárt.*

6. RÉSZ: KARBANTARTÁS ÉS TISZTÍTÁS

A készülék külső felületének ápolása

Ajtó és ajtótomítás

Rendszeresen tisztítsa meg az ajtótomítést egy puha, nedves ruhával az ételmaradványok lemosásához. A mosogatógép feltöltésekor étel- és italmaradékok csöpöghetnek a gép ajtajának oldalaira. Ezek a felületek a mosogatótéren kívül vannak, és a szórókarokból érkező víz nem férhet hozzájuk. Az ajtó bezárása előtt minden lerakódást le kell törölni.

Vezérlőpanel

Ha tisztításra van szükség, a vezérlőpanelt csak puha, nedves ruhával törölje le.

FIGYELEM:

- Hogy ne kerüljön víz az ajtózárra és az elektromos részekbe, ne használjon semmilyen spray formájú tisztítószeret.
- Soha ne használjon súrolószereket vagy drótkéfét a külső felületeken, mivel ezek megkarcolhatják a felületet. Egyes papírtörők is karcolhatják vagy nyomokat hagyhatnak a felületen.

A készülék belsejének ápolása

Szűrőrendszer

A belső rekesz alján található szűrőrendszer felfogja a mosási ciklusból származó durva szennyeződések, beleértve az olyan idegen tárgyakat, mint a fogpiszkáló vagy a törmelék. Az összegyűlt durva törmelék a szűrők eltömődését okozhatja. Ellenőrizze rendszeresen a szűrők állapotát, óvatosan távolítsa el az idegen tárgyakat, és szükség esetén vízzel tisztítsa meg a szűrőrendszer részeit. A szűrő tisztításakor kövesse az alábbi lépéseket.

MEGJEGYZÉS:

A képek tájékoztató jellegűek, a szűrőrendszer és a szórókarok modelljei eltérhetnek.

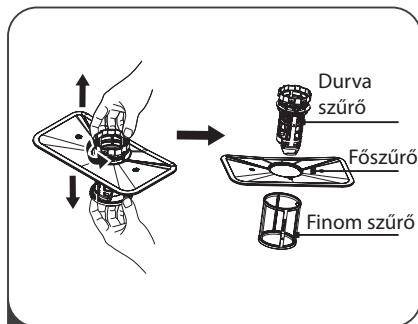
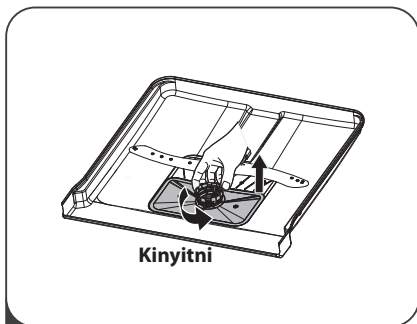

1. Fogja meg a durva szűrőt, és forgassa el kétszer az óramutató járásával ellentétes irányba, hogy a szűrő kiszabaduljon. Emelje fel a szűrőt, és vegye ki a mosogatógépből.
2. A finom szűrő a szűrőegység aljáról lehúzható. A durva szűrő a főszűrőről a tetején lévő fülek óvatos megnyomásával és kihúzásával leválasztható.

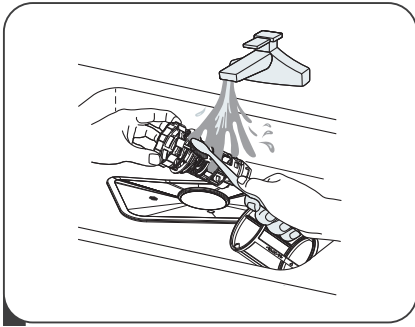

3. Tisztítsa meg a nagyobb ételmaradékokat a szűrő folyó víz alatti öblítésével. Alaposabb tisztításhoz használjon puha kefét.

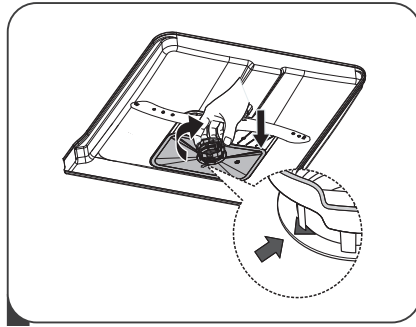

4. Rakja össze a szűrőket a szétszereléssel ellentétes sorrendben, cserélje ki a szűrőbetétet, és fordítsa az óramutató járásának irányába a zárónyíl felé.

FIGYELEM:

- Ne húzza meg nagyon a szűrőket. Helyezze vissza a szűrőket biztonságosan, különben a durva szennyeződések bejuthatnak a rendszerbe, és eltömődést okozhatnak.
- Soha ne használja a mosogatógépet behelyezett szűrők nélkül. A szűrők helytelen cseréje csökkentheti a készülék teljesítményét, és károsíthatja az edényeket és a konyhai eszközöket.

Szűrőkarok

A szűrőkarokat rendszeresen tisztítani kell, mivel a kemény víz vegyi anyagai eltömítik a szűrőkarok fűvókáit és csapágait.

A szűrőkarok tisztításakor kövesse az alábbi utasításokat:

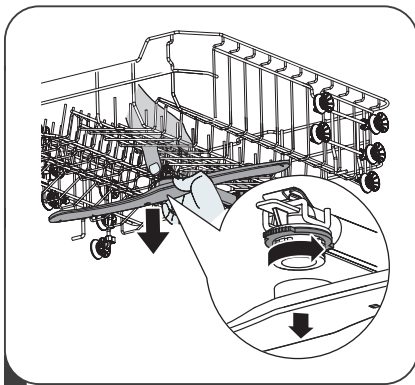

1. A felső szűrőkar eltávolításához tartsa az anyát középen, és az óramutató járásával szemben forgatva vegye le a szűrőkart.

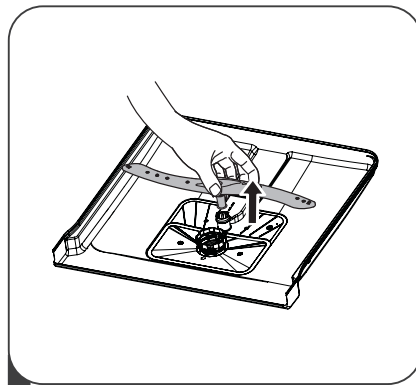

2. Az alsó szűrőkar eltávolításához húzza a szűrőkart felfelé.

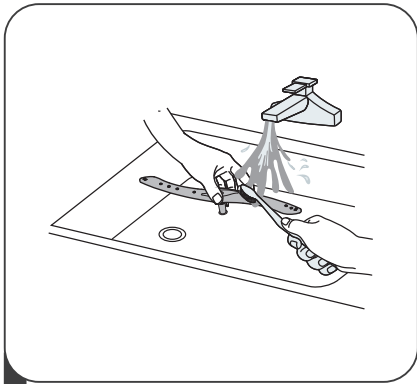

3. Mossa meg a karokat szappanos meleg vízben, puha kefével tisztítsa meg a fúvókákat.

A mosogatógép ápolása

Fagy elleni megelőző intézkedések

Télen tegyen fagyvédelmi intézkedéseket a mosogatógépen. A mosási ciklusok után mindig végezze el a következőket:

1. Kapcsolja ki a mosogatógép áramellátását az áramforrásnál.
2. Kapcsolja ki a vízellátást, és húzza ki a vízvezetékét a vízszelepből.
3. Engedje le a vizet a vízellátó vezetékéből és a vízszelepből. (Használjon edényt a víz felfogására)
4. Csatlakoztassa újra a vízellátó vezetékét a vízszelephez.
5. Távolítsa el a mosótálca alján lévő szűrőt, és egy szivaccsal itassa fel a vizet.

Minden mosogatás után

Minden mosogatás után zárja el a készülék vízellátását, és egy ideig hagyja nyitva a mosogatógép ajtaját, hogy megakadályozza a nedvesség és a szagok bennrekedését.

Húzza ki a csatlakozódugót

Tisztítás vagy karbantartás előtt mindig húzza ki a hálózati csatlakozót a dugaljából.

Semmi oldószer vagy súroló hatású tisztítószer

Ne használjon oldószereket vagy súrolószereket a mosogatógép külső és gumi részeinek tisztításához. Csak meleg, szappanos vízbe mártott ruhát használjon.

A foltok vagy csíkok eltávolításához a belső felületről vízzel és egy kevés ecettel vagy kifejezetten mosogatógépekhez készült tisztítószerrel benedvesített ruhát használjon.

Ha hosszabb ideig nem fogja használni a készüléket

Javasoljuk, hogy a mosogatási ciklust üres mosogatógéppel indítsa el, majd húzza ki a dugót a dugaljából, zárja el a vízellátást, és hagyja kissé nyitva a készülék ajtaját. Ez segít megőrizni az ajtó-tömítés minőségét, és megakadályozza a szagok kialakulását a készülékben.

A készülék áthelyezése

Ha a készüléket mozgatni kell, lehetőleg függőleges helyzetben tegye. Ha feltétlenül szükséges, a készüléket a hátoldalára is lehet helyezni.

Tömítések

A mosogatógépben a szagok egyik okozója a tömítésekben megrekedt étel. A rendszeres tisztítás nedves szivaccsal megakadályozza ezt.

7. RÉSZ: TELEPÍTÉSI UTASÍTÁSOK



FIGYELEM

Áramütés veszélye

A mosogatógép beszerelése előtt válassza le a tápellátást. Ennek elmulasztása halált vagy áramütést okozhat.

FIGYELEM:

A csővezetékek és elektromos berendezések telepítését szakembereknek kell elvégezniük.

Információk a csatlakoztatásról az áramforráshoz

FIGYELEM

Személyes biztonsága érdekében:

- Ne használjon hosszabbítót vagy adaptert ezzel a készülékkel.
- Semmilyen körülmények között ne vágja el vagy távolítsa el a tápkábel földelését.

Elektromos követelmények

A névleges feszültség a típustáblán található, csatlakoztassa a mosogatógépet a megfelelő áramforráshoz. Használja az előírt 10 A/13 A/16 A biztosítékot, az ajánlott időzített biztosítékot vagy áramkör-megszakítót, és gondoskodjon egy külön áramkorról csak ehhez a készülékhez.

Elektromos bekötés

Győződjön meg arról, hogy a tápegység feszültsége és frekvenciája megegyezik a típustáblán feltüntetett adatokkal. A dugót csak megfelelően földelt aljzathoz csatlakoztassa. Ha a csatlakoztatáshoz szánt aljzat nem alkalmas a csatlakozódugóhoz, cserélje ki az aljzatot, ne használjon hosszabbítót vagy hasonlót, mivel ezek túlmelegedést és égési sérüléseket okozhatnak.

Használat előtt ellenőrizze a megfelelő földelést.

Vízbemenet és vízkimenet

Hidegvíz-csatlakozás

Csatlakoztassa a hidegvíz-bevezető tömlőt a $\frac{3}{4}$ hüvelykes menetes csatlakozóra, és ügyeljen a csatlakozás jó rögzítésére. Ha a tömlők újak, öblítse át azokat vízzel és ellenőrizze tisztaságukat. Ellenkező esetben eltömődhet a bevezető tömlő szűrője, és a készülék megsérülhet.

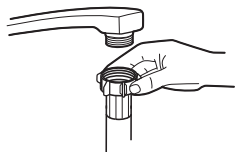

közönséges bevezető tömlő



biztonsági bevezető tömlő

A biztonsági bevezető tömlőről

A biztonsági bevezető tömlő kettős falú. A rendszer garantálja beavatkozását a vízáramlás elzárásával, ha a tömlő megreped, illetve, ha a bevezető tömlő és a külső hullámos tömlő közötti légtér megtelt vízzel.

FIGYELEM

A vízcaphoz csatlakozó tömlő elrepedhet, ha a mosogatógéppel azonos vízvezetékre van felszerelve. Ha a mosogatója rendelkezik ilyennel, ajánlott a tömlőt leválasztani és a lyukat bedugaszolni.

A biztonsági bevezető tömlő csatlakoztatása

1. Húzza ki a biztonsági bevezető tömlőket a mosogatógép hátsó részén található tárolórekeszből.
2. Csavarozza a biztonsági bevezető tömlő csavarjait a $\frac{3}{4}$ hüvelykes menetes vízcsatlakozóhoz.
3. A mosogatógép elindítása előtt teljesen nyissa ki a vizet.

A biztonsági bevezető tömlő leválasztása

1. Zárja el a vizet.
2. Csavarozza le a biztonsági bevezető tömlőt a vízcsatlakozóról.

Lefolyótömlők csatlakoztatása

Helyezze a lefolyótömlőt egy min. 4 cm átmérőjű lefolyócsőbe, vagy a mosogatóba, ügyelve arra, hogy ne hajlítsa vagy nyomja meg. A lefolyócső magasságának 1000 mm-nél kisebbnek kell lennie. A tömlő szabad vége nem merülhet vízbe a visszaáramlás megakadályozás miatt.

Rögzítse biztonságosan a lefolyótömlőt az A vagy B pozícióban

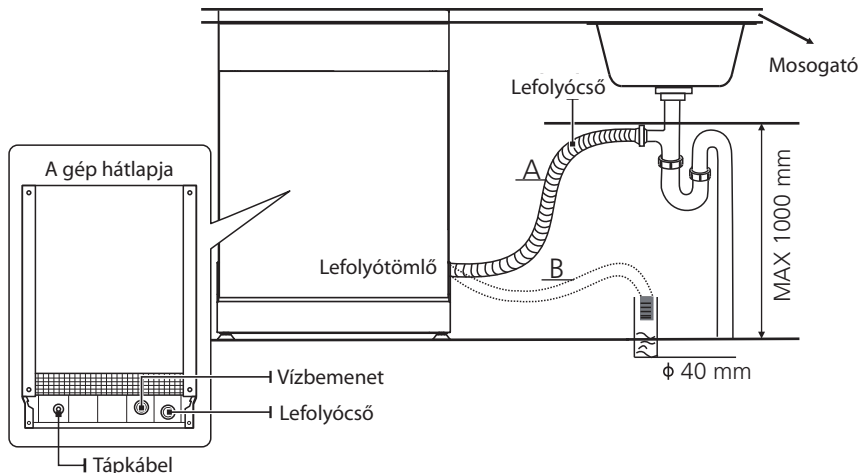

Hogyan ürítsük le a felesleges vizet a tömlőkből

Ha a lefolyócső csatlakozása 1000 mm-nél magasabban van elhelyezve, felesleges víz maradhat a lefolyótömlőben. A tömlőből a felesleges vizet egy olyan tálba vagy megfelelő tartályba kell elvezetni, amelyet a mosogatón kívül és a mosogatónál alacsonyabban van.

Víz kifolyás

Csatlakoztassa a tömlőt a lefolyóhoz. A lefolyótömlőt helyesen kell felszerelni a vízszivárgás megakadályozásához. Győződjön meg róla, hogy a lefolyótömlő nincs elgörbülve vagy összenyomva.

Hosszabbító tömlő

Ha meg kell hosszabbítani a lefolyótömlőt, használjon hasonló lefolyótömlőt. Nem lehet hosszabb 4 méternél, különben a mosogatógép tisztítóhatása csökkenhet.

Csatlakozás a szifonhoz

A szennyvíz-csatlakozásnak a gép aljától (max.) 1000 mm-nél kisebb magasságban kell lennie.

A készülék elhelyezése

Helyezze a készüléket a kívánt helyre. A hátoldalának a mögötte lévő falnak kell támaszkodnia, az oldalainak pedig a szomszédos szekrények vagy falak mentén kell elhelyezkedniük. A mosogatógép táp- és lefolyótömlővel van felszerelve, amelyek a helyes telepítés megkönnyítése érdekében jobb vagy bal oldalra helyezhetők el.

A készülék beállítása

A készüléket elhelyezése után a szabályozólabakkal beállítható a mosogatógép magassága. A készüléket semmiképpen sem szabad 2 foknál nagyobb szögben megbillenteni.

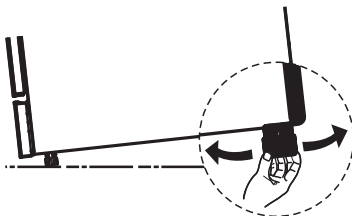

Beépített telepítés (integrált modell esetén)

1. lépés. A mosogatógép legjobb helyének kiválasztása

A mosogatógép beépítési helyének a meglévő táp- és lefolyócső és elektromos csatlakozó közelében kell lennie.

A szekrényméreték és a mosogatógép beépítési helyének illusztrációi.

1. A mosogatógép teteje és a szekrény között kevesebb, mint 5 mm van, és a külső ajtó a szekrénnyel egy vonalban van.

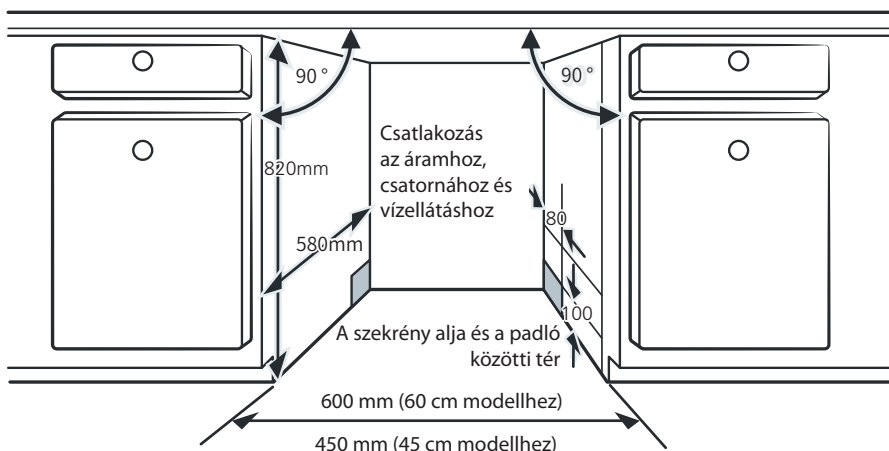

2. Ha a mosogatógép a szekrény sarkában áll, az ajtó kinyitásakor elég helynek kell maradnia.

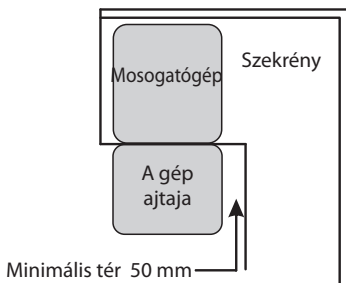

MEGJEGYZÉS:

Attól függően, hogy hol van az aljzat, lehet, hogy a szekrény másik oldalán kell vágni egy lyukat.

2. lépés. A díszpanel méretei és felszerelése

Kövesse a dísz ajtópanel rögzítésére vonatkozó speciális szerelési utasításokat.

Félig integrált modell

Válassza szét az A és a B tépőzáras szalagot, és rögzítse az A tépőzáras szalagot a díszpanel belső oldalára. Rögzítse a B tépőzáras filcszalagot a mosogatógép ajtajának külső oldalára (lásd A kép). A panel elhelyezése után rögzítse azt a külső ajtóhoz a csavarokkal és anyákkal (lásd B kép).

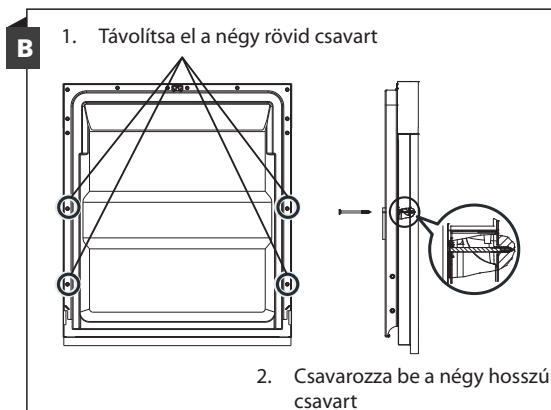
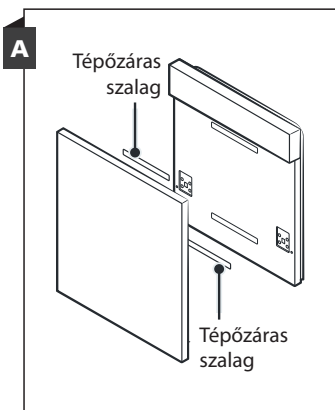

Teljesen integrált modell

Szerelje fel a horgot a díszpanelre, és helyezze be a horgot a mosogatógép külső ajtajának nyílásába (lásd A kép). A panel elhelyezése után rögzítse azt a külső ajtóhoz a csavarokkal és anyákkal (lásd B kép).

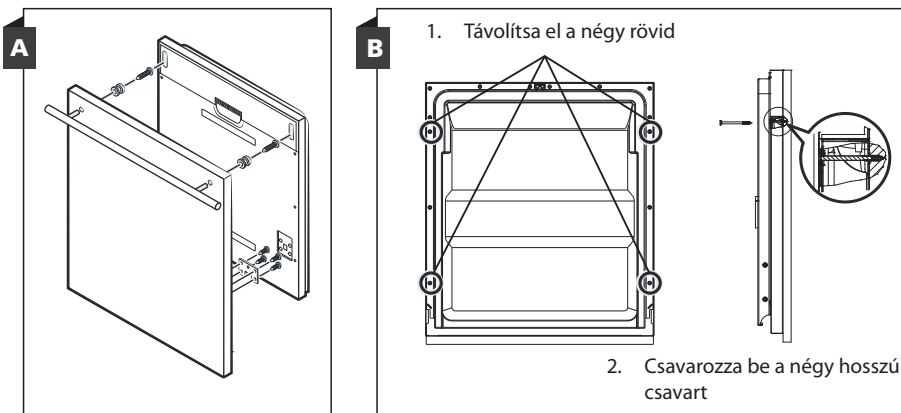

3. lépés. Ajtórugó feszességének beállítása

1. Az ajtó rugói gyárilag a külső ajtónak megfelelő feszességre vannak beállítva. Ha díszpanel kerül beépítésre, akkor az ajtórugó feszességét be kell állítani. Az állítócsavar elforgatásával mozgathatja az állítót, megfeszüljön vagy kilazuljon az acélkábel.
2. Az ajtó rugófeszítése akkor megfelelő, ha az ajtó vízszintesen teljesen nyitott helyzetben marad, de az ujj enyhe felemelésével az ajtó felemelkedik és bezáródik.

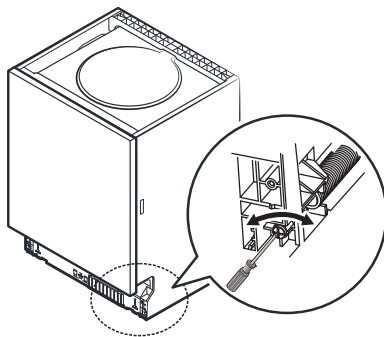

4. lépés. A mosogatógép telepítésének lépései

A konkrét telepítési lépéseket lásd a telepítési ábrákon.

1. Rögzítse a kondenzációs szalagot a szekrény munkafelülete alá. Győződjön meg róla, hogy a kondenzációs szalag egy vonalban van a munkafelület szélével. (2. lépés).
2. Csatlakoztassa a bevezetőömlőt a hidegvíz-ellátáshoz.
3. Csatlakoztassa a lefolyótömlőt.
4. Csatlakoztassa a tápkábelt.
5. Helyezze a szekrénybe a mosogatógépet.
6. Egyenesítse ki mosogatógépet. A hátsó láb a mosogatógép elülső részéből állítható be a mosogatógép talpának közepén lévő keresztfejű csavar elforgatásával egy keresztcsavarhúzóval. Az elülső lábak beállításához használjon laposfejű csavarhúzót, és forgassa az elülső lábakat, amíg a mosogatógép vízszintes helyzetbe nem kerül. (5. lépés 6. lépésig)
7. Szerelje fel a bútorajtót a mosogatógép külső ajtajára. (7-10. lépés)
8. Állítsa be az ajtórugók feszességét egy keresztcsavarhúzóval az óramutató járásának irányban forgatva a bal és a jobb oldali ajtó rugóinak meghúzásához. Ennek elmulasztása károsíthatja a mosogatógépet. (11. lépés)
9. A mosogatógépet a helyén kell rögzíteni. Ennek két módja van:
A. Helyezze be a szerelőhorgot az oldallap nyílásába, és csavarokkal rögzítse a munkafelülethez.
B. Márvány vagy gránit munkalap: rögzítse az oldalát csavarokkal.

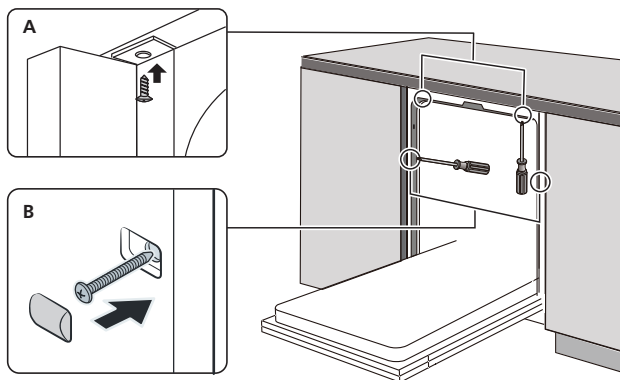

5. lépés. A mosogatógép beállítása

A mosogatógépnek vízszintes helyzetben kell lennie az edénykosár megfelelő működésének és a mosási teljesítménynek a biztosítása érdekében.

1. Helyezzen egy vízmértéket a mosogatógép ajtajára és sínjére a képen látható módon, hogy ellenőrizze, hogy a mosogatógép vízszintben van-e.
2. Egyenként állítsa vízszintbe a mosogatógépet a három szintezőláb beállításával.
3. A mosogatógép kiegyenlítésekor ügyeljen arra, hogy a gép ne boruljon fel.

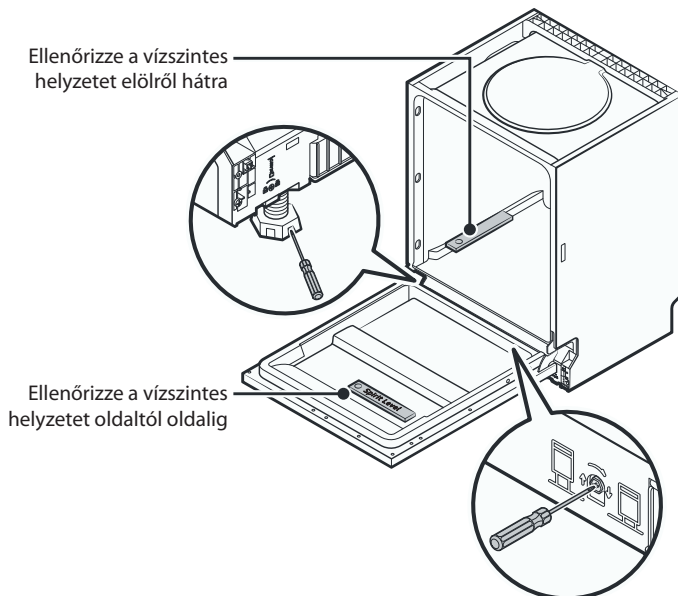

MEGJEGYZÉS:

A lábak állítási magassága legfeljebb 50 mm.

8. RÉSZ: HIBAELHÁRÍTÁS

A szerviz kihívása előtt

Az alábbi táblázat áttanulmányozása segítséget nyújt néhány probléma megoldásához.

Probléma	Lehetséges ok	Megoldás
Nem indul el a mosogatógép.	A biztosíték kiégett vagy a megszakító kioldott.	Cserélje ki a biztosítékot vagy kapcsolja ki a megszakítót. Távolítsa el minden más készüléket a mosogatógéppel közös áramkörrel.
	Nincs bekapcsolva a tápellátás.	Győződjön meg róla, hogy a mosogatógép be van kapcsolva, és az ajtó zárva van. Győződjön meg róla, hogy a hálózati kábel megfelelően csatlakozik a dugaljhoz.
	Alacsony víznyomás.	Ellenőrizze a vízellátás helyes csatlakoztatását, és hogy nyitva van a víz.
	Rosszul van becsukva a mosogatógép ajtaja.	Az ajtót gondosan csukja be és biztosítsa.
A mosogatógépből nem folyik le a víz.	Csavart vagy elakadt lefolyótömlő.	Ellenőrizze a lefolyótömlőt.
	Eltömődött szűrő.	Ellenőrizze a szűrőrendszert.
	Eltömődött lefolyó.	Ellenőrizze a mosogatót, és győződjön meg róla, hogy jól lefolyik. Ha a probléma a lefolyóban van, akkor vízvezeték-szerelőre van szüksége, nem szerviztechnikusra.
Hab a mosogatógép tálcájában.	Rossz tisztítószer.	Csak speciális mosogatószert használjon a habzás megelőzése miatt. Habzás esetén nyissa ki a mosogatógépet, és hagyja, hogy a habzás elmúljon. Töltsön 1 liter hideg vizet a mosogatógép aljára. Csukja be a gép ajtaját, majd válasszon ki egy tetszőleges mosási ciklust. Az elején a mosogatógép le fogja engedni a vizet. Amikor a lefolyási fázis befejeződött, nyissa ki az ajtót, és ellenőrizze, hogy a hab eltűnt-e. Szükség esetén ismételje meg a folyamatot.
	Kiömlött öblítőszer.	Törölje fel a kiömlött öblítőszer.
Foltos a gép belseje.	Színes tisztítószer használata.	Ellenőrizze, tartalmaz-e festékanyagot a tisztítószer.

Probléma	Lehetséges ok	Megoldás
Fehér bevonat a belső felületen.	Kemény víz ásványi anyagai.	A belső rész tisztításához használjon nedves, puha, mosogatószeres ruhát, és viseljen gumikesztyűt. Soha ne használjon mosogatószeren kívül más tisztítószeret, különben habosodást okozhat.
Az evőeszközökön rozsdafoltok vannak.	A szóban forgó tételek nem korrózióállóak.	Ne mosson mosogatógépben nem korrózióálló tárgyakat.
	A sót betöltése után a mosogatógépbe, a program nem indult el. A só nyomokban bekerült a mosási ciklusba.	A só hozzáadása után mindig edények nélkül indítsa el a mosási programot. A só betöltése után a gépbe ne aktiválja a Turbo funkciót (ha van ilyen).
	A vízlágyító fedele laza.	Ellenőrizze a vízlágyító fedelének rögzítését.
Kopogás a mosogatógépben.	A szórókar megütogeti a kosárban lévő tárgyat.	Szakítsa meg a programot, és rendezze át a szórókart akadályozó tárgyakat.
Csörgés a mosogatógépben.	Az edényeket lazán vannak a mosogatógépben.	Szakítsa meg a programot és az edényeket rendezze el.
Kopogás a vízvezetékben.	Ennek oka lehet a helyszíni telepítés vagy a cső keresztmetszete.	Nincs hatással a mosogatógép működésére. Ha kétségei vannak, forduljon vízvezeték-szerelőhöz.
Nem tiszta az edény.	Rosszul behelyezett edény.	Lásd „Edények előkészítése és bepakolása“.
	Nem elég hatékony program.	Válasszon intenzívebb programot
Nem tiszta az edény.	Nem adagoltak elég mosószert.	Nem adagoltak elég mosószert.
	Tárgyak akadályozzák a szórókarok mozgását.	Rendezze el a tárgyakat úgy, hogy a kar szabadon foroghasson.
	A szűrőegység nem tiszta vagy rosszul van szerelve. Ez a szórókar fúvókák eltömődését okozhatja.	Tisztítsa meg és/vagy illessze be megfelelően a szűrőt. Tisztítsa meg a mosókarok fúvókáit.
Matt felület az üvegedényeken.	Lágy víz és nagyon sok mosószert kombinációja.	Ha lágy a víz, használjon kevesebb mosószert, és válasszon rövidebb mosási ciklust az üveg mosásához és tisztításához.
Fehér foltok az edényeken és poharakon.	A kemény víz vízkőlerakódást okozhat.	Ellenőrizze a vízlágyító beállítását vagy a sótartály töltöttségi szintjét.

Probléma	Lehetséges ok	Megoldás
Fekete vagy szürke nyomok az edényeken.	Alumínium eszközök dörzsölődtek az edényekhez.	Használjon mérsékelt dörzsölő hatású tisztítószeret a nyomok eltüntetéséhez.
Az adagolóban tisztítószer maradt.	A mosószera dagolót edények blokkolják.	Pakolja be helyesen az edényt.
Nem száradt meg az edény.	Az edény helytelen betöltése a gépbe.	Ha mosószert maradványok vannak az edényen, használjon kesztyűt a bőrirritáció elkerülése érdekében.
	Túl gyorsan kipakolt edény.	Mosogatás után ne ürítse ki azonnal a mosogatógépet. Kissé nyissa ki az ajtót, hogy a gőz távozhasson. Ne vegye ki az edényt, amíg a belső hőmérséklet már érintésre is biztonságos. Először az alsó kosarat ürítse ki, hogy a felső kosárból ne csöpögjön ki a víz.
	Rossz program beállítása.	Rövid programban a mosási hőmérséklet alacsonyabb, ami csökkenti a tisztítási teljesítményt. Hosszú mosóprogramot válasszon.
	Rossz minőségű evőeszközök használata.	A vízelvezetés nagyobb kihívást jelent itt. Az ilyen evőeszközök és edények nem alkalmasak mosogatógépben való mosogatásra.

FIGYELEM

Az önjavítás vagy a nem szakszerű javítás súlyos biztonsági kockázatot jelenthet a készülék használatára nézve, és befolyásolhatja a garanciát.

A pótalkatrészek elérhetősége

- Hét évvel a modell utolsó példányának piacra dobása után:**

Motor, keringető és leeresztő szivattyú, fűtőtestek és fűtőelemek, beleértve a hőszivattyúkat (egyenként vagy kötegben), csővezetékek és kapcsolódó berendezések, beleértve az összes tömlőt, szelepet, szűrőt és vízzárót, az ajtószerevényekhez kapcsolódó szerkezeti és belső alkatrészek (egyenként vagy kötegben), áramkört lapok, elektronikus kijelzők, nyomáskapcsolók, termosztátok és érzékelők, szoftver és firmware, beleértve a visszaállító szoftvert.

- Tíz évvel a modell utolsó példányának piacra dobása után:**

Ajtópántok és tömítések, egyéb tömítések, szűrőkarok, lefolyósűrők, belső konzolok és műanyag alkatrészek, például kosarak és fedelek.

9. RÉSZ: HIBAKÓDOK

Hiba esetén a mosogatógép hibakódot jelenít meg. A következő táblázat a lehetséges hibakódokat és azok okait mutatja be.

Kódok	Jelentés	Lehetséges ok
E1	Hosszabb vízellátási idő.	Nincsenek nyitva a csapok, korlátozott vízellátás vagy nagyon alacsony víznyomás.
E3	Nincs elérve a kívánt hőmérséklet.	Fűtőtest-hiba.
E4	Túlfolyás.	Mosogatógép néhány része szivárog.
Ed	Kommunikációs hiba az alaplap és a kijelző áramkör között.	Nyissa meg az áramkört vagy szakítsa meg a kommunikációs vonalat.

FIGYELEM

- Túlfolyás esetén a szerviz hívása előtt zárja el a fő vízellátást.
- Ha a mosogatógép belsejének alján túltöltés vagy kisebb szivárgás miatt víz van, a mosogatógép újraindítása előtt el kell távolítani a vizet.
- Ha olyan hibakód jelenik meg, amely nem oldható meg, forduljon szakemberhez.

10. RÉSZ: MŰSZAKI INFORMÁCIÓK

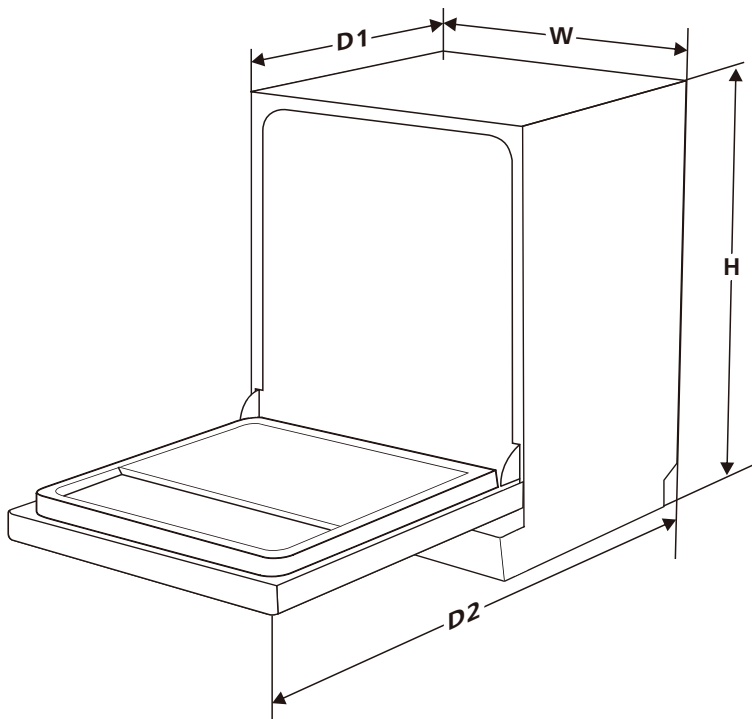

Magasság (H)	815 mm
Szélesség (W)	598 mm
Hossz (D1)	550 mm (zárt ajtóval)
Hossz (D2)	1150 mm (90°-ra nyitott ajtóval)

11. RÉSZ: ADATLAP

ADATLAP

PHILCO 

Az EU BIZOTTSÁG 2019/2017 FELHATALMAZÁSON ALAPULÓ RENDELETE

A gyártó neve vagy védjegye: PHILCO

A gyártó címe: U Sanitasu 1621 Říčany 251 01, Czech Republic

Modell azonosító jel: PD 1466 CBIT

Alapleírás: mosogatógép

Paraméter	Érték	Paraméter	Érték	
Névleges kapacitás (db)	14	Méretek cm	Magasság	82
			Szélesség	60
			Hossz	55
Energiahatékonysági index EEl_w	43,9	Energiahatékonysági osztály*	C	
Mosás hatékonysági osztály	1,125	Szárítás hatékonysági osztály	1,065	
Energiafogyasztás kWh-ban [ciklusonként], a hideg vízzel töltött öko programmal. A tényleges energiafogyasztás a használattól függ.	0,747	Vízfogyasztás literben [ciklusonként], az öko program alapján. A tényleges vízfogyasztás a használattól és a vízkeménységtől függ.	9,8	
Program hossza (ó: perc)	3:40	Típus	Beépített mosogatógép	
Akusztikus zajkibocsátás (dB(A) re 1 pW)	44	Akusztikai zajkibocsátási osztály	B	
Fogyasztás kikapcsolás után (W)	0,49	Fogyasztás készenléti módban (W)	-	
Teljesítményfogyasztás késleltetett indítási módban (W) (ha kiválasztva)	1,00	Fogyasztás hálózati készenléti üzemmódban (W) (ha kiválasztva)	-	

A gyártó által nyújtott garancia minimális időtartama: 24 hónap.

További információk:

Weblink a gyártó weboldalára, ahol a 2019/2022/EU bizottsági rendelet II. mellékletének 6. pontjában említett információk megtalálhatók: www.philco.cz.

* A (legmagasabb hatásfok) és G (legalacsonyabb hatásfok) között

MŰSZAKI INFORMÁCIÓK

A műszaki információka készülék belsejében található típustáblán és az energiacímkén található. A mellékelt energiacímkén található QR-kód tartalmaz egy linket a készülék regisztrálására az EU Eprei adatbázisában. Őrizze meg az energiacímkét, a használati utasítást, valamint a készülékhez kapott egyéb dokumentumokat.

VIZSGÁLATI INFORMÁCIÓK

A leszállított készülék megfelel az EcoDesign és az EN 60436:2020 + A11:2020 + AC:2020-6. szabványoknak. A készülék helyes működéséhez, a faltól való minimális távolsághoz és a készülék méretéhez szükséges légi hozzáférési követelmények a kézikönyv részét képezik. További kérdéseivel forduljon a gyártóhoz.

ÜGYFÉLKÖRNYEZET ÉS SZOLGÁLTATÁS

Mindig eredeti pótalkatrészeket használjon.

A modellnév és a sorozatszám a típuslapon található. A típuslap helyzete előzetes figyelmeztetés nélkül megváltozhat.

Az eredeti pótalkatrészek néhány konkrét komponenshez legalább 7-10 évig rendelkezésre állnak. Ez a komponens típusától és az adott modell utolsó készüléke forgalomba hozatalának idejétől függ.

Amikor kapcsolatba lép a hivatalos szervizünkkel, rendelkezésére kell bocsátani a modell megnevezését, a sorozatszámot és a hibaleírását.

Dokumentumok letöltéséhez látogasson el a www.philco.hu oldalra.

Ha hibát szeretne jelenteni, és további szolgáltatási információkat szeretne kapni, látogasson el a www.philco.hu/tamogatas-szerviz oldalra.

Előzetes értesítés nélkül változtatható.

A HASZNÁLT CSOMAGOLÓANYAGOK SELEJTEZÉSÉRE VONATKOZÓ UTASÍTÁSOK ÉS INFORMÁCIÓK

A csomagolóanyagokat csak egy hivatalos hulladékértékesítő telephelyen szabad selejtezni.

A HASZNÁLT ELEKTROMOS ÉS ELEKTRONIKUS KÉSZÜLÉKEK SELEJTEZÉSE



Az áthúzott konténer ikonja a készüléken vagy a csomagolóanyagon azt jelenti, hogy ezt a készüléket nem szabad a háztartásbeli hulladékkal együtt selejtezni. Az ilyen készüléket egy, az elektromos és elektronikus készülékek újrahasznosításával foglalkozó gyűjtőtelepen kell leadni. Az EU egyes államaiban, akárcsak más európai országokban gyakran a termék viszonteladója is átveszi a készüléket egy új készülék vásárlása esetén. A helyes selejtezéssel Ön is hozzájárulhat a régi készülékek megfelelő feldolgozásához és újrahasznosításához. A szakszerű selejtezés megelőzi az esetleges negatív kihatásokat az emberi egészségre és a környezetre. Részletes információkkal a helyi hivatal, vagy a legközelebbi hulladékhasznosító telephely szolgálhat. A termék szabálytalan selejtezése a helyi törvények értelmében büntetendő lehet.

Vállalkozók az EU területén

Az elektromos és elektronikus készülékek helyes selejtezéséről a helyi viszonteladó vagy forgalmazó tud tájékoztatást nyújtani.

Selejtezés a nem EU államokban

Kérjük, érdeklődjön a termék helyes selejtezéséről a helyi hivatalokban vagy a termék eladójánál.



Ez a termék megfelel a vonatkozó EU szabványok valamennyi alapvető követelményének.

A gyártó fenntartja a kísérszöveg, külalak és műszaki adatok előzetes figyelmeztetés nélküli változtatásának jogát.

Výrobce/Manufacturer:
Fast ČR, a.s.
U Sanitasu 1621
Říčany 251 01, CZECH REPUBLIC

Distributor:
FAST PLUS, a.s.
Vlčie hrdlo 324/90
821 07 Bratislava, SLOVAKIA

Distributor:
FAST POLAND Sp. z o. o.
Kwietniowa 36
05-090 Wypędy, POLAND

Distributor:
FAST HUNGARY Kft.
H-2310 Szigetszentmiklós
Kántor utca 10, HUNGARY

PHILCO[®] 

is a pending or registered trademark of Electrolux Home Products, Inc. and used under a license from Electrolux Home Products, Inc.