



FOOD SLICER

Návod na obsluhu
KRÁJAČ POTRAVIN



FS 9010
FS 9020

KRÁJAČ POTRAVIN

OBSAH

3	VAŠA BEZPEČNOSŤ NA PRVOM MIESTE
9	OBOZNÁMTE SA SO SVOJÍM KRÁJAČOM POTRAVÍN FS 9010 / FS 9020
11	POUŽITIE VÁŠHO KRÁJAČA POTRAVÍN FS 9010 / FS 9020
11	Pred prvým použitím
11	Zostavenie spotrebiča
11	Vyrovnanie spotrebiča
11	Kontrola pred použitím
12	Použitie spotrebiča
13	STAROSTLIVOSŤ A ČISTENIE
13	Čistenie vyberateľného stredu
13	Premazanie prítlačnej dosky
14	Brúsenie krájacieho kotúča
15	Výmena krájacieho kotúča
15	Uloženie



Gratulujeme

Vám ku kúpe vášho nového krájača potravín FS 9010 / FS 9020.

 Catler

VAŠA BEZPEČNOSŤ NA PRVOM MIESTE

Uvedomujeme si, aká dôležitá je bezpečnosť a preto už od začiatočného konceptu až po samotnú výrobu myslíme predovšetkým na vašu bezpečnosť. Napriek tomu vás ale prosíme, aby ste boli pri používaní tohto spotrebiča opatrní a dodržovali nasledujúce pokyny.

- Tento spotrebič nesmú používať deti. Udržujte spotrebič a jeho prívod mimo dosahu detí.
- Spotrebiče môžu používať osoby so zníženými fyzickými, zmyslovými či mentálnymi schopnosťami alebo nedostatkom skúseností a znalostí, ak sú pod dozorom alebo boli poučené o používaní spotrebiča bezpečným spôsobom a rozumejú prípadným nebezpečenstvám.
- Deti sa so spotrebičom nesmú hrať. Čistenie a údržbu nesmú vykonávať deti.
- Ak je prívodný kábel poškodený, jeho výmenu zverte odbornému servisnému stredisku, aby sa zabránilo vzniku nebezpečnej situácie. Je zakázané používať spotrebič s poškodeným prívodným káblom.

VAROVANIE!

Hrozia vážne poranenia pri nesprávnom používaní. Pri ručnom čistení krájacieho kotúča alebo pri jeho manipulácii buďte obzvlášť opatrní, aby ste sa neporanili o jeho ostrie.

- Nevystavujte spotrebič kvapkajúcej alebo striekajúcej vode alebo inej kvapaline. Počas čistenia nevystavujte spotrebič striekajúcej vode.
- Udržujte spotrebič v čistote. Pri čistení postupujte podľa inštrukcií v kapitole „Starostlivosť a čistenie“. Na čistenie používajte iba mäkkú hubku mierne navlhčenú v teplej vode a suchú utierku.
- Vždy odpojte spotrebič od napájania, ak ho nechávate bez dozoru a pred montážou, demontážou alebo čistením.
- Pred montážou, demontážou, čistením, premiestnením spotrebiča alebo ak ho nechávate bez dozoru, vždy otočte ovládač hrúbky rezu na hodnotu 0.
- Brúsenie krájacieho kotúča môže vykonávať iba odborne preškolený pracovník autorizovaného servisného strediska. V žiadnom prípade nesmie brúsiť krájací kotúč používateľ.
- Používajte iba príslušenstvo dodávané so spotrebičom. Príslušenstvo iné než dodávané alebo odporúčané je zakázané používať. Hrozí riziko vzniku požiaru, úrazu elektrickým prúdom alebo riziko vážneho zranenia.

- Tento spotrebič sa musí používať s posuvnou prítlačnou doskou a držiakom potraviny vo svojej polohe, ak to nie je nemožné vzhľadom na veľkosť alebo tvar potraviny.
- Pred výmenou príslušenstva alebo prístupných častí, ktoré sa pri používaní pohybujú, vypnite spotrebič a odpojte ho od napájania.
- Pred pripojením spotrebiča k sieťovej zásuvke sa uistite, že sa zhoduje napätie uvedené na štítku spotrebiča s napätím vo vašej zásuvke.
- Neodpájajte spotrebič od sieťovej zásuvky ťahom za sieťový kábel. Mohlo by dôjsť k poškodeniu sieťového kábla alebo sieťovej zásuvky. Kábel odpájajte od zásuvky ťahom za vidlicu sieťového kábla.
- Pred zapojením zástrčky prívodného kábla do sieťovej zásuvky a zapnutím spotrebiča sa uistite, že je spotrebič správne zostavený, posuvná prítlačná doska je na svojom mieste a otočný ovládač hrúbky rezu je nastavený na hodnotu 0.
- Spotrebič neumiestňujte na parapety okien alebo na nestabilné povrchy. Spotrebič umiestňujte iba na rovný, suchý a stabilný povrch.

- Spotřebič neumiestňujte do blízkosti otvoreného ohňa alebo zariadenia, ktoré je zdrojom tepla.
- Vyvarujte sa kontaktu s pohyblivými časťami, obzvlášť s krájacím kotúčom. Aj keď je spotřebič vybavený bezpečnostnými prvkami, nekladajte ruky do blízkosti krájacieho kotúča alebo iných pohyblivých častí.
- Nikdy nepoužívajte ruky na pritlačenie potravín ku krájaciemu kotúču. Vždy umiestnite potraviny na posuvnú prítlačnú dosku a zaistite držiakom.
- Nepoužívajte spotřebič, ak máte mokré ruky alebo ste bosí.
- Spotřebič je určený na krájanie potravín. Nepoužívajte ho na krájanie tvrdého pečiva, zeleniny, zmrazených potravín, potravín v plastových alebo hliníkových fóliách, mäsa s kosťou, ovocia s tvrdými kôstkami a pod.
- Spotřebič je určený iba na použitie v domácnosti. Nepoužívajte spotřebič v priemyselnom prostredí ani vonku.
- Pravidelne čistite stred krájacieho kotúča, postupujte podľa inštrukcií v kapitole „Starostlivosť a čistenie“. Budte však veľmi

opatrní, aby ste sa neporanili o ostrie krájacieho kotúča.

- Nevkladajte prsty ani iné predmety, ako napr. nôž, vidličku a pod., do priestoru medzi pohyblivú opornú dosku a krájací kotúč.
- Pred odobraním potravín sa presvedčte, že sa krájací kotúč úplne zastavil.

DÔLEŽITÉ BEZPEČNOSTNÉ POKYNY NA POUŽÍVANIE VŠETKÝCH ELEKTRICKÝCH ZARIADENÍ

- Pred použitím úplne odviňte napájací kábel.
- Prívodný kábel nenechávajte visieť cez okraj stola alebo pracovnej dosky, dotýkať sa horúcich plôch alebo sa zamotať. Nekladte na sieťový kábel ťažké predmety.
- Z bezpečnostných dôvodov odporúčame zapojiť spotrebič do samostatného elektrického obvodu, oddeleného od ostatných spotrebičov. Nepoužívajte rozvodku ani predlžovací kábel na zapojenie spotrebiča do sieťovej zásuvky.
- Aby ste zabránili úrazu elektrickým prúdom, neponárajte spotrebič, jeho základňu ani prívodný kábel do vody alebo inej tekutiny.

- Odporúčame vykonávať pravidelnú kontrolu spotrebiča. Spotrebič nepoužívajte, ak je akokoľvek poškodený alebo ak je chybný napájací kábel alebo zástrčka. Všetky opravy je nutné zveriť najbližšiemu autorizovanému servisnému stredisku Catler.
- Akúkoľvek inú údržbu okrem bežného čistenia je nutné zveriť autorizovanému servisnému stredisku Catler.
- Odporúčame inštalovať prúdový chránič (štandardné bezpečnostné spínače vo vašej zásuvke), aby ste tak zaistili zvýšenú ochranu pri použití spotrebiča. Odporúčame, aby prúdový chránič (s menovitým zvyškovým prevádzkovým prúdom nebol viac než 30 mA) bol inštalovaný do elektrického obvodu, v ktorom bude spotrebič zapojený. Obráťte sa na svojho elektrikára vo veci ďalšej odbornej rady.

OBOZNÁMTE SA SO SVOJÍM KRÁJAČOM POTRAVÍN FS 9010 / FS 9020

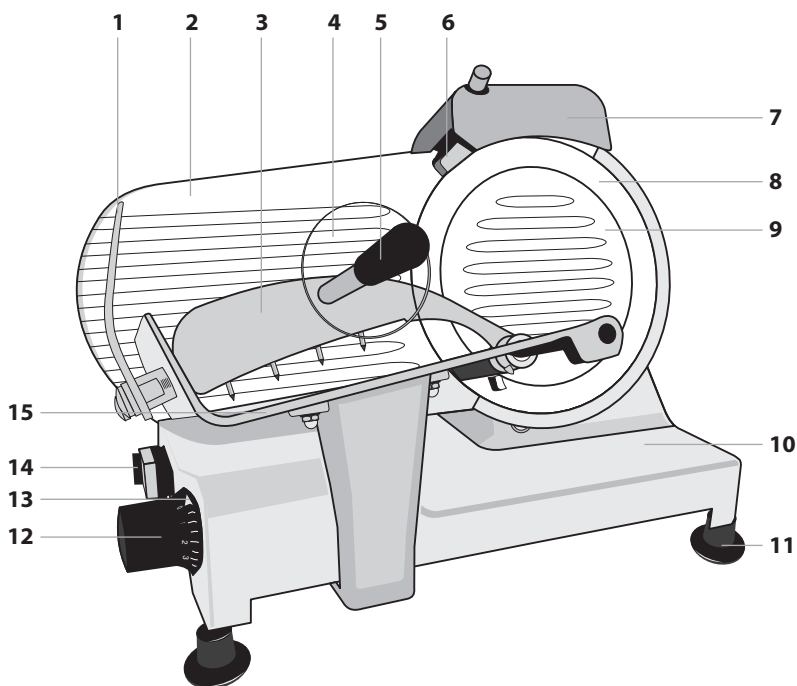

1. Ochranný kryt posuvnej prítlačnej dosky
2. Pohyblivá oporná doska
3. Držiak potravín s hrotmi pre lepšiu stabilitu vložených potravín
4. Ochranný kryt rukoväti
5. Rukoväť
6. Horný ochranný kryt krájacieho kotúča
7. Násadec na brúsenie krájacieho kotúča
8. Krájací kotúč
9. Vyberateľný stred krájacieho kotúča
10. Antikorová základňa
11. Protišmykové nohy
12. Otočný ovládač hrúbky rezu
13. Ukazovateľ hrúbky rezu
14. Ovládacie prvky
15. Posuvná prítlačná doska

(POHĽAD ZOZADU)

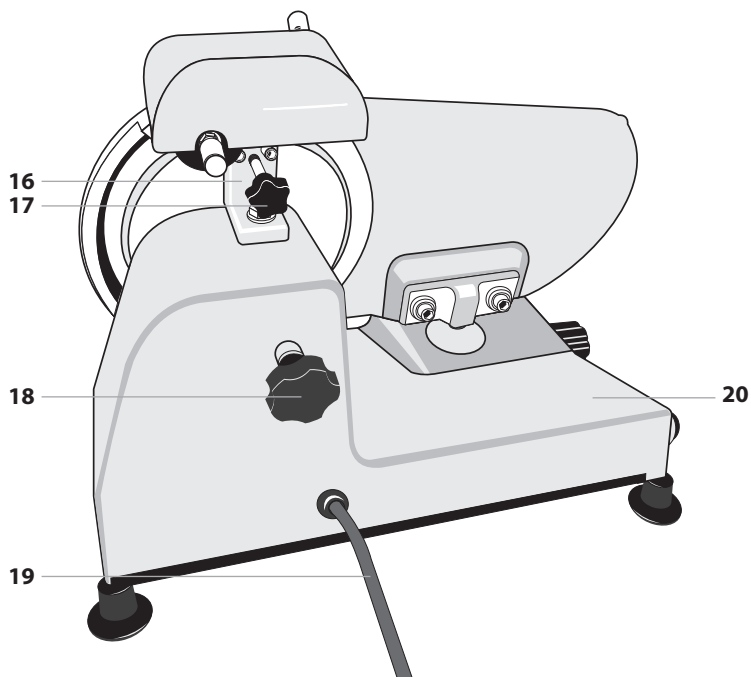

- 16. Držiak násadca na brúsenie
- 17. Upevňovacia skrutka násadca na brúsenie
- 18. Upevňovacia skrutka stredu krájacieho kotúča
- 19. Prívodný kábel
- 20. Odkladacia plocha

OVLÁDACIE PRVKY

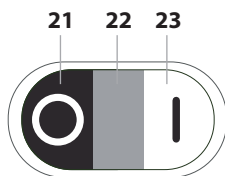

- 21. Tlačidlo vypnutia O
- 22. Svetelná kontrolka
- 23. Tlačidlo zapnutia I

POUŽITIE VÁŠHO KRÁJAČA POTRAVÍN FS 9010 / FS 9020

PRED PRVÝM POUŽITÍM

Pred prvým použitím odstráňte zo spotrebiča všetky obaly a reklamné štítky/etikety. Skontrolujte, či nie je spotrebič poškodený. Uistite sa, že je otočný ovládač hrúbky rezu nastavený na hodnotu 0. Utrite spotrebič mäkkou hubkou mierne navlhčenou v teplej vode. Utrite čistou utierkou dosucha.

VAROVANIE!
Vyvarujte sa kontaktu s ostrým krájacieho kotúča.

ZOSTAVENIE SPOTREBIČA

Umiestnite spotrebič na suchý, rovný a stabilný povrch, napr. na kuchynskú dosku. Zaisťte dostatočný voľný priestor okolo spotrebiča, aspoň 15 cm na každej strane. Vložte násadec na brúsenie do držiaka a zaisťte skrutkou. Pripevnite ochranný kryt k posuvnej prítlačnej doske pomocou dodávaných skrutiek. V závislosti od modelu pripevnite rukoväť.

VAROVANIE!
Nepoužívajte spotrebič, ak nie je inštalovaný ochranný kryt posuvnej prítlačnej dosky.

Uistite sa, že je stred krájacieho kotúča správne pripevnený a upevňovacia skrutka stredú krájacieho kotúča je riadne dotiahnutá.

Upevňovacia skrutka stredú krájacieho kotúča je vybavená mikrospínačom, ktorý spotrebič automaticky vypne, ak dôjde k jeho uvoľneniu.

VYROVNAVANIE SPOTREBIČA

Aby ste zaistili správny chod spotrebiča, je dôležité ho pred každým jeho použitím skontrolovať, či je vyrovnaný.

1. Otočte ovládačom hrúbky rezu na hodnotu 0.
2. Skontrolujte, či je posuvná prítlačná doska zarovnaná s krájacím kotúčom.
3. Spotrebič vyrovnajte zaskrutkovaním alebo vyskrutkovaním protišmykových nôh.
4. Hneď ako je spotrebič vyrovnaný, je pripravený na použitie.

VAROVANIE!
Nikdy nepoužívajte spotrebič, ak nie je vyrovnaný.

KONTROLA PRED POUŽITÍM

Skontrolujte, či je otočný ovládač hrúbky rezu nastavený na hodnotu 0.

Celkom odviňte prívodný kábel a zapojte zástrčku prívodného kábla do sieťovej zásuvky.

Zapnite spotrebič tlačidlom I. Svetelná kontrolka sa rozsvieti a krájací kotúč sa roztočí. Skontrolujte, či sa pravidelne krájací

kotúč otáča a chod motora je plynulý. Vypnite spotrebič tlačidlom O a vyčkajte, až sa krájací kotúč zastaví. Ak nezaznamenáte žiadnu nezrovnalosť, je spotrebič pripravený na použitie.

POZNÁMKA

Odporúčame túto kontrolu vykonávať pred každým použitím.

POUŽITIE SPOTREBIČA

Uistite sa, že je spotrebič vyrovnaný a zástrčka prírodného kábla je zapojená v sieťovej zásuvke.

Na posuvnú prítlačnú dosku vložte potraviny, ktoré chcete nakrájať, a zaistite držiakom.

Držiak je vybavený hrotmi, ktoré zaistia väčšiu stabilitu potravín počas krájania.

Posuvnú prítlačnú dosku posuňte celkom doľava.

Otočte ovládačom hrúbky rezu a nastavte požadovanú hrúbku výsledného plátku.

Na odkladaciu plochu položte tácku, tanier alebo potravinovú fóliu, na ktorú budú plátky potravín padať.

Zapnite spotrebič tlačidlom I. Svetelná kontrolka sa rozsvieti. Vyčkajte, až sa krájací kotúč roztočí.

Uchopte spotrebič za rukoväť a pomalým pohybom vedzte posuvnú prítlačnú dosku s vloženou potravinou proti rotujúcemu krájaciemu kotúču. Plátok potraviny bude padať na tácku alebo potravinovú fóliu na odkladacej ploche.

Pohybom posuvnej prítlačnej dosky doprava a doľava budete vloženú potravinu krájať.

Počas krájania vyvíjajte mierny tlak na držiak, aby ste zaistili, že plátky potravín budú rovnako hrubé.

Hneď ako je krájanie dokončené, vypnite spotrebič tlačidlom O a vyčkajte, až sa krájací kotúč celkom zastaví. Až potom môžete uvoľniť nenakrájané potraviny z držiaka

a odstrániť ich z posuvnej prítlačnej dosky. Otočte ovládačom hrúbky rezu na hodnotu 0. Ak už nebudete spotrebič používať, vyčistite ho podľa pokynov v kapitole „Starostlivosť a čistenie“.

VAROVANIE!
Pred odobratím potravín vždy vyčkajte, až sa krájací kotúč celkom zastaví.

Ak sa potravina zasekne počas krájania, vypnite spotrebič tlačidlom O a odpojte prírodný kábel od sieťovej zásuvky. Vyčkajte, až sa krájací kotúč celkom zastaví. Opatrne odstráňte potravinu z krájacieho kotúča. Buďte veľmi opatrní, aby ste sa neporanili o ostrie krájacieho kotúča.

STAROSTLIVOSŤ A ČISTENIE

Pred čistením spotrebiča vždy najskôr odpojte zástrčku prívodného kábla od sieťovej zásuvky a vyčkajte, až sa krájací kotúč celkom zastaví.

Otočte ovládačom hrúbky rezu na hodnotu 0.

Spotrebič čistite po každom použití, aby ste zabránili vzniku usadenín.

Na čistenie spotrebiča používajte iba čistú mäkkú hubku mierne navlhčenú v teplej vode. Odporúčame používať ochranné rukavice proti porezaniu.

Utrite spotrebič mäkkou hubkou mierne navlhčenou v teplej vode a utrite suchou utierkou.

VAROVANIE!
SPOTREBIČ, JEHO PRÍVODNÝ KÁBEL ANI ZÁSTRČKU PRÍVODNÉHO KÁBLA NEUMÝVAJTE POD TEČÚCOU VODOU A NEPONÁRAJTE DO VODY ANI INEJ TEKUTINY.

UPOZORNENIE:

Na čistenie nepoužívajte ostré predmety, chemikálie, riedidlá, rozpúšťadlá, benzín ani iné podobné látky. V žiadnom prípade nečistite spotrebič pomocou parného prístroja.

ČISTENIE VYBERATEĽNÉHO STREDU

Ak je stred krájacieho kotúča príliš znečistený, môžete ho vybrať a vyčistiť.

Opatrne uvoľnite upevňovaciu skrutku stred krájacieho kotúča. Druhou rukou pridržujte stred krájacieho kotúča a po uvoľnení skrutky ho vyberte zo spotrebiča.

Umyte stred v teplej vode s trochou kuchynského prostriedku na umývanie riadu, opláchnite a utrite dosucha. Uistite sa, že je stred krájacieho kotúča celkom suchý pred zostavením spotrebiča.

Utrite krájací kotúč mäkkou hubkou a utrite čistou utierkou dosucha.

Nasadte stred na krájací kotúč a zaistite upevňovacou skrutkou. Riadne dotiahnite.

PREMAZANIE PRÍTLAČNEJ DOSKY

Ak sa prítlačná doska prestane pohybovať, bude potrebné premazať lištu v spodnej časti spotrebiča, po ktorej sa doska posúva.

1. Pred premazaním sa uistite, že je otočný ovládač hrúbky rezu nastavený na hodnotu 0; spotrebič je vypnutý a zástrčka prívodného kábla odpojená od sieťovej zásuvky.
2. Opatrne nakloňte spotrebič a oprite ho o upevňovaciu skrutku stred krájacieho kotúča. Odporúčame pod upevňovaciu skrutku vložiť utierku, aby nedošlo k poškodeniu alebo poškrabaniu pracovnej dosky.

3. Utrite lištu, ku ktorej je pripevnená prítlačná doska.
4. Použite bežne dostupný lubrikant, príp. olej vhodný pre tento typ spotrebiča.

BRÚSENIE KRÁJACIEHO KOTÚČA

Ak výsledok krájania nie je uspokojivý, je možné, že je krájací nôž tupý. Na brúsenie používajte iba dodávaný násadec na brúsenie krájacieho kotúča.

VAROVANIE!
Brúsenie krájacieho kotúča môže vykonávať iba odborne preškolený pracovník autorizovaného servisného strediska. V žiadnom prípade nesmie brúsiť krájací kotúč používateľ.

POZNÁMKA

Krájací kotúč je vyrobený z vysokoodolného materiálu. K jeho brúseniu môže dôjsť, iba ak skutočne nie je výsledok krájania uspokojivý, rez je nepravidelný, plátok sa trhá a musíte vyvinúť značnú silu, aby ste pretlačili potravinu proti krájaciemu kotúču.

Pred začatím procesu brúsenia sa uistite, že:

- je otočný ovládač hrúbky rezu uvedený na hodnotu 0;
- je zástrčka prírodného kábla odpojená od sieťovej zásuvky;
- je spotrebič vyčistený podľa pokynov vyššie.

POSTUP BRÚSENIA

1. Uvoľnite skrutku násadca na brúsenie.
2. Zdvihnite násadec a otočte ho o 180 ° tak, aby bol krájací kotúč umiestnený medzi oboma brúsnymi kolieskami.
3. Dotiahnite upevňovaciu skrutku násadca na brúsenie.
4. Zapojte zástrčku prírodného kábla do sieťovej zásuvky.
5. Zapnite spotrebič tlačidlom I. Svetelná kontrolka sa rozsvieti. Vyčkajte, až sa krájací kotúč roztočí.
6. Stlačte a podržte tlačidlo brúsneho kolieska, ktoré sa teraz nachádza nad upevňovacou skrutkou násadca na brúsenie.
7. Nechajte spotrebič v chode asi 1 minútu. Hneď ako sa brúsne koliesko zastaví, skontrolujte, či sa vytvorilo ostrie na hrane krájacieho kotúča.
8. Ak sa vytvorilo ostrie, stlačte a podržte tlačidlo brúsneho kolieska, ktoré sa teraz nachádza nad stredom krájacieho kotúča. Nechajte spotrebič zapnutý asi 3 sekundy. Potom uvoľnite obe tlačidlá. Vypnite spotrebič tlačidlom O a odpojte prírodný kábel od sieťovej zásuvky. Vyčkajte, až sa krájací kotúč celkom zastaví.
9. Po dokončení brúsenia uvoľnite skrutku násadca na brúsenie a otočte násadcom do jeho pôvodnej polohy a zaistite upevňovacou skrutkou.
10. Utrite brúsne kolieska a krájací kotúč čistým alkoholom.

VÝMENA KRÁJACIEHO KOTÚČA

Krájací kotúč je možné vymeniť iba vtedy, ak ho už nie je možné nabrúsiť, príp. ak vzdialenosť medzi ostrím kotúča a horným ochranným krytom je väčšia než 6 mm.

Výmenu krájacieho kotúča zverte autorizovanému servisnému stredisku.

ULOŽENIE

Pred uložením sa uistite, že je spotrebič čistý, suchý. Uložte ho na dobre vetrané suché miesto mimo dosahu detí a zvierat.

POKYNY A INFORMÁCIE O ZAOBCHÁDZANÍ S POUŽITÝM OBALOM

Použitý obalový materiál odložte na miesto určené obcou na ukladanie odpadu.

LIKVIDÁCIA POUŽITÝCH ELEKTRICKÝCH A ELEKTRONICKÝCH ZARIADENÍ



Tento symbol na produktoch alebo v sprievodných dokumentoch znamená, že použité elektrické a elektronické výrobky nesmú byť pridané do bežného komunálneho odpadu. Pre správnu likvidáciu, obnovu a recykláciu odovzdajte tieto výrobky na určené zberné miesta. Alternatívne v niektorých krajinách Európskej únie alebo v iných európskych krajinách môžete vrátiť svoje výrobky miestnemu predajcovi pri kúpe ekvivalentného nového produktu. Správnou likvidáciou tohto produktu pomôžete zachovať cenné prírodné zdroje a napomáhate prevencii potenciálnych negatívnych dopadov na životné prostredie a ľudské zdravie, čo by mohli byť dôsledky nesprávnej likvidácie odpadov. Ďalšie podrobnosti si vyžiadajte od miestneho úradu alebo najbližšieho zberného miesta. Pri nesprávnej likvidácii tohto druhu odpadu môžu byť v súlade s národnými predpismi udelené pokuty.

Pre podnikové subjekty v krajinách Európskej únie

Ak chcete likvidovať elektrické a elektronické zariadenia, vyžiadajte si potrebné informácie od svojho predajcu alebo dodávateľa.

Likvidácia v ostatných krajinách mimo Európskej únie

Tento symbol je platný v Európskej únii. Ak chcete tento výrobok zlikvidovať, vyžiadajte si potrebné informácie o správnom spôsobe likvidácie od miestnych úradov alebo od svojho predajcu.



Tento výrobok spĺňa všetky základné požiadavky smerníc EÚ, ktoré sa naň vzťahujú.

Zmeny v texte, dizajne a technických špecifikáciách sa môžu meniť bez predchádzajúceho upozornenia a vyhradujeme si právo na ich zmenu.

Čeština je pôvodná verzia.

Adresa výrobcu: FAST ČR, a. s., Černokostelecká 1621, Říčany CZ-251 01

Because of continuous improvement of design and other properties, your product may slightly differ from the one shown on the pictures in this manual.

Z důvodu neustálého zdokonaľování designu a dalších vlastností se může vámi zakoupený výrobek mírně lišit od výrobku uvedeného na obrázcích v tomto návodu.

Z dôvodu neustáleho zdokonaľovania dizajnu a ďalších vlastností sa môže vami kúpený výrobok mierne líšiť od výrobku uvedeného na obrázkoch v tomto návode.

A kivétel és más jellemzők állandó fejlődéséért miatt a megvásárolt termék enyhén eltérhet az ezen útmutatóban található képeken mutatott terméktől.

Ze względu na ciągle udoskonalanie designu i innych właściwości, zakupiony produkt może się nieznacznie różnić od produktu przedstawionego na rysunkach w niniejszej instrukcji.

Из-за постоянного улучшения дизайна и других свойств ваш продукт может немного отличаться от представленного на рисунках в данном руководстве.

**WWW.CATLER.EU**