



Návod na obsluhu
MLYNČEK NA MĚSO

MEAT GRINDER



MG 800

MLYNČEK NA MÄSO

4	Vaša bezpečnosť na prvom mieste
7	Oboznámte sa so svojím mlynčekom na mäso MG 800
9	Použitie vášho mlynčeka na mäso MG 800
9	Pred prvým použitím
9	Zloženie mlynčeka na mäso
10	Použitie mlynčeka na mäso
10	Príprava kubbe
11	Príprava klobás
12	Voľba rýchlosti
12	Ochrana proti prehriatiu
13	Starostlivosť a čistenie
13	Rozloženie mlynčeka
13	Čistenie príslušenstva
14	Čistenie mlynčeka
14	Uloženie



Gratulujeme

vám ku kúpe vášho nového mlynčeka na mäso MG 800.

Uvedomujeme si, aká dôležitá je bezpečnosť a preto už od začiatočného konceptu až po samotnú výrobu myslíme predovšetkým na vašu bezpečnosť. Napriek tomu vás ale prosíme, aby ste pri používaní elektrických zariadení boli opatrní a dodržovali nasledujúce pokyny:

DÔLEŽITÉ BEZPEČNOSTNÉ POKYNY NA POUŽITIE MLYNČEKA NA MÄSO MG 800

- Tento spotrebič nesmú používať deti. Udržujte spotrebič a jeho prívod mimo dosahu detí.
- Spotrebiče môžu používať osoby so zníženými fyzickými, zmyslovými či mentálnymi schopnosťami alebo nedostatkom skúseností a znalostí, ak sú pod dozorom alebo boli poučené o používaní spotrebiča bezpečným spôsobom a rozumejú prípadným nebezpečenstvám.
- Deti sa so spotrebičom nesmú hrať.
- Ak je prívodný kábel poškodený, jeho výmenu zverte odbornému servisnému stredisku, aby sa zabránilo vzniku nebezpečnej situácie. Je zakázané používať spotrebič s poškodeným prívodným káblom.
- Pri nesprávnom používaní hrozí riziko poranenia.
- Budte opatrní pri manipulácii s mlecím nožom. Čepele mlecieho noža sú ostré a hrozí riziko vážneho poranenia.

- Časti spotrebiča a príslušenstva, ktoré prichádzajú do kontaktu s potravinou, čistite podľa pokynov v tomto návode.
- Vždy odpojte spotrebič od napájania, ak ho nechávate bez dozoru a pred montážou, demontážou alebo čistením.
- Pred výmenou príslušenstva alebo prístupných častí, ktoré sa pri používaní pohybujú, vypnite spotrebič a odpojte ho od napájania. Vždy vyčkajte, až sa príslušenstvo alebo rotujúce časti celkom zastavia.
- Používajte spotrebič iba s príslušenstvom, ktoré sa s ním dodáva.
 - Používajte spotrebič podľa pokynov uvedených v tomto návode na obsluhu. V opačnom prípade môže dôjsť k zraneniu.
 - Tento spotrebič je určený iba na domáce použitie. Spotrebič nie je určený na komerčné použitie. Nepoužívajte tento spotrebič v pohybujúcich sa vozidlách alebo na lodi, nepoužívajte ho vonku, nepoužívajte ho na iný účel, než na ktorý je určený. V opačnom prípade môže dôjsť k zraneniu.
 - Pred pripojením spotrebiča k sieťovej zásuvke sa uistite, či sa zhoduje napätie uvedené na jeho typovom štítku s napätím vo vašej zásuvke.
 - Položte spotrebič na stabilný, teplovzdorný, rovný a suchý povrch ďaleko od hrany pracovnej dosky.
 - Neumiestňujte spotrebič na alebo do blízkosti zdrojov tepla, ako sú platne, rúry alebo plynové horáky. Vibrácie počas prevádzky môžu spôsobiť nežiaduci pohyb spotrebiča.
 - Nepoužívajte tento spotrebič s programátorom, časovým spínačom alebo akoukoľvek inou súčasťou, ktorá spína prístroj automaticky.
 - Pred zapnutím spotrebiča sa uistite, že je správne zostavený. Uistite sa, že je skrutkovací uzáver riadne dotiahnutý.
 - Nepokúšajte sa mlieť kosti, škrupinky orechov alebo iné tvrdé suroviny.
 - Nenechávajte spotrebič nepretržite v činnosti pri veľkom zaťažení dlhšie než 5 minút. Pred ďalším spustením ho nechajte aspoň 10 minút vychladnúť.
 - Na pretlačenie surovín cez plniaci otvor nikdy nepoužívajte prsty alebo iné predmety. Vždy používajte dodávané zatlačadlo.
 - Ak dôjde k upchaniu surovín vnútri mlecej komory, použite tlačidlo REV pre spätný chod závitovkového hriadeľa, aby ste odstránili upchaté suroviny.

- Nikdy nespúšťajte spotrebič naprázdno. Hrozí jeho poškodenie.
- Po dokončení spracovania potravín spotrebič vždy vypnite a odpojte od zdroja napájania.
- Aby ste zabránili úrazu elektrickým prúdom, neponárajte spotrebič, prírodný kábel ani zástrčku prírodného kábla do vody alebo inej tekutiny.
- Pravidelne kontrolujte stav spotrebiča. Nikdy nepoužívajte poškodený spotrebič ani spotrebič s poškodeným príslušenstvom, prírodným káblom alebo zástrčkou.
- Neodpájajte spotrebič od sieťovej zásuvky ťahom za sieťový kábel. Mohlo by dôjsť k poškodeniu sieťového kábla alebo sieťovej zásuvky. Kábel odpájajte od zásuvky ťahom za zástrčku sieťového kábla.

DÔLEŽITÉ BEZPEČNOSTNÉ POKYNY NA POUŽÍVANIE VŠETKÝCH ELEKTRICKÝCH ZARIADENÍ



- Pred použitím celkom odviňte napájací kábel.
- Prírodný kábel nenechávajte visieť cez okraj stola alebo pracovnej dosky, dotýkať sa horúcich plôch alebo sa zamotať. Nekladte na sieťový kábel ťažké predmety.
- Z bezpečnostných dôvodov odporúčame zapojiť spotrebič do samostatného elektrického obvodu, oddeleného od ostatných spotrebičov. Nepoužívajte rozvodku ani predlžovací kábel na zapojenie spotrebiča do sieťovej zásuvky.
- Odporúčame vykonávať pravidelnú kontrolu spotrebiča. Spotrebič nepoužívajte, ak je akokoľvek poškodený alebo ak je chybný napájací kábel alebo zástrčka. Všetky opravy je nutné zveriť najbližšiemu autorizovanému servisnému stredisku Catler.
- Akúkoľvek inú údržbu okrem bežného čistenia je nutné zveriť autorizovanému servisnému stredisku Catler.
- Odporúčame inštalovať prúdový chránič (štandardné bezpečnostné spínače vo vašej zásuvke), aby ste tak zaistili zvýšenú ochranu pri použití spotrebiča. Odporúčame, aby prúdový chránič (s menovitým zvyškovým prevádzkovým prúdom menej než 30 mA) bol inštalovaný do elektrického obvodu, v ktorom bude spotrebič zapojený. Obráťte sa na svojho elektrikára pre ďalšiu odbornú radu.

Návod je tiež dostupný na stránkach www.catler.cz.

IBA NA DOMÁCE POUŽITIE.

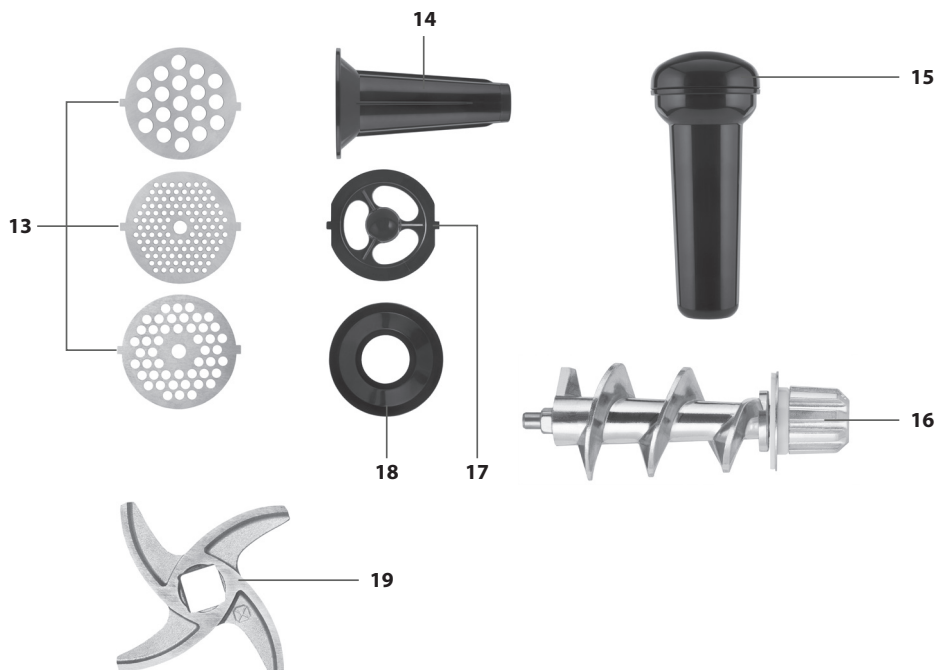
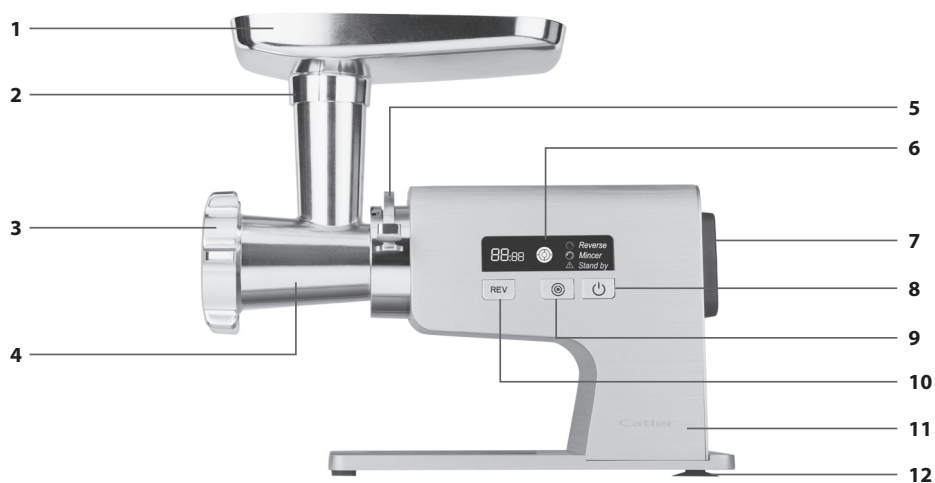
OBOZNÁMTE SA SO SVOJÍM MLYNČEKOM NA MÄSO MG 800



1. Násypka
2. Plniaci otvor
3. Skrutkovací uzáver
4. Mlecí nadstavec
5. Poistka na pripevnenie mlecieho nadstavca
6. Displej
7. Vetracie otvory
8. Tlačidlo  (zapnutie/vypnutie)
9. Tlačidlo  – nastavenie rýchlosti (nízka alebo vysoká)
10. Tlačidlo REV (spätný chod)
11. Motorová jednotka
12. Nohy vybavené prísavkami – zaisťujú väčšiu stabilitu pri použití mlynčeka
13. Mlecie disky
14. Nadstavec na prípravu klobás
15. Zatláčadlo
16. Závitkový hriadeľ
17. Nadstavec na prípravu kubbe
18. Krytka
19. Mlecí nôž

POUŽITIE VÁŠHO MLYNČEKA NA MÄSO MG 800

PRED PRVÝM POUŽITÍM

Pred prvým použitím odstráňte zo spotrebiča všetky obaly a reklamné štítky/etikety.

Uistite sa, že ste z balenia vybrali všetko príslušenstvo. Skontrolujte, či nie sú spotrebič alebo niektoré príslušenstvo poškodené.

Utrite vonkajší povrch motorovej jednotky mäkkou hubkou mierne navlhčenou v teplej vode s trochou kuchynského prostriedku na umývanie riadu. Utrite čistou utierkou dosucha.

Ostatné príslušenstvo umyte v teplej vode s trochou kuchynského prostriedku na umývanie riadu. Opláchnite čistou vodou a utrite dosucha. Pred zložením mlynčeka sa uistite, že sú všetky časti dôkladne suché.

ZLOŽENIE MLYNČEKA NA MÄSO

1. Postavte mlynček na suchý, rovný a pevný povrch.
2. Zatlačte mierne poistku v smere hodinových ručičiek, až bude ukazovať na symbol otvoreného zámku, a držte ju v tejto pozícii.



3. Vložte mlecí nadstavec kolmo do vstupného otvoru v mlynčeku.
4. Poistku zatlačte v smere hodinových ručičiek, kým nebude zaistená.



5. Do mlecej komory vložte závitovkový hriadeľ. V prípade potreby závitovkový hriadeľ pootočte, aby jednoduchšie zapadol do osi motorovej jednotky.
6. Na závitovkový hriadeľ nasadte mlecí nôž. Je dôležité, aby ostrie smerovalo von z mlecej komory. Ak bude mlecí nôž vložený obrátene, nebude mlynček mlieť mäso.
7. Na mlecí nôž nasadte jeden z mlecích diskov. Zvoľte mlecí disk v závislosti od preferovanej hrubosti mletia a zamýšľanému použitiu mäsa. Dbajte na to, aby výstupok v mlecej komore zapadol do výrezu v mlecíom disku.







VAROVANIE!
PRI NASTAVOVANÍ MLECIEHO NOŽA DBAJTE NA ZVÝŠENÚ OPATRNOSŤ, ABY STE SA NEPORANILI O JEHO OSTRIE.

8. Teraz nasadte skrutkovací uzáver a riadne ho zaskrutkujte v smere pohybu hodinových ručičiek. Uistite sa, že je uzáver pevne dotiahnutý. Nedoťahujte však nadmernou silou, aby ste nestrhli závit.
9. Na plniaci otvor nasadte násypku a do plniacieho otvoru vložte zatláčadlo.

Mlynček je teraz pripravený na použitie.

POUŽITIE MLYNČEKA NA MÄŠO

1. Uistite sa, že je mlynček na mäso správne zložený – podľa pokynov vyššie.
2. Položte zložený mlynček na suchý, rovný a pevný povrch v dosahu sieťovej zásuvky.
3. Pripravte si mäso, ktoré chcete pomlieť. Odporúčame mäso nakrájať na menšie kúsky. Odstráňte z mäsa kosti, šľachy a pod. Na mletie nepoužívajte príliš šlachovité kusy mäsa. Nikdy nemelte mrazené mäso.
4. Pripravené mäso položte na násypku.
5. Pod vývod mlynčeka vložte nádobu na spracované suroviny.
6. Zapojte zástrčku prívodného kábla do sieťovej zásuvky.
7. Stlačte tlačidlo  a mlynček sa spustí.
8. Tlačidlom  upravte rýchlosť. Zvoľte nízku alebo vysokú rýchlosť.
9. Pomocou zatláčadla postupne vkladajte suroviny do plniaceho otvoru. Vyvarujte sa upchatiu plniaceho otvoru nadmerným množstvom surovín. Aby ste odstránili zvyšky mäsa z mlecej komory, odporúčame vložiť krajec chleba alebo rožok do plniaceho otvoru a pomlieť ich v mlynčeku.
10. Keď sú všetky suroviny spracované, stlačte tlačidlo , aby ste mlynček vyppli. Potom odpojte zástrčku prívodného kábla od sieťovej zásuvky.
11. Ak dôjde k upchaniu surovín v mlynčeku, vypnite mlynček stlačením tlačidla  a stlačte tlačidlo REV na spustenie spätného chodu. Hneď ako sú uvoľnené suroviny z mlecej komory, stlačte tlačidlo , aby ste mlynček zapli a mohli pokračovať v spracovaní.
12. Odstráňte násypku z plniaceho otvoru a misku so spracovanými surovinami uložte bokom.
13. Mlynček na mäso vyčistite podľa pokynov v kapitole „Starostlivosť a čistenie“.

PRÍPRAVA KUBBE

Kubbe (aj kubbeh alebo kibbeh) je skupina jedál, pochádzajúcich zo Stredného východu, ktorá je založená na zmesi koreneného mletého mäsa, cibule a spravidla pšeničnej krupice s rôznymi náplňami. Vytvorila sa guľky, ktoré sa pečú alebo smažia.

1. Zložte mlynček podľa krokov 1 – 5 v časti „Zloženie mlynčeka na mäso“.
2. Na závitkový hriadeľ nasadte nadstavec na prípravu kubbe a potom nasadte krytku.
3. Teraz nasadte skrutkovací uzáver a riadne ho zaskrutkujte v smere pohybu hodinových ručičiek. Uistite sa, že uzáver pevne dotiahnutý. Nedoťahujte však nadmernou silou, aby ste nestrhli závit.
4. Na plniaci otvor nasadte násypku a do plniaceho otvoru vložte zatláčadlo.
5. Pripravte si mäsovú zmes podľa receptu a položte masovú zmes na násypku.
6. Pod vývod mlynčeka vložte nádobu na spracované suroviny.
7. Zapojte zástrčku prívodného kábla do sieťovej zásuvky.
8. Stlačte tlačidlo  a mlynček sa spustí.



VAROVANIE!
NA PRETLÁČANIE MÄSA PLNIACIM OTVOROM VŽDY POUŽÍVAJTE DODÁVANÉ ZATLÁČADLO. V ŽIADNOM PRÍPADE NEPOUŽÍVAJTE PRSTY ALEBO INÉ PREDMETY.

9. Pomocou zatláčadla postupne vkladajte mäsovú zmes do plniaceho otvoru.



**VAROVANIE!
NA PRETLÁČANIE MÄSA PLNIACIM OTVOROM VŽDY POUŽÍVAJTE DODÁVANÉ ZATLÁČADLO. V ŽIADNOM PRÍPADE NEPOUŽÍVAJTE PRSTY ALEBO INÉ PREDMETY.**

10. Keď sú všetky suroviny spracované, stlačte tlačidlo , aby ste mlynček vypli. Potom odpojte zástrčku prírodného kábla od sieťovej zásuvky.
11. Odstráňte násypku z plniaceho otvoru a mlynček vyčistite podľa pokynov v kapitole „Starostlivosť a čistenie“.

PRÍPRAVA KLOBÁS

1. Zložte mlynček podľa krokov 1 – 7 v časti „Zloženie mlynčeka na mäso“.
2. Nasadte nadstavec na prípravu klobás.
3. Teraz nasadte skrutkovací uzáver a riadne ho zaskrutkujte v smere pohybu hodinových ručičiek. Uistite sa, že je uzáver pevne dotiahnutý. Nedoťahujte však nadmernou silou, aby ste nestrhli závit.
4. Na plniaci otvor nasadte násypku a do plniaceho otvoru vložte zatláčadlo.
5. Pripravte si suroviny na prípravu klobás a položte ich na násypku.
6. Črievka namočte do vlažnej vody a vyčkajte, až zmäknú. Potom nasadte

črievka v celej dĺžke na nadstavec. Na konci črievka urobte uzol, aby zmes na klobásy nevytiekla z črievka.

7. Pod vývod mlynčeka vložte tácku na hotové klobásy.
8. Zapojte zástrčku prírodného kábla do sieťovej zásuvky.
9. Stlačte tlačidlo  a mlynček sa spustí.
10. Jednou rukou držte črievko na nadstavci a druhou rukou pomocou zatláčadla pomaly pretláčajte suroviny plniacim otvorom.



**VAROVANIE!
NA PRETLÁČANIE MÄSA PLNIACIM OTVOROM VŽDY POUŽÍVAJTE DODÁVANÉ ZATLÁČADLO. V ŽIADNOM PRÍPADE NEPOUŽÍVAJTE PRSTY ALEBO INÉ PREDMETY.**

11. Hneď ako má klobása požadovanú dĺžku, prerušte chod stlačením tlačidla . Prstami stlačte črievko tesne pri vývode nadstavca a klobásou niekoľkokrát otočte okolo svojej osi. Potom mlynček znovu zapnite a postupujte rovnakým spôsobom, až spracujete všetky suroviny.

POZNÁMKA:

Prírodné črievko je potrebné pred použitím na asi 10 minút namočiť do vlažnej vody. Ak sa bude črievko počas plnenia lepiť na nadstavec, mierne ho navlhčíte vlažnou vodou.

Pri plnení je dôležité, aby bola zmes v klobáse voľne, ale rovnomerne rozložená. Ak by v klobáse bolo príliš mnoho zmesi, mohla by počas varenia alebo smaženia prasknúť.

12. Keď sú všetky suroviny spracované, stlačte tlačidlo , aby ste mlynček vypli. Potom odpojte zástrčku prírodného kábla od sieťovej zásuvky.
13. Odstráňte násypku z plniaceho otvoru a mlynček vyčistite podľa pokynov v kapitole „Starostlivosť a čistenie“.

POZNÁMKA:

Výberom mlecieho disku volíte jemnosť alebo hrubosť zmesi v klobáse. Ak preferujete hrubšiu zmes na klobásky, použite mlecí disk s najväčšími otvormi a naopak.

VOĽBA RÝCHLOSTI

Mlynček je vybavený dvoma rýchlosťami – nízkou a strednou – v režime mlynčeka na mäso (na displeji svieti „Mincer“).

Rýchlosť môžete vybrať aj pred spustením mlynčeka stlačením tlačidla .

OCHRANA PROTI PREHRIATIU

Mlynček je vybavený tepelnou poistkou, ktorá chráni motor pred nevratným poškodením z dôvodu prehriatia. Tepelná poistka sa aktivuje v okamihu, keď vnútorná prevádzková teplota dosiahne 85 °C. V takom prípade dôjde k vypnutiu mlynčeka, na displeji sa rozblíkajú varovná kontrolka a zaznie zvukové upozornenie. Odpojte prírodný kábel od sieťovej zásuvky a nechajte ho vychladnúť aspoň na 1 hodinu. Potom zapojte zástrčku prírodného kábla do sieťovej zásuvky a zapnite mlynček. Ak sa mlynček nespustí, obráťte sa na autorizované servisné stredisko.

STAROSTLIVOSŤ A ČISTENIE

Mlynček čistite po každom použití. Pred čistením sa uistite sa, že je prívodný kábel odpojený od sieťovej zásuvky.



VAROVANIE!
**NEPONÁ-
RAJTE SPOTREBIČ,
PRÍVODNÝ KÁBEL
A ZÁSTRČKU PRÍ-
VODNÉHO KÁBLA
DO VODY ALEBO
INEJ TEKUTINY.**



VAROVANIE!
**NA ČISTE-
NIE NEPOUŽÍVAJTE
OSTRÉ PREDMETY,
CHEMIKÁLIE, RIE-
DIDLÁ, ROZPÚŠ-
ŤADLÁ, BENZÍN ANI
INÉ PODOBNÉ LÁTKY.
V ŽIADNOM PRÍPADE
NEČISTITE MLYNČEK
NA MÄSO POMOCOU
PARNÉHO PRÍSTRO-
JA.**

ROZLOŽENIE MLYNČEKA

1. Odoberte násypku z plniaceho otvoru.
2. Uvoľnite skrutkovací uzáver a odstráňte mlecí disk a nôž, nadstavec na kubbe s krytkou alebo nadstavec na prípravu klobás.
3. Opatrne vytiahnite závitovkový hriadeľ z mlecíj komory. V prípade potreby ho pootočte, aby ste ho uvoľnili.
4. Otočte poistku proti smeru hodinových ručičiek, až bude ukazovať na symbol otvoreného zámku.
5. Opatrne vyberte mlecí nadstavec z motorovej jednotky.

ČISTENIE PRÍSLUŠENSTVA

Skrutkovací uzáver, mlecie disky, mlecí nôž, závitovkový hriadeľ, mlecíu komoru, násypku, zatlačadlo, nadstavec na prípravu kubbe, krytku, nadstavec na prípravu klobás umyte v teplej vode s trochu kuchynského prostriedku na umývanie riadu. Opláchnite čistou vodou a utrite dosucha.



VAROVANIE!
**PRI MANI-
PULÁCII S MLECÍM
NOŽOM DBAJTE NA
ZVÝŠENÚ OPATR-
NOSŤ, ABY STE SA
NEPORANILI O JEHO
OSTRIE.**

ČISTENIE MLYNČEKA

Utrite vonkajší povrch motorovej jednotky mäkkou hubkou mierne navlhčenou v teplej vode s trochou kuchynského prostriedku na umývanie riadu. Utrite čistou utierkou dosucha.

ULOŽENIE

Uložte mlynček na suchom, dobre vetranom mieste v horizontálnej polohe. Odporúčame namazať mlecí nôž, mlecie disky a závitkový hriadeľ trochou rastlinného oleja. Príslušenstvo je možné uložiť do násypky.

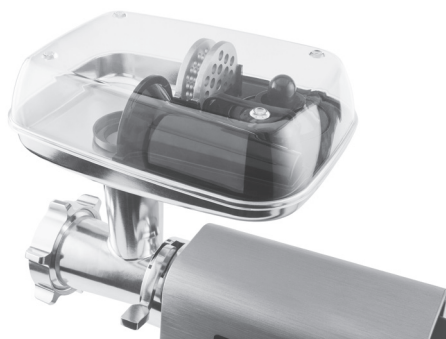

POKYNY A INFORMÁCIE O ZAOBCHÁDZANÍ S POUŽITÝM OBALOM

Použitý obalový materiál odložte na miesto určené obcou na ukladanie odpadu.

LIKVIDÁCIA POUŽITÝCH ELEKTRICKÝCH A ELEKTRONICKÝCH ZARIADENÍ



Tento symbol na produktoch alebo v sprievodných dokumentoch znamená, že použité elektrické a elektronické výrobky sa nesmú pridávať do bežného komunálneho odpadu. Pre správnu likvidáciu, obnovu a recykláciu odovzdajte tieto výrobky na určených zberných miestach. Alternatívne v niektorých krajinách Európskej únie alebo iných európskych krajinách môžete vrátiť svoje výrobky miestnemu predajcovi pri kúpe ekvivalentného nového produktu. Správnou likvidáciou tohto produktu pomôžete zachovať cenné prírodné zdroje a napomáhate prevencii potenciálnych negatívnych dopadov na životné prostredie a ľudské zdravie, ktoré by mohli byť dôsledkom nesprávnej likvidácie odpadov. Ďalšie podrobnosti si vyžiadajte od miestneho úradu alebo najbližšieho zberného miesta. Pri nesprávnej likvidácii tohto druhu odpadu sa môžu v súlade s národnými predpismi udeliť pokuty.

Pre podnikové subjekty v krajinách Európskej únie

Ak chcete likvidovať elektrické a elektronické zariadenia, vyžiadajte si potrebné informácie od svojho predajcu alebo dodávateľa.

Likvidácia v ostatných krajinách mimo Európskej únie

Tento symbol je platný v Európskej únii. Ak chcete tento výrobok zlikvidovať, vyžiadajte si potrebné informácie o správnom spôsobe likvidácie od miestnych úradov alebo od svojho predajcu.



Tento výrobok spĺňa všetky základné požiadavky smerníc EÚ, ktoré sa naň vzťahujú.

Zmeny v texte, dizajne a technických špecifikáciách sa môžu meniť bez predchádzajúceho upozornenia a vyhradujeme si právo na ich zmenu.

Čeština je pôvodná verzia.

Adresa výrobcu: FAST ČR, a.s., U Sanitasy 1621, Říčany CZ-251 01

Because of continuous improvement of design and other properties, your product may slightly differ from the one shown on the pictures in this manual.

Z dôvodu neustáleho zdokonaľovania dizajnu a ďalších vlastností sa môže vámi zakúpený výrobek mírně lišit od výrobku uvedeného na obrázcích v tomto návode.

Z dôvodu neustáleho zdokonaľovania dizajnu a ďalších vlastností sa môže vámi kúpený výrobok mierne lišit od výrobku uvedeného na obrázkoch v tomto návode.

A kivitel és más jellemzők állandó fejlesztése miatt a megvásárolt termék enyhén eltérhet az ezen útmutatóban található képeken mutatott terméktől.

Ze względu na ciągłe udoskonalanie designu i innych właściwości, zakupiony produkt może się nieznacznie różnić od produktu przedstawionego na rysunkach w niniejszej instrukcji.

Из-за постоянного улучшения дизайна и других свойств ваш продукт может немного отличаться от представленного на рисунках в данном руководстве.

**WWW.CATLER.EU**