

Konvice Mi Smart Kettle Pro

Návod k obsluze

Bezpečnostní pokyny

- Tento spotřebič mohou používat děti od 8 let pouze v případě, že jim byly poskytnuty pokyny nebo dohled při používání spotřebiče a že porozuměly hrozícím rizikům. Čištění a údržbu uživatelům nesmějí provádět děti, pokud nejsou starší 8 let a nejsou pod dohledem. Spotřebič a jeho kabel uchovávejte mimo dosah dětí mladších 8 let.
- Spotřebiče mohou používat osoby se sníženými fyzickými, vjemovými nebo duševními schopnostmi nebo nedostatkem zkušeností a znalostí pouze v případě, že jim byly poskytnuty pokyny nebo dohled při používání spotřebiče a že porozuměli hrozícím rizikům.
- Děti si se spotřebičem nesmí hrát.
- Konvici je třeba odpojit od elektřiny v případě, kdy je prázdná, nepoužívá se, když do ní přidáváte vodu, přemísťujete ji nebo čistíte, nebo nastal při jejím používání problém.
- Tuto konvici nepoužívejte na nakloněném nebo nestabilním povrchu. Aby se zabránilo poškození jejich plastových částí, uchovávejte ji dále od zdrojů tepla. Konvici nepokládejte na elektrické spotřebiče ani do jejich blízkosti.
- Konvice se musí připojit do zemněné elektrické zásuvky se jmenovitým proudem 10 A nebo více a se jmenovitým napětím 220 – 240 V str. Konvici nepřipojujte do elektrické zásuvky spolu s jinými elektrickými spotřebiči.
- **Je-li napájecí kabel poškozen, v zájmu předcházení nebezpečí jej musí výrobce, servisní zástupce nebo podobně kvalifikovaná osoba vyměnit.**
- Když je konvice v provozu, neotevírejte její víko a nevylévejte ani nenalévejte vodu.
- Nepřidávejte vodu nad značku maximální hladiny vody. Jinak může horká voda z konvice vytéct nebo vystříknout. Aby se předešlo vaření nasucho, při vaření musí být v konvici voda nad úrovní minima.
- Tato konvice se smí používat pouze k vaření vody. Nepoužívejte ji k ohřívání jiných věcí, jako jsou mořské řasy, vejce, sójové mléko, čaj, mléko a nudle. V opačném případě nemusí konvice řádně fungovat.
- Při doplňování vody odstraňte konvici ze základny. Aby se předešlo průniku vody do konektoru, před umístěním konvice zpět do základny otřete z její spodní strany zbytkovou vodu.
- Aby se zabránilo riziku požáru, konvici nepokládejte do blízkosti zdrojů tepla, jako jsou například sporáky a kamna.
- Aby se zabránilo riziku požáru, nepoužívejte k napájení tohoto výrobku prodlužovačky nízké kvality.
- Konvici neponořujte do vody ani ji nepolévejte vodou. Během používání varnou konvici nenaklánějte, netřeste jí, nepřesouvejte ji ani nevylévejte.
- Spotřebič zůstává po použití zahřátý. Nedotýkejte se povrchu topného tělesa.
- Tento spotřebič je určen k použití v domácnostech. pro následující účely:
 - kuchyňské prostory pro personál v obchodech, kancelářích a na jiných pracovištích,
 - chalupy,
 - klienti v hotelech, motelech a jiných rezidenčních prostorách,
 - noclehy se snídaní.
- Konvice se smí používat **pouze** s přiloženým stojanem.



Společnost Foshan Viomi Electrical Technology Co., Ltd. tímto prohlašuje, že rádiové zařízení typu Mi Smart Kettle Pro MJHWSH02YM je v souladu s požadavky směrnice Evropského parlamentu a Rady 2014/53/EU.

Úplné znění EU prohlášení o shodě je k dispozici na následující internetové adrese:

<http://www.mi.com/global/service/support/declaration.html>



Informace o OEEZ

Všechny výrobky označené tímto symbolem patří mezi odpad z elektrických a elektronických zařízení (OEEZ podle směrnice Evropského parlamentu a Rady 2012/19/EU) a neměly by se likvidovat spolu s netříděným komunálním odpadem. Namísto toho byste měli v zájmu ochrany lidského zdraví a životního prostředí předat odpad ze svého zařízení na sběrném místě určeném k recyklaci odpadu z elektrických a elektronických zařízení zřízeném vládními nebo místními orgány. Správná likvidace a recyklace pomohou předcházet potenciálním negativním důsledkům na životní prostředí a na lidské zdraví. Více informací o daném místě, jakož i o podmínkách takových sběrných míst, získáte od instalační firmy nebo od místních úřadů.

Slovní označení Bluetooth® a odpovídající loga jsou registrované ochranné známky společnosti Bluetooth SIG Inc. . Jakékoliv použití těchto značek ze strany společnosti Xiaomi Inc. je na základě licence. Ostatní ochranné známky a obchodní názvy patří příslušným vlastníkům.

Popis výrobku

Před použitím výrobku si pozorně přečtěte tento návod a uschovejte si jej pro případ potřeby v budoucnosti.

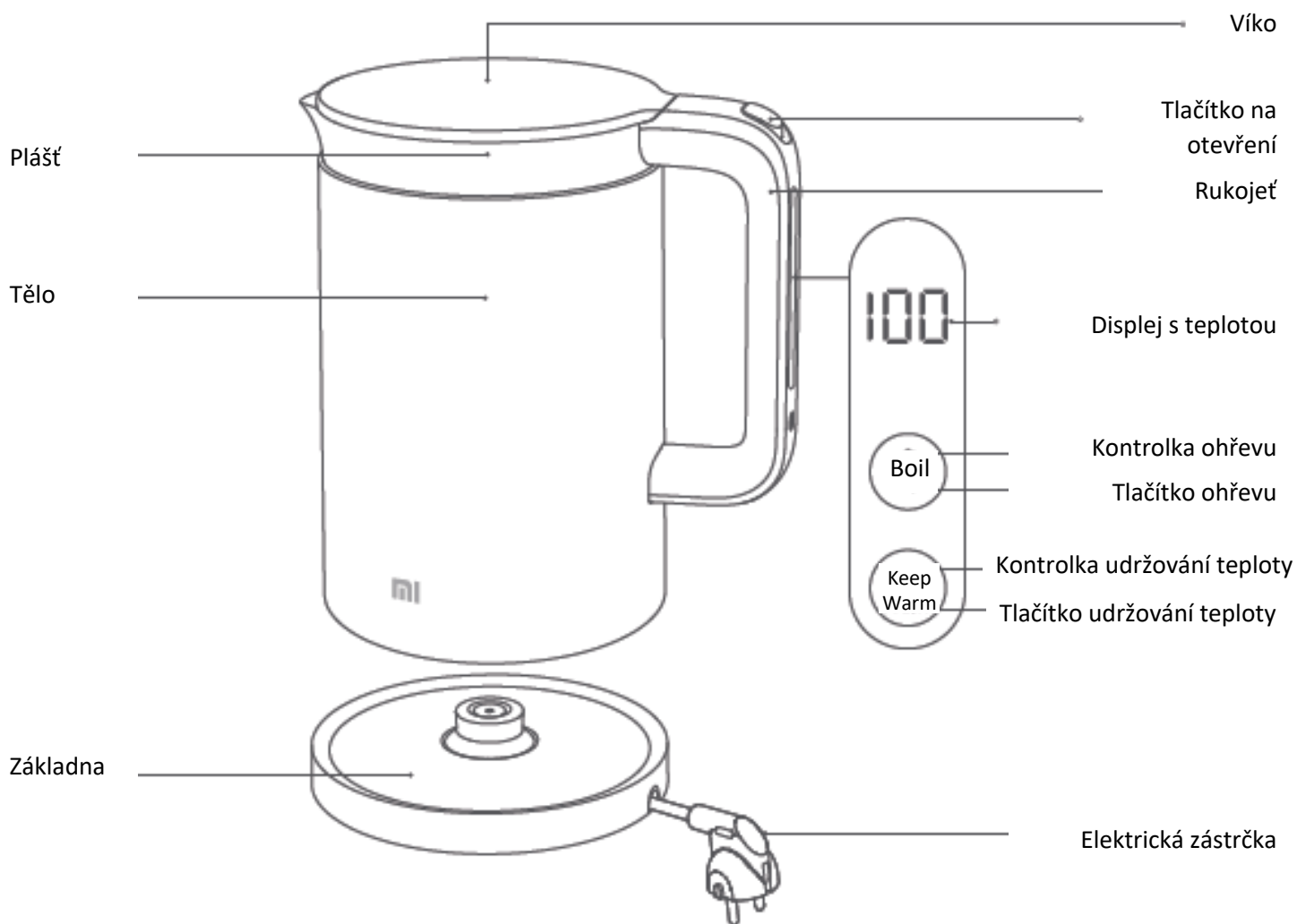

Poznámka: Ilustrace výrobku, příslušenství a uživatelského rozhraní v návodu k obsluze slouží pouze pro referenční účely. V důsledku vylepšování se výrobek a jeho funkce mohou lišit.

Jak se zařízení používá

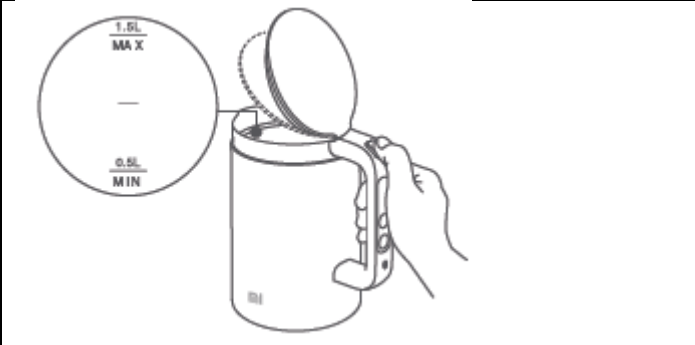
	
1. Stiskněte tlačítko pro otevření víka a do konvice nalijte vodu.	2. Víko zcela zavřete a konvici položte na základnu.
Množství vody by nemělo přesáhnout značku maximální hladiny vody ani být pod značkou minimální hladiny vody.	V případě dobrého kontaktu kontrolka jednou blikne a poté se vypne.

Udržování teploty po sevření

Poznámky:

- Funkce „automatického udržování teploty po sevření“ je standardně vypnuta. Pro lepší uživatelský zážitek ji doporučujeme povolit v aplikaci.
- Když voda vře, zobrazená teplota se může v důsledku regionálních rozdílů v nadmořské výšce lišit od skutečné teploty vody.

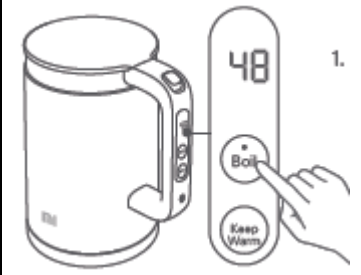
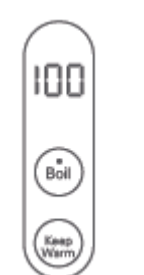
	1. Po stisknutí tlačítka sevření se kontrolka sevření rozsvítí červeně. Konvice se začne zahřívat a bude zobrazovat teplotu v reálném čase.		2. Pokud není zapnuta funkce „automatického udržování teploty po sevření“, kontrolka sevření se po sevření vody vypne. Zahřívání se následně zastaví a kontrolka třikrát blikne.
--	---	--	--

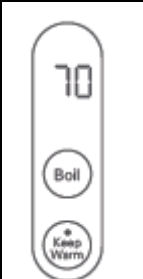
	3. Je-li zapnuta funkce „automatického udržování teploty po sevření“, stisknutím tlačítka udržování teploty nebo přímo v aplikaci nastavte teplotu, která se má udržovat. Kontrolka sevření po sevření vody zhasne a kontrolka udržování teploty se rozsvítí červeně. Když teplota klesne na nastavenou hodnotu, konvice třikrát pípne. Kontrolka udržování teploty změní barvu na oranžovou a konvice bude udržovat nastavenou teplotu.
---	--

Udržování teploty po zahřátí na nastavenou teplotu

Poznámky:

- Při používání funkce udržování teploty by měla být hladina vody mezi značkami maximální a minimální hladiny vody. Rozsah fluktuace teploty pro tuto funkci je ± 2 °C. Zvyšuje se, pokud je hladina vody pod značkou minimální hladiny vody.
- Ve výchozím nastavení je nastaveno 5 úrovní udržování teploty (40 °C, 50 °C, 70 °C, 80 °C a 90 °C). Nastavené úrovně teploty lze upravit v aplikaci.
- Funkce udržování teploty je ve výchozím nastavení nastavena na 12 hodin. Tuto hodnotu můžete změnit v aplikaci.
- Zapnutí ohřevu při prázdné konvici aktivuje funkci ochrany před vařením nasucho a vypne displej. Před dalším použitím nechte konvici ochladit na pokojovou teplotu a následně do ní nalijte vodu.

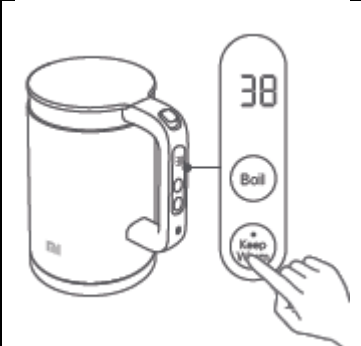
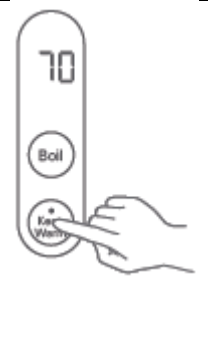
	1. Po stisknutí tlačítka udržování teploty začnou blikat číslice na displeji. Následně můžete vybrat úroveň udržování teploty.		2. Během blikání číslic vyberte jednu z pěti úrovní udržování teploty. Zvolená úroveň se aktivuje, pokud tlačítko nebudete 2 sekundy používat. Konvice následně spustí ohřev na nastavenou teplotu.
--	--	--	---

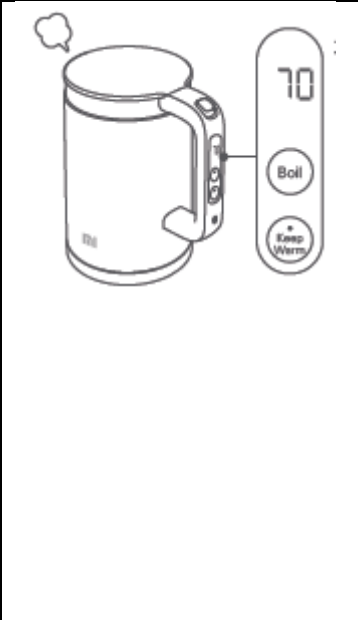
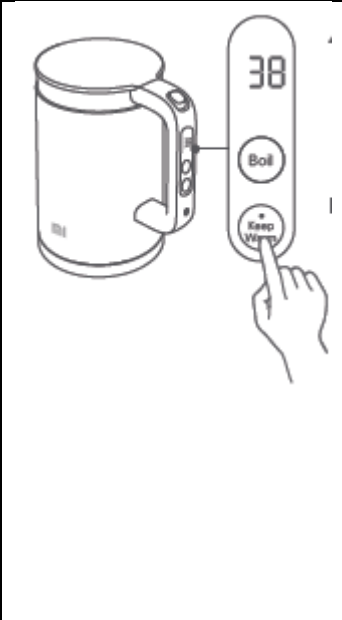
	<p>3. Když konvice dosáhne nastavené teploty, třikrát pípne. Kontrolka udržování teploty změní barvu na oranžovou a konvice bude udržovat nastavenou teplotu vody.</p>		<p>4. Funkci zrušíte opětovným stisknutím tlačítka udržování teploty. Kontrolka udržování teploty zhasne a konvice se přepne do pohotovostního režimu. Poznámka: Když teplota vody klesne v pohotovostním režimu pod 45 °C, displej se po 2 minutách nečinnosti vypne. Když je displej vypnutý, stisknutím libovolného tlačítka konvici probudíte.</p>
---	--	---	--

Udržování teploty po zvednutí konvice

Když zvednete konvici a poté ji položíte zpět na základnu, bude pokračovat v udržování teploty. Kontrolka třikrát blikne a konvice bude pokračovat v udržování nastavené teploty. Abyste mohli tuto funkci používat, budete muset nejprve nastavit teplotu a následně povolit v aplikaci možnost „Pamatovat si nastavení udržování teploty po zvednutí konvice“.

Poznámky:

- Funkce „Pamatovat si nastavení udržování teploty po zvednutí konvice“ je ve výchozím nastavení vypnuta. Pro lepší uživatelský zážitek ji doporučujeme povolit v aplikaci.
- Když je zapnuta funkce „Pamatovat si nastavení udržování teploty po zvednutí konvice“, dbejte na to, aby hladina vody v konvici byla nad úrovní minimální hladiny vody. V opačném případě hrozí riziko vaření nasucho.
- Když položíte konvici zpět na základnu, měl by být teplotní rozdíl mezi vodou v konvici a nastavenou teplotou do 10 stupňů.
- Funkce „Pamatovat si nastavení udržování teploty po zvednutí konvice“ se po dolití studené vody vypne. Funkci povolíte stisknutím tlačítka udržování teploty.
- Když je inteligentní konvice v provozu, stisknutím tlačítka sevření ji přepnete do pohotovostního režimu.
- Současným stisknutím tlačítek sevření a udržování teploty na 3 sekundy obnovíte výrobní nastavení.

Propojení s aplikací Mi Home/ Xiaomi Home

Tento výrobek je kompatibilní s aplikací Mi Home/Xiaomi Home*. Ovládejte své zařízení pomocí aplikace Mi Home/Xiaomi Home.



Nasnímejte QR kód, stáhněte si aplikaci a nainstalujte ji. Pokud je již aplikace nainstalována, přesměrujeme vás na stránku konfigurace připojení. Případně vyhledejte aplikaci „Mi Home/Xiaomi Home“ v obchodě s aplikacemi, stáhněte si ji a nainstalujte.

Spusťte aplikaci Mi Home/Xiaomi Home, klepněte na symbol „+“ vpravo nahoře a následně přidejte své zařízení podle příslušných pokynů.

* V Evropě (s výjimkou Ruska) je aplikace označována názvem Xiaomi Home. Za výchozí se považuje název aplikace zobrazený na vašem zařízení.

Poznámka: Mezitím mohlo dojít k aktualizaci aplikace. Postupujte podle pokynů na základě aktuální verze.

Zakázání funkce Bluetooth: 10 sekund podržte stisknuté tlačítko sevření.

Povolení funkce Bluetooth: 3 sekund podržte stisknuté tlačítko sevření.

Pokud se při propojování s aplikací inteligentní konvice nedá najít, doporučuji vám vypnout a zapnout její funkci Bluetooth a následně pokus o propojení zopakovat.

Čištění a údržba

1. Nechte nasáknout bílým octem.
Nalijte 0,5 l bílého potravinářského octa a nechte působit alespoň 1 hodinu.
2. Vylijte bílý ocet.
Po vylití octa vytírejte usazené zbytky vlhkým hadříkem.
3. Konvici vyčistěte převařením vody.
Po sevření horkou vodu vylijte a čistou vodou konvici 4 – 5krát vypláchněte.
4. Vytírejte dosucha a odložte.
Vnější povrch konvice otřete suchým hadříkem. Konvici odložte na suchém a dobře větraném místě. Chraňte ji před prachem, vlhkostí a hmyzem.

	Technické parametry	
Bezpečnostní pokyny: <ul style="list-style-type: none">• Před čištěním konvici vytáhněte z elektriny a nechte ji vychladnout.• Pravidelné čištění a odstraňování usazenin z konvice pomůže prodloužit její provozní životnost.• Pokud se v konvici usadilo velké množství vodního kamene, výše uvedený postup zopakujte. Nepoužívejte ocelovou vlnu ani žádné chemické či abrazivní čisticí prostředky.• Konvici ani její základnu neponořujte do vody. Udržujte vnější povrchy suché.	Název	Mi Smart Kettle Pro
	Model	MJHWSH02YM
	Bezdrátové připojení	Bluetooth Low Energy
	Provozní frekvence	2402 – 2480 MHz
	Maximální výstupní výkon	< 13 dBm
	Jmenovité napětí	220 – 240 V stř.
	Jmenovitá frekvence	50 – 60 Hz
	Jmenovitý výkon	1800 W
	Rozměry zařízení	204 × 145 × 235 mm
	Kapacita	1,5 l
Čistá hmotnost	1,3 kg	

Elektrické schéma

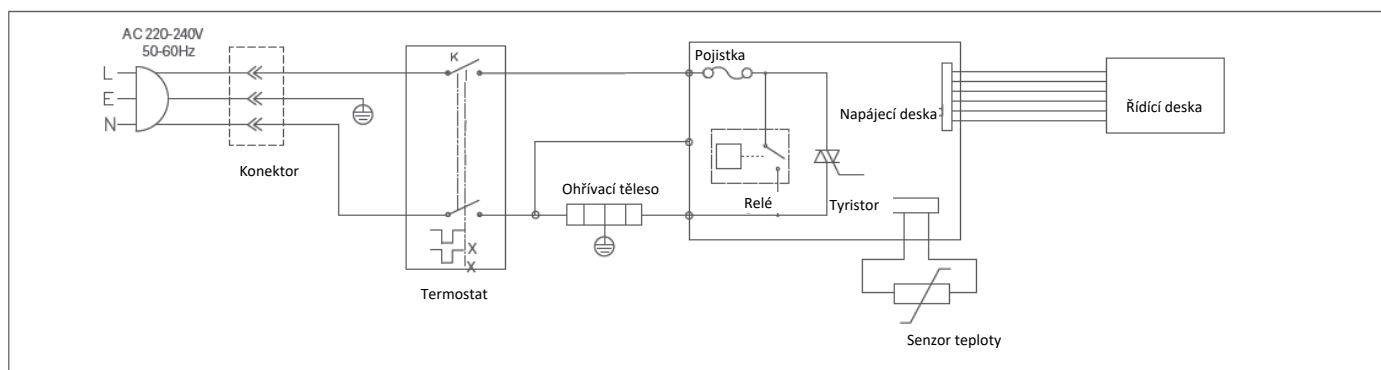

Řešení poruch

Porucha	Možné příčiny	Řešení
Displej se nerozsvítí	Elektrická zásuvka je poškozená nebo nemá dostatečný kontakt	Elektrickou zásuvku vyměňte
	Elektrická zástrčka není správně připojena	Zástrčku připojte do elektrické zásuvky správně
	Elektrická zástrčka je zdeformována	Obraťte se na servisní středisko
	Neoriginální základna	Použijte základnu, která byla dodána s konvicí
Zobrazuje se chybový kód	Chybový kód E1: Chybný senzor teploty	Obraťte se na servisní středisko
	Chybový kód E2: Přehřáté	Obraťte se na servisní středisko
Konvice neohřívá	Vadná deska plošných spojů	Obraťte se na servisní středisko
	Vadné topné těleso	Obraťte se na servisní středisko
	Chybný termostat	Obraťte se na servisní středisko
Voda nesevře nebo nepřestane vřít	Chybný senzor teploty NTC	Obraťte se na servisní středisko
	Vadná deska plošných spojů	Obraťte se na servisní středisko
Chyba připojení aplikace	Funkce Bluetooth v telefonu je vypnuta	V telefonu povolte funkci Bluetooth
	Vadná řídicí deska	Obraťte se na servisní středisko

PROHLÁŠENÍ O ZÁRUCE

TATO ZÁRUKA VÁM PŘIZNÁVÁ SPECIFICKÁ PRÁVA. MŮŽETE MÍT I JINÁ PRÁVA PŘIZNANÁ ZÁKONY VAŠÍ ZEMĚ, PROVINCE NEBO STÁTU. V NĚKTERÝCH ZEMÍCH, PROVINČÍCH NEBO STÁTECH MOHOU SPOTŘEBITELSKÉ ZÁKONY PŘEDPISOVAT MINIMÁLNÍ TRVÁNÍ ZÁRUKY. POKUD TO NENÍ POVOLENO ZÁKONEM, SPOLEČNOST XIAOMI NEVYLUČUJE, NEOMEZUJE ANI NEPOZASTAVUJE PRÁVA, KTERÁ VÁM MOHOU BÝT PŘIZNÁNA. ABYSTE ZCELA POROZUMĚLI SVÝM PRÁVÁM, DOPORUČUJEME VÁM INFORMOVAT SE O ZÁKONECH VAŠÍ ZEMĚ, PROVINCE NEBO STÁTU.

1. OMEZENÁ ZÁRUKA NA VÝROBEK

Společnost XIAOMI zaručuje, že v průběhu záruční doby se na výrobcích nevyskytnou chyby v materiálech a zpracování při normálním používání a používání v souladu s příslušným návodem k obsluze výrobku.

Trvání a podmínky právních záruk určují příslušné místní zákony. Více informací o výhodách spotřebitelských záruk se dozvíte na oficiální webové stránce společnosti Xiaomi <https://www.mi.com/en/service/warranty/>.

Společnost Xiaomi zaručuje původnímu kupujícímu, že během období uvedeného výše se při normálním používání na jejích výrobcích značky Xiaomi nevyskytnou chyby v materiálech a zpracování. Společnost Xiaomi nezaručuje, že provoz jejího výrobku bude bez přerušení nebo bez chyb. Společnost Xiaomi neodpovídá za poškození, ke kterým došlo při nedodržení pokynů týkajících se používání výrobku.

2. NÁPRAVNÉ PROSTŘEDKY

Zjistí-li se chyba hardwaru a společnost Xiaomi přijme v rámci záruční doby platnou reklamaci, společnost Xiaomi buď (1) bezplatně opraví výrobek, (2) vymění výrobek, nebo (3) vrátí peníze za výrobek po odečtení potenciálních přepravních nákladů.

3. JAK ZÍSKAT ZÁRUČNÍ SERVIS

Chcete-li získat záruční servis, musíte doručit výrobek v originálním balení nebo v podobném balení, které zajišťuje adekvátní úroveň ochrany výrobku, na adresu uvedenou společností Xiaomi. S výjimkou případů, které jsou zakázány platnými zákony, může společnost Xiaomi od vás před poskytnutím záručního servisu vyžadovat předložení dokladů nebo dokladu o koupi a/nebo splnění registračních požadavků.

4. VÝJIMKY A OMEZENÍ

Pokud společnost Xiaomi nestanovila jinak, tato omezená záruka se vztahuje pouze na výrobek vyrobený společností nebo pro společnost Xiaomi, který lze identifikovat pomocí ochranných známek, obchodního názvu nebo loga „Xiaomi“ nebo „Mi“.

Omezená záruka se nevztahuje na jakékoli (a) poškození způsobené zásahem přírody nebo vyšší moci, jako například bleskem, tornádem, záplavou, požárem, zemětřesením nebo jinými vnějšími příčinami; (b) poškození způsobené nedbalostí; (c) poškození způsobené používáním pro komerční účely; (d) poškození způsobené změnami nebo modifikacemi jakýchkoli částí výrobku; (e) poškození způsobené používáním s jinými výrobky, které nejsou značky Xiaomi; (f) poškození způsobené nehodou, zneužitím nebo nesprávným použitím; (g) poškození způsobené používáním výrobku mimo rozsah povoleného nebo zamýšleného používání stanoveného společností Xiaomi nebo používáním nesprávného napětí nebo napájecího zdroje; nebo (h) poškození způsobené servisem (včetně vylepšení a rozšíření) jakoukoli osobou, která není zástupcem společnosti Xiaomi.

Za zálohování dat, softwaru nebo jiných materiálů, které jste si mohli uložit nebo uchovávat ve výrobku, odpovídáte vy sami. Je pravděpodobné, že během servisu dojde ke ztrátě nebo přeformátování dat, softwaru nebo jiných materiálů v rámci zařízení. Společnost Xiaomi neodpovídá za takové poškození nebo ztrátu.

Žádný prodejce, zástupce ani zaměstnanec společnosti Xiaomi nemá oprávnění na jakékoli úpravy, rozšiřování nebo doplňování této omezené záruky. Pokud kterákoli z podmínek bude uznána za nezákonnou nebo nevymahatelnou, zákonnost nebo vymahatelnost zbývajících podmínek nebude ovlivněna ani zhoršena.

Kromě případů, kdy je to zakázáno zákony nebo jinak stanoveno společností Xiaomi, mohou být poprodejní služby omezeny na zemi nebo region, kde byl výrobek původně zakoupen.

Na výrobky, které nebyly řádně dovezeny a/nebo nebyly řádně vyrobeny společností Xiaomi a/nebo nebyly řádně získány od společnosti Xiaomi nebo oficiálního prodejce společnosti Xiaomi, se tyto záruky nevztahují. Na základě platných zákonů můžete mít nárok na záruky od neoficiálního prodejce, který výrobek prodal. Proto vám společnost Xiaomi doporučuje, abyste se obrátili na prodejce, od kterého jste si výrobek zakoupili.

Tyto záruky se nevztahují na Hongkong a Tchaj-wan.

5. PŘEDPOKLÁDANÉ ZÁRUKY

S výjimkou případů, které jsou zakázány platnými zákony, mají všechny předpokládané záruky (včetně záruk prodejnosti a vhodnosti pro konkrétní účel) omezenou dobu trvání maximálně po dobu této omezené záruky. Některé jurisdikce neumožňují omezení trvání předpokládané záruky, a proto výše uvedené omezení nebude v těchto případech uplatňováno.

6. OMEZENÍ ŠKOD

S výjimkou případů, které jsou zakázány platnými zákony, neodpovídá společnost Xiaomi za jakékoli škody způsobené nehodami, nepřímé, speciální nebo následné škody včetně, mimo jiné, ztráty zisků, příjmů nebo údajů, škody vyplývající z jakéhokoli porušení výslovných nebo předpokládaných záruk nebo podmínek nebo podle jakékoli jiné právní teorie dokonce i v případě, že společnost Xiaomi byla informována o možnosti takových škod. Některé jurisdikce neumožňují vyloučení nebo omezení speciálních, nepřímých nebo následných škod, takže výše uvedená omezení nebo vyloučení se na vás nemusí vztahovat.

7. KONTAKTY SPOLEČNOSTI XIAOMI

Zákazníci mohou navštívit webovou stránku: <https://www.mi.com/en/service/warranty/>

Kontaktní osobou pro služby po prodeji může být jakákoli osoba z autorizované servisní sítě společnosti Xiaomi, autorizovaní distributoři nebo konečný prodejce, od kterého jste si výrobek zakoupili. V případě pochybností kontaktujte příslušnou osobu, kterou vám doporučí společnost Xiaomi.

Další informace získáte na stránce www.mi.com

Vyrobeno pro: Xiaomi Communications Co., Ltd.

Výrobce: Foshan VIOMI Electrical Technology Co., Ltd.

(společnost iniciativy Mi Ecosystem)

Adresa: 4F, Building 7 & 2F, Building 1, No. 2 North of Xinxu Fourth Street , Xiashi Village Committee of Lunjiao Sub-district

Office, Shunde District , Foshan City, Guangdong Province , Čína

Verze návodu k obsluze: V1.0