



## FOOD CHOPPER

Instructions for use  
FOOD CHOPPER

---

Návod k obsluze  
SEKÁČEK POTRAVIN

---

Návod na obsluhu  
SEKÁČIK POTRAVÍN

---

Használati útmutató  
KONYHAI APRÍTÓ

---

Instrukcja obsługi  
ROZDRABNIACZ ŻYWNOŚCI



FC 810

# SEKÁČEK POTRAVIN

## OBSAH

- 4 Vaše bezpečnost na prvním místě
- 8 Seznamte se se svým sekáčkem FC 810
- 9 Použití vašeho sekáčku FC 810
- 13 Péče a čištění



# Gratulujeme

vám k zakoupení vašeho nového sekáčku FC 810.

Catler

## VAŠE BEZPEČNOST NA PRVNÍM MÍSTĚ

Uvědomujeme si, jak důležitá je bezpečnost, a proto již od počátečního konceptu až po samotnou výrobu myslíme především na vaši bezpečnost. Přesto vás ale prosíme, abyste při používání elektrických zařízení byli opatrní a dodržovali následující pokyny:

- Tento spotřebič nesmějí používat děti. Udržujte spotřebič a jeho přívod mimo dosah dětí.
- Spotřebič mohou používat osoby se sníženými fyzickými, smyslovými či mentálními schopnostmi nebo nedostatkem zkušeností a znalostí, pokud jsou pod dozorem nebo byly poučeny o používání spotřebiče bezpečným způsobem a rozumí případným nebezpečím.
- Čištění a údržbu prováděnou uživatelem nesmějí provádět děti.
- Děti si se spotřebičem nesmějí hrát.
- Pokud je přívodní kabel poškozen, jeho výměnu svěřte odbornému servisnímu středisku, aby se zabránilo vzniku nebezpečné situace. Spotřebič s poškozeným přívodním kabelem je zakázáno používat.

**VAROVÁNÍ:** Nesprávné používání může způsobit poranění.

- Věnujte zvýšenou pozornost při manipulaci se sekacími čepelemi, aby nedošlo k poranění, zvláště při vyprazdňování nádoby a během čištění.

- Nádoby na zpracování surovin můžete umýt v teplé vodě s trochou kuchyňského prostředku na mytí nádobí. Opláchněte a otřete dosucha.
- Vždy odpojte spotřebič od napájení, pokud ho necháváte bez dozoru a před montáží, demontáží nebo čištěním.
- Před výměnou příslušenství nebo přístupných částí, které se při používání pohybují, vypněte spotřebič a odpojte ho od napájení.
- Tento spotřebič je určený pouze pro domácí použití. Spotřebič není určený pro komerční použití. Nepoužívejte tento spotřebič v pohybujících se vozidlech nebo na lodi, nepoužívejte jej venku, nepoužívejte jej pro jiný účel, než pro který je určen. V opačném případě může dojít ke zranění.
- Spotřebič není určen pro použití v prostorách, jako jsou:
  - kuchyňské kouty pro personál v obchodech, kancelářích a ostatních pracovištích;
  - hotelové nebo motelové pokoje a jiné obytné prostory;
  - zemědělské farmy;
  - podniky zajišťující nocleh se snídaní.
- Neponožte spotřebič, přívodní kabel ani zástrčku přívodního kabelu do vody ani jiné tekutiny.
- Zabraňte kontaktu přívodního kabelu a zástrčky s vodou nebo jinou tekutinou.
- Používejte spotřebič podle pokynů uvedených v návodu k použití. V opačném případě může dojít ke vzniku poranění, poškození spotřebiče nebo vzniku nebezpečné situace.
- Nepoužívejte tento spotřebič s programátorem, časovým spínačem nebo jakoukoli jinou součástí, která spíná spotřebič automaticky.
- Tento spotřebič byl navržen pro účely mletí pražených kávových zrn, ořechů, koření, bylinek nebo máku. V žádném případě nepoužívejte spotřebič k jiným účelům, než ke kterým je určen.
- Tento spotřebič NEBYL navržen k mletí předem mleté kávy. Za žádných okolností nepoužívejte spotřebič k mletí lepkavých potravin nebo extrémně tvrdých potravin, k přípravě těsta, k mletí ovoce, k přípravě kari pasty, oříškového másla, pesta apod.
- Před připojením spotřebiče k síťové zásuvce se ujistěte, že se jeho nominální napětí uvedené na typovém štítku shoduje s elektrickým napětím zásuvky.
- Spotřebič připojujte pouze k řádně uzemněné zásuvce. Z bezpečnostních důvodů nedoporučujeme použití rozdvojky nebo prodlužovacího kabelu.
- Spotřebič neumísťujte na parapety oken, odkapávací desku dřezu nebo na nestabilní povrchy. Vždy jej umístěte na stabilní, rovný a suchý povrch.
- Spotřebič nepokládejte na elektrický nebo plynový vařič nebo do blízkosti otevřeného ohně.

- Spotřebič nikdy nepoužívejte v bezprostředním okolí vany, sprchy nebo bazénu.
- Spotřebič používejte pouze s originálním příslušenstvím, které je s ním dodáváno.
- Spotřebič vždy vypněte a odpojte od síťové zásuvky, pokud jej nebudete používat, pokud jej necháváte bez dozoru, před jeho rozebráním nebo sestavením, před plněním zásobníku, před přemístěním nebo čištěním. Před čištěním a přemístěním nechejte spotřebič vychladnout.
- Spotřebič a jeho příslušenství udržujte v čistotě. Čištění a údržbu provádějte dle instrukcí uvedených v kapitole Čištění a údržba. Spotřebič neomývejte pod tekoucí vodou ani jej neponořujte do vody nebo jiné tekutiny.
- Spotřebič nezapínejte, dokud není správně sestaven. Spotřebič je vybaven bezpečnostním spínačem, který zabrání zapnutí, pokud nebude víko řádně nasazeno. Bezpečnostní spínač nevyřazujte z provozu. Nepokoušejte se provozovat spotřebič bez řádně nasazeného víka.
- Do nádoby nevkládejte prsty ani ruce. Čepele nožů jsou velmi ostré a hrozí vážné poranění při nesprávné manipulaci.
- Nádoby nepřepíňujte. Vždy dodržujte rysku maxima, která je na každé nádobě vyznačena. Nadměrné naplnění může zhoršit výsledek, nadměrně zatížit motor, což by mohlo vést k jeho přehřátí a následnému poškození spotřebiče.
- Nepoužívejte spotřebič déle než 2 minuty v nepřetržitém provozu, jelikož by se spotřebič mohl přehřát. Pokud se tak stane, vypněte spotřebič a odpojte od síťové zásuvky. Nechte 30 minut vychladnout a poté zkuste znovu zapnout.
- Před připojením spotřebiče k síťové zásuvce se ujistěte, že se shoduje napětí uvedené na jeho typovém štítku s napětím ve vaší zásuvce.
- Neodpojujte spotřebič od síťové zásuvky tahem za síťový kabel. Mohlo by dojít k poškození síťového kabelu nebo síťové zásuvky. Kabel odpojujte od zásuvky tahem za zástrčku síťového kabelu.

## **DŮLEŽITÉ BEZPEČNOSTNÍ POKYNY PRO POUŽÍVÁNÍ VŠECH ELEKTRICKÝCH ZAŘÍZENÍ**

- Před použitím zcela odviňte napájecí kabel.
- Přívodní kabel nenechávejte viset přes okraj stolu nebo pracovní desky, dotýkat se horkých ploch nebo se zamotat. Nepokládejte těžké předměty na síťový kabel.
- Z bezpečnostních důvodů doporučujeme zapojit spotřebič do samostatného elektrického obvodu, odděleného od ostatních spotřebičů. Nepoužívejte rozdvojku ani prodlužovací kabel pro zapojení spotřebiče do síťové zásuvky.
- Abyste zabránili úrazu elektrickým proudem, neponořujte spotřebič, jeho základnu ani přívodní kabel do vody nebo jiné tekutiny.
- Doporučujeme provádět pravidelnou kontrolu spotřebiče. Spotřebič nepoužívejte, je-li jakkoli poškozen nebo je-li vadný napájecí kabel nebo zástrčka. Veškeré opravy je nutné svěřit nejbližšímu autorizovanému servisnímu středisku Catler.
- Jakoukoli jinou údržbu kromě běžného čištění je nutné svěřit autorizovanému servisnímu středisku Catler.
- Doporučujeme instalovat proudový chránič (standardní bezpečnostní spínače ve vaší zásuvce), abyste tak zajistili zvýšenou ochranu při použití spotřebiče. Doporučujeme, aby proudový chránič (se jmenovitým zbytkovým provozním proudem nebyl více než 30 mA) byl instalován do elektrického obvodu, ve kterém bude spotřebič zapojen. Obratte se na svého elektrikáře pro další odbornou radu.

Návod je rovněž dostupný na stránkách [www.catler.eu](http://www.catler.eu).



**Stupeň ochrany před úrazem elektrickým proudem:**

Třída II – Ochrana před úrazem elektrickým proudem je zajištěna dvojitou nebo zesílenou izolací.



## SEZNAMTE SE SE SVÝM SEKÁČKEM FC 810

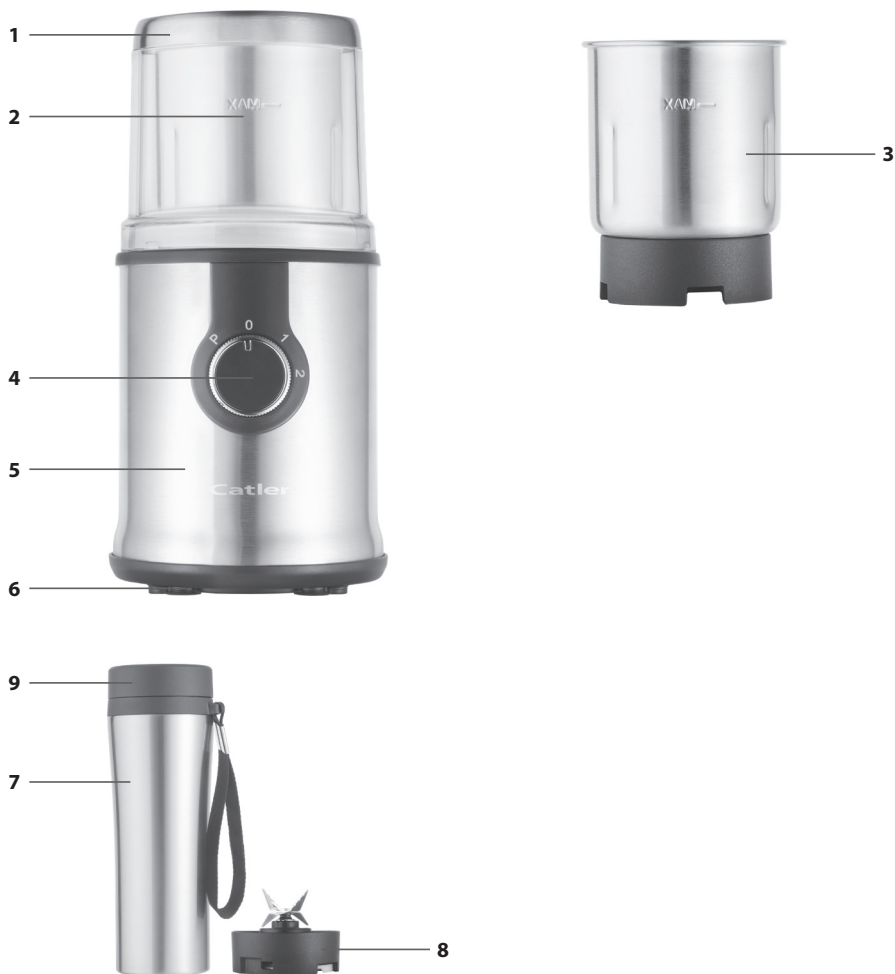

1. **Víko**
2. **Nádoba s jedním zabudovaným nožem**
3. **Nádoba s dvojitým zabudovaným nožem**
4. **Ovladač**
5. **Motorová základna**
6. **Nohy s přísavkami**
7. **Hrnek na smoothie**
8. **Nožová jednotka**
9. **Víčko**

## POUŽITÍ VAŠEHO SEKÁČKU FC 810

### PŘED PRVNÍM POUŽITÍM

Odstraňte veškerý obalový materiál ze spotřebiče a tento správně zlikvidujte. Ujistěte se, že jste z obalového materiálu vyjmuli všechno příslušenství před jeho správnou likvidací.

Tělo sekáčku otřete měkkou houbičkou zlehka navlhčenou v teplé vodě a otřete dosucha.

Nádoby se zabudovanými noži vypláchněte teplou vodou a nechte volně uschnout. S maximální opatrností můžete vnitřní prostor otřít čistou utěrkou dosucha.

Hrnek na smoothie, nožovou jednotku a víčko umyjte v teplé vodě s trochou kuchyňského prostředku na mytí nádobí. Opláchněte a otřete dosucha.



**VAROVÁNÍ!**  
**PŘI MANIPULACI S NÁDOBAMI A NOŽOVOU JEDNOTKOU BUĎTE VELMI OPATRNÍ. ČEPELE NOŽŮ JSOU VELMI OSTRÉ A HROZÍ VÁŽNÉ PORANĚNÍ PŘI NESPRÁVNÉ MANIPULACI.**

### OTOČNÝ OVLADAČ

Sekáček potravin je vybaven třemi rychlostmi.

- Rychlost 1: nízká rychlost
- Rychlost 2: vysoká rychlost
- Rychlost P: pulzní rychlost

### POUŽITÍ S NÁDOBAMI SE ZABUDOVANÝMI NOŽI

1. Postavte sekáček na rovný, suchý a čistý povrch.
2. Ujistěte se, že jsou všechny části suché a čisté.
3. Do motorové základny vložte nádobu tak, aby výřezy na spodním okraji nádoby zapadly do výstupků v motorové základně.
4. Doporučujeme nádobu s jedním zabudovaným nožem používat k mletí pražených kávových zrn a nádobu s dvojítm zabudovaným nožem k mletí koření, ořechů, bylinek nebo máku.
5. Do nádoby nasypete suroviny, které chcete zpracovat. Vždy dodržujte rysku maxima, která je na každé nádobě vyznačena.



**VAROVÁNÍ!**  
**NADMĚRNÉ NAPLNĚNÍ MŮŽE ZHORŠIT VÝSLEDEK ZPRACOVÁNÍ, NADMĚRNĚ ZATÍŽIT MOTOR, COŽ BY MOHLO VÉST K JEHO PŘEHŘÁTÍ A NÁSLEDNÉMU POŠKOZENÍ SPOTŘEBIČE.**

6. Nasadíte víko na motorovou základnu tak, aby výstupky na vnitřním okraji víka zapadly do výřezů v motorové základně. Otočte víkem protisměru hodinových ručiček, abyste jej zajistili a aktivovali bezpečnostní spínač. Sekáček nebude možné zapnout, pokud nebude víko správně nasazeno.
7. Zapojte zástrčku přírodního kabelu do síťové zásuvky.
8. Otočením ovladače zvolte požadovanou rychlost: 1 (nízká rychlost) nebo 2 (vysoká rychlost).
9. Pulzní rychlost slouží k rychlému zpracování surovin v krátkých intervalech při maximálních otáčkách. Otočte ovladač do polohy P a držte ovladač v této poloze po požadovanou dobu. Jakmile vrátíte ovladač do polohy 0, sekáček se zastaví.



**VAROVÁNÍ!**  
**NEPOUŽÍVEJTE SPOTŘEBIČ DÉLE NEŽ 2 MINUTY V NEPŘETRŽITÉM PROVOZU.**

10. Po dokončení otočte ovladač do polohy 0, odpojte zástrčku od síťové zásuvky a uvolněte víko po směru hodinových ručiček.

**POZNÁMKA:**

Pokud uvolníte víko během zpracování, sekáček se automaticky vypne.

11. Vyčkejte, až se sekací nože zastaví. Poté vyjměte nádobu z motorové základny a přesypte zpracované suroviny do misky.
12. Pokud potřebujete zkontrolovat stav zpracování, otočte ovladač do polohy 0, odpojte zástrčku od síťové zásuvky, vyčkejte, až se sekací nože zastaví, a uvolněte víko po směru hodinových ručiček.



**VAROVÁNÍ!**  
**NIKDY NEVKLÁDEJTE DO NÁDOBY PRSTY, RUCI NEBO KOVOVÉ NÁČINÍ. ČEPELE NOŽE JSOU VELMI OSTŘÉ A HROZÍ VÁŽNÉ PORANĚNÍ PŘI NESPRÁVNÉ MANIPULACI.**

**POUŽITÍ S HRNKEM NA SMOOTHIE**

1. Postavte sekáček na rovný, suchý a čistý povrch.
2. Do hrnku vložte suroviny, které chcete zpracovat. Dodržujte rychlost maxima vyznačenou na hrnku.
3. Na hrnek našroubujte nožovou jednotku. Řádně dotáhněte, aby z hrnku nevytekla tekutina. Sekáček se nespustí, pokud nebude nožová jednotka správně připravena k hrnku.

4. Otočte hrnek dnem vzhůru a do motorové základny vložte hrnek s nožovou jednotkou tak, aby výřezy na spodním okraji nožové jednotky zapadly do výstupků v motorové základně.
5. Zapojte zástrčku přírodního kabelu do síťové zásuvky.
6. Otočením ovladače zvolte požadovanou rychlost: 1 (nízká rychlost) nebo 2 (vysoká rychlost).
7. Pulzní rychlost slouží k rychlému zpracování surovin v krátkých intervalech při maximálních otáčkách. Otočte ovladač do polohy P a držte ovladač v této poloze po požadovanou dobu. Jakmile vrátíte ovladač do polohy 0, sekáček se zastaví.
8. Po dokončení otočte ovladač do polohy 0, odpojte zástrčku od síťové zásuvky a sejměte hrnek s nožovou jednotkou z motorové základny.
9. Otočte hrnek vzhůru nohama, aby nožová jednotka směřovala nahoru. Opatrně odšroubujte nožovou jednotku a na hrdlo hrnku našroubujte víčko



**VAROVÁNÍ!  
BUĎTE OPA-  
TRNÍ PŘI MANIPU-  
LACI S NOŽOVOU  
JEDNOTKOU. ČEPE-  
LE JSOU VELMI OS-  
TRÉ. HROZÍ VÁŽNÉ  
PORANĚNÍ.**

## VYUŽITÍ HRNKU NA SMOOTHIE

Hrnek na smoothie je vhodný pro přípravu lahodného smoothie, jiných oblíbených nápojů v pohodlí doma a vzít si jej s sebou například na cvičení nebo do práce, kde si jej budete moci vychutnat. Hrnek na smoothie můžete využít na přípravu dětské stravy, kaší apod. Těsnění víček a konstrukce hrdla hrnku zaručí, že zpracované potraviny zůstanou čerstvé po dlouhou dobu.

## TIPY A RADY

Pravidelně kontrolujte stav zpracovávaných surovin. Pokud je nádoba naplněna na maximum, použijte nejdříve pulzní rychlost a poté nastavte požadovanou rychlost.

Melte kávová zrna tak, aby hrubost mletí odpovídala metodě přípravy kávy. Pokud preferujete kávu slabší chuti, připravte si kávu podle doporučení a poté do šálku přilijte horkou vodu.

Pokud použijete příliš jemně mletou kávu, může dojít k velmi pomalé extrakci kávy. Výsledná káva bude velmi pře-extrahovaná a bude velmi hořká. Naopak příliš hrubě mletá káva urychlí extrakci a výsledná káva bude pod-extrahovaná, mdlá a bez výrazné chuti.

Mletá káva velmi rychle ztrácí svou chuť a aroma. Doporučujeme používat při přípravě kávy vždy čerstvě mletou kávu. Kupujte kávová zrna v menším balení s datem pražení.

Abyste prodloužili čerstvost kávových zrn, skladujte je ve vzduchotěsné nádobě na chladném, tmavém a suchém místě.

Nakrájejte potraviny na stejné velké kousky (asi 2,5 cm). Zrychlíte tím proces přípravy. Nejdříve nalijte tekutiny a poté přidejte pevné suroviny.

Vždy dodržujte rysku maxima.

Pokud potřebujete zpracovat větší množství potravin, vždy je rozdělte na menší díly.  
NIKDY nemixujte žádné z těchto potravin:  
kosti, velké kusy mražených potravin,  
husté a tvrdé potraviny, pecky, jádra apod.  
V opačném případě hrozí nenávratné poškození sekáčku.

Udržujte sekáček v čistotě.

## PÉČE A ČIŠTĚNÍ

Před čištěním odpojte zástrčku přívodního kabelu od síťové zásuvky a nechte jej zcela vychladnout.



**VAROVÁNÍ!**  
**ABY SE ZA-  
BRÁNILO ÚRAZU  
ELEKTRICKÝM  
PROUDEM, NEPO-  
NOŘUJTE SPOTŘE-  
BIČ, ZÁSTRČKU  
PŘÍVODNÍHO KA-  
BELU ANI PŘÍVODNÍ  
KABEL DO VODY  
ANI JINÉ TEKUTI-  
NY. ŽÁDNÁ ČÁST  
SPOTŘEBIČE NENÍ  
VHODNÁ PRO MYTÍ  
V MYČCE.**



**VAROVÁNÍ!**  
**NEPOUŽÍVEJ-  
TE HRUBÉ ČISTICÍ  
PROSTŘEDKY, DRÁ-  
TĚNKY, HOUBIČKY  
S DRÁTĚNKAMI  
A POD., NEBOŤ BY  
MOHLY POVRCH PO-  
ŠKRÁBAT.**

### ČIŠTĚNÍ MOTOROVÉ ZÁKLADNY

1. Vyjměte nádobu z motorové základny.
2. Otřete motorovou základnu měkkou houbičkou zlehka navlhčenou v teplé vodě a otřete dosucha.

### ČIŠTĚNÍ NÁDOB

1. Přesypte obsah nádoby do dózy.
2. Pomocí kartáčku odstraňte zbytky surovin z oblasti okolo nožů. S maximální opatrností můžete otřít vnitřní prostor suchou utěrkou.



**VAROVÁNÍ!  
NEDOTÝKEJTE  
SE NOŽŮ. ČEPELE  
NOŽE JSOU VELMI  
OSTRÉ A HROZÍ VÁŽ-  
NÉ PORANĚNÍ V PŘÍ-  
PADĚ NESPRÁVNÉ  
MANIPULACE.**

3. Abyste odstranili nepříjemný zápach z nádoby, nasypejte do nádoby jednu lžičku jedlé sody, nechte chvíli působit a poté vysypte a velmi opatrně otřete suchou utěrkou.

### **ČIŠTĚNÍ HRNKU NA SMOOTHIE**

Je důležité čistit hrnek na smoothie, nožovou jednotku a víčko neprodleně po každém použití, abyste zabránili zaschnutí zbytků potravin. Pravidelnou údržbou prodlužujete životnost příslušenství.

Nožovou jednotku opláchněte po použití pod teplou tekoucí vodou, abyste odstranili nečistoty.

Hrnek vypláchněte po použití pod teplou tekoucí vodou. Následně nalijte do hrnků teplou vodu tak, aby byl asi z poloviny plný. Našroubujte nožovou jednotku a nasadte na základnu mixéru. Nepoužívejte žádný kuchyňský prostředek na mytí nádobí. Zapněte sekáček na vysokou rychlost na asi 10 sekund. Tím můžete odstranit nečistoty z nožové jednotky i z hrnků.

Opatrně odšroubujte nožovou jednotku a opláchněte čistou teplou vodou. Otřete dosucha.

Víčko omyjte v teplé vodě s trochou kuchyňského prostředku na mytí nádobí. Opláchněte a otřete dosucha.

### **ULOŽENÍ**

Pokud nebudete sekáček používat, vyčistěte jej podle výše uvedených pokynů. Uložte sekáček na čisté a suché místo, mimo dosah dětí nebo zvířat.

## POKYNY A INFORMACE O NAKLÁDÁNÍ S POUŽITÝM OBALEM

Použitý obalový materiál odložte na místo určené obcí k ukládání odpadu.

### LIKVIDACE POUŽITÝCH ELEKTRICKÝCH A ELEKTRONICKÝCH ZAŘÍZENÍ



Tento symbol na produktech nebo v průvodních dokumentech znamená, že použité elektrické a elektronické výrobky nesmí být přidány do běžného komunálního odpadu. Ke správné likvidaci, obnově a recyklaci předejte tyto výrobky na určená sběrná místa. Alternativně v některých zemích Evropské unie nebo jiných evropských zemích můžete vrátit své výrobky místnímu prodejci při koupi ekvivalentního nového produktu. Správnou likvidací tohoto produktu pomůžete zachovat cenné přírodní zdroje a napomáháte prevenci potenciálních negativních dopadů na životní prostředí a lidské zdraví, což by mohly být důsledky nesprávné likvidace odpadů. Další podrobnosti si vyžádejte od místního úřadu nebo nejbližšího sběrného místa. Při nesprávné likvidaci tohoto druhu odpadu mohou být v souladu s národními předpisy uděleny pokuty.

#### **Pro podnikové subjekty v zemích Evropské unie**

Chcete-li likvidovat elektrická a elektronická zařízení, vyžádejte si potřebné informace od svého prodejce nebo dodavatele.

#### **Likvidace v ostatních zemích mimo Evropskou unii**

Tento symbol je platný v Evropské unii. Chcete-li tento výrobek zlikvidovat, vyžádejte si potřebné informace o správném způsobu likvidace od místních úřadů nebo od svého prodejce.



Tento výrobek splňuje veškeré základní požadavky směrnic EU, které se na něj vztahují.

Změny v textu, designu a technických specifikacích se mohou měnit bez předchozího upozornění a vyhrazujeme si právo na jejich změnu.

Čeština je původní verze.

Adresa výrobce: FAST ČR, a.s., U Sanitasu 1621, Říčany CZ-251 01



## POZNÁMKY

Because of continuous improvement of design and other properties, your product may slightly differ from the one shown on the pictures in this manual.

Z důvodu neustálého zdokonaľování designu a dalších vlastností se může vámi zakoupený výrobek mírně lišit od výrobku uvedeného na obrázcích v tomto návodu.

Z dôvodu neustáleho zdokonaľovania dizajnu a ďalších vlastností sa môže vami kúpený výrobok mierne líšiť od výrobku uvedeného na obrázkoch v tomto návode.

A kivitel és más jellemzők állandó fejlesztése miatt a megvásárolt termék enyhén eltérhet az ezen útmutatóban található képeken mutatott terméktől.

Ze względu na ciągłe udoskonalanie designu i innych właściwości, zakupiony produkt może się nieznacznie różnić od produktu przedstawionego na rysunkach w niniejszej instrukcji.

**WWW.CATLER.EU**