

beurer

HT 53



CS Kulma na vlasy
Návod k použití2

SK Kulma
Návod na obsluhu14

CE

1. Účel použití.....	4
2. Vysvětlení symbolů	5
3. Použití v souladu s určením	6
4. Bezpečnostní pokyny	6
5. Popis přístroje	8
6. Obsluha.....	9
7. Čištění a ošetřování přístroje.....	11
8. Technické údaje	12
9. Likvidace	12
10. Záruka a servis	13

Obsah balení

- kulma na vlasy
- žáruvzdorná rukavice
- tento návod k použití

VAROVÁNÍ

- Příklad je určen pouze pro použití v domácím/soukromém prostředí, ne v komerční oblasti.
- Tento přístroj mohou používat děti starší 8 let i osoby se sníženými fyzickými, smyslovými či mentálními schopnostmi nebo s nedostatkem zkušeností a znalostí, pokud jsou pod dohledem nebo byly poučeny ohledně bezpečného používání přístroje a chápou z toho vyplývající rizika.

- Děti si s přístrojem nesmí hrát.
- Čištění a uživatelskou údržbu nesmí provádět děti bez dohledu.
- Jestliže dojde k poškození napájecího kabelu u tohoto přístroje, musíte ho odstranit.
- Pokud přístroj používáte v koupelně, je po použití potřeba vytáhnout zástrčku ze zásuvky, protože blízkost vody představuje riziko, i když je přístroj vypnutý.
- Nikdy přístroj nepoužívejte v blízkosti vany, umyvadla, sprchy a jiných nádob s vodou nebo jinými kapalinami – nebezpečí úrazu elektrickým proudem!
- Jako ochranu navíc doporučujeme v proudovém obvodu koupelny instalovat proudový chránič RCD s měřeným spouštěcím proudem do 30 mA. Více informací obdržíte u místního specializovaného prodejce elektroinstalačního materiálu.



Přečtěte si pečlivě tento návod k použití, uschovejte ho pro pozdější použití, poskytněte ho i ostatním uživatelům a řiďte se pokyny, které jsou v něm uvedené.

Vážená zákaznice, vážený zákazníku,

jsme rádi, že jste si vybrali výrobek z našeho sortimentu.

Naše značka je synonymem pro vysoce kvalitní, důkladně vyzkoušené výrobky týkající se tepla, hmotnosti, krevního tlaku, tělesné teploty, srdečního tepu, jemné terapie, masáže, vzduchu, péče o krásu i o dítě.

S pozdravem

váš tým Beurer

1. Účel použití

Pomocí této kulmy na vlasy můžete vytvářet vlnitý účes.

Otočný kloub o 360° na přírodním kabelu umožňuje flexibilní použití kulmy na vlasy.

Díky krátké době zahřívání je kulma na vlasy připravena k použití již po několika minutách.

Keramický povrch topné trubice s keratinem zaručuje rovnoměrné rozdělení tepla a hladkou povrchovou strukturu.

Keratin navíc přispívá k ochraně a péči o vaše vlasy. Kulma na vlasy zajišťuje šetrné formování účesu.







Podstavec umožňuje bezpečné odložení kulmy na vlasy i v zahřátém stavu.

Přístroj lze používat pouze k účelu uvedenému v tomto návodu k použití.

Výrobce neručí za škody vzniklé nesprávným nebo lehkomyšlným použitím.

2. Vysvětlení symbolů

V návodu k použití, popř. na přístroji jsou uvedeny následující symboly.

	Varování	Přístroj se nesmí používat ve vodě nebo v její blízkosti (např. umyvadlo, sprcha, vana) – nebezpečí úrazu elektrickým proudem!
	Varování	Varovné upozornění na nebezpečí poranění nebo riziko ohrožení zdraví
	Pozor	Bezpečnostní upozornění na možné poškození přístroje/příslušenství
	Upozornění	Upozornění na důležité informace
	Přečtěte si návod k použití.	
 	Obal zlikvidujte s ohledem na životní prostředí.	

3. Použití v souladu s určením

Kulmu na vlasy lze používat výhradně k vlastnoruční úpravě a tvarování lidských vlasů v domácím prostředí!



Varování

Přístroj používejte výlučně:

- k vnějšímu použití
- k účelu, ke kterému byl vyvinut, a způsobem uvedeným v tomto návodu. Jakékoliv neodborné použití může být nebezpečné!

4. Bezpečnostní pokyny



Varování

Předcházejte možným úrazům a přístroj nepoužívejte v níže uvedených případech:

- Nikdy přístroj nenamáčejte do vody nebo jiné kapaliny!
Nebezpečí úrazu elektrickým proudem!
- Pokud by přístroj přes veškerá preventivní opatření spadl do vody, vytáhněte okamžitě zástrčku ze zásuvky! Nesahejte do vody!
Nebezpečí úrazu elektrickým proudem!
- Před opětovným použitím nechte přístroj zkontrolovat v autorizované opravně! Ohrožení života po zásahu elektrickým proudem!
- Pokud vám přístroj spadne nebo dojde k jeho poškození následkem pádu, nelze ho již dál používat. Nebezpečí úrazu elektrickým proudem nebo jiného poranění!
- Při viditelném poškození přístroje, přírodního kabelu, síťové zástrčky nebo příslušenství. V případě pochybností přístroj nepoužívejte a obraťte se na prodejce nebo zákaznický servis. Adresy servisních středisek jsou uvedeny v návodu. Nebezpečí úrazu elektrickým proudem!

- Obalový materiál nenechávejte v dosahu dětí – nebezpečí udušení!
- V koupelně nepoužívejte žádné prodlužovací kabely, abyste mohli v nouzovém případě rychle dosáhnout na síťovou zástrčku.



Varování

Předcházejte možným úrazům a dodržujte tyto zásady:

- Dávejte pozor na to, aby v blízkosti přístroje nebyly žádné lehce zápalné kapaliny. Nebezpečí vzniku požáru!
- Přístroj odkládejte pouze na nehořlavý podklad. Nebezpečí vzniku požáru!
- Přístroj se nesmí zakrývat – nebezpečí vzniku požáru!
- Přístroj nepoužívejte na umělých vlasech – nebezpečí vzniku požáru!



Upozornění

- Před použitím odstraňte veškerý obalový materiál.
- Přístroj zapojte pouze do zásuvky s napětím uvedeným na výrobním štítku.
- Kabel vytahujte ze zásuvky pouze v místě síťové zástrčky.
- Nepoužívejte žádné doplňkové díly, které výrobce nedoporučil, případně nenabídl jako příslušenství.
- V žádném případě nesmíte přístroj otvírat nebo opravovat, jinak již nelze zaručit jeho správné fungování. V případě nedodržení těchto pokynů záruka zaniká.
- V případě poruchy nebo poškození nechte přístroj opravit v kvalifikované opravně.
- Přístroj nenechávejte nikdy bez dozoru, pokud je v chodu.
- Přístroj nepoužívejte venku.
- Pokud přístroj předáte třetí osobě, musíte jí předat i tento návod k použití.

5. Popis přístroje

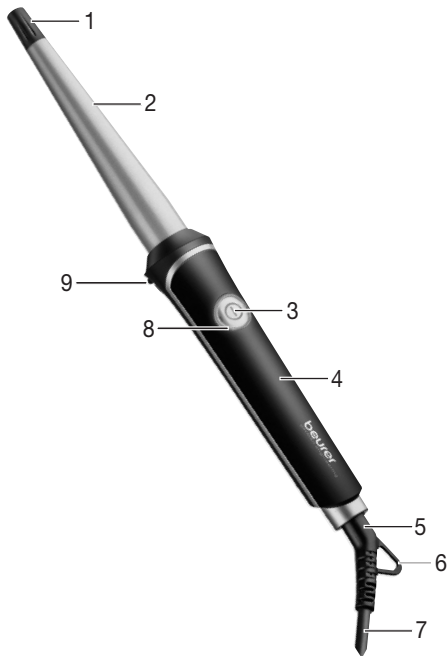

1. Tepelně izolovaná špička
2. Kuželovitá topné trubice s keratinovým keramickým povrchem
3. Vypínač
4. Rukojeť
5. Otočný kloub o 360°
6. Chránička proti zlomení kabelu se závěsným očkem
7. Síťový kabel
8. Kontrolka provozu
9. Stojánek

6. Obsluha



Varování

- Postavte se na suché, elektricky nevodivé místo. Nebezpečí úrazu elektrickým proudem!
- Ujistěte se, že máte suché ruce! Nebezpečí úrazu elektrickým proudem!
- Vaše vlasy musí být suché! Nebezpečí úrazu elektrickým proudem!
- Příklad: Přístroj se může zahřát na vysokou teplotu. Přístroj, pokud je zahřátý, berte do ruky pouze za rukojeť [4] – nebezpečí popálení a požáru!
- Nikdy se nedotýkejte kuželovité topné trubice [2]. Nebezpečí popálení!
- Okamžitě přístroj vypněte, pokud je poškozený nebo objeví-li se nějaká porucha.
- Položte kulmu na vlasy se stojánkem [9] na stabilní, vodorovnou a nehořlavou podložku nebo ji držte v ruce. Nebezpečí vzniku požáru!



Pozor

- Pokud je přívodní kabel [7] zamotaný, rozmotejte ho.
- Za přívodní kabel [7] netahejte, nezamotávejte a nelámejte ho, popř. nevedte či nepokládejte ho přes/na ostré, špičaté předměty nebo horké povrchy.
- Pozor, ať nepřiskřípnete přívodní kabel [7], např. do zásuvky nábytku nebo do dveří. Poškozené nebo zamotané přívodní kabely zvyšují riziko úrazu elektrickým proudem!

Použití přístroje / tvarování vln

1. Než použijete kulmu, vlasy zcela vysušte.
2. Vlasy by měly být čisté a bez nánosů stylingových prostředků.
3. Vlasy rozčešte hřebenem s hrubými zuby.
4. Zapněte kulmu na vlasy stisknutím vypínače [3]. Kontrolka provozu [8] začne blikat a signalizuje, že je kulma na vlasy v provozu.

5. Kulma na vlasy se dodává standardně s nastavením teploty cca 200 °C. Kontrolka provozu [8] bliká až do nastavení provozní teploty. Jakmile se kulma na vlasy zahřeje na provozní teplotu, bude provozní kontrolka [8] svítit stále červeně. Kulma na vlasy je nyní připravena k provozu.
6. Nasadte si žárovzdornou rukavici.
7. Rozdělte vlasy na jednotlivé prameny asi 2 centimetry široké. Natočte prameny na kulmu směrem k hlavě, viz obrázek. Rukou s žárovzdornou rukavicí pevně přidržete prameny na tepelně izolované špičce [1]. Nikdy se nedotýkejte kuželovité topné trubice kulmy na vlasy [2]!
8. Nechte kulmu 8 až 10 sekund ve vlasech, abyste dosáhli požadovaného zvlnění.



i Upozornění

Po 25 minutách provozu začne provozní kontrolka [8] blikat. To signalizuje, že se kulma na vlasy za 5 minut automaticky vypne. Kulma na vlasy se po 30 minutách provozu automaticky vypne. Po vypnutí se již kulma na vlasy nezahřívá a provozní kontrolka [8] zhasne. Kulmu opět zapnete, když dvakrát stisknete vypínač [3].

Po použití

1. Stiskněte vypínač [3]. Zahřívání kulmy se vypne.
2. Zhasnutí provozní kontrolky [8] signalizuje, že je kulma na vlasy vypnutá.
3. Nechte kulmu na vlasy vychladnout a položte ji se stojánkem [9] na stabilní, vodorovnou a nehořlavou podložku nebo ji podržte v ruce. Stojánek [9] zabraňuje kontaktu horké topné trubice [2] s podložkou.
4. Po každém použití vytáhněte zástrčku ze zásuvky.

5. Síťový kabel [7] neobtáčejte kolem přístroje!
6. Uchovávejte přístroj na suchém místě nepřístupném dětem.
7. Přístroj můžete zavěsit na háček pomocí závěsného očka [6].

7. Čištění a ošetřování přístroje

Čištění



Varování

- Před čištěním vždy vytáhněte zástrčku ze zásuvky. Nebezpečí úrazu elektrickým proudem!
- Dbejte na to, aby se do vnitřní části přístroje nedostala voda! Nebezpečí úrazu elektrickým proudem!
- Přístroj nečistěte lehce zápalnými kapalinami! Nebezpečí vzniku požáru!



Upozornění

- Přístroj nepotřebuje žádnou údržbu.
- Chraňte přístroj před prachem, nečistotami a vlhkostí.
- Přístroj neumývejte v myčce na nádobí!
- K čištění nepoužívejte žádné ostré, špičaté nástroje, abrazivní, žíravé čisticí prostředky nebo tvrdé kartáče!
- Přístroj můžete čistit jemnou utěrkou navlhčenou teplou vodou.

8. Technické údaje

Hmotnost	cca 280 g
Napájení	100-240 V ~ 50-60 Hz
Příkon	36-39 W
Rozsah teploty	cca 200 °C
Třída ochrany	II
Okolní podmínky	Schváleno pouze pro vnitřní prostory
Přípustný rozsah teploty	-10 až +40 °C

Technické změny vyhrazeny.

9. Likvidace

V zájmu ochrany životního prostředí nelze přístroj po ukončení jeho životnosti likvidovat spolu s domácím odpadem.

Likvidace se musí provést prostřednictvím příslušných sběrných míst ve vaší zemi.

Přístroj zlikvidujte podle směrnice o odpadních elektrických a elektronických zařízeních (OEEZ).

Pokud máte otázky, obraťte se na příslušný komunální úřad, který má na starost likvidaci.



10. Záruka a servis

Při uplatňování nároků z odpovědnosti za vady se obraťte na místního prodejce nebo místní pobočku (viz seznam „Service international“).

Při zasílání přístroje přiložte kopii dokladu o koupi a stručný popis závady.

Platí tyto záruční podmínky:

1. Záruční doba produktů BEURER činí 3 roky nebo – pokud je delší – rozhodující je záruční doba od data nákupu platná v příslušné zemi.
Při uplatňování nároku z odpovědnosti za vady je nutné doložit datum nákupu dokladem o koupi nebo fakturou.
2. Opravou (celého přístroje nebo jeho částí) se záruční lhůta neprodlužuje.
3. Záruka se nevztahuje na poškození v důsledku
 - a. neodborné manipulace, např. při nedodržení uživatelských pokynů.
 - b. oprav nebo změn ze strany zákazníka nebo neoprávněných osob.
 - c. přepravy od výrobce k zákazníkovi nebo během přepravy do servisního střediska.
 - d. Záruka se nevztahuje na příslušenství, které podléhá běžnému opotřebení (manžeta, baterie atd.).
4. Odpovědnost za následné přímé nebo nepřímé škody způsobené přístrojem je vyloučena v případě, že byly při poškození uznány nároky z odpovědnosti za vady.

1. Účel použitia.....	16
2. Vysvetlenie symbolov	17
3. Účel použitia.....	18
4. Bezpečnostné upozornenia	18
5. Popis prístroja	20
6. Obsluha.....	21
7. Čistenie a starostlivosť o prístroj	23
8. Technické údaje	24
9. Likvidácia	24
10. Záruka a servis	25

Obsah balenia

- Kulma na vlasy
- Teplu odolná rukavica
- Tento návod na obsluhu

VÝSTRAHA

- Prístroj je určený iba na použitie v domácom/súkromnom prostredí, nie na komerčné použitie.
- Tento prístroj môžu používať deti vo veku od 8 rokov, ako aj osoby s obmedzenými fyzickými, senzorickými alebo duševnými schopnosťami alebo s nedostatočnými skúsenosťami alebo vedomosťami, ak sú pod dohľadom, alebo ak boli poučené o bezpečnom používaní prístroja a ak rozumejú nebezpečenstvám, ktoré z toho vyplývajú.

- Deti sa nesmú hrať s prístrojom.
- Čistenie a používateľskú údržbu nesmú vykonávať deti bez dozoru.
- V prípade, že sa poškodí elektrické prívodné vedenie tohto spotrebiča, musí sa toto vedenie odstrániť.
- Ak sa prístroj používa v kúpeľni, vyťahnite ho po jeho použití zo zásuvky, pretože blízkosť vody predstavuje nebezpečenstvo, a to aj vtedy, keď je prístroj vypnutý.
- Nikdy nepoužívajte prístroj v blízkosti vane, umývadla, sprchy alebo iných nádob obsahujúcich vodu alebo inú kvapalinu – nebezpečenstvo zásahu elektrickým prúdom!
- Ako dodatočnú ochranu odporúčame nainštalovať do elektrického rozvodu vašej kúpeľne vypínacie ochranné zariadenie s menovitým vypínacím prúdom nie vyšším ako 30 mA. Bližšie informácie získate u svojho lokálneho predajcu elektrického príslušenstva.



Starostlivo si prečítajte tento návod na obsluhu, uschovajte ho na neskoršie použitie, sprístupnite ho aj iným používateľom a dodržiavajte pokyny v ňom uvedené.

Vážená zákazníčka, vážený zákazník,

teší nás, že ste sa rozhodli pre výrobok z nášho sortimentu.

Naše meno zaručuje hodnotné a dôkladne odskúšané produkty najvyššej kvality z oblasti tepla, hmotnosti, krvného tlaku, telesnej teploty, tepu, jemnej terapie, masáže, krásy, detí a vzduchu.

S priateľským odporúčaním

Váš tím Beurer

1. Účel použitia

Pomocou kulmy môžete na vašich vlasoch tvarovať špirálovité kučery.

360° otočný kĺb na sieťovom kábli umožňuje flexibilnú manipuláciu s kulmou.

Vďaka krátkej dobe zohrievania je kulma už po niekoľkých minútach pripravená na použitie.

Keramico-keratínový povrch vyhrievacej rúrky zabezpečuje rovnomerné rozloženie tepla a hladkú povrchovú štruktúru.

Keratín tiež prispieva k ochrane a starostlivosti o vaše vlasy. Tým zaručuje kulma šetrnú úpravu vašich vlasov.







Podstavec umožňuje bezpečné odloženie kulmy aj v zahriatom stave.

Prístroj je určený len na účel popísaný v tomto návode na obsluhu.

Výrobca neručí za škody, ktoré vzniknú v dôsledku nesprávneho alebo ľahkovážneho použitia.

2. Vysvetlenie symbolov

V návode na použitie, resp. na spotrebiči sú použité tieto symboly.

	Výstraha	Spotrebič sa nesmie používať v blízkosti vody alebo vo vode (napr. umývadlo, sprcha, vaňa) – nebezpečenstvo zásahu elektrickým prúdom!
	Výstraha	Výstražné upozornenie poukazujúce na nebezpečenstvo zranenia alebo ohrozenie vášho zdravia
	Pozor	Bezpečnostné upozornenie na možné škody na prístroji/príslušenstve
	Upozornenie	Upozornenie na dôležité informácie
	Prečítajte si návod na obsluhu	
 	Obal ekologicky zlikvidujte	

3. Účel použitia

Kulma sa smie používať výlučne na domáce tvarovanie kučier/vlín na ľudských vlasoch na hlave pre vlastné použitie!



Výstraha

Spotrebič používajte výlučne:

- na vonkajšie použitie
- na účel, pre ktorý bol vyvinutý a spôsobom uvedeným v tomto návode na obsluhu. Každé neodborné použitie môže byť nebezpečné!

4. Bezpečnostné upozornenia



Výstraha

Aby sa predišlo poškodeniu zdravia, nutne odporúčame vyhnúť sa používaniu spotrebiča v nasledovných prípadoch:

- Nikdy neponárajte prístroj do vody alebo iných kvapalín!
Nebezpečenstvo zásahu elektrickým prúdom!
- Ak prístroj aj napriek všetkým bezpečnostným opatreniam spadne do vody, okamžite vytiahnite zástrčku zo zásuvky!
Nesiahajte do vody!
Nebezpečenstvo zásahu elektrickým prúdom!
- Pred opätovným použitím nechajte prístroj skontrolovať autorizovaným servisom! Nebezpečenstvo ohrozenia života v dôsledku zásahu elektrickým prúdom!
- Ak prístroj spadol, alebo ak sa iným spôsobom poškodil, nesmiete takýto prístroj používať.. Nebezpečenstvo zásahu elektrickým prúdom a poranenia!
- Pri viditeľnom poškodení prístroja, napájacieho kábla/zástrčky alebo príslušenstva. V prípade pochybností ho nepoužívajte a obráťte sa na svojho predajcu alebo na uvedenú adresu zákazníckeho servisu. Nebezpečenstvo zásahu elektrickým prúdom!

- Obalové materiály uchovávajte mimo dosahu detí – nebezpečenstvo udusenía!
- V kúpeľni nepoužívajte žiadne predlžovacie káble, aby bola v núdzovom prípade sieťová zástrčka rýchlo dostupná.



Výstraha

Aby sa predišlo poškodeniu zdravia, dodržiavajte tieto body:

- Dbajte nato, aby sa v blízkosti prístroja nenachádzali žiadne ľahko zápalné kvapaliny. Nebezpečenstvo požiaru!
- Prístroj odkladajte iba na nehorľavý podklad. Nebezpečenstvo požiaru!
- Prístroj nezakrývajte – nebezpečenstvo požiaru!
- Nepoužívajte prístroj na umelé vlasy - nebezpečenstvo požiaru!



Upozornenia

- Pred použitím prístroja odstráňte všetky obalové materiály.
- Prístroj napojte len na zásuvku s napätím uvedeným na typovom štítku.
- Kábel vytiahnite von zo zásuvky iba za sieťovú zástrčku.
- Nepoužívajte žiadne prídavné časti, ktoré výrobca neodporúča, resp. neponúka ako príslušenstvo.
- Spotrebič nesmiete v žiadnom prípade otvárať alebo vykonávať opravy, inak nie je zaručená jeho bezchybná funkcia. Pri nedodržaní pokynov zaniká záruka.
- V prípade poruchy alebo poškodenia nechajte prístroj opraviť kvalifikovaným servisom.
- Nikdy nenechávajte prístroj počas používania bez dozoru.
- Spotrebič nepoužívajte v exteriéri.
- Ak prístroj poskytnete tretím osobám, musíte im vždy odovzdať aj tento návod na použitie.

5. Popis prístroja

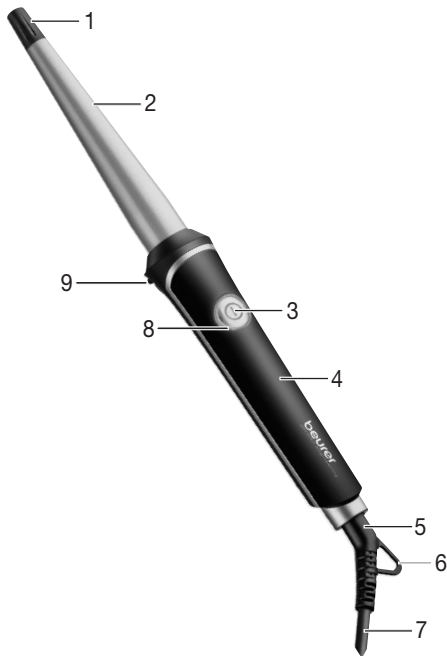

1. Špička Cool Touch
2. Kužeľovitá vyhrievacia rúrka s keramicko-keratínovým povrchom
3. Tlačidlo zapnutia/vypnutia
4. Rukoväť
5. 360° otočný kĺb
6. Chránič kábla proti zalomeniu so závesným okom
7. Sieťový kábel
8. Prevádzkový ukazovateľ
9. Podstavec

6. Obsluha



Výstraha

- Postavte sa na suchý, elektricky nevodivý podklad. Nebezpečenstvo zásahu elektrickým prúdom!
- Presvedčte sa, že sú vaše ruky suché! Nebezpečenstvo zásahu elektrickým prúdom!
- Vaše vlasy musia byť suché! Nebezpečenstvo zásahu elektrickým prúdom!
- Prístroj sa môže zohriať na veľmi vysokú teplotu. V horúcom stave ho uchopte vždy iba za rukoväť [4] – nebezpečenstvo požiaru!
- Nikdy sa nedotýkajte kužeľovitej vyhrievacej rúrky [2]. Nebezpečenstvo popálenia!
- Prístroj okamžite vypnite, ak je pokazený alebo ak sa vyskytujú poruchy pri jeho prevádzke.
- Postavte kulmu s podstavcom [9] na stabilný, vodorovný a nehorľavý podklad alebo držte kulmu v ruke. Nebezpečenstvo požiaru!



Pozor

- Omotaný sieťový kábel [7] rozmotajte.
- Sieťový kábel [7] neťahajte, neskrúcajte a nezalamujte, resp. neťahajte alebo neukladajte ho cez/na ostré, špicaté predmety alebo horúce povrchy.
- Sieťový kábel [7] nepricvikujte napr. do zásuviek alebo dverí. Poškodený alebo zamotaný sieťový kábel zvyšuje riziko zásahu elektrickým prúdom!

Začiatok používania/tvarovanie kučier

1. Pred použitím kulmy si úplne vysušte vlasy.
2. Vlasy by mali byť čisté a bez produktov na úpravu vlasov.
3. Učesťe si vlasy pomocou riedko ozubeného hrebeňa, aby sa rozmotali.
4. Zapnite kulmu tlačidlom zapnutia/vypnutia [3]. Prevádzková kontrolka [8] začne blikať a indikuje, že kulma je v prevádzke.

5. Kulma sa dodáva so štandardným nastavením teploty cca 200 °C. Prevádzková kontrolka [8] bliká dovedy, kým sa nedosiahne prevádzková teplota. Keď kulma dosiahne prevádzkovú teplotu, prevádzková kontrolka [8] trvale svieti na červeno. Kulma je teraz pripravená na použitie.
6. Nasadte si teplu odolnú rukavicu.
7. Rozdeľte vlasy do jednotlivých prameňov so šírkou približne 2 centimetre. Namotajte pramene okolo kulmy tak, ako je znázornené. Rukou, na ktorej máte teplu odolnú rukavicu, podržte prameň na špičke Cool Tip [1]. Nikdy sa nedotýkajte kužeľovitej vyhrievacej rúrky kulmy [2]!
8. Pre dosiahnutie požadovaného efektu kučier nechajte kulmu vo vlasoch 8 až 10 sekúnd.

i Upozornenie

Po 25 minútach prevádzky začne prevádzková kontrolka [8] blikať. To signalizuje, že kulma sa o 5 minút automaticky vypne. Kulma sa po 30 minútach prevádzky automaticky vypne. Po vykonanom vypnutí sa už kulma nezohrieva a prevádzková kontrolka [8] zhasne. Na opätovné zapnutie kulmy dvakrát stlačte tlačidlo zapnutia/vypnutia [3].

Po použití

1. Stlačte tlačidlo zapnutia/vypnutia [3]. Vyhrievanie v kulme sa vypne.
2. Zhasnutie prevádzkovej kontrolky [8] indikuje, že kulma je vypnutá.
3. Položte kulmu na vychladnutie s podstavcom [9] na stabilný, vodorovný a nehorľavý podklad alebo držte kulmu v ruke. Podstavec [9] zabraňuje tomu, aby sa vyhrievacia rúrka [2] dotýkala podložky.
4. Po každom použití vyťahnite zástrčku zo zásuvky.
5. Napájací kábel [7] neovíjajte okolo prístroja.



6. Prístroj uchovajte na suchom mieste nedostupnom pre deti.
7. Spotrebič je možné zavesiť cez závesné oko [6] na hák.

7. Čistenie a starostlivosť o prístroj

Čistenie



Výstraha

- Pred čistením vždy odpojte sieťovú zástrčku zo zásuvky. Nebezpečenstvo zásahu elektrickým prúdom!
- Dbajte na to, aby sa do vnútra prístroja nedostala žiadna voda! Nebezpečenstvo zásahu elektrickým prúdom!
- Spotrebič nečistite pomocou ľahko zápalných kvapalín! Nebezpečenstvo požiaru!



Upozornenia

- Váš spotrebič nevyžaduje údržbu.
- Spotrebič chráňte pred prachom, nečistotami a vlhkosťou.
- Prístroj neumývajte v umývačke riadu!
- Nepoužívajte žiadne ostré, špicaté, abrazívne, žieravé čistiace prostriedky alebo tvrdé kefy!
- Prístroj je možné vyčistiť pomocou mäkkej utierky navlhčenej v teplej vode.

8. Technické údaje

Hmotnosť	približne 280 g
Zdroj napätia	100-240 V ~ 50-60 Hz
Príkion	36-39 W
Rozsah teplôt	cca 200 °C
Trieda ochrany	II
Okolité podmienky	povolené len pre vnútorné priestory
Prípustný rozsah teplôt	-10 až +40 °C

Technické zmeny vyhradené.

9. Likvidácia

V záujme ochrany životného prostredia sa prístroj po skončení svojej životnosti nesmie zahodiť do domového odpadu.

Likvidácia sa môže vykonať prostredníctvom vhodných zberných miest vo vašej krajine.

Prístroj zlikvidujte v súlade so smernicou o odpadoch z elektrických a elektronických zariadení – WEEE (Waste Electrical and Electronic Equipment).

V prípade otázok sa obráťte na komunálny úrad zodpovedný za likvidáciu.



10. Záruka a servis

V prípade záručných nárokov sa obráťte na svojho miestneho obchodníka alebo miestne zastúpenie (pozri zoznam „Service international“).

V prípade zaslania prístroja priložte kópiu pokladničného dokladu a krátky popis chyby.

Platia nasledujúce záručné podmienky:

1. Záručná doba pre výrobky BEURER je 3 roky alebo – ak je dlhšia – je rozhodujúca záručná doba od dátumu kúpy platná v príslušnej krajine.
V prípade nároku na záruku sa musí preukázať dátum kúpy pomocou pokladničného dokladu alebo faktúry.
2. Opravami (celého prístroja alebo jeho častí) sa záručná doba nepredlžuje.
3. Záruka sa netýka poškodení v dôsledku
 - a. nesprávnej manipulácie, napr. v dôsledku nedodržania pokynov na používanie;
 - b. opráv alebo zmien zo strany zákazníka alebo nepovolaných osôb;
 - c. prepravy od výrobcu k zákazníkovi alebo počas prepravy do servisného strediska;
 - d. záruka neplatí na príslušenstvo, ktoré podlieha bežnému opotrebovaniu (manžeta, batérie atď.).
4. Takisto je potom vylúčená záruka na priame alebo nepriame následné škody spôsobené prístrojom, keď sa pri poškodení prístroja uzná nárok na záruku.

