



# INSTRUCTION MANUAL



## ELECTRIC TOWEL HEATER

**ITEM: 871125204597**

A.I.&E. Adriaan Mulderweg 9-11  
5657 EM Eindhoven, The Netherlands

**2-IN-1**  
**100W**  
220-240V~50Hz



**UK** Instruction manual  
**Electric towel heater**  
**Free standing or wall mounted**

**Model No: BK-706M-6**

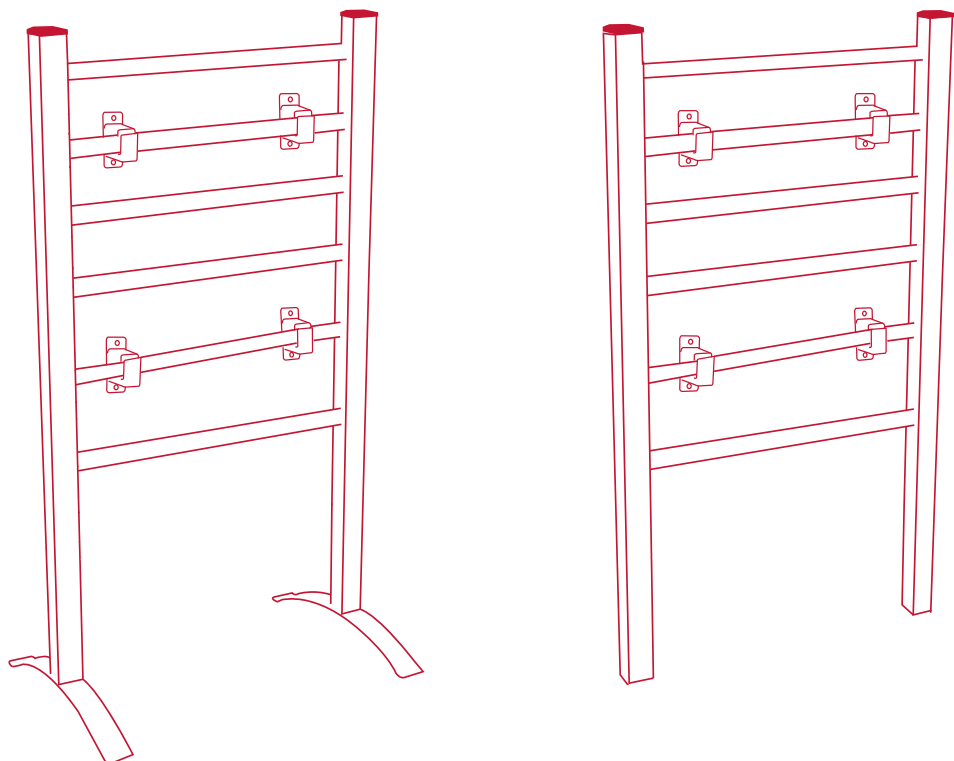

**ITEM 871125204597**

**A.I.&E. Adriaan Mulderweg 9-11,  
5657 EM Eindhoven, The Netherlands**

**READ ALL INSTRUCTIONS BEFORE USING AND SAFE THIS**

# INSTRUCTION

## Electric towel heater model BK-706M-6 User Manual

Introduction .....	4
Safety instructions .....	4-7
Operating instructions.....	7
Product Specifications .....	8
Installation instruction.....	8-9
Disposal .....	9

## **INSTRUCTION MANUAL**

This towel warmer is intended for use in bathrooms or laundry areas.

### **READ THE INSTRUCTIONS CAREFULLY BEFORE OPERATING**

#### **MAINTENANCE**

If the supply cord of this appliance is damaged, it must only be replaced by a repair shop appointed by the manufacturer or its agent, as special purpose tools are required.

#### **WARNING:**

- **ANY OTHER SERVICING SHOULD BE PERFORMED BY AN AUTHORIZED SERVICE REPRESENTATIVE .**
- **THE HEATER MUST NOT BE LOCATED IMMEDIATELY BELOW A SOCKET-OUTLET**
- **IN ORDER TO AVOID A HAZARD FOR VERY YOUNG CHILDREN, THIS APPLIANCE SHOULD BE INSTALLED SO THAT THE LOWEST HEATED RAIL IS AT LEAST 600 MM ABOVE THE FLOOR.**
- **THE TOWEL RAIL IS TO BE INSTALLED SO THAT SWITCHES AND OTHER CONTROLS CANNOT BE TOUCHED BY A PERSON IN THE BATH OR SHOWER.**

This appliance can be used by children aged from 8 years and above and persons with reduced physical, sensory or mental capabilities or lack of experience and knowledge, if they have been given supervision

or instruction concerning use of the appliance in a safe way and understand the hazards involved. Children shall not play with the appliance. Cleaning and user maintenance shall not be made by children without supervision.

## **SAFETY INSTRUCTIONS**

### **WARNING**

This appliance is intended only for drying textiles when washed in water.

**TOWEL WARMER ARE ONLY ALLOWED TO BE INSTALLED AT A DISTANCE OF AT LEAST 0.6M FROM BATHTUBS AND SHOWERS.**

### **IMPORTANT SAFEGUARDS**

- 1) Read all instructions before using this towel warmer.
- 2) Extreme caution is necessary when towel warmer is used by or near children or invalids and whenever the heater is left operating and unattended.
- 3) Always unplug heater when not in use.
- 4) Do not operate any heater with a damaged cord or plug or after the heater malfunctions, has been dropped or damaged in any manner. Return heater to authorized service facility for examination, electrical or mechanical adjustment, or repair.
- 5) Do not use outdoors.

- 6) Never place the heater where it may fall into a bathtub or other water container.
- 7) Do not run cord under carpeting. Do not cover cord with throw rugs, or the like. Arrange cord away from traffic area and where it will not be tripped over.
- 8) To disconnect heater remove plug from outlet.
- 9) Do not use it in areas where gasoline, paints ,or flammable liquids are use or stored
- 10) Use this heater only as described in this manual. Any other use not recommended by the manufacturer may cause fire electric shock, or injury to persons.
- 11) This heater is not intended for use an extension cord. Plug the cord directly into an appropriate wall receptable.
- 12) Your children should be supervised to ensure that they do not play with the appliance. **SAVE THESE INSTRUCTIONS.**



## WARNING

Don't place the drying rack in zone 1 or 2

## CAUTION :

- **THIS HEATER ONLY OPERATES IN UPRIGHT POSITION.**
- **STORE THE HEATER IN COOL DRY LOCATION WHEN NOT IN USE.**
- **DO NOT STORE UNTIL THE HEATER HAS COOLED DOWN.**

## OPERATING INSTRUCTIONS

- 1) Please read the installation instruction carefully to understand how to install your towel warmer.
- 2) Make sure to complete the installation. Press the switch to (0) position (Power indicator is off)
- 3) Plug the power cord into an electrical outlet.
- 4) Press the switch to (1) position ( Power indicator lights up) , then the heater is start working.

## SPECIFICATION

Model: BK-706M-6

Voltage: 220-240V

Frequency: 50Hz

Rated power: 100W

Degree of protection IP22

Weight ca. 1,90KG

Free standing size: ca. 90x53x35,5cm

Wall mounted size: ca. 86x53x10cm

## INSTALLATION INSTRUCTION

### 1) For Free Standing

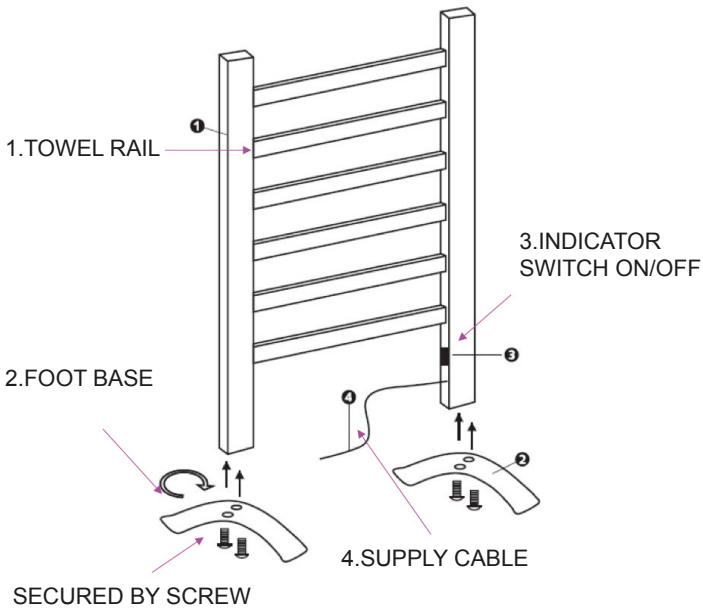



## 2) or Wall Mounted

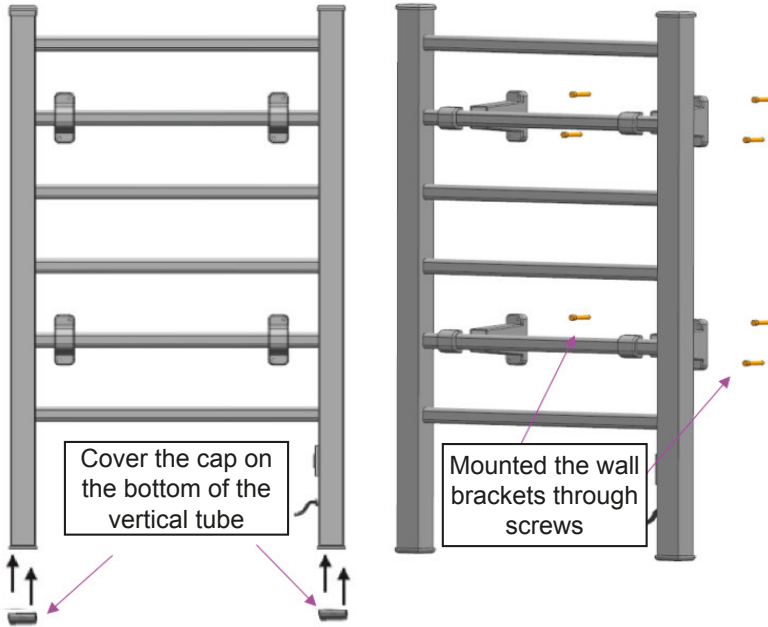

The symbol above and on the product means that the product is classed as Electrical or Electronic equipment and should not be disposed with other household or commercial waste at the end of its useful life.

The Waste of Electrical and Electronic Equipment (WEEE) Directive has been put in place to recycle products using best available recovery and recycling techniques to minimize the impact on the environment, treat any hazardous substances and avoid the increasing landfill. Contact local authorities for information on the correct disposal of Electrical or Electronic equipment.

**DE** Bedienungsanleitung  
**Elektrische Handtuchheizung**  
**Frei stehend oder wandmontiert**

**Modellnummer: BK-706M-6**

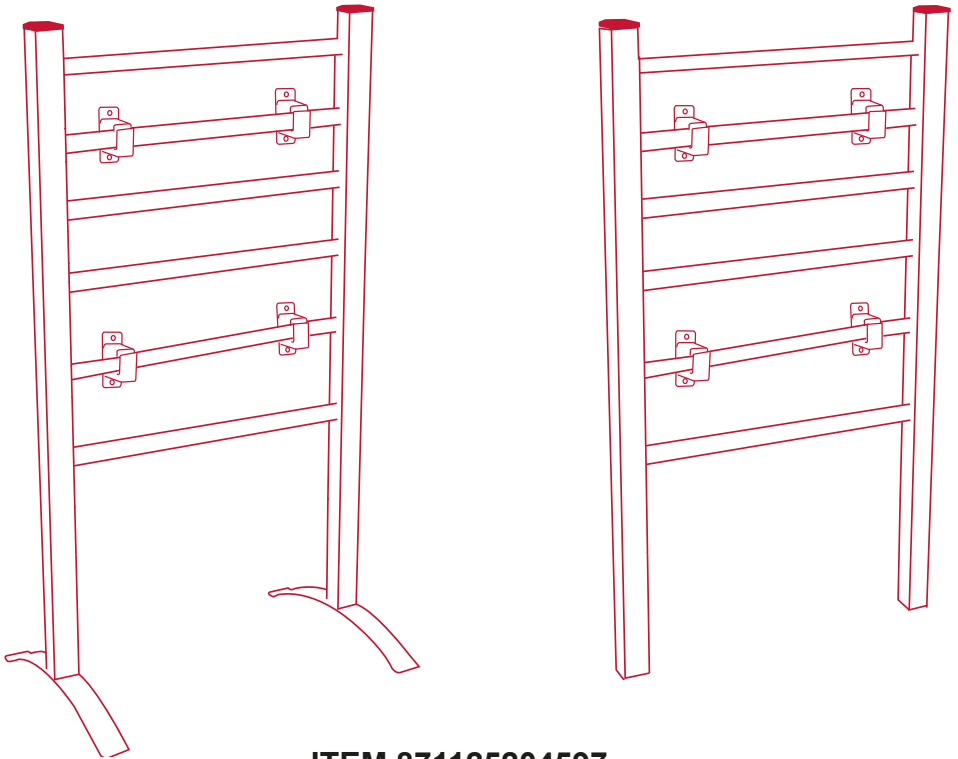

**ITEM 871125204597**

**A.I.&E. Adriaan Mulderweg 9-11,  
5657 EM Eindhoven, The Netherlands**

**LESEN SIE VOR DER VERWENDUNG DES GERÄTS  
ALLE ANWEISUNGEN UND BEWAHREN SIE DIESE  
BEDIENUNGSANLEITUNG AUF.**

# ANLEITUNG

## Elektrische Handtuchheizung, Modell BK-706M-6 Benutzerhandbuch

<b>Einleitung</b> .....	<b>12</b>
<b>Sicherheitshinweise</b> .....	<b>12-14</b>
<b>Bedienungsanleitung</b> .....	<b>17</b>
<b>Technische Daten zum Produkt</b> .....	<b>17</b>
<b>Montageanleitung</b> .....	<b>17-18</b>
<b>Entsorgung</b> .....	<b>18</b>

## **BEDIENUNGSANLEITUNG**

Dieser Handtuchwärmer ist zur Verwendung in Badezimmern oder Waschküchen vorgesehen.

## **LESEN SIE DIE ANWEISUNGEN VOR DEM BETRIEB DES GERÄTS SORGFÄLTIG.**

## **INSTANDHALTUNG**

Wenn das Netzkabel dieses Geräts beschädigt ist, darf es nur durch eine vom Hersteller oder seinem Vertreter beauftragte Reparaturwerkstatt ausgetauscht werden, da Spezialwerkzeuge erforderlich sind.

## **WARNUNG:**

- **ALLE ANDEREN WARTUNGSARBEITEN MÜSSEN VON EINEM AUTORISIERTEN WARTUNGSTECHNIKER DURCHGEFÜHRT WERDEN.**
- **DIE HEIZUNG DARF NICHT DIREKT UNTER EINER STECKDOSE AUFGESTELLT WERDEN.**
- **ZUR VERMEIDUNG VON GEFAHREN FÜR SEHR KLEINE KINDER MUSS DIESES GERÄT SO AUFGESTELLT WERDEN, DASS SICH DIE UNTERE HEIZLEISTE MINDESTENS 600 MM ÜBER DEM BODEN BEFINDET.**
- **DIE HANDTUCHELEISTE MUSS SO MONTIERT WERDEN, DASS SCHALTER UND ANDERE BEDIENELEMENTE NICHT VON DER BADEWANNE ODER DUSCHE AUS BERÜHRT WERDEN KÖNNEN.**

Dieses Gerät darf von Kindern ab 8 Jahren und Personen mit eingeschränkter körperlicher, sensorischer oder geistiger Leistungsfähigkeit oder mangelnder Erfahrung und mangelndem Wissen nur dann verwendet werden, wenn diese beaufsichtigt werden oder eine Unterweisung in der sicheren Verwendung des Geräts erhalten haben und die damit verbundenen Gefahren verstehen. Kinder dürfen nicht mit dem Gerät spielen. Reinigung und Wartung des Geräts dürfen nicht von Kindern ohne Aufsicht durchgeführt werden.

## **SICHERHEITSHINWEISE WARNUNG**

Dieses Gerät ist nur zum Trocknen von Textilien nach dem Waschen mit Wasser vorgesehen.  
**HANDTUCHWÄRMER DÜRFEN NUR MIT EINEM ABSTAND VON MINDESTENS 0,6 M ZU BADEWANNEN UND DUSCHEN MONTIERT WERDEN.**

## **WICHTIGE SICHERHEITSVORKEHRUNGEN**

- 1) Lesen Sie alle Anweisungen, bevor Sie diesen Handtuchwärmer verwenden.
- 2) Es ist äußerste Vorsicht geboten, wenn der Handtuchwärmer von oder in der Nähe von Kindern oder Personen mit Einschränkungen verwendet wird und wenn der Handtuchwärmer unbeaufsichtigt in Betrieb bleibt.

- 3) Ziehen Sie immer den Netzstecker, wenn Sie das Heizgerät nicht verwenden.
- 4) Betreiben Sie Heizgeräte nie mit einem beschädigten Kabel oder Stecker oder wenn das Heizgerät Fehlfunktionen aufweist, heruntergefallen ist oder auf irgendeine Weise beschädigt wurde. Senden Sie das Heizgerät zur Prüfung, elektrischen oder mechanischen Einstellung oder Reparatur an ein autorisiertes Servicecenter zurück.
- 5) Nicht im Freien verwenden.
- 6) Stellen Sie das Heizgerät niemals so auf, dass es in eine Badewanne oder einen anderen Wasserbehälter fallen könnte.
- 7) Verlegen Sie Kabel nicht unter Teppichböden. Decken Sie das Kabel nicht mit Läufern oder ähnlichem ab. Verlegen Sie Kabel nicht auf Durchgangsflächen, damit sie nicht zur Stolperfalle werden.
- 8) Um das Heizgerät von der Stromversorgung zu trennen, ziehen Sie den Stecker aus der Steckdose.
- 9) Verwenden Sie es nicht in Bereichen, in denen Benzin, Farben oder brennbare Flüssigkeiten verwendet oder gelagert werden.
- 10) Verwenden Sie dieses Heizgerät nur wie in diesem Handbuch beschrieben. Jede andere, vom Hersteller nicht empfohlene Verwendung kann zu Feuer, Stromschlag oder Verletzungen

von Personen führen.

- 11) Dieses Heizgerät ist nicht für die Verwendung mit einem Verlängerungskabel vorgesehen. Schließen Sie das Kabel direkt an eine geeignete Wandsteckdose an.
- 12) Kinder müssen beaufsichtigt werden, um sicherzustellen, dass sie nicht mit dem Gerät spielen. BEWAHREN SIE DIESE ANWEISUNGEN AUF.



## WARNUNG

Stellen Sie das Trockengestell nicht in Zone 1 oder 2 auf.

## ACHTUNG:

- **DIESES HEIZGERÄT FUNKTIONIERT NUR IN AUFRECHTER POSITION.**
- **LAGERN SIE DAS HEIZGERÄT AN EINEM KÜHLEN, TROCKENEN ORT, WENN ES NICHT VERWENDET WIRD.**
- **LAGERN SIE ES ERST, WENN ES VOLLSTÄNDIG ABGEKÜHLT IST.**



## BEDIENUNGSANLEITUNG

- 1) Bitte lesen Sie die Montageanleitung sorgfältig, damit Sie wissen, wie Sie den Handtuchwärmer montieren müssen.
- 2) Schließen Sie die Montage vollständig ab. Drücken Sie den Schalter in Position (0) (Betriebsanzeige ist aus).
- 3) Schließen Sie das Netzkabel an eine Steckdose an.
- 4) Drücken Sie den Schalter in Position (1) (Betriebsanzeige leuchtet auf). Das Heizgerät beginnt jetzt zu arbeiten.

## TECHNISCHE DATEN

Modell: BK-706M-6

Netzspannung: 220–240 V

Frequenz: 50 Hz

Nennleistung: 100 W

Schutzart IP22

Gewicht ca. 1,90 kg

Größe frei stehend: ca. 90 x 53 x 35,5 cm

Größe wandmontiert: ca. 86 x 53 x 10 cm

## MONTAGEANLEITUNG

- 1) Frei stehend

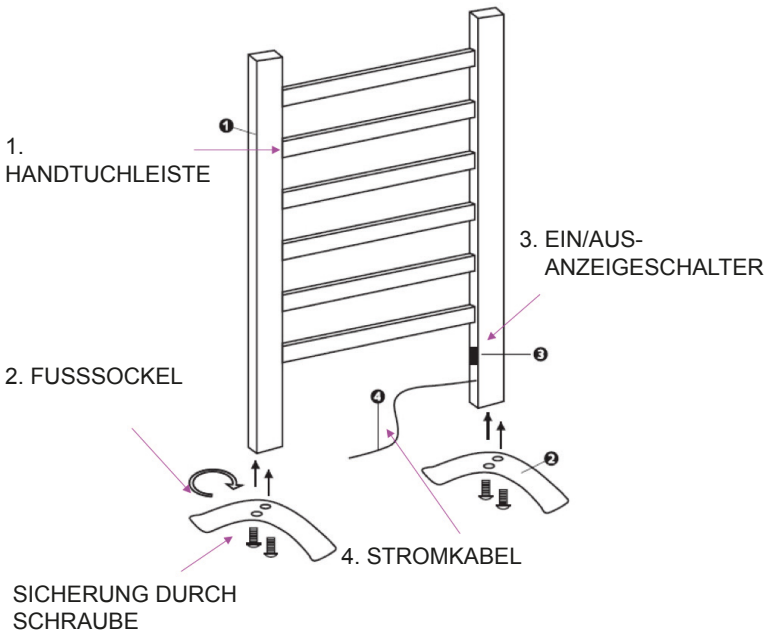

## 2) oder wandmontiert

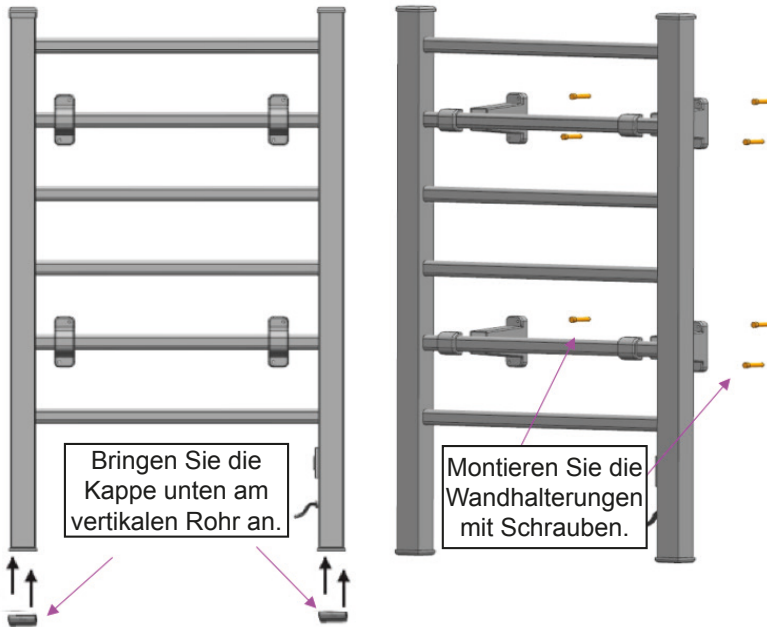

Die obige Kennzeichnung befindet sich auch auf dem Produkt. Sie bedeutet, dass es sich um ein Elektro- oder Elektronikgerät handelt, das nach seiner Lebensdauer nicht zusammen mit dem normalen Haushaltsmüll entsorgt werden darf.

Die WEEE-Richtlinie über Elektro- und Elektronik-Altgeräte dient zur Verwertung von Produkten auf Grundlage der bestmöglichen Sammel- und Recyclingverfahren. Damit sollen nachteilige Auswirkungen auf die Umwelt minimiert werden. Außerdem sollen so die korrekte Verwertung gefährlicher Substanzen gewährleistet und übermäßige Deponierung vermieden werden. Wenden Sie sich an die örtlichen Behörden, um Informationen über die korrekte Entsorgung von Elektro- und Elektronik-Altgeräten zu erhalten.

**(FR) Manuel d'instructions**  
**Sèche-serviettes électrique**  
**Pose libre ou montage mural**

**Numéro de modèle : BK-706M-6**

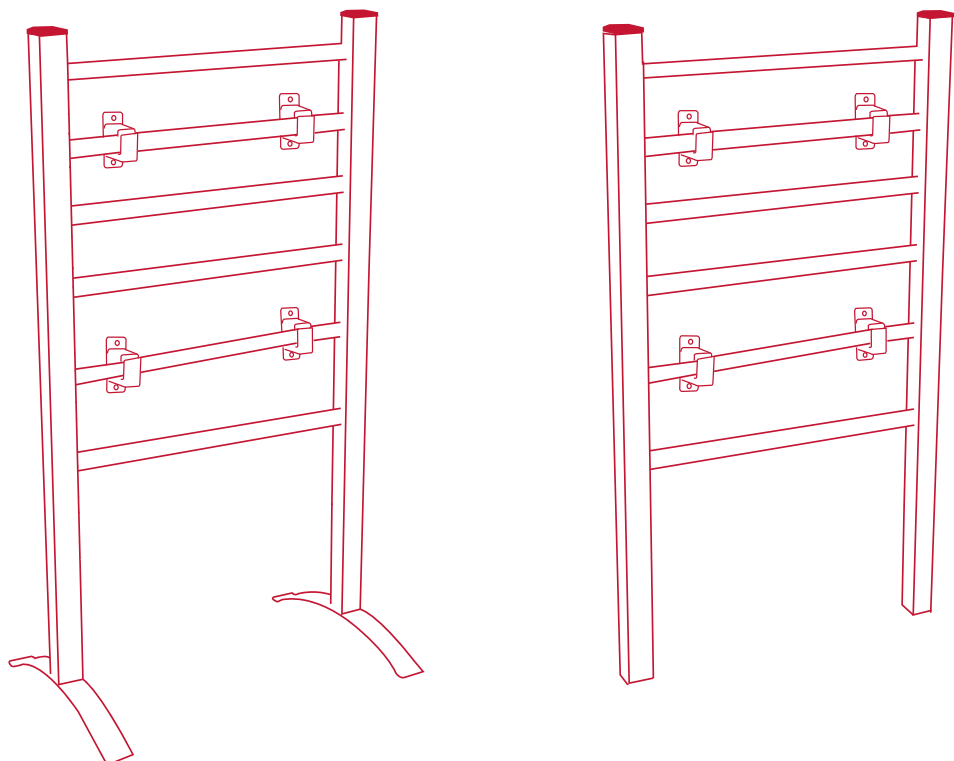

**ITEM 871125204597**

**A.I.&E. Adriaan Mulderweg 9-11,  
5657 EM Eindhoven, The Netherlands**

**LISEZ TOUTES LES INSTRUCTIONS AVANT L'UTILISATION ET  
SÉCURISEZ CE**

# INSTRUCTIONS

## Sèche-serviettes électrique modèle BK-706M-6 Manuel de l'utilisateur

<b>Introduction .....</b>	<b>21</b>
<b>Consignes de sécurité.....</b>	<b>21-24</b>
<b>Instructions d'utilisation.....</b>	<b>25</b>
<b>Caractéristiques techniques .....</b>	<b>25</b>
<b>Instructions d'installation.....</b>	<b>25-26</b>
<b>Mise au rebut.....</b>	<b>26</b>

## **MANUEL D'INSTRUCTIONS**

Ce sèche-serviettes est destiné à être utilisé dans les salles de bain ou les buanderies.

### **LISEZ ATTENTIVEMENT LES INSTRUCTIONS AVANT L'UTILISATION**

### **MAINTENANCE**

Si le cordon d'alimentation de cet appareil est endommagé, il ne doit être remplacé que par un atelier de réparation désigné par le fabricant ou son agent, car des outils spéciaux sont nécessaires.

### **AVERTISSEMENT :**

- **TOUT AUTRE ENTRETIEN DOIT ÊTRE EFFECTUÉ PAR UN REPRÉSENTANT DE SERVICE AGRÉÉ.**
- **LE RADIATEUR NE DOIT PAS ÊTRE SITUÉ IMMÉDIATEMENT SOUS UNE PRISE DE SORTIE**
- **AFIN D'ÉVITER UN DANGER POUR LES ENFANTS TRÈS JEUNES, CET APPAREIL DOIT ÊTRE INSTALLÉ DE SORTE QUE LE SÈCHE-SERVIETTES LE PLUS BAS SOIT AU MOINS 600 MM AU-DESSUS DU SOL.**
- **LE PORTE-SERVIETTES DOIT ÊTRE INSTALLÉ DE SORTE QUE LES INTERRUPTEURS ET AUTRES COMMANDES NE PUISSENT ÊTRE TOUCHÉS PAR UNE PERSONNE DANS LE BAIN OU LA DOUCHE.**

Cet appareil peut être utilisé par les enfants âgés de 8 ans, au moins, et par les personnes aux capacités physiques, sensorielles ou mentales réduites ou sans expérience ni connaissance s'ils sont surveillés ou si des instructions concernant l'utilisation de l'appareil en toute sécurité leur ont été fournies et s'ils comprennent les risques encourus. Les enfants ne doivent pas jouer avec l'appareil. Le nettoyage et l'entretien ne doivent pas être réalisés, sans surveillance, par des enfants.

## **CONSIGNES DE SÉCURITÉ AVERTISSEMENT**

Cet appareil est destiné uniquement au séchage des textiles lavés à l'eau.

**LE CHAUFFE-SERVIETTES NE PEUT ÊTRE  
INSTALLÉ QU'À UNE DISTANCE D'AU MOINS 0,6  
M DES BAIGNOIRES ET DES DOUCHES.**

## **MESURES DE PRÉCAUTION IMPORTANTES**

- 1) Lisez toutes les instructions avant d'utiliser ce sèche-serviettes.
- 2) Une extrême prudence est nécessaire lorsqu'un sèche-serviettes est utilisé par des enfants ou à proximité de ceux-ci, ou des personnes handicapées, et chaque fois que l'appareil est laissé en fonctionnement sans surveillance.
- 3) Débranchez toujours le radiateur lorsqu'il n'est pas utilisé.
- 4) N'utilisez pas un radiateur dont le cordon ou la fiche est endommagé(e) ou après un dysfonctionnement, une chute ou un dommage

de quelque nature que ce soit. Renvoyez le radiateur à un centre de service autorisé pour examen, réglage électrique ou mécanique ou réparation.

- 5) Ne l'utilisez pas à l'extérieur.
  - 6) Ne placez jamais l'appareil de chauffage à un endroit où il pourrait tomber dans une baignoire ou dans un autre réservoir d'eau.
  - 7) Ne faites pas passer le cordon sous une moquette ou un tapis. Ne couvrez pas le cordon avec des tapis ou autres. Éloignez le cordon des zones de passage ou de tout endroit où il pourrait provoquer des trébuchements.
  - 8) Pour débrancher le radiateur, retirez la fiche de la prise.
  - 9) Ne l'utilisez pas dans des zones où de l'essence, des peintures ou des liquides inflammables sont utilisés ou stockés
  - 10) Utilisez ce radiateur uniquement comme décrit dans ce manuel. Toute autre utilisation non recommandée par le fabricant peut provoquer un incendie, un choc électrique ou des blessures corporelles.
  - 11) Cet appareil de chauffage n'est pas conçu pour utiliser une rallonge. Branchez le cordon directement dans une prise murale appropriée.
  - 12) Les enfants doivent être surveillés de manière à s'assurer qu'ils ne jouent pas avec l'appareil.
- CONSERVER CES INSTRUCTIONS.**



## AVERTISSEMENT

**Ne placez pas la grille de séchage dans la zone 1 ou 2**

### ATTENTION :

- **CET APPAREIL NE FONCTIONNE QU'EN POSITION DROITE.**
- **ENTREPOSEZ LE RADIATEUR DANS UN ENDROIT FRAIS ET SEC LORSQU'IL N'EST PAS UTILISÉ.**
- **NE PAS STOCKER JUSQU'À CE QUE LE RADIATEUR SOIT REFROIDI.**



## INSTRUCTIONS D'UTILISATION

- 1) Veuillez lire attentivement les instructions d'installation pour comprendre comment installer votre sèche-serviettes.
- 2) Assurez-vous de terminer l'installation. Appuyez sur l'interrupteur en position (0) (le voyant d'alimentation est éteint)
- 3) Branchez le cordon d'alimentation sur une prise électrique.
- 4) Appuyez sur l'interrupteur en position (1) (le voyant d'alimentation s'allume), puis le radiateur commence à fonctionner.

## SPÉCIFICATIONS

Modèle : BK-706M-6

Tension : 220-240 V

Fréquence : 50 Hz

Puissance nominale : 100 W

Degré de protection IP22

Poids env. 1,90 kg

Dimensions en pose libre : env. 90 x 53 x 35,5 cm

Dimensions en montage mural : env. 86 x 53 x 10 cm

## INSTRUCTIONS D'INSTALLATION

- 1) Pour la pose libre

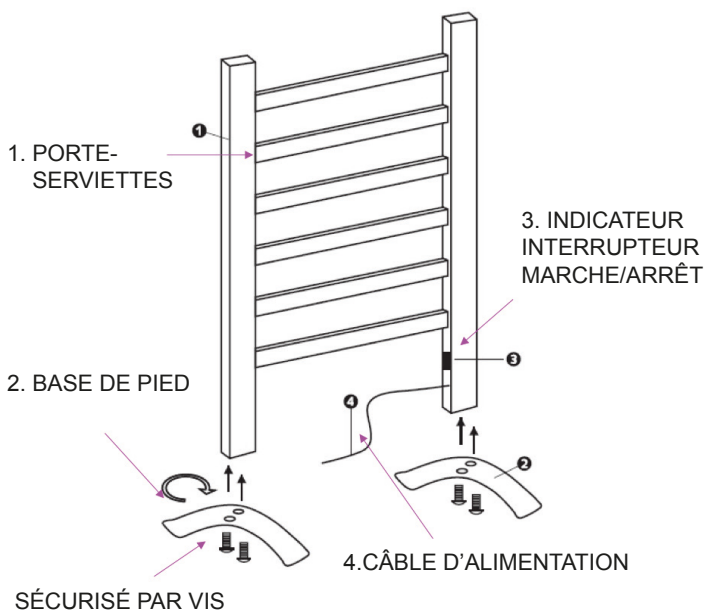

## 2) ou le montage mural

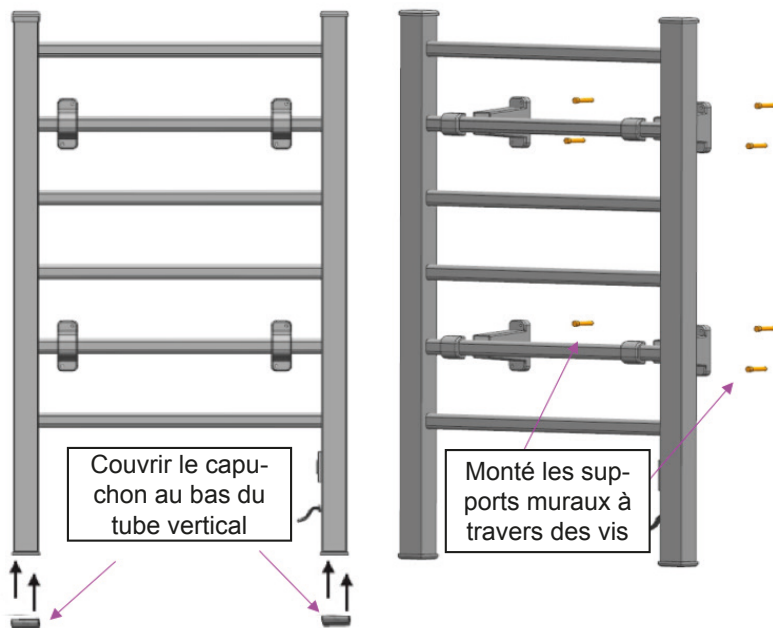

Le symbole figurant ci-dessus et sur le produit indique que ce détecteur est un appareil électrique ou électronique. À ce titre, il ne doit pas être jeté avec les ordures ménagères ou les déchets commerciaux lorsqu'il a atteint sa fin de vie utile.

La directive WEEE (Waste of Electrical and Electronic Equipment, Déchets d'Équipements Électriques et Électroniques) a été mise en place pour permettre de recycler ce type de produits avec le minimum d'impact sur l'environnement, gérer les éventuelles substances dangereuses et ne pas augmenter le volume de déchets mis en décharge. Pour savoir comment mettre au rebut vos équipements électriques ou électroniques, veuillez contacter les autorités locales compétentes.

**(NL) Gebruiksaanwijzing**  
**Elektrische handdoekverwarming**  
**Vrijstaand of aan de muur gemonteerd**

**Modelnummer: BK-706M-6**

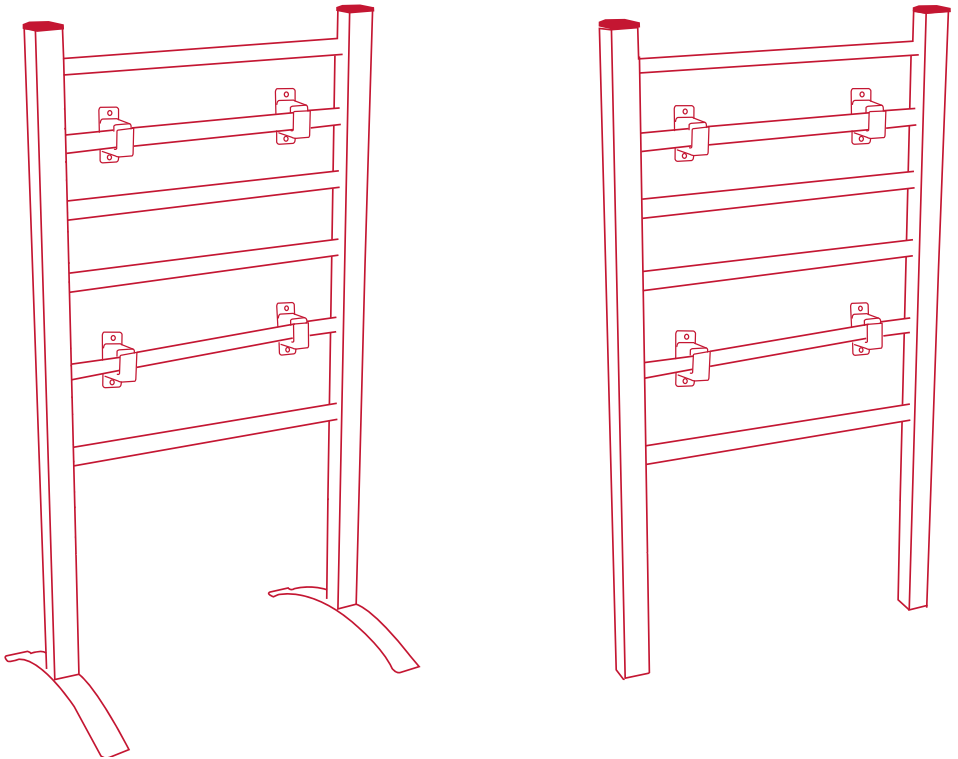

**ITEM 871125204597**

**A.I.&E. Adriaan Mulderweg 9-11,  
5657 EM Eindhoven, The Netherlands**

**LEES ALLE INSTRUCTIES VOOR GEBRUIK EN BEWAAR DEZE**

# GEBRUIKSAANWIJZING

## Elektrische handdoekverwarming model BK-706M-6 Gebruikershandleiding

Inleiding .....	29
Veiligheidsinstructies .....	29-32
Bedieningsinstructies .....	33
Productspecificaties .....	33
Installatie-instructie .....	33-34
Afvoer .....	34

## **GEBRUIKSAANWIJZING**

Deze handdoekverwarming is bedoeld voor gebruik in badkamers of wasruimtes.

### **LEES DE INSTRUCTIES ZORGVULDIG VOOR GEBRUIK**

#### **ONDERHOUD**

Als het netsnoer van dit apparaat is beschadigd, mag het alleen worden vervangen door een reparatiewerkplaats die is aangewezen door de fabrikant of diens vertegenwoordiger, aangezien hiervoor speciaal gereedschap nodig is.

#### **WAARSCHUWING:**

- **ELK ANDER ONDERHOUD MOET WORDEN UITGEVOERD DOOR EEN GEAUTORISEERDE ONDERHOUDSVERTEGENWOORDIGER.**
- **DE VERWARMING MAG NIET DIRECT ONDER EEN STOPCONTACT WORDEN GEPLAATST**
- **OM GEVAAR VOOR ZEER JONGE KINDEREN TE VERMIJDEN, MOET DIT APPARAAT ZO WORDEN GEÏNSTALLEERD DAT DE LAAGSTE VERWARMINGSSTANG MINSTENS 600 MM BOVEN DE VLOER HANGT.**
- **DE HANDDOEKHOUDER MOET ZO WORDEN GEÏNSTALLEERD DAT SCHAKELAARS EN ANDERE BEDIENINGSELEMENTEN NIET KUNNEN WORDEN AANRAAKT DOOR EEN PERSOON IN HET BAD OF DE DOUCHE.**

Dit apparaat mag worden gebruikt door kinderen van acht jaar en ouder en door personen met fysieke, sensorische of mentale beperkingen of met

een gebrekkige ervaring en kennis. Voorwaarde is wel dat dit onder toezicht gebeurt of dat zij instructies hebben gekregen over een veilig gebruik van het apparaat en dat zij de bijbehorende gevaren begrijpen. Kinderen mogen niet met het apparaat spelen. Kinderen mogen het apparaat niet schoonmaken en geen gebruikersonderhoud uitvoeren zonder toezicht.

## **VEILIGHEIDSINSTRUCTIES WAARSCHUWING**

Dit apparaat is alleen bedoeld voor het drogen van textiel dat in water is gewassen.

**HANDDOEKVERWARMING MAG UITSLUITEND WORDEN GEÏNSTALLEERD OP EEN AFSTAND VAN MINSTENS 0,6 M VAN BADKUIPEN EN DOUCHES.**

## **BELANGRIJKE VEILIGHEIDSMATREGELEN**

- 1) Lees alle instructies voordat u de handdoekverwarming gebruikt.
- 2) Wees uiterst voorzichtig wanneer de handdoekverwarming wordt gebruikt door of in de buurt van kinderen of invaliden, en wanneer het apparaat in bedrijf en zonder toezicht wordt achtergelaten.
- 3) Haal altijd de stekker uit het stopcontact als de verwarming niet wordt gebruikt.
- 4) Gebruik nooit een verwarming met een beschadigd snoer of een beschadigde stekker

of nadat de verwarming defect is geraakt, is gevallen of op enigerlei wijze is beschadigd. Stuur de verwarming naar een geautoriseerd servicepunt voor onderzoek, elektrische of mechanische afstelling of reparatie.

- 5) Gebruik het apparaat niet buitenshuis.
  - 6) Plaats de verwarming nooit op een plaats waar deze in een badkuip of ander waterreservoir kan vallen.
  - 7) Laat het snoer niet onder vloerbedekking lopen. Bedek het snoer niet met vloerkleden of iets dergelijks. Leg het snoer uit de buurt van druk belopen gebieden en op een plek waar niemand erover kan struikelen.
  - 8) Haal de stekker uit het stopcontact om de verwarming los te koppelen.
  - 9) Gebruik de verwarming niet in gebieden waar benzine, verf of ontvlambare vloeistoffen worden gebruikt of opgeslagen
  - 10) Gebruik deze verwarming alleen zoals beschreven in deze handleiding. Elk ander gebruik dat niet door de fabrikant wordt aanbevolen, kan brand, elektrische schokken of persoonlijk letsel veroorzaken.
  - 11) Deze verwarming is niet bedoeld voor gebruik met een verlengsnoer. Sluit het snoer rechtstreeks aan op een geschikt stopcontact.
  - 12) Kinderen moeten onder toezicht staan om te voorkomen dat ze met het apparaat gaan spelen.
- BEWAAR DEZE INSTRUCTIES.**



## WAARSCHUWING

Plaats het droogrek niet in zone 1 of 2

### LET OP:

- **DEZE VERWARMING WERKT UITSLUITEND IN STAANDE POSITIE.**
- **BERG DE VERWARMING OP EEN KOELE, DROGE PLEK OP ALS DEZE NIET IN GEBRUIK IS.**
- **BERG NIET OP VOORDAT DE VERWARMING IS AFGEKOELD.**



## BEDIENINGSINSTRUCTIES

- 1) Lees de installatie-instructies zorgvuldig door om te begrijpen hoe u de handdoekverwarming installeert.
- 2) Zorg ervoor dat u de installatie voltooit. Zet de schakelaar op stand (0) (voedingsindicator is uit)
- 3) Sluit het netsnoer aan op een stopcontact.
- 4) Zet de schakelaar op stand (1) (lampje voedingsindicator gaat branden). De verwarming gaat aan.

## SPECIFICATIES

Model: BK-706M-6

Spanning: 220-240 V

Frequentie: 50 Hz

Nominaal vermogen: 100 W

Beschermingsgraad IP22

Gewicht ca. 1,90 kg

Afmetingen vrijstaand: ca. 90 x 53 x 35,5 cm

Afmetingen wandmontage: ca. 86 x 53 x 10 cm

## INSTALLATIE-INSTRUCTIE

### 1) Voor Vrijstaand

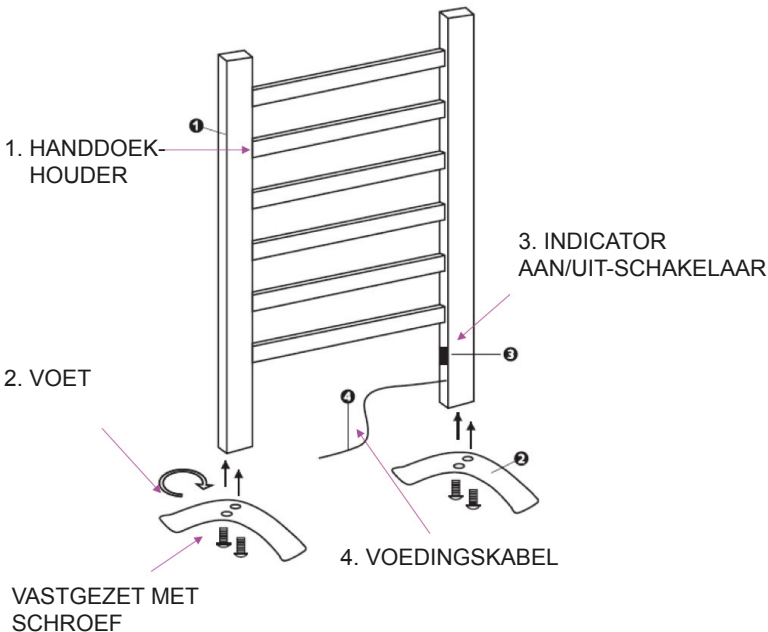

## 2) of wandmontage

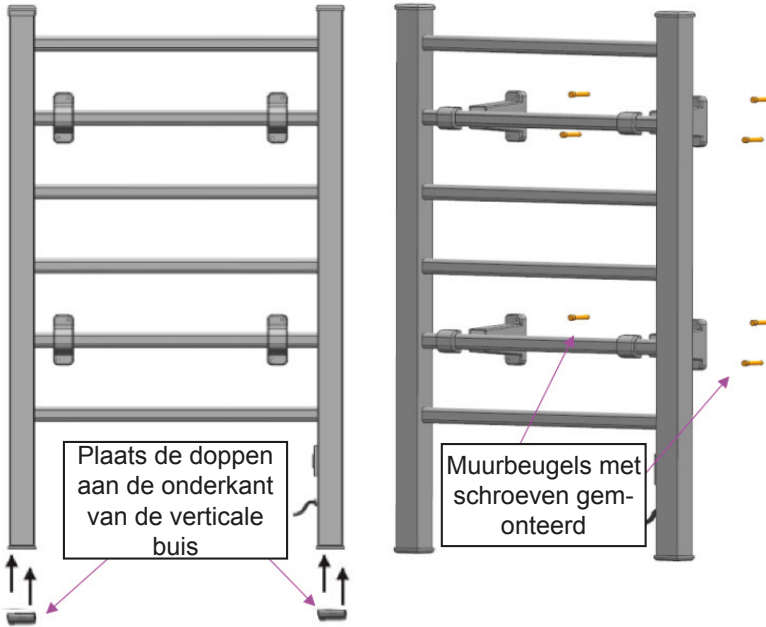

Het bovenstaande symbool, dat ook op het product staat afgebeeld, betekent dat het product is geclassificeerd als elektrische of elektronische apparatuur en aan het einde van de levensduur niet met het gewone huishoudelijke of bedrijfsafval mag worden weggegooid.

De richtlijn Afgedankte elektrische en elektronische apparatuur (AEEA) is ingevoerd om producten te recyclen met de beste beschikbare terugwinings- en recyclingtechnieken om de impact op het milieu zoveel mogelijk te beperken, gevaarlijke stoffen veilig te verwerken en groeiende stortplaatsen te voorkomen. Neem contact op met de plaatselijke autoriteiten voor informatie over de correcte afvoer van elektrische of elektronische apparatuur.

**(IT) Manuale di istruzioni  
Scaldaserviette elettrico  
Installazione libera o a parete**

**N. di modello: BK-706M-6**

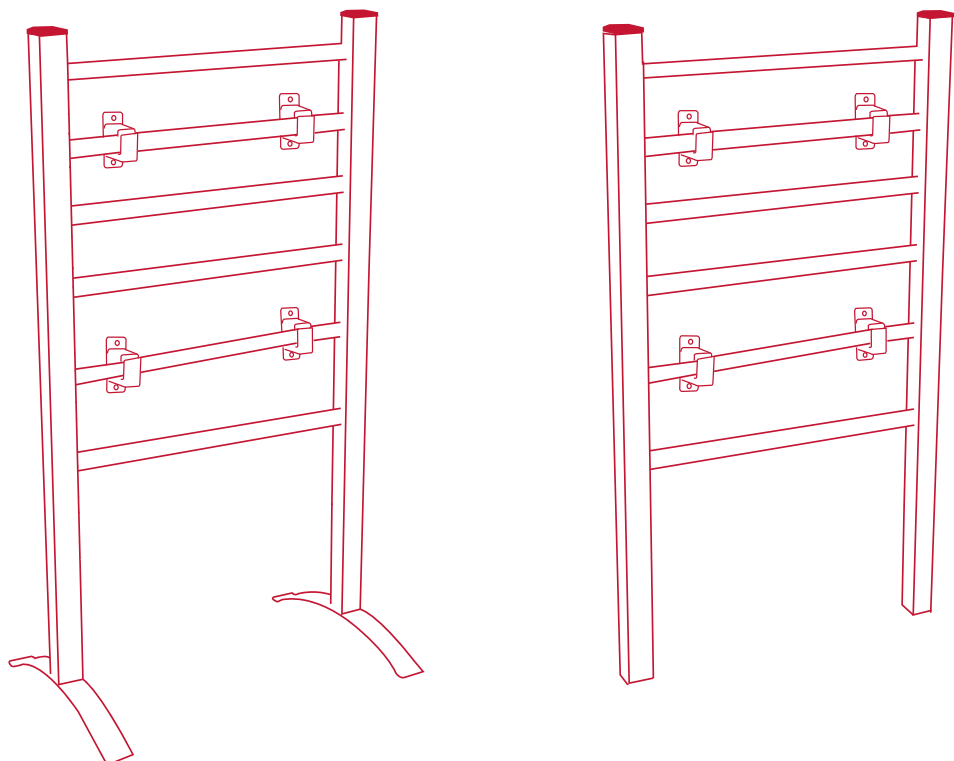

**ARTICOLO 871125204597**

**A.I.&E. Adriaan Mulderweg 9-11,  
5657 EM Eindhoven, The Netherlands**

**LEGGERE TUTTE LE ISTRUZIONI PRIMA DELL'USO E  
CUSTODIRLE IN UN LUOGO SICURO**

# ISTRUZIONI

## Scaldasalviette elettrico modello BK-706M-6 Manuale dell'utente

Introduzione.....	37
Istruzioni per la sicurezza .....	37-40
Istruzioni per l'uso .....	40-41
Specifiche del prodotto .....	41
Istruzioni per l'installazione .....	41-42
Smaltimento.....	42

## **MANUALE DI ISTRUZIONI**

Questo scaldasalviette è destinato all'uso in bagni o locali lavanderia.

### **LEGGERE ATTENTAMENTE LE ISTRUZIONI PRIMA DELL'USO**

#### **MANUTENZIONE**

Se il cavo di alimentazione di questo apparecchio è danneggiato, deve essere sostituito soltanto da un'officina incaricata dal produttore o da un suo rappresentante, poiché sono necessari attrezzi speciali.

#### **AVVERTENZA:**

- **QUALSIASI ALTRO INTERVENTO DI MANUTENZIONE DEVE ESSERE ESEGUITO DA UN RAPPRESENTANTE DELL'ASSISTENZA AUTORIZZATO.**
- **NON POSIZIONARE LO SCALDASALVIETTE IMMEDIATAMENTE SOTTO UNA PRESA DI CORRENTE.**
- **AL FINE DI EVITARE RISCHI PER BAMBINI MOLTO PICCOLI, QUESTO APPARECCHIO DEVE ESSERE INSTALLATO IN MODO CHE IL BINARIO RISCALDATO PIÙ BASSO SIA AD ALMENO 60 CM DAL PAVIMENTO.**
- **LO SCALDASALVIETTE DEVE ESSERE INSTALLATO IN MODO TALE CHE GLI INTERRUTTORI E GLI ALTRI COMANDI NON POSSANO ESSERE TOCCATI DA UNA PERSONA MENTRE È NELLA VASCA DA BAGNO O SOTTO LA DOCCIA.**

Questo apparecchio può essere utilizzato da bambini di età superiore a 8 anni e da persone con capacità fisiche, sensoriali o mentali ridotte o che non dispongono dell'esperienza o della conoscenza necessaria purché siano supervisionati o abbiano ricevuto le istruzioni per un uso sicuro dell'apparecchio e comprendano i rischi associati. I bambini non devono giocare con l'apparecchio. La pulizia e la manutenzione non devono essere eseguite da bambini senza supervisione.

## **ISTRUZIONI PER LA SICUREZZA**

### **AVVERTENZA**

Questo apparecchio è destinato esclusivamente all'asciugatura di tessuti lavati in acqua.

**LO SCALDASALVIETTE DEVE ESSERE INSTALLATO A UNA DISTANZA DI ALMENO 60 CM DA VASCHE DA BAGNO E DOCCE.**

### **MISURE DI PROTEZIONE IMPORTANTI**

- 1) Leggere tutte le istruzioni prima di utilizzare questo scaldasalviette.
- 2) È necessario prestare la massima attenzione se l'apparecchio viene utilizzato da o vicino a bambini o invalidi e ogni qualvolta viene lasciato in funzione e incustodito.
- 3) Scollegare sempre l'apparecchio dalla presa di corrente quando non è in uso.
- 4) Non utilizzare l'apparecchio se il cavo o la spina

è danneggiata, dopo un malfunzionamento, se è caduto o è stato danneggiato in qualsiasi modo. Restituire l'apparecchio a un centro di assistenza autorizzato per un controllo, una regolazione elettrica o meccanica o una riparazione.

- 5) Non utilizzarlo all'aperto.
  - 6) Non collocare l'apparecchio in punti da dove potrebbe cadere in una vasca da bagno o in un altro contenitore d'acqua.
  - 7) Non far passare il cavo sotto tappeti o moquette. Non coprire il cavo con tappetini o simili. Posizionare il cavo lontano dalle zone di passaggio dove qualcuno potrebbe inciampare.
  - 8) Per scollegare l'apparecchio, rimuovere la spina dalla presa di corrente.
  - 9) Non utilizzare l'apparecchio in aree in cui vengono utilizzati o conservati benzina, vernici o liquidi infiammabili.
  - 10) Utilizzare l'apparecchio esclusivamente nella modalità descritta in questo manuale. Qualsiasi altro utilizzo non consigliato dal produttore può causare incendi, scosse elettriche o lesioni alle persone.
  - 11) Questo apparecchio non è progettato per l'uso con una prolunga. Collegare il cavo direttamente a una presa a muro idonea.
  - 12) I bambini devono essere sorvegliati per accertarsi che non giochino con l'apparecchio.
- CONSERVARE QUESTE ISTRUZIONI.**



## AVVERTENZA

**Non posizionare lo scaldasalviette nella zona 1 o nella zona 2.**

## ATTENZIONE:

- **QUESTO APPARECCHIO FUNZIONA SOLO IN POSIZIONE VERTICALE.**
- **CONSERVARE L'APPARECCHIO IN UN LUOGO FRESCO E ASCIUTTO QUANDO NON È IN USO.**
- **NON RIPORRE L'APPARECCHIO FINO A QUANDO NON SI È RAFFREDDATO.**

## ISTRUZIONI PER L'USO

- 1) **Leggere attentamente le istruzioni prima di installare lo scaldasalviette.**



- 2) Assicurarsi che l'installazione sia completata. Premere l'interruttore sulla posizione (0) (indicatore di alimentazione spento).
- 3) Collegare il cavo di alimentazione a una presa elettrica.
- 4) Premere l'interruttore sulla posizione (1) (indicatore di alimentazione acceso), quindi lo scaldasalviette inizia a funzionare.

## SCHEMA TECNICA

Modello: BK-706M-6

Tensione: 220-240 V

Frequenza: 50 Hz

Potenza nominale: 100 W

Grado di protezione IP22

Peso appross. 1,90 kg

Dimensioni installazione libera: circa 90 x 53 x 35,5 cm

Dimensioni installazione a parete: circa 86 x 53 x 10 cm

## ISTRUZIONI PER L'INSTALLAZIONE

- 1) Per installazione libera

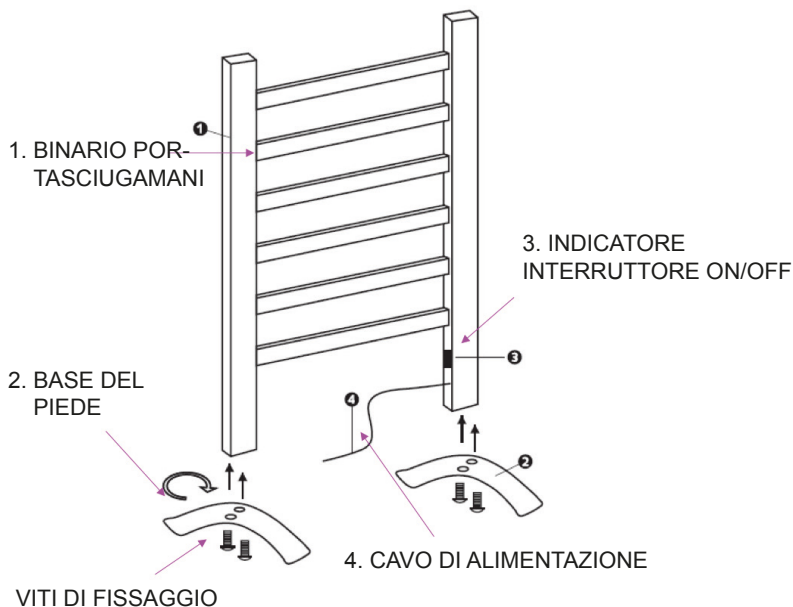

## 2) Per installazione a parete

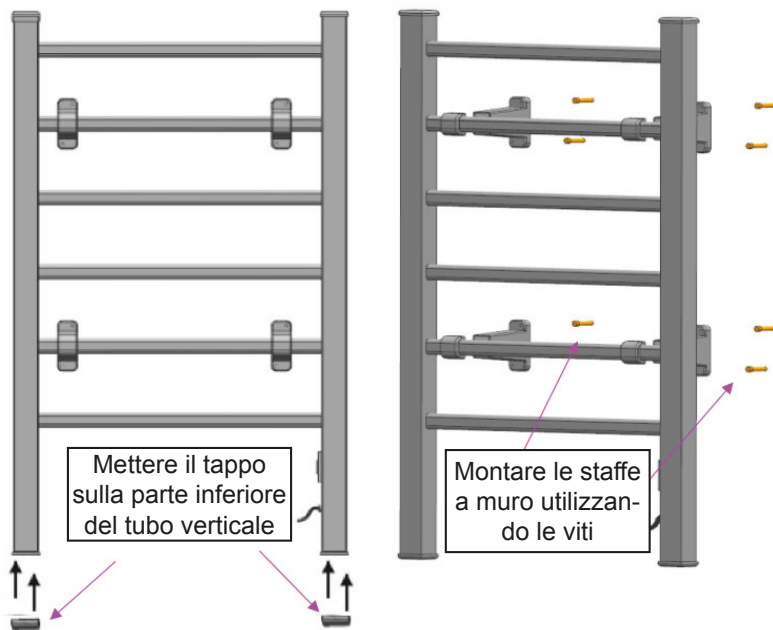

Il simbolo di cui sopra e sul prodotto significa che il prodotto è classificato come apparecchiatura elettrica ed elettronica e non deve essere smaltito con altri rifiuti domestici o commerciali alla fine della sua vita utile.

La direttiva RAEE (rifiuti di apparecchiature elettriche ed elettroniche) è stata messa in atto per riciclare i prodotti utilizzando le migliori tecniche disponibili di recupero e riciclaggio per ridurre al minimo l'impatto sull'ambiente, trattare eventuali sostanze pericolose ed evitare l'aumento di discariche. Contattare le autorità locali per informazioni sul corretto smaltimento delle apparecchiature elettriche ed elettroniche.

**(ES) Manual de instrucciones**  
**Radiador toallero eléctrico**  
**Independiente o para pared**

**N.º de modelo: BK-706M-6**

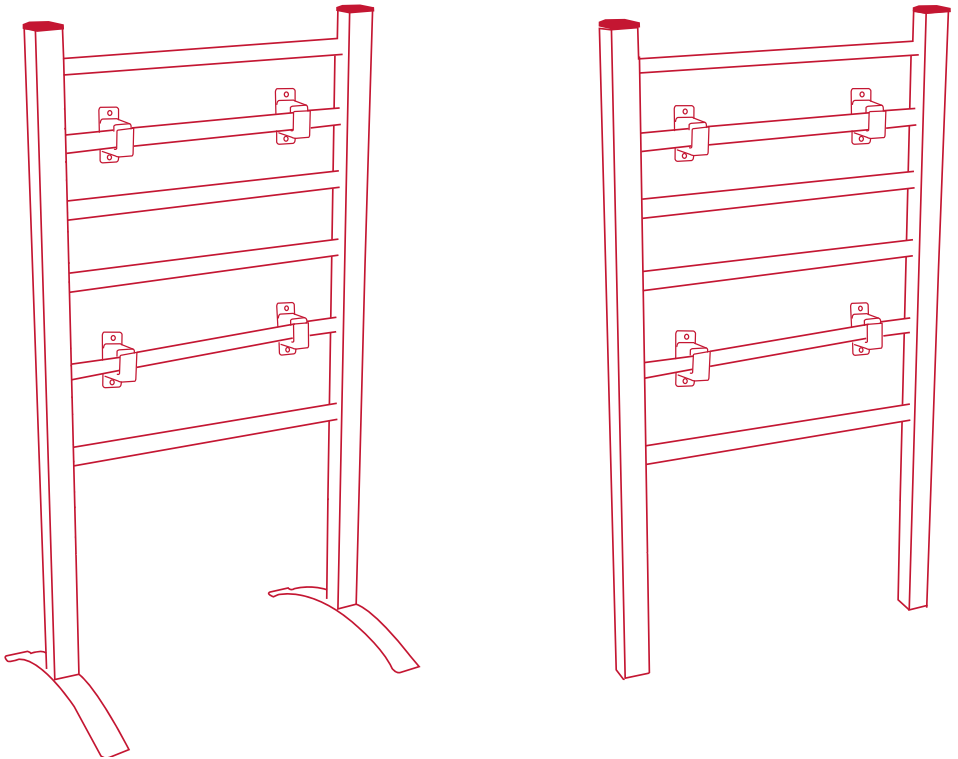

**ARTICULO 871125204597**

**A.I.&E. Adriaan Mulderweg 9-11,  
5657 EM Eindhoven, The Netherlands**

**LEA TODAS LAS INSTRUCCIONES ANTES DE USAR EL  
DISPOSITIVO Y CONSERVE ESTE**

# MANUAL

## Secatoallas eléctrico modelo BK-706M-6 Manual de instrucciones

Introducción .....	45
Instrucciones de seguridad .....	45-48
Instrucciones de funcionamiento.....	49
Especificaciones del producto .....	49
Instrucciones de instalación.....	49-50
Eliminación .....	50

## **MANUAL DE INSTRUCCIONES**

Este calentador de toallas está diseñado para usarse en baños o zonas de lavandería.

### **LEA LAS INSTRUCCIONES DETENIDAMENTE ANTES DE UTILIZAR**

#### **MANTENIMIENTO**

Si el cable de alimentación de este aparato está dañado, este solo podrá ser reemplazado por un taller de reparación designado por el fabricante o su agente, ya que se requieren herramientas especiales.

#### **ADVERTENCIA:**

- **CUALQUIER OTRO SERVICIO DEBE SER REALIZADO POR UN REPRESENTANTE DE SERVICIO AUTORIZADO.**
- **EL CALENTADOR NO DEBE UBICARSE INMEDIATAMENTE DEBAJO DE UNA TOMA DE ENCHUFE**
- **PARA EVITAR UN PELIGRO PARA NIÑOS MUY PEQUEÑOS, ESTE APARATO DEBE INSTALARSE DE MODO QUE EL RIEL MÁS BAJO CON CALEFACCIÓN ESTÉ POR LO MENOS 600 MM POR ENCIMA DEL SUELO.**
- **EL RIEL DE LA TOALLA DEBE INSTALARSE DE MODO QUE LOS INTERRUPTORES Y OTROS CONTROLES NO PUEDAN SER TOCADOS POR UNA PERSONA EN EL BAÑO O LA DUCHA.**

Este aparato puede ser utilizado por niños mayores de 8 años y personas con capacidades físicas, sensoriales o mentales reducidas, o con falta de experiencia y conocimiento, si se les supervisa o si se les proporcionan las instrucciones sobre el uso del aparato de forma segura y comprenden los peligros asociados. No permita que los niños jueguen con el aparato. Los niños no deben realizar la limpieza ni el mantenimiento sin supervisión.

## **INSTRUCCIONES DE SEGURIDAD**

### **ADVERTENCIA**

Este aparato está diseñado solo para secar textiles cuando se lava con agua.

**LOS CALENTADORES DE TOALLAS SOLO SE PERMITEN INSTALAR A UNA DISTANCIA DE AL MENOS 0,6 M DE LAS BAÑAS Y DUCHAS.**

### **PRECAUCIONES IMPORTANTES**

- 1) Lea todas las instrucciones antes de usar este calentador de toallas.
- 2) Es necesario tener extrema precaución cuando el calentador de toallas sea utilizado por o cerca de niños o inválidos y siempre que el calentador se deje en funcionamiento y desatendido.
- 3) Desenchufe siempre el calefactor cuando no se esté usando.
- 4) No manipule el calentador si hay un cable o enchufe que está dañado o después de que

se haya averiado, caído o dañado de alguna manera. Devuelva el calentador a un centro de servicio autorizado para su examen, ajuste eléctrico o mecánico o reparación.

- 5) No lo use en exteriores.
- 6) Nunca coloque el calentador donde pueda caer en una bañera u otro recipiente de agua.
- 7) No deje el cable debajo de una alfombra o moqueta. No cubra el cable con tapetes o similares. Ponga el cable lejos de zonas de paso y donde nadie pueda tropezar con él.
- 8) Para desconectar el calentador, retire el enchufe de la toma de corriente.
- 9) No lo use en áreas donde se use o almacene gasolina, pinturas o líquidos inflamables.
- 10) Use este calefactor únicamente de la forma que se describe en este manual. Cualquier otro uso no recomendado por el fabricante podría provocar incendios, descargas eléctricas o daños personales.
- 11) Este calentador no está diseñado para usar un cable de extensión. Enchufe el cable directamente en un receptáculo de pared apropiado.
- 12) Los niños deben contar con la supervisión de un adulto para asegurarse de que no jueguen con el aparato. **CONSERVE ESTAS INSTRUCCIONES.**



## ADVERTENCIA

No coloque la rejilla de secado en la zona 1 o 2

## PRECAUCIÓN:

- ESTE CALENTADOR SOLO FUNCIONA EN POSICIÓN VERTICAL.
- GUARDE EL CALENTADOR EN UN LUGAR FRESCO Y SECO CUANDO NO ESTÉ EN USO.
- NO GUARDE EL CALENTADOR HASTA QUE SE HAYA ENFRIADO.



## INSTRUCCIONES DE FUNCIONAMIENTO

- 1) Lea atentamente las instrucciones de instalación para comprender cómo instalar su calentador de toallas.
- 2) Asegúrese de completar la instalación. Presione el interruptor a la posición (0) (el indicador de encendido está apagado)
- 3) Enchufe el cable de alimentación a una toma de corriente.
- 4) Presione el interruptor a la posición (1) (el indicador de encendido se ilumina), luego el calentador comenzará a funcionar.

## ESPECIFICACIONES

Modelo: BK-706M-6

Voltaje: 220-240V

Frecuencia: 50Hz

Potencia nominal: 100 W

Grado de protección IP22

Peso ca. 1,90KG

Tamaño con montaje independiente: 90x53x35,5 cm aprox.

Tamaño montado en la pared: 86x53x10 cm aprox.

## INSTRUCCIONES DE INSTALACIÓN

- 1) Por libre

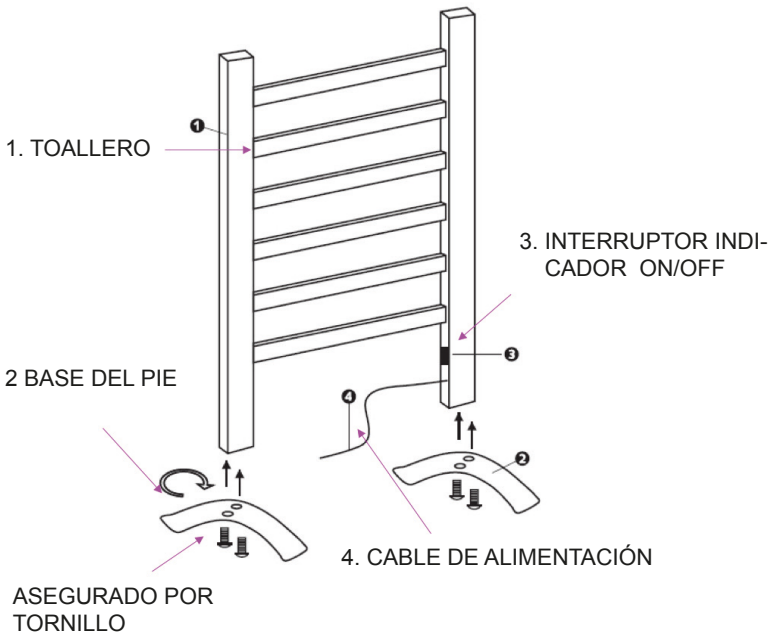

## 2) o montado en la pared

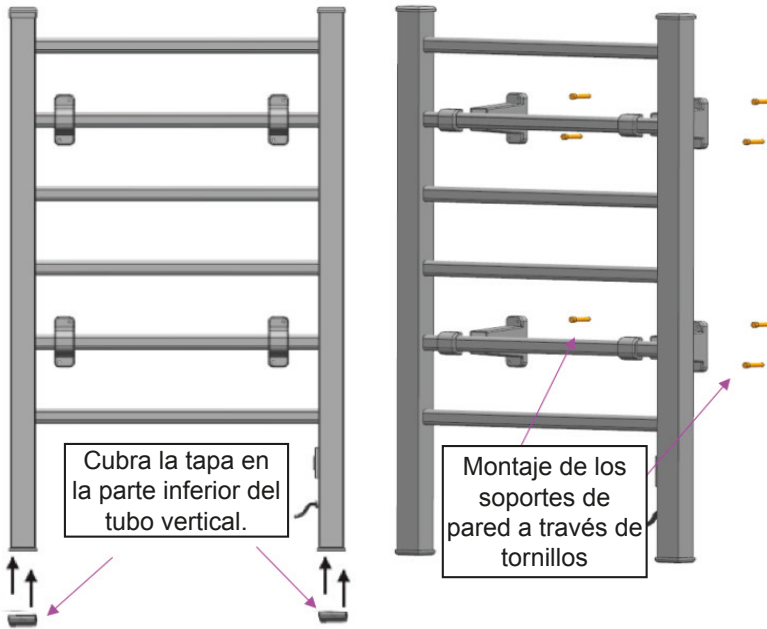

El símbolo anterior y en el producto indica que el producto está clasificado como equipo eléctrico o electrónico y no se debe desechar con otros desechos domésticos o comerciales al final de su vida útil.

La Directiva de residuos de aparatos eléctricos y electrónicos (WEEE) se ha introducido para reciclar los productos utilizando las mejores técnicas de recuperación y reciclaje para minimizar el impacto sobre el medio ambiente, tratar las sustancias peligrosas y evitar el aumento de vertidos. Póngase en contacto con las autoridades locales para obtener información sobre la correcta eliminación de equipos eléctricos o electrónicos.