



FIELDMANN[®]
Home & Garden Performance



FZD 4010-E

English	5 - 20
Čeština	21 - 35
Slovenčina	37 - 52
Magyarul	53 - 69
Polski	71 - 87
Русский	89 - 107

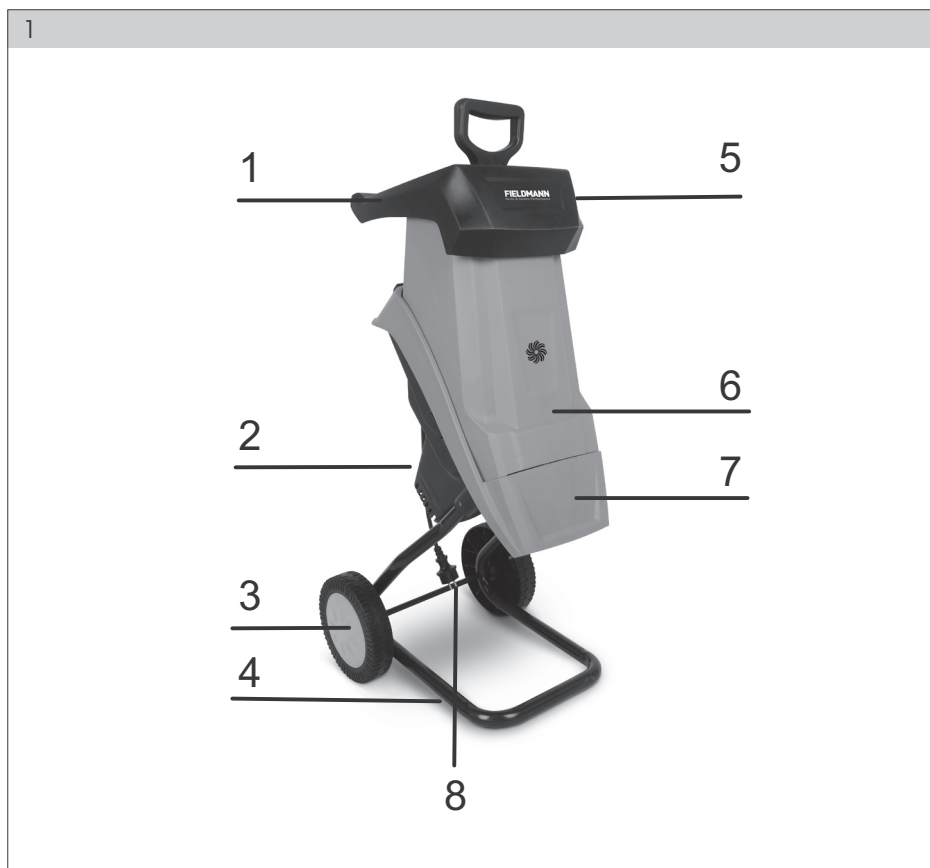

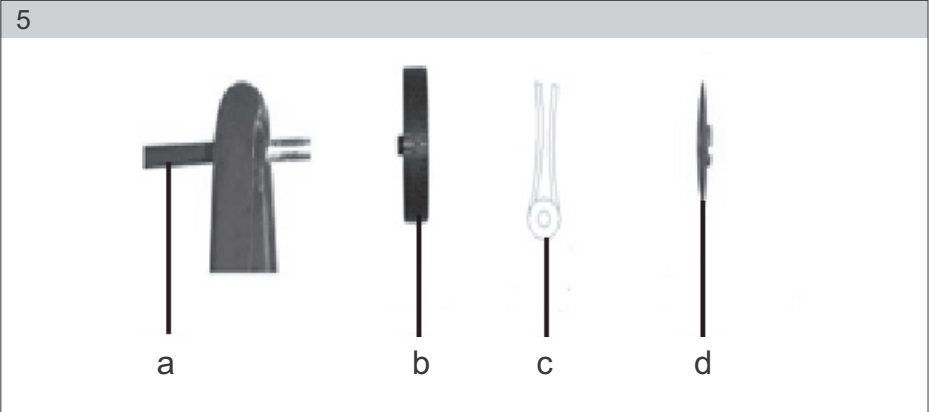
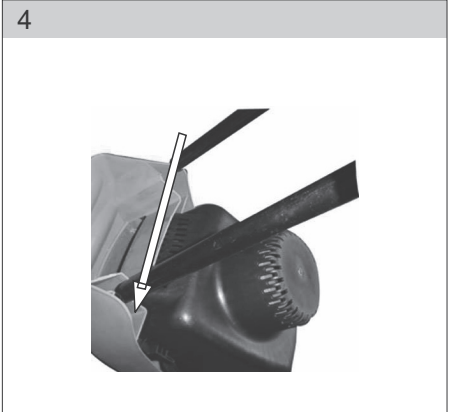
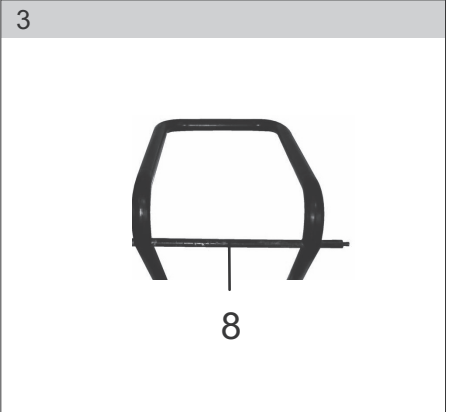
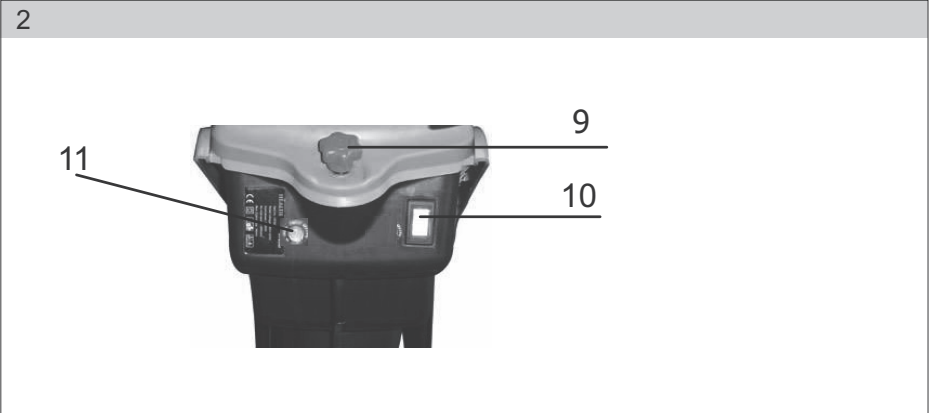

6



7

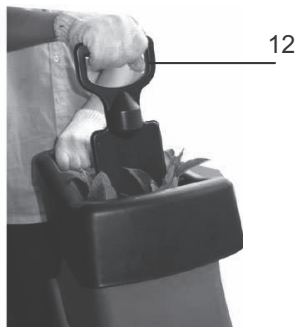

8

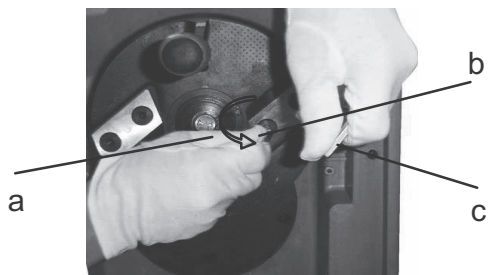

Garden shredder

OPERATION MANUAL

Thank you for your purchase of our garden shredder. Before beginning to use it, please, read this operation manual carefully and keep it for the case of a further use.

TABLE OF CONTENTS

APPENDIX OF FIGURES	3
1. GENERAL SAFETY INSTRUCTIONS	6
Important safety warnings	
Packaging	
Instructions for use	
2. EXPLANATION FOR INSTRUCTION PLATES ON THE MACHINE	7
3. POPIS STROJE A OBSAH DODÁVKY	8
4. SAFE OPERATION PRINCIPLES	9
Advice	
Preparation for operation	
Operation	
5. MAINTENANCE AND STORAGE	10
6. SAFETY MEASURES AND INSTRUCTIONS	10
7. HOW TO ASSEMBLE THIS PRODUCT?	14
8. HOW TO USE THIS PRODUCT?	15
9. HOW TO HANDLE THE PRODUCT?	16
Switching-on and stopping the shredder	
The use of the plunger	
How to collect the shredded material?	
What to do when replacing knives?	
How to maintain the product?	
10. TROUBLESHOOTING GUIDE	19
11. TECHNICAL DATA.....	19
12. DISPOSAL.....	20
 DECLARATION OF CONFORMITY	 108
WARRANTY CERTIFICATE, CONDITION OF GUARANTEE	112 - 113

1. GENERAL SAFETY INSTRUCTIONS

Important safety warnings

- ✿ Unpack the product carefully and be sure not to throw away any part of the package before having found all components of the product.
- ✿ Keep the product in a dry place out of reach of children.
- ✿ Read all cautions and instructions. The failure to adhere to warning cautions and instructions may result in an accident, fire and/or a serious injury.

Packaging

The product is placed in a package preventing damage during transport. This package is a raw material therefore it can be handed-over for recycling.

Instructions for use

Before beginning to work with the machine, read the following safety rules and instructions for use. Familiarize with operating elements and the proper use of the device. Keep the manual in a safe place for future reference. We recommend keeping the original package including the inner packaging materials, cash voucher and guarantee card for a period of warranty at minimum. For a case of transportation, pack the machine into the original box from the manufacturer, thus ensuring a maximum protection of the product during a possible transport (e.g. moving or sending into a service station).

 **Note:** If you hand the machine over to next persons, hand it over together with the manual. Adherence to the attached instructions for use is a precondition for the proper use of the machine. The operation manual includes also instructions for operation, maintenance and repairs.

The manufacturer does not take any responsibility for accidents or damages resulting from the failure to adhere to this manual.

2. EXPLANATION FOR INSTRUCTION PLATES ON THE MACHINE



WARNING: Read the instructions carefully and be familiar with control elements and the proper procedure of the machine operation.



WARNING: Keep hands, legs, hair and clothes in a safe distance from moving parts of the shredder.



With regard to a potential hazard of processed objects thrown out from the shredder, keep bystanders a safe distance away from the equipment.



Keep yourself away from the feed hopper or discharge area! The blade is rotating for 5 seconds after the machine has been stopped.



WARNING: If the cable was damaged, do not touch it. Disconnect the plug from the mains immediately, and that even if: the equipment is not running or any work is being carried out on it (replacement of parts, repairs, adjustments, cleaning).



WARNING: Always wear hearing protection, eye protection and gloves.



WARNING: Do not use the shredder in humid or rainy weather and protect it against moisture.



Noise level

This equipment has been tested and has complied with requirements of EN 13683:2003 standard see Appendix F.

3. POPIS STROJE A OBSAH DODÁVKY

Machine description (Fig.1,2,6)

- | | |
|--------------------------|---|
| 1 - Cover with a handle | 8 - Axle |
| 2 - Engine housing | 9 - Adjustment knob of the pressure plate cover |
| 3 - Wheel with the cover | 10 - Main switch |
| 4 - Chassis | 11 - Interlock switch (circuit breaker) |
| 5 - Feed hopper | |
| 6 - Shredder body | |
| 7 - Discharge chute | |

 **Note:** The above mentioned specification characterizes the machine MAXIMUM CAPACITY. Maximum thickness of a branch workable in this shredder is not specified as it depends on wood hardness.

4. SAFE OPERATION PRINCIPLES

Advice

Before beginning to work with this equipment, please, read the operation manual carefully.

Preparation for operation

- ✿ Do not allow children to operate the equipment.
- ✿ Do not use the machine in the immediate vicinity of bystanders.
- ✿ Do not use the power supply cable if damaged. If any damage of the power supply cable occurred while working with the machine, do not touch the cable until disconnecting from power supply. The damaged cable alive might do a serious harm to you.
- ✿ Always wear eye protection while operating the machine.
- ✿ Avoid wearing loose clothing with floppy strings, ribbons.
- ✿ Use the equipment in an open area only (i.e. for example a safe distance away from walls and similar objects). Work only on a firm and level surface.
- ✿ Do not use the equipment on a paved or gravel surface where there is a risk of injury resulting from the processed material being ejected.
- ✿ Before starting the machine, check that all screws, bolts, nuts and other fasteners are properly secured and protective components as guards and screens in place. Remove damaged or unreadable labels from the machine.

Operation

- ✿ Before starting the machine, make sure that the feeding chamber is empty.
- ✿ Keep your face and body away from the feed opening.
- ✿ Do not allow your hands or any other parts of your body or clothing get near the feeding chamber (thereinafter feed hopper), discharge (thereinafter discharge chute) or near any other moving part of the machine.
- ✿ Do not lean over. Never stand at a higher level than the base of the machine when feeding material into the feed hopper.
- ✿ When operating this equipment, always stand clear of the discharge area, let us say the discharge chute.
- ✿ When feeding material into the shredder, be extremely careful that foreign objects as pieces of rocks, glass, metal, et al. are not included.
- ✿ If the shredding mechanism strikes any foreign object or if the machine starts making any unusual noise or vibration: stop the machine and disconnect from power supply. Do the following steps:
 - Check and tighten any loose moving components.
 - Repair any damaged parts or replace for new ones with corresponding properties.
- ✿ Do not allow processed material to build up in the discharge area; this may cause malfunction and can result in kickback of material through the feed opening.

- ✿ If the machine got jammed, switch-off the drive unit before clearing a blockage. Do not allow processed material fragments to get into the unit, avoid its permanent damage, or eventual ignition.
- ✿ Maintain all covers and deflectors in a good condition and in place.
- ✿ Never transport the equipment with the drive unit switched-on.
- ✿ Whenever you leave the equipment, switch-off the drive unit and disconnect from power supply.
- ✿ Never incline the shredder while it is energized.
- ✿ Keep the extension cable(s) away from the shredding mechanism parts. Avoid their damage and a possible electrical shock hazard.

5. MAINTENANCE AND STORAGE

- ✿ If you intend to carry out a service inspection, storage or replacement of some part, switch-off the engine, disconnect the equipment from the mains and make sure that all moving parts have been stopped. Before starting to carry out the planned activity, wait until the equipment cools down.
- ✿ Let the equipment cool down before storage.
- ✿ While carrying out any service maintenance of the shredding mechanism, do not forget that the mechanism can be switched-on even manually despite of the interlock switch stop.
- ✿ Keep the ventilation slots of the engine cleaned – not only from the shredded material rests but also of all gathered garden debris – reduce the fire risk.
- ✿ If for connecting the equipment to the mains the extension cable is used, it must not be lighter than the power supply cable belonging to the equipment.
- ✿ Check power supply and extension cable condition regularly (if used) for signs of damage or wear. If there are any of them found, do not use the equipment.
- ✿ Never deactivate the interlock switch.

6. SAFETY MEASURES AND INSTRUCTIONS

⚠ WARNING! While using the electrical garden equipment, keep the preventive safety measures to reduce fire risk, electrical shock hazard and damage to health.

IMPORTANT – Safety, health and living environment

- ✿ Necessary precondition for ensuring safety while using this electrical equipment is to be familiar with the principles of its safe operation and to follow them.
- ✿ Before beginning to use this product, read this operation manual carefully and keep it for the case of a further use.

- ✿ Before the first use of this product, read the instructions below and check whether:
 - The power supply cable sheath is safely secured by a terminal.
 - The extension cable sheath is not damaged.
 - The cable(s) is/are led so that risk of damage or accidental switch-off is eliminated.
 - The power supply cable is unreeled from the coil completely so that not to get overheated.

⚠ WARNING! Do not overlook!

- ✿ When switching-on the equipment supplied by alternating electric power, you may notice a short voltage drop. This drop may influence even other devices (for instance flickering of lights). However, if alternating electric supply current impedance (Z_{max}) is less than 0.40 Ohm at 50Hz, there is no fear of this failure. Contact your local electricity supplier for more information.

Use an extension cable for outdoor applications

- ✿ When using the shredder outdoors, use only extension cables intended for outdoor applications for connecting to the mains.

Keep the working area clean!

- ✿ Mess and dirtiness may cause accidents.

Mind suitable working conditions

- ✿ Do not let the electrical equipment subject to rain.
- ✿ Do not use the electrical equipment in rain or in humid weather.
- ✿ The working area must be well lit.
- ✿ Do not use the electrical equipment in a hazardous flammable or explosive atmosphere.

Protect yourself against electrical shock!

- ✿ Avoid physical contact with earthed objects, e.g. pipes, cables etc.

⚠ WARNING! Be careful about children and animals!

- ✿ Do not allow any comers to touch the machine or the extension cable. Keep all bystanders, particularly children and animals, away from the working area.

If not using the machine, store it!

- ✿ If not using the equipment, store it in a dry place out of the reach of children.

Use the proper tools!

- ✿ Do not use this electrical equipment for operations which it is not intended or designed for.

Wear suitable clothes!

- ✿ Avoid wearing loose clothes and jewellery while working with the shredder. The machine might catch them! While working with the equipment outdoors, wear gloves and non-slip sole shoes. Have long hair arranged and covered so that the machine cannot catch it.

Use protective equipment while working!

- ✿ Wear eye protection, a face-guard or a special dust mask if needed when doing the planned activity. Wear hearing protection if working for a longer time or if carrying out a particularly noisy activity.

Additional hints...

- ✿ For optimal fulfillment of the task, you need to choose an appropriate tool. Do not use an unsuitable tool for the demanded activity. Think better of what tool to use for what activity.

Hold tight!

- ✿ Use clamps or a vice for fixation of the tool.

Be careful of the power line!

- ✿ Make sure that the cable is attached properly and securely so as not to get disconnected, broken or damaged in any other way, for instance as a result of inadequate loading.

Do not pull the power supply cable!

- ✿ Never handle the equipment by pulling the cable. Do not even try to disconnect it from the mains this way. Protect the cable against fire, oil and sharp edges.

Keep proper balance!

- ✿ Keep proper balance and footing at all times.

Maintain your tools!

- ✿ Maintain the shredding mechanism blade sharp and clean, thus you can enhance its performance. Be particular about lubrication and replacement of worn-out parts. Check the power supply cable regularly and in the case of need have it repaired in an authorized service station. Pay close attention also to the extension cable condition. Maintain the equipment handles dry, clean and without rests of oils and greases.

Be always ready!

- ✿ Before the next use you need to check or repair the safety stop or any other part which is damaged so that their proper function is ensured. Check functionality and adjustment of all moving parts of the machine and their components. If protective guards or any other elements with a similar purpose were damaged, let them replaced in an authorized service station, unless otherwise specified in this manual. Let defective controls (switches) replaced in an authorized service station as well. If they do not work properly, do not use the equipment.

Electric shock hazard!

- ✿ If not using the equipment or intending to carry out any repair or replacement of a defective component (for instance a blade), always switch it off and remove the plug out of the socket first!

Habit is stronger than reason!

- ✿ Before re-activating the machine after a performed service work, make sure you have taken-off just applied tools (wrenches, spanners, etc.).

Be alert!

- ✿ Do not move the equipment which is energized with your finger on the switch. Before connecting to the mains, make sure that the switch is in off position.

Use common sense!

- ✿ Use common sense and do not use the equipment if you are e.g. tired at the moment!

⚠ WARNING! Using components or parts not specified/recommended in this manual increases a risk of injury.

Contact a specialist!

- ✿ This electrical equipment conforms to the related safety requirements. Leave repairs to a competent specialist who uses original spare parts. In the opposite case you as the user are subject to a health hazard. Do not attempt to open the cover of the tool. A respective specialist is competent to replace the power supply cable.

Additional safety instructions

- ✿ The power source voltage must correspond to voltage specified on the respective name plate on the equipment.
- ✿ It is recommended to use the shredder with a protective switch of not more than 30 mA.

- ☼ Use only with cables of minimum weight of a cable with rubber insulation (HO7RN-F type). If possible, when choosing the extension cable, choose bright (easily recognizable) colours for easier orientation.
- ☼ Use common sense! Think first, then act.
- ☼ Be careful at the moment you started knives in the equipment.
- ☼ Do not use the cable for other purposes. Never use it as a towing device in terms of handling or as a "remote control" of the socket when disconnecting from the mains. Protect the cable against heat sources, oil and sharp objects (beware rough edges)! Place the cable and secure so that it is not in the way, does not threaten and cannot be damaged. Do not attempt to dismount the housing of the equipment. Do not attempt to modify the equipment.
- ☼ Only a specialist from an authorized service station can repair the power supply cable.
- ☼ Do not use the shredder if the cables are damaged or worn-out.
- ☼ Do not connect the damaged cable to the mains. Do not touch the damaged cable if it is still connected to the mains. The damaged cable is alive and dangerous.
- ☼ Do not touch components of the shredding mechanism if the equipment is still connected to the mains and shredding knives have not been stopped completely yet.
- ☼ Keep the extension cable a safe distance away from the shredding mechanism. The mechanism blades might damage the cable and cause getting it energized.
- ☼ Remove the power supply cable plug from the socket:
 - whenever you leave the equipment unattended for any period.
 - before checking, cleaning or service working on the equipment.
 - after striking a foreign object, inspect the equipment for damage and make repairs as necessary.
 - if the equipment starts to vibrate abnormally.

How to replace the electrical plug?

- ☼ If the plug was damaged and needs to be replaced, consult a skilled electrician.
- ☼ Never use the plug if it is damaged or not complete.

7. HOW TO ASSEMBLE THIS PRODUCT?

- ☼ Turn the machine upside down.
- ☼ Insert the chassis (4) to the body (6) (Fig. 4) and fix it with the attached screws.
- ☼ Put the axle (8) through openings in the chassis (4) (Fig. 3).
- ☼ Mount the wheels acc. to the drawing in (Fig. 5).
 - a - wheel axle
 - b - wheel
 - c - cotter pin
 - d - wheel cover

- ✿ Tighten the fixing screw of the blade head cover (9) (Fig. 2), equipped with an emergency switch

 **Note:** It is very dangerous to operate the shredder without a cover (1)

8. HOW TO USE THIS PRODUCT?

- ✿ Before using, make yourself familiar well with the manual as well as the machine itself.
- ✿ Before any work on the machine, switch-off the machine, remove the plug from the mains and make sure that all moving parts have been stopped completely.
- ✿ Examine the material that you intend to process thoroughly first. Remove all foreign objects which might be ejected by the machine or get stuck in it during processing. Remove earth from roots. Do not put foreign objects as stones, glass, pieces of metal, fibres or plastic materials into the feed hopper! Shredding knives might be damaged.
- ✿ Always place the machine on a level and firm ground. While operating the shredder, do not lean over or make needless movements.
- ✿ Let the rotating knives of the shredding mechanism reach maximal revolutions and only then feed the material intended for shredding into the feed hopper.
- ✿ Use the machine solely for shredding the following materials:
 - twigs and branches (max. 40mm diameter)
 - bush cleaning waste
 - hedge cleaning waste
 - rests of plants and other garden waste
 - leaves and roots of plants (remove earth from roots before shredding)
- ✿ Do not feed soft kitchen bio-waste into the machine, put it on the compost heap.
- ✿ If not too bulky, insert the material for processing to the corner of the feed hopper. Knives will pull it inside without further assistance.
- ✿ Only insert as much material as can be fed into the feed opening not to get it jammed and blocked

 **WARNING!** Longer pieces of material may traverse about and strike you while being pulled into the shredding mechanism. Therefore keep a safe distance from the feed hopper!

- ✿ Ensure the shredded material comes freely out from the discharge chute.
- ✿ For better composting, you can process material in the shredder twice.
- ✿ Do not allow processed material to build up under the discharge chute so that it reaches to the shredding mechanism. This would cause blockage of the knives and then of the feed hopper.

- ✿ Organic materials have high water and sap content which may cleave on the equipment and clog it up. Therefore you should store it for a few days before shredding and let it dry up. However, above mentioned does not apply for bigger branches which can be optimally processed fresh.
- ✿ If the knives get stopped during shredding, stop the shredder immediately. Then disconnect it from the mains and start to search for the cause of the problem.
- ✿ Remove all processed material remains from the blades of the knives; then inspect the knives thoroughly to be sure they have not been damaged. Only then go on in shredding.
- ✿ If the blade gets stopped for more than 5 seconds, the machine gets switched-off by means of the overvoltage protection switch. Wait at least 1 minute and let the machine cool down before switching-on the machine again. Then push the overvoltage protection switch and follow-up the main switch (On/Off) to restart the machine.
- ✿ If the shredding mechanism blade strikes any foreign object or if the machine starts making any unusual noise or abnormal vibration, switch it off immediately and wait till the blade stops rotating and is still in place. Remove the plug from the mains and then follow the procedure below:
 - Inspect for damage.
 - Replace or repair any damaged parts.
 - Check for and tighten any parts loose by reason of the incident.
- ✿ If the equipment jams, switch-off the machine and wait till the blade has been stopped. Before cleaning the equipment, disconnect the power supply/extension cable plug from the mains.
- ✿ Clean the engine ventilation slots from material remains and other debris; reduce the risk of engine damage and possible fire.
- ✿ Whenever you interrupt your work and leave the workplace, switch-off the machine, wait till the shredding mechanism knives stop and remove the power supply cable plug from the mains.
- ✿ Do not allow processed material to build up in the discharge area. By this you eliminate the kickback risk which might occur through the feed hopper opening.

9. HOW TO HANDLE THE PRODUCT?

Switching-on and stopping the shredder

- ✿ Use the main switch (10) to turn the shredder on and off (Fig. 2) – ON position is marked with "I", OFF position with "O".
- ✿ If the machine does not run, push the "interlock switch" (11) (Fig. 2), whereas make sure that the machine is connected (the power supply cable plug) to the mains.
- ✿ Let the machine engine run idle for several seconds and only then start shredding.

- ✿ The interlock switch gets activated under the following circumstances:
 - build-up of shredded material around the shredder roller.
 - the engine capacity overload.
 - processed material resists the shredder roller blades.
- ✿ If the interlock switch was activated, switch-off the shredder and disconnect from the mains.
 - Unscrew the control of the reamer at the bottom of the head and open the upper part.
 - Remove the debris or obstacle from the shredding zone.
 - Put the upper part back on and tighten the reamer control.
 - Let the engine at standstill for several minutes to cool down.
 - Re-connect to the mains and push the interlock switch.
 - To turn on the shredder again, pres the main switch (10) (Fig. 2) – position “I”.

⚠ WARNING! NEVER demount the pressure plate cover adjustment knob without switching-off the main switch („On/Off” button) and disconnecting the power supply cable plug from the mains first.

⚠ WARNING! The shredder will stop shredding within 5 seconds after switching-off by pushing the main switch.

The use of the plunger

- ✿ The plunger serves as an aid when filling the feed hopper with small material (for instance small twigs, leafage, other garden waste and greens).
- ✿ Fill-in the feed hopper (Fig. 6)
- ✿ Press the material through a plunger (12) (Fig. 7) towards the blade disk (Fig. 17).
- ✿ Wait until the material is shredded and only then insert the next batch.

⚠ WARNING! Never allow your fingers inside the feed hopper chute!

⚠ WARNING! Never use the equipment without the feed hopper!

⚠ WARNING! Do not lean over the feed hopper!

How to collect the shredded material?

- ✿ Before moving the bag closer or farther, switch-off the drive unit.
- ✿ For collecting the material, you can use the collection bag (if it is a part of delivery) or you can place the shredder on a sheet in order to collect the shredded material
- ✿ If you use the collection bag, you need to attach both hooks of the bag to the discharge chute.

⚠ WARNING! Do not cover ventilation slots of the machine body by the collection bag or shredded material.

What to do when replacing knives? (Fig. 8)

- ✿ Switch-off the shredder and disconnect from the mains.
- ✿ Take-off the upper part of the feed hopper assembly by unscrewing the adjustment knob of the pressure plate cover.
- ✿ The knives are double-sided. If the blade is worn-out, it can be upturned and used by the other side.
- ✿ You should wear gloves while handling the knives in order to replace them.
- ✿ Arrest the shredder roller with the help of a hexagonal wrench (c). Unscrew both inner hexagonal nuts (b), whereas pay close attention to the knife cutting angle.
- ✿ Take-off the knife and turn by 180 degrees (a); position the blade on the roller so that the bottom side points downwards.
- ✿ Follow the same procedure when replacing the other knife.
- ✿ If both blades of the knife are worn-out, they must be both replaced at the same time. They can be re-sharpened. (Sharpening must be carried out by a skilled specialist.) We do not recommend this solution with regard to the fact that the absolute balance of the knives on the roller is highly important for the proper functionality of the machine. The slightest unbalance may result in damage of the machine or even in injury of the operating person.

How to maintain the product?

⚠ WARNING! Make sure the machine is disconnected from the mains while performing maintenance and cleaning.

- ✿ Before a service inspection, storage or replacement of some part, switch-off the engine and disconnect the equipment from the mains.
- ✿ If the extension cable is used, it must not be lighter than the power supply cable belonging to the equipment.
- ✿ Check the power supply cable and in case of need the used extension cable for signs of wear regularly. In the case of damage do not use the equipment.
- ✿ While carrying out any service maintenance of the shredding mechanism, do not forget that the mechanism can be switched-on even manually despite of the interlock switch stop.
- ✿ Never deactivate the interlock switch.
- ✿ Remove dirtiness from the equipment with the help of a brush.
- ✿ Always clean the machine after each use. Use soap and a wet rag for cleaning the plastic parts. Do not use aggressive substances and solvents.
- ✿ Never clean the shredder by water stream. Keep the equipment protected against water.
- ✿ Use the shredder only with recommended accessories.

10. TROUBLESHOOTING GUIDE

The machine does not work	a) No power at the plug b) Machine is switched off c) Overload switch has tripped d) Ejector chute is blocked e) Loading funnel is not secure on the motor housing	a) Check the power cable and fuse b) Switch on machine c) Press control on overload switch b) Clean ejector chute e) Clean interior and tighten safety screw
Shredding performance unsatisfactory	a) Blades worn	a) Turn, sharpen or replace blades
Shredding performance falls in quality	a) Blades worn	a) Turn, sharpen or replace blades

11. TECHNICAL DATA

Model number	FZD 4010 E
Rated voltage (V)	230~ 50Hz
Nominal input (W)	2400
Idle run speed (min ⁻¹)	4500
Max. cut thickness (mm)	40
Acoustic pressure dB(A)	100
Acoustic output dB(A)	110
Vibrations (m/s ²)	<2.5
Nett weight (kg)	10
Protection degree	IPX4

The User's Manual is in a specific language version.

12. DISPOSAL

The machine and its accessories are made of various materials, e.g. of metal and plastics. Hand-over damaged components to sorted waste. Get yourselves informed at a respective authority.

INSTRUCTIONS AND INFORMATION ON DISPOSAL OF USED PACKAGING.

Put any used package material to the place determined by the municipality for waste disposal.

DISPOSAL OF USED ELECTRIC AND ELECTRONIC EQUIPMENT



This symbol on products or accompanying documents means that used electric or electronic products must not be put to ordinary municipal waste. Hand over such products to determined collection points for proper disposal, restoration and recycling. Alternatively, in some countries of the European Union or other European countries you can return your products to your local dealer when you buy an equivalent new product. By dutiful disposal of this product you can preserve precious natural resources and you help prevent any potential adverse effects on the environment and human health which could be the results of wrong waste disposal. Ask your local authority or the nearest collection point for additional details. In case of improper disposal of this waste kind penalties can be imposed in accordance with national regulations.

For companies in the European Union countries

Should you want to dispose of electric and electronic devices, ask your dealer or vendor for necessary information.

Disposal in other countries outside the European Union

Should you want to dispose of this product, ask your local authorities or your dealer for necessary information about disposal method.



This product fulfils all basic requirements of the EU directives that apply to it.

Text, design and technical specifications can change without prior notice and we reserve the right for their change.

Zahradní drtič

NÁVOD K OBSLUZE

Děkujeme Vám, že jste si zakoupili tento zahradní drtič. Než jej začnete používat, přečtěte si, prosím, pozorně tento návod k obsluze a uschovejte jej pro případ dalšího použití.

OBSAH

OBRAZOVÁ PŘÍLOHA	3
1. VŠEOBECNÉ BEZPEČNOSTNÍ PŘEDPISY	22
Důležitá bezpečnostní upozornění	
Obal	
Návod k použití	
2. VYSVĚTLENÍ ŠTÍTKŮ S POKYNY NA STROJI	22
3. POPIS STROJE A OBSAH DODAVKY	24
4. ZÁSADY BEZPEČNÉHO PROVOZU	24
Poučení	
Příprava k obsluze	
Provoz	
5. ÚDRŽBA A SKLADOVÁNÍ	25
6. BEZPEČNOSTNÍ OPATŘENÍ A POKYNY	26
7. JAK TENTO VÝROBEK SESTAVIT?	30
8. JAK SE TENTO VÝROBEK POUŽÍVÁ?	30
9. JAK ZACHÁZET S VÝROBKEM?	32
Spuštění a zastavení drtiče	
Použití plunžru	
Jak shromáždit rozdrčený materiál?	
Jak postupovat při výměně nožů?	
10. PLÁN VYHLEDÁVÁNÍ CHYB.....	34
11. TECHNICKÉ ÚDAJE	34
12. LIKVIDACE	35
PROHLÁŠENÍ O SHODĚ	109
ZÁRUČNÍ LIST, ZÁRUČNÍ PODMÍNKY	112 - 113

1. VŠEOBECNÉ BEZPEČNOSTNÍ PŘEDPISY

Důležitá bezpečnostní upozornění

- ✿ Výrobek pečlivě vybalte a dejte pozor, abyste nevyhodili žádnou část obalového materiálu dříve, než najdete všechny součásti výrobku.
- ✿ Výrobek uchovávejte na suchém místě mimo dosah dětí.
- ✿ Čtete všechna upozornění a pokyny. Zanedbání při dodržování varovných upozornění a pokynů mohou mít za následek úraz elektrickým proudem, požár a/nebo těžká poranění.

Obal

Výrobek je umístěn v obalu bránícím poškozením při transportu. Tento obal je surovinou a lze jej proto odevzdat k recyklaci.

Návod k použití

Než začnete se strojem pracovat, přečtěte si následující bezpečnostní předpisy a pokyny k používání. Seznamte se s obslužnými prvky a správným používáním zařízení. Návod pečlivě uschovejte pro případ pozdější potřeby. Minimálně po dobu záruky doporučujeme uschovat originální obal včetně vnitřního balicího materiálu, pokladní doklad a záruční list. V případě přepravy zabalte stroj zpět do originální krabice od výrobce, zajistíte si tak maximální ochranu výrobku při případném transportu (např. stěhování nebo odeslání do servisního střediska).

 **Poznámka:** Předáváte-li stroj dalším osobám, předejte jej společně s návodem. Dodržování přiloženého návodu k obsluze je předpokladem řádného používání stroje. Návod k obsluze obsahuje rovněž pokyny pro obsluhu, údržbu a opravy.

Výrobce nepřebírá odpovědnost za nehody nebo škody vzniklé následkem nedodržování tohoto návodu.

2. VYSVĚTLENÍ ŠTÍTKŮ S POKYNY NA STROJI



POZOR: Pečlivě si přečtěte instrukce a seznamte se s ovládacími prvky a správným postupem obsluhy nástroje



POZOR: Ruce, nohy, vlasy a oblečení udržujte v bezpečné vzdálenosti od pohyblivých částí drtiče.



S ohledem na potenciální riziko vymrštění zpracovávaných předmětů z drtiče, zajistěte, aby se další osoby k zařízení nepřibližovaly



K násypce ani výsypce se nepřibližujte!
Ostří rotuje ještě 5 vteřin poté, co stroj zastavil.



POZOR : Jestliže dojde k poškození kabelu, nedotýkejte se jej. Okamžitě odpojte zástrčku od sítě, a to i tehdy: když zařízení není v provozu, anebo na něm probíhá nějaký zásah (výměna součástí, opravy, úpravy, čištění,).



POZOR : Vždy používejte chrániče sluchu, ochranné brýle a rukavice.



POZOR: Nepoužívejte drtič za vlhkého či deštivého počasí, a chraňte jej před vlhkem.



Hladina hluku

Toto zařízení bylo testováno a vyhovělo požadavkům normy EN 13683:2003 viz Příloha F.

3. POPIS STROJE A OBSAH DODÁVKY

Popis stroje (Obr. 1,2,6)

- | | |
|---------------------|---|
| 1 - Kryt s rukojetí | 8 - Náprava |
| 2 - Kryt motoru | 9 - Uvolňovací šroub krytu nožové desky |
| 3 - Kolo s krytem | 10 - Hlavní vypínač |
| 4 - Podvozek | 11 - Ochranný spínač (jistič) |
| 5 - Násypka | |
| 6 - Korpus drtiče | |
| 7 - Výsypka | |

 **Poznámka:** Výše uvedená specifikace charakterizuje MAXIMÁLNÍ KAPACITU stroje. Maximální tloušťka větve zpracovatelné v tomto drtiči není stanovena, protože závisí na tvrdosti dřeva.

4. ZÁSADY BEZPEČNÉHO PROVOZU

Poučení

Než začnete s tímto zařízením pracovat, seznámte se prosím pečlivě s návodem k obsluze.

Příprava k obsluze

- ✿ Nedovolte, aby zařízení obsluhovaly děti.
- ✿ Stroj nepoužívejte v bezprostřední blízkosti dalších osob.
- ✿ Nepoužívejte přívodní kabel, je-li poškozený. Dojde-li k poškození přívodního kabelu v průběhu práce se strojem, kabelu se nedotýkejte, dokud nezastavíte přívod proudu. Poškozený kabel pod proudem by vás mohl vážně zranit.
- ✿ Při obsluhování stroje vždy používejte ochranné brýle.
- ✿ Nepoužívejte volný oděv s volně visícími šňurami, pásky.
- ✿ Zařízení používejte pouze na otevřeném prostranství (tj. např. v bezpečné vzdálenosti od stěn a podobných objektů). Pracujte na pevném a rovném podkladu.

- ☼ Zařízení nepoužívejte na dlážděném anebo šterkovitém podkladu, kde hrozí nebezpečí úrazu v důsledku vymrštění zpracovávaného materiálu.
- ☼ Před spuštěním stroje zkontrolujte, že všechny šrouby, svorníky, matice a ostatní upevňovací prvky jsou správně upevněny, a že ochranné součásti jako kryty a zábrany jsou na svém místě. Poškozené a nečitelné štítky ze stroje odstraňte.

Provoz

- ☼ Před spuštěním stroje zkontrolujte, zda je plnicí komora prázdná.
- ☼ Obličej i tělo udržujte v bezpečné vzdálenosti od plnicího otvoru.
- ☼ Ruce nebo jiné části těla, případně oděv nepřibližujte k plnicí komoře (dále jen násypka) výsypnému žlabu (dále jen výsypka) ani žádné jiné pohyblivé součásti stroje.
- ☼ Nenaklánějte se. Při plnění násypky nikdy nestůjte nad úrovní základny stroje
- ☼ Při používání tohoto zařízení si vždy udržujte odstup od zóny výsypu, resp. výsypky.
- ☼ Při práci zajistěte, aby se do drtiče nedostaly žádné cizí předměty, jako jsou kameny, sklo, kov, aj.
- ☼ Pokud drtící prvek narazí na cizí předmět anebo pokud stroj začne vydávat neobvyklý hluk či vibrace; vypněte proud a stroj zastavte. Proveďte následující kroky :
 - zkontrolujte a připevněte uvolněné pohyblivé prvky.
 - poškozené části opravte anebo vyměňte za nové s odpovídajícími vlastnostmi.
- ☼ Zabraňte hromadění zpracovávaného materiálu v oblasti výsypky; mohlo by dojít k poruše, v jejímž důsledku by hrozil zpětný náraz v zóně násypu.
- ☼ Dojde-li k ucpání stroje, dříve než začnete s odstraňováním nečistot, vypněte pohonnou jednotku. Zabraňte, aby se úlomky zpracovávaného materiálu nedostaly do jednotky a aby nedošlo k jeho trvalému poškození případně vznícení.
- ☼ Udržujte všechny kryty a deflektory v dobrém stavu a na svém místě.
- ☼ Zařízení nikdy nepřemisťujte se spuštěnou pohonnou jednotkou.
- ☼ Vypněte pohonnou jednotku a zařízení odpojte od sítě, kdykoliv jej opouštíte.
- ☼ Drtič nikdy nenaklánějte, je-li pod proudem.
- ☼ Prodlužovací kabel/y udržujte mimo dosah součástí drtícího mechanismu. Mohlo by dojít k jejich poškození a zásahu elektrickým proudem.

5. ÚDRŽBA A SKLADOVÁNÍ

- ☼ Chystáte-li se na zařízení provést servisní prohlídku, uskladnit jej, anebo vyměnit některou z jeho součástí, vypněte pohon, odpojte zařízení od sítě a ujistěte se, že se veškeré pohyblivé součásti zastavily. Než začnete provádět plánovanou činnost, vyčkejte, až zařízení vychladne.
- ☼ Před uskladněním nechte zařízení vychladnout.
- ☼ Při provádění servisního zásahu drtícího mechanismu stroje, nezapomínejte, že navzdory zarážce ochranného spínače, lze mechanismus spustit i manuálně.

- ☼ Ventily/Otvory v motoru udržujte čisté – nejen od zbytků drceného materiálu, ale od všech zde nahromaděných nečistot – eliminujete tím riziko požáru.
- ☼ Jestliže je pro připojení zařízení k síti používán prodlužovací kabel, nesmí být tento lehčí než vlastní přívodový kabel zařízení.
- ☼ Pravidelně kontrolujte stav přívodového a prodlužovacího kabelu (pokud jej používáte), zda nejeví známky poškození či opotřeben. Je-li tomu tak, zařízení nepoužívejte.
- ☼ Nikdy nedeaktivujte ochranný spínač.

6. BEZPEČNOSTNÍ OPATŘENÍ A POKYNY

⚠ POZOR! Při používání elektrického zahradního nářadí, dodržujte preventivní bezpečnostní opatření, abyste eliminovali riziko vzniku požáru, zásahu proudem a poškození zdraví.

DŮLEŽITÉ – Bezpečnost, zdraví a životní prostředí

- ☼ Nezbytným předpokladem pro zajištění bezpečnosti při využívání tohoto elektrického nářadí je seznámit se s principy jeho bezpečného provozu a následně je dodržovat.
- ☼ Před použitím výrobku si podrobně přečtěte i tento návod a následně jej uschovejte pro další použití.
- ☼ Před prvním použitím výrobku si přečtěte níže uvedené pokyny a zkontrolujte, zda:
 - Opláštění přívodního kabelu je bezpečně uchyceno svorkou.
 - Opláštění prodlužovacího kabelu není poškozené.
 - Kabel/y je/sou vedeny tak, aby se eliminovalo nebezpečí poškození anebo neplánovaného vypnutí zařízení.
 - Kabel vedení je kompletně odmotán z cívky, aby nedošlo k jeho přehřátí.

⚠ POZOR! Nepřehlédněte!

- ☼ Při zapnutí zařízení napájeného střídavým elektrickým proudem lze zaznamenat krátkodobý pokles napětí (Voltů). Tento pokles může ovlivnit i jiné zařízení (např. blikáním světel). Jestliže ovšem impedance střídavého elektrického napájecího proudu (Z_{max}) je menší než 0,40 Ohmů při 50Hz, pak tato porucha nehrozí. Pro bližší informace se obraťte na svého dodavatele elektrické energie.

Použijte prodlužovací kabel pro venkovní použití

- ☼ Používáte-li drtič odpadu venku, pro připojení k síti používejte pouze prodlužovací kabely určené pro venkovní použití.

Pracovní prostor udržujte čistý!

- ☼ Nepořádek a nečistota mohou způsobit nehody.

Pozor na vhodné pracovní podmínky

- ☼ Elektrické nářadí nevystavujte působení deště.
- ☼ Elektrické nářadí nepoužívejte v dešti, ani ve vlhkém počasí.
- ☼ Pracovní prostor musí být dobře osvětlen.
- ☼ Nepoužívejte elektrické nářadí v zápalném anebo výbušném prostředí.

Chraňte se před zásahem elektrickým proudem!

- ☼ Vyvarujte se tělesného kontaktu s uzemněnými plochami, např. trubkami, kabely atd.

⚠ POZOR! Na děti a zvířata!

- ☼ Nenechte náhodně přichozí dotýkat se stroje ani prodlužovacího kabelu. Všechny nezúčastněné osoby, především pak děti a zvířata se nesmějí zdržovat v pracovním prostoru.

Nepoužíváte-li stroj, uskladněte jej!

- ☼ Jestliže zařízení nepoužíváte, uložte jej na suchém, pro děti nedostupném místě.

Používejte vhodné nářadí!

- ☼ Neprovádějte tímto elektrickým nářadím úkony, pro které není určeno nebo konstruováno.

Vhodně se oblečte!

- ☼ Pro práci s drtičem nevolte volný oděv a šperky. Stroj by je mohl zachytit! Pro práci se zařízením vykonávanou venku, se vybavte rukavicemi a obuví s protiskluzovou podrážkou. Dlouhé vlasy si upravte a přikryjte tak, aby je stroj nemohl zachytit.

Používejte ochranné pracovní pomůcky!

- ☼ Použijte ochranné brýle, masku pro ochranu obličeje anebo speciální masku chránící před prachem, pokud to plánovaná činnost vyžaduje. Při delších výkonech, anebo při obzvláště hlučných činnostech, použijte ochranu sluchu.

Přijde vhod...

- ☼ Pro optimální splnění zadaného úkolu je třeba vhodně zvolit patřičný nástroj. Není záhodno, používat pro realizaci požadovaného výkonu nevhodný nástroj. Dobře si rozmyslete, jaký nástroj pro jakou činnost použijete.

Držte pevně!

- ☼ Pro upevnění nástroje používejte svorky anebo svěrák.

Pozor na elektrické vedení!

- ☼ Ujistěte se, že je kabel správně a bezpečně uchycen, aby nedošlo k jeho rozpojení, přerušení či jinému poškození např. v důsledku nepřiměřené zátěže.

Netahejte za přívodní kabel!

- ☼ Se zařízením nikdy nemanipulujte potahováním za kabel. Ani se tímto způsobem nepokoušejte odpojit jej od sítě. Chraňte kabel před ohněm, olejem a ostrými hranami.

Udržujte přímý postoj!

- ☼ Vždy zachovávejte přímý, vyrovnaný postoj.

Udržujte své nářadí!

- ☼ Ostří dráticího mechanismu udržujte ostré a čisté, zvýšíte tím jeho výkon. Dbejte i na promazávání a výměnu opotřebených součástí. Přívodní kabel pravidelně kontrolujte a v případě potřeby jej svěťte autorizovanému servisu za účelem opravy. Pozornost věnujte i stavu prodlužovacího kabelu. Rukojeti zařízení udržujte suché, čisté a bez zbytků oleje a mazi.

Bud'te vždy připraven(i)!

- ☼ Před dalším použitím je třeba zkontrolovat a opravit bezpečnostní zarážku či jinou součástku, která je poškozená tak, aby bylo zajištěno jejich správné fungování. Prověřte funkčnost a seřízení všech pohyblivých částí stroje, a jejich součástí. Došlo-li k poškození ochranných krytů a jiných prvků s obdobným účelem, nechte je vyměnit autorizovaným servisním střediskem, pokud v tomto návodu není stanoveno jinak. Stejně tak defektní ovladače (spínače/vypínače) nechte vyměnit v autorizovaném servisu. Pokud nefungují správně, zařízení nepoužívejte.

Nebezpečí zásahu elektrickým proudem!

- ☼ Pokud zařízení nepoužíváte, anebo se na něm chystáte provést opravu či výměnu vadné součásti (např. ostří), vždy jej nejprve vypněte a odpojte ze zásuvky.

Zvyk je železná košile!

- ☼ Než stroj po provedeném servisním úkonu znovu zapnete, ujistěte se, že jste z něj sejmuli právě aplikované nářadí (klíče hasáky, atd.).

Bud'te ve středu!

- ☼ Nehýbejte se zařízením, které je pod proudem s prstem na spínači. Před zapojením do sítě se ujistěte, že se spínač nachází v poloze vypnuto.

Řiďte se rozumem!

- ☼ Uvažujte logicky a jste-li např. právě unaveni, zařízení nepoužívejte!

⚠ POZOR! Použití prvků či dílů, které nejsou uvedeny/ doporučeny v tomto návodu zvyšuje riziko zranění.

Vyhledejte odborníka!

- ☼ Toto elektrické zařízení odpovídá souvisejícím bezpečnostním požadavkům. Opravy svěřte do rukou kompetentnímu odborníkovi, který použije originální náhradní příslušenství. V opačném případě jako uživatelé podstupujete riziko ohrožení svého zdraví. Nepokoušejte se otevřít kryt nástroje. K výměně přívodového kabelu je kompetentní příslušný odborník.

Dodatečné bezpečnostní instrukce

- ☼ Napětí zdroje musí odpovídat napětí uvedenému na příslušném štítku (s názvem) zařízení.
- ☼ Je vhodné, aby byl drtič byl používán s chráničem s rozsahem do 30mA.
- ☼ Používejte pouze s kabely, minimálně o váze kabelu s pryžovou izolací (typ H07RN-F). Pokud možno, při výběru prodlužovacího kabelu volte jasné (snadno rozeznatelné) barvy kvůli snadnější orientaci.
- ☼ Používejte selský rozum! Nejprve přemýšlejte, pak konejte.
- ☼ Pokud jste na zařízení spustili nože, buďte opatrní.
- ☼ Kabel nepoužívejte k jiným účelům. Nikdy jej nepoužívejte jako tažné zařízení v rámci manipulace, ani jako „dálkový ovladač“ zástrčky“ při odpojování od sítě na dálku. Chraňte kabel před zdroji tepla, olejem a ostrými předměty (pozor na hrany!). Kabel umístěte a zajistěte tak, aby nepřekážel, neohrožoval, a aby nedošlo k jeho poškození. Nepokoušejte se demontovat kryt zařízení. Nepokoušejte se zařízení upravovat.
- ☼ Napájecí kabel může opravit pouze pracovník autorizovaného servisu.
- ☼ Jsou-li kabely poškozené či opotřebené, drtič nepoužívejte!
- ☼ Poškozený kabel nezapojujte do sítě. Poškozeného kabelu se nedotýkejte, dokud je zapojen do sítě elektrického napětí. Poškozený kabel je pod proudem a je nebezpečný.
- ☼ Nedotýkejte se součástí drtičího mechanismu, dokud je zařízení v síti a drtičí nože se zcela nezastavily.
- ☼ Prodlužovací kabel držte v bezpečné vzdálenosti od drtičího mechanismu. Ostří mechanismu by mohlo poškodit kabely a způsobit, že se toto dostane pod napětí.
- ☼ Vytáhněte zástrčku napájecího kabelu ze zásuvky, jestliže :
 - opouštíte zařízení a ponecháváte je bez dozoru,
 - před prohlídkou, čištěním či servisním výkonem na zařízení.
 - došlo ke srážce s cizím předmětem, prověřte, zda nedošlo k poškození zařízení vyžadujícím opravu.
 - zařízení začne abnormálně vibrovat.

Jak vyměnit elektrickou zástrčku?

- ✿ Jestliže dojde k poškození zástrčky, vyžadující její výměnu, vyhledejte za tímto účelem elektrikáře.
- ✿ Zástrčku nikdy nepoužívejte, je-li poškozená, anebo není kompletní.

7. JAK TENTO VÝROBEK SESTAVIT?

- ✿ Otočte stroj vzhůru nohama.
- ✿ Vložte podvozek (4) do korpusu (6) (obr.4) a zajistěte přiloženými šrouby
- ✿ Nápravu (8) protáhněte otvory v podvozku (4) (obr. 3)
- ✿ Připevněte kola, dle rozkresu na (obr 5).
 - a - osa kol
 - b - kolo
 - c - závlačka
 - d - kryt kola
- ✿ Utáhněte uvolňovací šroub krytu nožové desky (9) (Obr 2.), který je vybaven bezpečnostním spínačem

 **Poznámka:** Používat drtič bez krytu (1) je velmi nebezpečné.

8. JAK SE TENTO VÝROBEK POUŽÍVÁ?

- ✿ Před použitím se dobře seznámte s návodem i strojem samotným.
- ✿ Před jakýmkoliv zásahem do stroje, stroj vypněte, odpojte zástrčku od sítě a ujistěte se, že se všechny pohyblivé součásti zcela zastavily.
- ✿ Materiál, který se chystáte zpracovat si nejprve dobře prohlédněte. Odstraňte všechny cizí předměty, které by mohly být při zpracování strojem vymršťeny, anebo v něm uvíznout. Z kořenů odstraňte hlinu. Nestrkejte do násypky cizí předměty, jako jsou kameny, sklo, kovy, vlákna či plasty! Došlo by tak k poškození drtících nožů.
- ✿ Stroj vždy umísťujte na rovný stabilní podklad. Během jeho obsluhy se nenaklánějte, ani nedělejte zbytečné pohyby.
- ✿ Nechte rotující nože drtícího mechanismu dosáhnout maximálních otáček a teprve poté vložte do násypky materiál určený ke zpracování rozdrčením.
- ✿ Stroj používejte výhradně k rozdrčení následujícího materiálu:
 - Větvičky a větve (o průměru max. 40mm)
 - Odpad z prořezávky keřů
 - Odpad z prořezávky živých plotů
 - Zbytky rostlin a ostatní zahradní odpad
 - Listí a kořeny rostlin (před drčením z kořenů odstraňte hlinu)
- ✿ Nevkládejte do stroje měkký kuchyňský bioodpad, ale uložte jej na kompost.

- ☼ Není-li materiál ke zpracování příliš objemný, vkládejte jej do rohu násypky. Nože jej vtáhnout dovnitř.
- ☼ Násypku plňte s mírou, aby se neucpala a nezablokovala.

⚠ POZOR! Delší podlouhlé kusy materiálu vás mohou zasáhnout v průběhu vtažování do drtícího mechanismu. Udržujte proto od násypky odstup!

- ☼ Zajistěte, aby drcený materiál mohl volně vypadávat z výsypky.
- ☼ Za účelem lepšího využití pro kompostování, můžete materiál zpracovat drtičem dvakrát.
- ☼ Zamezte situaci, kdy se materiál hromadí pod výsypkou natolik, že by dosáhl až do drtícího mechanismu. Způsobil by zablokování nožů a následně i násypky.
- ☼ Organické materiály obsahují velké množství vody a mízy, které pak mohou na zařízení ulpívat a zanést jej. Proto je vhodné, několik dní před zpracováním nechat materiál vyschnout. Výše uvedené ovšem neplatí pro větší větve, které se optimálně zpracovávají čerstvé.
- ☼ Dojde-li v průběhu drcení nože k zastavení nožů, drtič okamžitě zastavte. Následně jej odpojte od sítě a až pak začněte pátrat po příčině problému.
- ☼ Odstraňte z ostří nožů veškeré zbytky zpracovávaného materiálu; nože pak dobře prohlédněte, abyste ověřili, že nebyly poškozeny. A až pak pokračujte v drcení.
- ☼ Zastaví-li se ostří na více jak 5 vteřin, prostřednictvím spínače proti přepětí dojde k vypnutí stroje. Než stroj znovu zapnete, vyčkejte alespoň 1 minutu, a nechte stroj vychladnout. Následně stiskněte spínač proti přepětí a až poté hlavní spínač (On/Off), čímž stroj restartujete.
- ☼ Dojde-li ke kolizi ostří drtícího mechanismu s cizím předmětem, anebo uslyšíte-li, že stroj vydává nezvyklý hluk či abnormální vibrace, okamžitě jej vypněte a vyčkejte, až se ostří dotočí a zůstane stát na místě. Vytáhněte zástrčku ze sítě a pak postupujte následujícím způsobem:
 - Prověřte, zda nedošlo k poškození.
 - Vyměňte, anebo opravte poškozené díly.
 - Zkontrolujte a přitáhněte všechny v důsledku incidentu uvolněné součásti.
- ☼ Jestliže dojde k ucpání zařízení, stroj vypněte a vyčkejte do zastavení ostří. Před čištěním zařízení odpojte zástrčku napájecího/prodlužovacího kabelu od sítě.
- ☼ Vyčistěte chladicí otvory motoru od zbytků materiálů a dalších usazenin; snížíte tím riziko poškození motoru a možného požáru.
- ☼ Kdykoliv přerušujete práci a opoušíte pracoviště, vypněte stroj, vyčkejte, až se nože drtícího mechanismu zastaví a zástrčku napájecího kabelu odpojte od sítě.
- ☼ Nedovolte, aby se zpracovávaný materiál hromadil v oblasti výsypky. Eliminujete tak riziko zpětného rázu, ke kterému by v takovém případě mohlo dojít v oblasti násypky.

9. JAK ZACHÁZET S VÝROBKEM?

Spuštění a zastavení drtiče

- ✿ K zapnutí či vypnutí drtiče použijte hlavní spínač (10) (obr.2) – Zapnutí stroje pozice „I“, vypnutí stroje pozice „0“
- ✿ Pokud stroj nereaguje, stiskněte „ochranný spínač“ (11) (obr.2), přičemž se ujistěte, že je stroj zapojen (zástrčka napájecího kabelu) v síti.
- ✿ Nechte motor stroje běžet několik vteřin naprázdno a až pak začněte s drcením.
- ✿ Ochranný spínač se aktivuje za následujících okolností:
 - Nahromadění drceného materiálu kolem drtícího kotouče.
 - Při přetížení kapacity motoru.
 - V případě rezistence zpracovávaného materiálu vůči ostří drtícího kotouče.
- ✿ Došlo-li k aktivaci ochranného spínače, vypněte drtič a odpojte jej od sítě.
 - Odšroubujte ovladač výstružníku u spodku hlavičky a otevřete horní díl.
 - Odstraňte zbytky či překážku z drtící zóny.
 - Vraťte horní díl zpět a utáhněte ovladač výstružníku.
 - Ponechte motor několik minut v klidu, aby vychladl.
 - Znovu jej připojte k síti a stiskněte ochranný spínač.
 - Za účelem opětovného spuštění drtiče stiskněte hlavní vypínač (10) (obr.2) - pozice „I“.

⚠ POZOR! NIKDY nedemontujte uvolňovací šroub krytu nožové desky, aniž byste předtím vypnuli hlavní vypínač (tlačítko „On/Off“) a zástrčku napájecího kabelu odpojili od sítě.

⚠ POZOR! Drtič přestane drtit do 5 vteřin po vypnutí v důsledku stisknutí hlavního vypínače.

Použití plunžru

- ✿ Plunžr slouží jako pomůcka při plnění násypky drobnějším materiálem (jakými jsou např. drobné větvičky, listí, ostatní zahradní odpad a vegetace).
- ✿ Naplňte násypku (Obr. 6).
- ✿ Plunžrem (12) (Obr. 7) tlačte materiál dovnitř ke kotouči s noži (Obr. 7)
- ✿ Vyčkejte, až dojde k rozdrčení materiálu, a až pak vložte další.

⚠ POZOR! Do žlabu násypky nikdy nestrkejte prsty!

⚠ POZOR! Zařízení nikdy nepoužívejte bez násypky!

⚠ POZOR! Nenaklánějte se nad násypku!

Jak shromáždit rozdrčený materiál?

- ✿ Ještě předtím než přistrčíte a nebo oddálíte vak, vypněte pohonnou jednotku.

- ☼ Pro shromáždění materiálu můžete použít sběrný vak (je-li součástí dodávky) anebo drtič umístíte na plachtu za účelem zachycení drceného materiálu.
- ☼ Použijete-li sběrný vak, je potřeba, abyste oba háky na vaku připevnili ke žlabu výsypky.

⚠ POZOR! Nezakrývejte ventilační otvory umístěné na korpusu stroje sběrným vakem anebo rozdrceným materiálem.

Jak postupovat při výměně nožů? (Obr. 8)

- ☼ Drtič vypněte a odpojte jej ze sítě.
- ☼ Sejměte horní díl celku tvořícího násypku odšroubováním uvolňovacího šroubu krytu nožové desky.
- ☼ Nože jsou oboustranné. Když se ostří opotřebí, lze je obrátit a použít druhou stranou.
- ☼ Při manipulaci s noži za účelem jejich výměny je vhodné použít rukavice.
- ☼ Drtící kotouč nože zaaretujte pomocí šestihhranného klíče (c). Odšroubujte obě vnitřní šestihhranné matice (b), přičemž si dobře povšimněte sečného úhlu nože.
- ☼ Sejměte nůz a otočte jím o 180 stupňů (a); usadte ostří na kotouči tak, aby spodní hrana ostří směřovala dolů.
- ☼ Stejným způsobem postupujte v případě druhého nože.
- ☼ Dojde-li k opotřebením obou ostří nože, musí být obě vyměněny současně. Lze je znovu nabrousit. (Nabroušení musí provést zkušený odborník.) Toto řešení příliš nedoporučujeme vzhledem k tomu, že pro správnou funkčnost stroje je krajně důležité, aby nože na kotouči byly v absolutní rovnováze. Sebemensší nerovnováha může vést k poškození stroje či dokonce poranění obsluhující osoby.

Jak se o výrobek starat?

- ⚠ **POZOR!** Během provádění údržby a čištění stroje zajistěte, aby stroj byl odpojen od sítě.
- ☼ Chystáte-li se na zařízení provést servisní prohlídku, uskladnit jej, anebo vyměnit některou z jeho součástí, vypněte pohon a odpojte zařízení od sítě.
- ☼ Použijete-li prodlužovací kabel, tento by neměl být lehčí než vlastní napájecí kabel zařízení.
- ☼ Pravidelně kontrolujte, zda napájecí kabel a případně používaný prodlužovací kabel nejeví známky opotřebením. V případě poškození zařízení nepoužívejte.
- ☼ Při provádění servisních zákroků na drtícím mechanismu mějte na paměti, že i když je motor zablokován díky aktivaci ochranného spínače, lze mechanismus spustit i manuálně.
- ☼ Nikdy nedeaktivujte z provozu ochranný spínač.
- ☼ Nánosy nečistot na zařízení odstraňte kartáčem.
- ☼ Po použití stroj vždy očistěte. Na očištění plastových součástí použijte mýdlo a vlhký hadřík. Nepoužívejte agresivní substance a rozpouštědla.
- ☼ Drtič nikdy nečistěte proudem vody. Zajistěte, aby se do zařízení nedostala voda.
- ☼ Drtič používejte pouze s doporučeným vybavením.

10. PLÁN VYHLEDÁVÁNÍ CHYB

Přístroj neběží	<ul style="list-style-type: none"> a) Žádný proud v zástrčce b) Přístroj vypnut c) Zareagoval vypínač na přetížení d) Vyhozovací kanál ucpán e) Plnicí násypka 	<ul style="list-style-type: none"> a) Vedení a pojistky překontrolovat b) Přístroj zapnout c) Stisknout spínací kolík na vypínači na přetížení d) Vyčistit vyhozovací kanál e) Vyčistit vnitřní prostor a utáhnout pojistný šroub
Neuspokojivý drticí výkon	a) Nože opotřebený	a) Nože otočit, nabrousit nebo vyměnit
Klesá drticí výkon	a) Nože opotřebený	a) Nože otočit, nabrousit nebo vyměnit

11. TECHNICKÉ ÚDAJE

Číslo modelu	FZD 4010 E
Jmenovité napětí (V)	230 ~ 50Hz
Jmenovitý příkon (W)	2400
Otáčky při nulovém zatížení (min-1)	4500
Max. tloušťka řezu. (mm)	40
Akustický tlak dB(A)	100
Akustický výkon dB(A)	110
Vibrace (m/s ²)	<2.5
Váha netto (kg)	7.0
Ochranný stupeň	IPX4

Uživatelská příručka je v originálním jazyce.

12. LIKVIDACE

Drtič a jeho příslušenství jsou vyrobeny z různých materiálů, např. z kovu a plastů. Poškozené součástky odevzdejte do tříděného sběru. Informujte se u příslušného úřadu.

POKYNY A INFORMACE O NAKLÁDÁNÍ S POUŽITÝM OBALEM

Použitý obalový materiál odložte na místo určené obcí k ukládání odpadu.

LIKVIDACE POUŽITÝCH ELEKTRICKÝCH A ELEKTRONICKÝCH ZAŘÍZENÍ



Tento symbol na produktech anebo v průvodních dokumentech znamená, že použité elektrické a elektronické výrobky nesmí být přidány do běžného komunálního odpadu. Ke správné likvidaci, obnově a recyklaci předejte tyto výrobky na určená sběrná místa. Alternativně v některých zemích Evropské unie nebo jiných evropských zemích můžete vrátit své výrobky místnímu prodejci při koupi ekvivalentního nového produktu. Správnou likvidací tohoto produktu pomůžete zachovat cenné přírodní zdroje a napomáháte prevenci potenciálních negativních dopadů na životní prostředí a lidské zdraví, což by mohly být důsledky nesprávné likvidace odpadů. Další podrobnosti si vyžádejte od místního úřadu nebo nejbližšího sběrného místa. Při nesprávné likvidaci tohoto druhu odpadu mohou být v souladu s národními předpisy uděleny pokuty.

Pro podnikové subjekty v zemích Evropské unie.

Chcete-li likvidovat elektrická a elektronická zařízení, vyžádejte si potřebné informace od svého prodejce nebo dodavatele.

Likvidace v ostatních zemích mimo Evropskou unii

Tento symbol je platný v Evropské unii. Chcete-li tento výrobek zlikvidovat, vyžádejte si potřebné informace o správném způsobu likvidace od místních úřadů nebo od svého prodejce.



Tento výrobek splňuje veškeré základní požadavky směrnic EU, které se na něj vztahují.

Změny v textu, designu a technických specifi kací se mohou měnit bez předchozího upozornění a vyhrazujeme si právo na jejich změnu.

Záhradný drvič

NÁVOD NA OBSLUHU

Ďakujeme vám, že ste si zakúpili tento záhradný drvič. Skôr, než ho začnete používať, prečítajte si prosím pozorne tento návod na obsluhu a uschovajte ho na ďalšie použitie.

OBSAH

OBRAZOVÁ PRÍLOHA	3
1. VŠEOBECNÉ BEZPEČNOSTNÉ PREDPISY	38
Dôležité bezpečnostné upozornenia	
Obal	
Návod na použitie	
2. VYSVETLENIE ŠTÍTKOV S POKYNMI NA STROJI	38
3. POPIS STROJA A OBSAH DODÁVKY	40
4. ZÁSADY BEZPEČNEJ PREVÁDZKY	40
Poučenie	
Príprava na obsluhu	
Prevádzka	
5. ÚDRŽBA A SKLADOVANIE	41
6. BEZPEČNOSTNÉ OPATRENIA A POKYNY.....	42
7. AKO TENTO VÝROBOK ZOSTAVIŤ?	46
8. AKO SA TENTO VÝROBOK POUŽÍVA?	46
9. AKO ZAOBCHÁDZAŤ S VÝROBKOM?	48
Spustenie a zastavenie drviča	
Použitie plunžra	
Ako zhromaždiť rozdrvený materiál?	
Ako postupovať pri výmene nožov?	
10. PLÁN NA HĽADANIE CHÝB	50
11. TECHNICKÉ ÚDAJE	50
12. LIKVIDÁCIA.....	51
 PROHLÁŠENÍ O SHODĚ	109
ZÁRUČNÍ LIST, ZÁRUČNÍ PODMÍNKY	112 - 113

1. VŠEOBECNÉ BEZPEČNOSTNÉ PREDPISY

Dôležité bezpečnostné upozornenia

- ☼ Výrobok starostlivo vybalte a dajte pozor, aby ste nevyhodili žiadnu časť obalového materiálu skôr, ako nájdete všetky súčasti výrobku.
- ☼ Výrobok uschovávajújte na suchom mieste mimo dosahu detí.
- ☼ Čítajte všetky upozornenia a pokyny. Zanedbanie pri dodržovaní varovných upozornení a pokynov môžu mať za následok úraz elektrickým prúdom, požiar a/alebo ťažké poranenia.

Obal

Výrobok je umiestnený v obale brániacom poškodeniu pri transporte. Tento obal je surovinou a je možné ho preto odovzdať na recykláciu.

Návod na použitie

Kým začnete so strojom pracovať, prečítajte si nasledujúce bezpečnostné predpisy a pokyny na používanie. Zoznámte sa s obslužnými prvkami a správnym používaním zariadenia. Návod starostlivo uschovajte pre prípad neskoršej potreby. Minimálne počas záruky odporúčame uschovať originálny obal vrátane vnútorného baliaceho materiálu, pokladničný doklad a záručný list. V prípade prepravy zabalte stroj späť do originálnej škatule od výrobcu, zaistíte si tak maximálnu ochranu výrobku pri prípadnom transporte (napr. sťahovaní alebo odoslaní do servisného strediska).

-  **Poznámka:** Ak odovzdávate stroj ďalším osobám, odovzdajte ho spoločne s návodom. Dodržiavanie priloženého návodu na obsluhu je predpokladom riadneho používania stroja. Návod na obsluhu obsahuje aj pokyny pre obsluhu, údržbu a opravy.

Výrobca nepreberá zodpovednosť za nehody alebo škody, ktoré vzniknú následkom nedodržiavania tohto návodu.

2. VYSVETLENIE ŠTÍTKOV S POKYNYMI NA STROJI



POZOR: Dôkladne si prečítajte inštrukcie a zoznámte sa s ovládacími prvkami a správnym postupom obsluhy nástroja



POZOR: Ruky, nohy, vlasy a oblečenie udržiavajte v bezpečnej vzdialenosti od pohyblivých častí drviča.



S ohľadom na potenciálne riziko vymrštenia spracovávaných predmetov z drviča zabezpečte, aby sa k zariadeniu nepribližovali ďalšie osoby.



K násypke ani výsyypke sa nepribližujte! Ostré rotuje ešte 5 sekúnd potom, čo stroj zastavil.



POZOR: Ak dôjde k poškodeniu kábla, nedotýkajte sa ho. Okamžite odpojte zástrčku od siete, a to aj vtedy: keď zariadenie nie je v prevádzke alebo na ňom prebieha nejaký zásah (výmena súčastí, opravy, úpravy, čistenie).



POZOR: Vždy používajte chrániče sluchu, ochranné okuliare a rukavice.



POZOR: Nepoužívajte drvič vo vlhkom či daždivom počasí a chráňte ho pred vlhkom.



Hladina hluku

Toto zariadenie bolo testované a vyhovelo požiadavkám normy EN 13683: 2003, pozri Príloha F.

3. POPIS STROJA A OBSAH DODÁVKY

Popis stroja (Obr. 1,2,6)

- | | |
|----------------------|---|
| 1 - Kryt s rukoväťou | 8 - Náprava |
| 2 - Kryt motora | 9 - Uvoľňovacia skrutka krytu nožovej dosky |
| 3 - Koleso s krytom | 10 - Hlavný vypínač |
| 4 - Podvozok | 11 - Ochranný spínač (istič) |
| 5 - Násypka | |
| 6 - Korpus drviča | |
| 7 - Výsypka | |

 **Poznámka:** Vyššie uvedená špecifikácia charakterizuje MAXIMÁLNU KAPACITU stroja. Maximálna hrúbka konára spracovateľná v tomto drviči nie je stanovená, pretože závisí od tvrdosti dreva.

4. ZÁSADY BEZPEČNEJ PREVÁDZKY

Poučenie

Skôr, než začnete s týmto zariadením pracovať, zoznámte sa prosím dôkladne s návodom na obsluhu.

Príprava na obsluhu

- ✿ Nedovoľte, aby zariadenie obsluhovali deti.
- ✿ Stroj nepoužívajte v bezprostrednej blízkosti ďalších osôb.
- ✿ Nepoužívajte prírodný kábel, ak je poškodený. Ak dôjde k poškodeniu prírodného kábla v priebehu práce so strojom, kábla sa nedotýkajte, kým nezastavíte prúd. Poškodený kábel pod prúdom by vás mohol vážne zraniť.
- ✿ Pri obsluhovaní stroja vždy používajte ochranné okuliare.
- ✿ Nepoužívajte voľný odev s voľne visiacimi šnúrami alebo pásikmi.

- ☼ Zariadenie používajte iba na otvorenom priestranstve (t.j. napr. v bezpečnej vzdialenosti od stien a podobných objektov). Pracujte na pevnom a rovnom podklade.
- ☼ Zariadenie nepoužívajte na dláždenom alebo štrkovitom podklade, kde hrozí nebezpečenstvo úrazu v dôsledku vymrštenia spracovávaného materiálu.
- ☼ Pred spustením stroja skontrolujte, že všetky skrutky, svorníky, matice a ostatné upevňovacie prvky sú správne upevnené, a že ochranné súčasti ako kryty a zábrany sú na svojom mieste. Poškodené a nečitateľné štítky zo stroja odstraňte.

Prevádzka

- ☼ Pred spustením stroja skontrolujte, či je plniaca komora prázdna.
- ☼ Tvár aj telo udržiajte v bezpečnej vzdialenosti od plniaceho otvoru.
- ☼ Ruky alebo iné časti tela, prípadne odev, nepribližujte k plniacej komore (ďalej len násypka), výsypnému žľabu (ďalej len výsypka) ani žiadnej inej pohyblivej súčasti stroja.
- ☼ Nenakláňajte sa. Pri plnení násypky nikdy nestojte nad úrovňou základne stroja.
- ☼ Pri používaní tohto zariadenia si vždy udržiajte odstup od zóny výsypu, resp. výsypky.
- ☼ Pri práci zabezpečte, aby sa do drviča nedostali žiadne cudzie predmety, ako sú kamene, sklo, kov, atď..
- ☼ Ak drviaci prvok narazí na cudzí predmet, alebo ak stroj začne vydávať neobvyklý hluk či vibrácie, vypnite prúd a stroj zastavte. Vykonajte nasledujúce kroky:
 - skontrolujte a pripevnite uvoľnené pohyblivé prvky.
 - poškodené časti opravte alebo vymeňte za nové s príslušnými vlastnosťami.
- ☼ Zabráňte hromadeniu spracovávaného materiálu v oblasti výsypky; mohlo by dôjsť k poruche, v dôsledku ktorej by hrozil spätný náraz v zóne násypu.
- ☼ Ak dôjde k upchatiu stroja, skôr než začnete s odstraňovaním nečistôt, vypnite pohonnú jednotku. Zabráňte tomu, aby sa úlomky spracovávaného materiálu dostali do jednotky a aby došlo k jeho trvalému poškodeniu prípadne vznieteniu.
- ☼ Udržiajte všetky kryty a deflektory v dobrom stave a na svojom mieste.
- ☼ Zariadenie nikdy nepremiestňujte so spustenou pohonnou jednotkou.
- ☼ Vypnite pohonnú jednotku a zariadenie odpojte od siete, kedykoľvek ho opúšťate.
- ☼ Drvič nikdy nenakláňajte, ak je pod prúdom.
- ☼ Predlžovací kábel/y udržiajte mimo dosahu súčastí drviaceho mechanizmu. Mohlo by dôjsť k ich poškodeniu a zásahu elektrickým prúdom.

5. ÚDRŽBA A SKLADOVANIE

- ☼ Ak sa chystáte na zariadení vykonať servisnú prehliadku, uskladniť ho, alebo vymeniť niektorú z jeho súčastí, vypnite pohon, odpojte zariadenie od siete a uistite sa, že sa všetky pohyblivé súčasti zastavili. Skôr, než začnete vykonávať plánovanú činnosť, vyčkajte, kým zariadenie vychladne.
- ☼ Pred uskladnením nechajte zariadenie vychladnúť.

- ☼ Pri vykonávaní servisného zásahu drviaceho mechanizmu stroja nezabúdajte na to, že napriek zarážke ochranného spínača sa dá mechanizmus spustiť aj manuálne.
- ☼ Ventily/otvory v motore udržiajte čisté - nielen od zvyškov drveného materiálu, ale aj od všetkých nahromadených nečistôt - eliminujete tým riziko požiaru.
- ☼ Ak sa na pripojenie zariadenia k sieti používa predlžovací kábel, nesmie byť tento ľahší ako vlastný vstupný kábel zariadenia.
- ☼ Pravidelne kontrolujte stav prívodového a predlžovacieho kábla (ak ho používate), či nejaví známky poškodenia či opotrebenia. Ak je tomu tak, zariadenie nepoužívajte.
- ☼ Nikdy nedeaktivujte ochranný spínač.

6. BEZPEČNOSTNÉ OPATRENIA A POKYNY

⚠ POZOR! Pri používaní elektrického záhradného náradia dodržujte preventívne bezpečnostné opatrenia, aby ste eliminovali riziko vzniku požiaru, zásahu prúdom a poškodenia zdravia.

DÔLEŽITÉ - Bezpečnosť, zdravie a životné prostredie

- ☼ Nevyhnutným predpokladom na zaistenie bezpečnosti pri využívaní tohto elektrického náradia je zoznámiť sa s princípmi jeho bezpečnej prevádzky a následne ich dodržiavať.
- ☼ Pred použitím výrobku si podrobne prečítajte aj tento návod a následne ho uschovajte na ďalšie použitie.
- ☼ Pred prvým použitím výrobku si prečítajte nižšie uvedené pokyny a skontrolujte, či:
 - Opláštenie prívodného kábla je bezpečne uchytené svorkou.
 - Opláštenie predlžovacieho kábla nie je poškodené.
 - Káble sú vedené tak, aby sa eliminovalo nebezpečenstvo poškodenia alebo neplánovaného vypnutia zariadenia.
 - Kábel vedenia je úplne odmotaný z cievky, aby nedošlo k jeho prehriatiu.

⚠ POZOR! Neprehliadnite!

- ☼ Pri zapnutí zariadenia napájaného striedavým elektrickým prúdom je možné zaznamenať krátkodobý pokles napätia (Volfv). Tento pokles môže ovplyvniť aj iné zariadenia (napr. blikaním svetiel). Ak však impedancia striedavého elektrického napájacieho prúdu (Z_{max}) je menšia ako 0,40 Ohmov pri 50 Hz, potom táto porucha nehrozí. Bližšie informácie získate u svojho dodávateľa elektrickej energie.

Použite predlžovací kábel na vonkajšie použitie

- ☼ Ak používate drvič odpadu vonku, na pripojenie k sieti používajte iba predlžovacie káble určené na vonkajšie použitie.

Pracovný priestor udržujte čistý!

- ☼ Neporiadok a špina môžu spôsobiť nehody.

Pozor na vhodné pracovné podmienky

- ☼ Elektrické náradie nevystavujte pôsobeniu dažďa.
- ☼ Elektrické náradie nepoužívajte v daždi, ani vo vlhkom počasí.
- ☼ Pracovný priestor musí byť dobre osvetlený.
- ☼ Nepoužívajte elektrické náradie v zápalnom alebo výbušnom prostredí.

Chráňte sa pred zásahom elektrickým prúdom!

- ☼ Vyvarujte sa telesnému kontaktu s uzemnenými plochami, napr. rúrkami, káblami atď.

POZOR! Na deti a zvieratá!

- ☼ Nenechajte náhodne prichádzajúcich dotýkať sa stroja ani predlžovacieho kábla. Všetky nezúčastnené osoby, predovšetkým deti a zvieratá, sa nesmú zdržiavať v pracovnom priestore.

Ak nepoužívate stroj, uskladnite ho!

- ☼ Ak zariadenie nepoužívate, uložte ho na suchom, pre deti nedostupnom mieste.

Používajte vhodné náradie!

- ☼ Nevykonávajte týmto elektrickým náradím úkony, na ktoré nie je určené alebo konštruované.

Vhodne sa oblečte!

- ☼ Na prácu s drvičom nevoľte voľný odev a šperky. Stroj by ich mohol zachytiť! Na prácu so zariadením vykonávanú vonku sa vybavte rukavicami a obuvou s protišmykovou podrážkou. Dlhé vlasy si upravte a prikryte tak, aby ich stroj nemohol zachytiť.

Používajte ochranné pracovné pomôcky!

- ☼ Použite ochranné okuliare, masku na ochranu tváre alebo špeciálnu masku chrániacu pred prachom, ak to plánovaná činnosť vyžaduje. Pri dlhších výkonoch, alebo pri obzvlášť hlučných činnostiach, použite ochranu sluchu.

Príde vhod ...

- ☼ Na optimálne splnenie zadanej úlohy je potrebné vhodne zvoliť patričný nástroj. Nie je vhodné používať na realizáciu požadovaného výkonu nevhodný nástroj. Dobře si rozmyslite, aký nástroj na akú činnosť použijete.

Držte pevne!

- ☼ Na upevnenie nástroja používajte svorky alebo zverák.

Pozor na elektrické vedenie!

- ☼ Ubezpečte sa, že je kábel správne a bezpečne uchytený, aby nedošlo k jeho rozpojeniu, prerušeniu či inému poškodeniu napríklad v dôsledku neprimeranej záťaže.

Neťahajte za prívodný kábel!

- ☼ So zariadením nikdy nemanipulujte poťahovaním za kábel, ani sa týmto spôsobom nepokúšajte odpojiť ho od siete. Chráňte kábel pred ohňom, olejom a ostrými hranami.

Udržujte priamy postoj!

- ☼ Vždy zachovávajte priamy, vyrovnaný postoj.

Udržujte svoje náradie!

- ☼ Ostrie drviaceho mechanizmu udržujte ostré a čisté, zvýšite tým jeho výkon. Dbajte aj na premazávanie a výmenu opotrebovaných súčastí. Prívodný kábel pravidelne kontrolujte a v prípade potreby ho odovzdajte autorizovanému servisu za účelom opravy. Pozornosť venujte aj stavu predlžovacieho kábla. Rukoväte zariadenia udržujte suché, čisté a bez zvyškov oleja a mazív.

Buďte vždy pripravení!

- ☼ Pred ďalším použitím je treba skontrolovať a opraviť bezpečnostnú záračku či inú súčiastku, ktorá je poškodená tak, aby bolo zabezpečené ich správne fungovanie. Preverte funkčnosť a nastavenie všetkých pohyblivých častí stroja a ich súčastí. Ak došlo k poškodeniu ochranných krytov a iných prvkov s obdobným účelom, nechajte ich vymeniť autorizovaným servisným strediskom, ak v tomto návode nie je stanovené inak. Takisto defektné ovládače (spínače / vypínače) nechajte vymeniť v autorizovanom servise. Ak nefungujú správne, zariadenie nepoužívajte.

Nebezpečenstvo zásahu elektrickým prúdom!

- ☼ Pokiaľ zariadenie nepoužívate, alebo sa na ňom chystáte vykonať opravu alebo výmenu chýbnej súčasti (napr. ostria), vždy ho najprv vypnite a odpojte zo zásuvky.

Zvyk je železná košeľa!

- ☼ Skôr, než stroj po vykonanom servisnom úkone znovu zapnete, uistite sa, že ste z neho odstránili práve aplikované náradie (kľúče, hasáky, atď.)

Buďte v strehu!

- ☼ Nehýbte so zariadením, ktoré je pod prúdom s prstom na spínači. Pred zapojením do siete sa uistite, že sa spínač nachádza v polohe vypnuté.

Riadte sa rozumom!

- ☼ Uvažujte logicky a ak ste napr. práve unavení, zariadenie nepoužívajte!

⚠ POZOR! Použitie prvkov či dielov, ktoré nie sú uvedené / odporúčané v tomto návode, zvyšuje riziko zranenia.

Vyhľadajte odborníka!

- ☼ Toto elektrické zariadenie zodpovedá súvisiacim bezpečnostným požiadavkám. Opravy zverte do rúk kompetentnému odborníkovi, ktorý použije originálne náhradné príslušenstvo. V opačnom prípade ako používateľa podstupujete riziko ohrozenia svojho zdravia. Nepokúšajte sa otvoriť kryt nástroja. Na výmenu prívodového kábla je kompetentný príslušný odborník.

Dodatočné bezpečnostné inštrukcie

- ☼ Napätie zdroja musí zodpovedať napätiu uvedenému na príslušnom štítku (s názvom) zariadenia.
- ☼ Je vhodné, aby sa drvič používal s chráničom s rozsahom do 30 mA.
- ☼ Používajte len s káblami, minimálne s váhou kábla s gumenou izoláciou (typ H07RN-F). Ak je to možné, pri výbere predlžovacieho kábla voľte jasné (ľahko rozoznateľné) farby kvôli ľahšej orientácii.
- ☼ Používajte zdravý rozum! Najprv premýšľajte, potom konajte.
- ☼ Ak ste na zariadení spustili nože, buďte opatrní.
- ☼ Kábel nepoužívajte na iné účely. Nikdy ho nepoužívajte ako ťažné zariadenie v rámci manipulácie, ani ako „diaľkový ovládač“ zástrčky pri odpájaní od siete na diaľku. Chráňte kábel pred zdrojmi tepla, olejom a ostrými predmetmi (pozor na hrany!). Kábel umiestnite a zaistite tak, aby neprekážal, neohrozoval, a aby nedošlo k jeho poškodeniu. Nepokúšajte sa demontovať kryt zariadenia. Nepokúšajte sa zariadenie upravovať.
- ☼ Napájací kábel môže opraviť iba pracovník autorizovaného servisu.
- ☼ Ak sú káble poškodené či opotrebované, drvič nepoužívajte!
- ☼ Poškodený kábel nezapájajte do siete. Poškodeného kábla sa nedotýkajte, kým je zapojený do siete elektrického napätia. Poškodený kábel je pod prúdom a je nebezpečný.
- ☼ Nedoťkajte sa súčastí drviaceho mechanizmu, kým je zariadenie v sieti a drviace nože sa úplne nezastavili.
- ☼ Predlžovací kábel držte v bezpečnej vzdialenosti od drviaceho mechanizmu. Ostrie mechanizmu by mohlo poškodiť kábel a spôsobiť, že sa toto dostane pod napätie.

- ☼ Vytiahnite zástrčku napájacieho kábla zo zásuvky, ak:
 - opúšťate zariadenie a ponechávate ho bez dozoru.
 - pred prehliadkou, čistením či servisným výkonom na zariadení.
 - došlo k zrážke s cudzím predmetom, preverte, či nedošlo k poškodeniu zariadenia vyžadujúcemu opravu.
 - zariadenie začne abnormálne vibrovať.

Ako vymeniť elektrickú zástrčku?

- ☼ Ak dôjde k poškodeniu zástrčky vyžadujúcemu jej výmenu, vyhľadajte za týmto účelom elektrikára.
- ☼ Zástrčku nikdy nepoužívajte, ak je poškodená alebo nie je kompletná.

7. AKO TENTO VÝROBOK ZOSTAVIŤ?

- ☼ Otočte stroj hore nohami.
- ☼ Vložte podvozok (4) do korpusu (6) (obr. 4) a zaistite priloženými skrutkami.
- ☼ Os (8) pretiahnite otvormi v podvozku (4) (obr. 3).
- ☼ Pripevnite kolesá, podľa nákresu na obr. 5.
 - a - os kolies
 - b - koleso
 - c - závlačka
 - d - kryt kolesa
- ☼ Utiahnite uvoľňovaciu skrutku krytu nožovej dosky (9) (Obr. 2.), ktorý je vybavený bezpečnostným spínačom

 **Poznámka:** Používať drvič bez krytu (1) je veľmi nebezpečné.

8. AKO SA TENTO VÝROBOK POUŽÍVA?

- ☼ Pred použitím sa dobre oboznámte s návodom i strojom samotným.
- ☼ Pred akýmkoľvek zásahom do stroja stroj vypnite, odpojte zástrčku od siete a uistite sa, že sa všetky pohyblivé súčasti úplne zastavili.
- ☼ Materiál, ktorý sa chystáte spracovať, si najprv dobre prezrite. Odstráňte všetky cudzie predmety, ktoré by mohli byť pri spracovaní strojom vymrštené, alebo by v ňom mohli uviaznuť. Z koreňov odstráňte hlinu. Nestrkajte do násypky cudzie predmety, ako sú kamene, sklo, kovy, vlákna či plasty! Došlo by tak k poškodeniu drviacich nožov.
- ☼ Stroj vždy umiestňujte na rovný stabilný podklad. Počas jeho obsluhy sa nenakláňajte, ani nerobte zbytočné pohyby.
- ☼ Nechajte rotujúce nože drviaceho mechanizmu dosiahnuť maximálne otáčky a až potom vložte do násypky materiál určený na spracovanie rozdrvením.

- ☼ Stroj používajte výhradne na rozdrvenie nasledujúceho materiálu
 - Vetvičky a konáre (s priemerom max. 40 mm)
 - Odpad z vyvetvovania kríkov
 - Odpad z vyvetvovania živých plotov
 - Zvyšky rastlín a iný záhradný odpad
 - Lístie a korene rastlín (pred drvením z koreňov odstráňte hlinu)
- ☼ Nevkladajte do stroja mäkký kuchynský bioodpad, ale uložte ho na kompost.
- ☼ Ak nie je materiál na spracovanie príliš objemný, vkladajte ho do rohu násypky. Nože ho viahnu dovnútra.
- ☼ Násypku plňte s mierou, aby sa neupchala a nedošlo k zablokovaniu.

⚠ POZOR! Dlhšie podlhovasté kusy materiálu vás môžu zasiahnuť v priebehu vŕhovania do drviaceho mechanizmu. Udržujte preto od násypky odstup!

- ☼ Zaisťujte, aby drvený materiál mohol voľne vypadávať z výsypky.
- ☼ Za účelom lepšieho využitia na kompostovanie môžete materiál spracovať drvičom dvakrát.
- ☼ Zamedzte situácii, keď sa materiál hromadí pod výsypkou natoľko, že by dosiahol až do drviaceho mechanizmu. Spôsobil by zablokovanie nožov a následne aj násypky.
- ☼ Organické materiály obsahujú veľké množstvo vody a miazgy, ktoré sa potom môžu na zariadení zachytávať a zaniest ho. Preto je vhodné niekoľko dní pred spracovaním nechať materiál vyschnúť. Vyššie uvedené však neplatí pre väčšie konáre, ktoré sa optimálne spracovávajú čerstvé.
- ☼ Ak dôjde v priebehu drvenia k zastaveniu nožov, drvič okamžite zastavte. Následne ho odpojte od siete a až potom začnite pátrať po príčine problému.
- ☼ Odstráňte z ostria nožov všetky zvyšky spracovávaného materiálu; nože potom dobre prezrite, aby ste si overili, že neboli poškodené, až potom pokračujte v drvení.
- ☼ Ak sa zastaví ostrie na viac ako 5 sekúnd, prostredníctvom spínača proti prepätiu dôjde k vypnutiu stroja. Skôr, než stroj znovu zapnete, počkajte aspoň 1 minútu, a nechajte stroj vychladnúť. Následne stlačte spínač proti prepätiu a až potom hlavný spínač (On/Off), čím stroj reštartujete.
- ☼ Ak dôjde ku kolízii ostria drviaceho mechanizmu s cudzím predmetom, alebo ak počujete, že stroj vydáva nezvyčajný hluk či abnormálne vibrácie, okamžite ho vypnite a vyčakajte, kým sa ostrie dotočí a zostane stáť na mieste. Vytiahnite zástrčku zo siete a potom postupujte nasledujúcim spôsobom:
 - Skontrolujte, či nedošlo k poškodeniu.
 - Vymeňte alebo opravte poškodené diely.
 - Skontrolujte a pritiahnite všetky súčasti uvoľnené v dôsledku incidentu.
- ☼ Ak dôjde k upchatiu zariadenia, stroj vypnite a počkajte do zastavenia ostria. Pred čistením zariadenia odpojte zástrčku napájacieho / predlžovacieho kábla od siete.
- ☼ Vyčistíte chladiace otvory motora od zvyškov materiálu a ďalších usadenín; znížite tým riziko poškodenia motora a možného požiaru.

- ☼ Kedykoľvek prerušujete prácu a opúšťate pracovisko, vypnite stroj, vyčkajte, kým sa nože drviaceho mechanizmu zastavia a zástrčku napájacieho kábla odpojte od siete.
- ☼ Nedovoľte, aby sa spracovávaný materiál hromadil v oblasti výsycky. Eliminujete tak riziko spätného rázu, ku ktorému by v takom prípade mohlo dôjsť v oblasti násypky.

9. AKO ZAOBCHÁDZAŤ S VÝROBKOM?

Spustenie a zastavenie drviča

- ☼ Na zapnutie alebo vypnutie drviča použijete hlavný vypínač (10) (obr. 2) - Zapnutie stroja pozícia „I“, vypnutie stroja pozícia „0“.
- ☼ Ak stroj nereaguje, stlačte „ochranný spínač“ (11) (obr. 2), pričom sa uistite, že je stroj zapojený (zástrčka napájacieho kábla) v sieti.
- ☼ Nechajte motor stroja bežať niekoľko sekúnd naprázdno a až potom začnite s drvením.
- ☼ Ochranný spínač sa aktivuje za nasledujúcich okolností:
 - Nahromadenie drveného materiálu okolo drviaceho kotúča.
 - Pri preťažení kapacity motora.
 - V prípade rezistencie spracovávaného materiálu voči ostriu drviaceho kotúča.
- ☼ Ak došlo k aktivácii ochranného spínača, vypnite drvič a odpojte ho od siete.
 - Odskrutkujte ovládač výstružníka pri spodku hlavice a otvorte horný diel.
 - Odstráňte zvyšky či prekážku z drviacej zóny.
 - Vráťte horný diel späť a utiahnite ovládač výstružníka.
 - Ponechajte motor niekoľko minút v pokoji, aby vychladol.
 - Znovu ho pripojte k sieti a stlačte ochranný spínač.
 - Za účelom opätovného spustenia drviča stlačte hlavný vypínač (10) (obr. 2) - pozícia „I“.

⚠ POZOR! NIKDY nedemontujte uvoľňovaciu skrutku krytu nožovej dosky bez toho, aby ste predtým vyplli hlavný vypínač (tlačidlo „On / Off“) a zástrčku napájacieho kábla odpojili od siete.

⚠ POZOR! Drvič prestane drviť do 5 sekúnd po vypnutí v dôsledku stlačenia hlavného vypínača.

Použitie plunžra

- ☼ Plunžer slúži ako pomôcka pri plnení násypky drobnejším materiálom (akými sú napr. drobné vetvičky, lístie, iný záhradný odpad a vegetácia).
- ☼ Naplňte násypku (Obr. 6).
- ☼ Plunžerom (12) (Obr. 7) tlačte materiál vnútri ku kotúču s nožmi (Obr. 13).
- ☼ Vyčkajte, kým dôjde k rozdrveniu materiálu, a až potom vložte ďalší (Obr. 9).

⚠ POZOR! Do žľabu násypky nikdy nestrkajte prsty!

⚠ POZOR! Zariadenie nikdy nepoužívajte bez násypky!

⚠ POZOR! Nenakláňajte sa nad násypku!

Ako zhromaždiť rozdrvený materiál?

- ☼ Ešte predtým, než pristrčíte alebo oddialíte vak, vypnite pohonnú jednotku.
- ☼ Na zhromaždenie materiálu môžete použiť zberný vak (ak je súčasťou dodávky) alebo drvič umiestnite na plachtu za účelom zachytenia drveného materiálu.
- ☼ Ak použijete zberný vak, je potrebné, aby ste oba háky na vaku pripevnili k žľabu výsypky.

⚠ POZOR! Nezakrývajte ventilačné otvory umiestnené na korpuse stroja zberným vakom alebo rozdrveným materiálom.

Ako postupovať pri výmene nožov? (Obr. 8)

- ☼ Drvič vypnite a odpojte ho zo siete.
- ☼ Odstráňte horný diel celku tvoriaceho násypku odskrutkovaním uvoľňovacej skrutky krytu nožovej dosky.
- ☼ Nože sú obojstranné. Keď sa ostrie opotrebuje, je možné ich obrátiť a použiť druhú stranu.
- ☼ Pri manipulácii s nožmi za účelom ich výmeny je vhodné použiť rukavice.
- ☼ Drviaci kotúč noža zaaretujte pomocou šesťhranného kľúča (c). Odskrutkujte obe vnútorné šesťhranné matice (b), pričom si dobre všimnite sečný uhol noža.
- ☼ Odstráňte nôž a otočte ním o 180 stupňov (a); usadte ostrie na kotúči tak, aby spodná hrana ostria smerovala dole.
- ☼ Rovnakým spôsobom postupujte v prípade druhého noža.
- ☼ Ak dôjde k opotrebeniu oboch ostrí noža, musia byť obe vymenené súčasne. Môžete ich znovu nabrúsiť. (Nabrúsenie musí vykonať skúsený odborník.) Toto riešenie príliš neodporúčame vzhľadom na to, že na správnu funkčnosť stroja je krajne dôležité, aby nože na kotúči boli v absolútnej rovnováhe. Aj minimálna nerovnováha môže viesť k poškodeniu stroja či dokonca poraneniu obsluhujúcej osoby.

Ako sa o výrobok starať?

⚠ POZOR! Počas vykonávania údržby a čistenia stroja zabezpečte, aby bol stroj odpojený od siete.

- ☼ Ak sa chystáte na zariadení vykonať servisnú prehliadku, uskladniť ho, alebo vymeniť niektorú z jeho súčastí, vypnite pohon a odpojte zariadenie od siete.
- ☼ Ak použijete predlžovací kábel, tento by nemal byť ľahší ako samotný napájací kábel zariadenia.

10. PLÁN NA HĽADANIE CHÝB

Prístroj nebeží	<ul style="list-style-type: none"> a) V zásuvke nie je prúd b) Prístroj je vypnutý c) Ochranný vypínač sa spustil d) Vyhadzovací kanál je upchatý e) Plniace ústrojenstvo nesedí pevne na telese motora 	<ul style="list-style-type: none"> a) Skontrolovať vedenie a poistku b) Prístroj zapnúť c) Zatlačiť spínací kolík na ochrannom vypínači d) Vyhadzovací kanál vyčistiť e) Vyčistiť vnútorný priestor a pevne zatahnuť bezpečnostnú skrutku
Výkon drvenia je nedostatočný	<ul style="list-style-type: none"> a) Oopotrebované nože 	<ul style="list-style-type: none"> a) Nože otočiť, nabrúsiť alebo vymeniť
Výkon drvenia sa znižuje	<ul style="list-style-type: none"> a) Oopotrebované nože 	<ul style="list-style-type: none"> a) Nože otočiť, nabrúsiť alebo vymeniť

11. TECHNICKÉ ÚDAJE

Číslo modelu	FZD 4010 E
Menovité napätie (V)	230 ~ 50Hz
Menovitý príkon (W)	2400
Otáčky pri nulovom zaťažení (min ⁻¹)	4500
Max. hrúbka rezu (mm)	40
Akustický tlak dB(A)	100
Akustický výkon dB(A)	110
Vibrácie (m/s ²)	<2.5
VVáha netto (kg)	10
Ochranný stupeň	IPX4

Používateľská príručka je v jazykovej mutácii.

12. LIKVIDÁCIA

Drvič a jeho príslušenstvo sú vyrobené z rôznych materiálov, napríklad z kovu a plastov. Poškodené súčiastky odovzdajte do triedeného zberu. Informujte sa na príslušnom úrade.

POKYNY A INFORMÁCIE O ZAOBCHÁDZANÍ S POUŽITÝM OBALOM

Použitý obalový materiál odložte na miesto určené obcou na ukladanie odpadu.

LIKVIDÁCIA POUŽITÝCH ELEKTRICKÝCH A ELEKTRONICKÝCH ZARIADENÍ



Tento symbol na produktoch alebo v sprievodných dokumentoch znamená, že použité elektrické a elektronické výrobky sa nesmú pridávať do bežného komunálneho odpadu. Na správnu likvidáciu, obnovu a recykláciu odovzdajte tieto výrobky na určené zberné miesta. V niektorých krajinách Európskej únie alebo iných európskych krajinách môžete vrátiť svoje výrobky miestnemu predajcovi pri kúpe ekvivalentného nového produktu. Správnou likvidáciou tohto produktu pomôžete zachovať cenné prírodné zdroje a napomáhate prevencii potenciálnych negatívnych dopadov na životné prostredie a ľudské zdravie, čo by mohlo byť dôsledkom nesprávnej likvidácie odpadov. Ďalšie podrobnosti si vyžadajte od miestneho úradu alebo najbližšieho zberného miesta. Pri nesprávnej likvidácii tohto druhu odpadu môžu byť v súlade s národnými predpismi udelené pokuty.

Pre podnikové subjekty v krajinách Európskej únie

Ak chcete likvidovať elektrické a elektronické zariadenia, vyžadajte si potrebné informácie od svojho predajcu alebo dodávateľa.

Likvidácia v ostatných krajinách mimo Európskej únie

Tento symbol je platný v Európskej únii. Ak chcete tento výrobok zlikvidovať, vyžadajte si potrebné informácie o správnom spôsobe likvidácie od miestnych úradov alebo od svojho predajcu.



Tento výrobok spĺňa všetky základné požiadavky smerníc EÚ, ktoré sa naň vzťahujú.

Zmeny v texte, dizajne a technických špecifikáciách sa môžu meniť bez predchádzajúceho upozornenia a vyhradzuje si právo na ich zmenu.

Kerti gallyaprító

HASZNÁLATI ÚTMUTATÓ

Köszönjük, hogy megvásárolta ezt a kerti gallyaprítót. Mielőtt használni kezdené, kérem olvassa el figyelmesen ezt a használati útmutatót és tartsa meg a későbbi használat céljából.

TARTALOM

KÉPMELLÉKLET	3
1. ÁLTALÁNOS BIZTONSÁGI ELŐÍRÁSOK	54
Fontos biztonsági figyelmeztetés	
Csomagolás	
Használati útmutató	
2. AGÉP CÍMKÉI ÉS AZOK MAGYARÁZATA	55
3. A GÉP LEÍRÁSA ÉS A SZÁLLÍTMÁNY TARTALMA	56
4. BIZTONSÁGI UTASÍTÁSOK	57
Felvilágosítás	
Használat előtt	
Üzemelés	
5. KARBANTARTÁS ÉS TÁROLÁS	58
6. BIZTONSÁGI ÓVINTÉZKEDÉS ÉS UTASÍTÁSOK	58
7. MILYEN MÓDON KELL A TERMÉKET ÖSSZERAKNI?	63
8. HOGYAN KELL A TERMÉKET HASZNÁLNI?	63
9. HOGYAN KEZELJÜK A TERMÉKET?	64
A gallyaprító indítása és megállítása	
A dugó használata	
Hogyan gyűjtsük a felaprított anyagot?	
Hogyan cseréljük a késeket?	
10. HIBAKERESÉS.....	67
11. MŰSZAKI ADATOK	67
12. MEGFELELŐSÉGI NYILATKOZAT	68
13. LIKVIDÁLÁS.....	69
 MEGFELELŐSÉGI NYILATKOZAT, GARANTIJOS TAISYKLÉS	 112 - 113

1. ÁLTALÁNOS BIZTONSÁGI ELŐÍRÁSOK

Fontos biztonsági figyelmeztetés

- ✿ A terméket gondosan bontsa ki a csomagolásból és ügyeljen arra, nehogy a csomagoló anyag valamely részét kidobja mielőtt a termék minden részét meglelné.
- ✿ A terméket tárolja száraz helyen gyermekektől távol.
- ✿ Minden figyelmeztetést és utasítást olvasson el. A figyelmeztetések és utasítások betartásának elmulasztása áramütéses baleset, tűzveszélyhez és/vagy súlyos sérülésekhez vezethet.

Csomagolás

A termék védő csomagolásban van elhelyezve, ami a szállítás során nyújt védelmet. Ez az anyag nyersanyag, és újrahasznosítható.

Használati útmutató

Mielőtt a géppel dolgozni kezd, olvassa el az alábbi biztonsági előírásokat és használati utasításokat. Ismerkedjen meg a kezelő elemekkel és a berendezés helyes használati módjával. A használati útmutatót őrizze meg a későbbi használat céljával. Az eredeti csomagolóanyagot, beleértve a belső csomagolást, a pénztári nyugtát és jótállási dokumentumot javasoljuk legalább a jótállási idő elteltéig megőrizni. Szállítás során a gépet ismét helyezze az eredeti, gyártótól származó dobozba, mivel így tudja biztosítani a termék maximális védelmét a szállítás során (pl. költözés vagy szerviz központba küldés).

 **Megjegyzés:** Ha a gépet további személyeknek adja át, a használati útmutatóval együtt adja át. A mellékelt használati útmutató tartalmának betartása a gép rendeltetésszerű használatának alapfeltétele. A használati útmutató tartalmazza a kezelési, karbantartási és javítási utasításokat.

A gyártó nem felel a használati útmutató utasításai mellőzéséből eredő balesetekért vagy károkért.

2. AGÉP CÍMKÉI ÉS AZOK MAGYARÁZATA



VIGYÁZAT: Gondosan olvassa el az utasításokat és ismerje meg az eszköz vezérlő elemeit és a megfelelő kezelési folyamatot.



VIGYÁZAT: Ügyeljen arra, hogy a keze, lába, haja és öltözete legyen biztonságos távolságban a gallyaprító mozgó részétől.



A gallyaprítóval történő feldolgozott tárgyak lehetséges kipattanási veszélyére tekintettel gondoskodjon arról, hogy más személyek a berendezést ne közelítsék meg.



A feltöltő és kieresztő tölcsérhez ne közelítsen! Az élek még 5 másodpercig forognak azután, hogy a gép megállt.



VIGYÁZAT: Ha a vezeték sérült, ne érintse meg. Azonnal kapcsolja ki a dugót a hálózathoz, még akkor is, ha a berendezés nincs működésben, vagy valamely behatás van folyamatban (alkatrész csere, javítás, módosítás, tisztítás).



VIGYÁZAT: Mindig használjon hallásvédőt, védő szemüveget és kesztyűt.



VIGYÁZAT: A gallyaprítót ne használja nedves vagy esős időben, védje a nedvesség elől.



Zajszint

Ez a berendezés próbáknak volt alávetve és megfelelt az EN13683:2003 szabvány követelményeinek, lásd az F mellékletet.

3. A GÉP LEÍRÁSA ÉS A SZÁLLÍTMÁNY TARTALMA

A gép leírása (1,2,6 ábra)

- | | |
|--------------------------|------------------------------------|
| 1 - Burkolat fogantyúval | 8 - Alváz |
| 2 - Motor fedél | 9 - A késlap fedél lazító csavarja |
| 3 - Kerék borítóval | 10 - Főkapcsoló |
| 4 - Alváz | 11 - Védő kapcsoló (biztosíték) |
| 5 - Tölcsér | |
| 6 - Aprító test | |
| 7 - Kieresztő tölcsér | |

Megjegyzés: a fenti specifikáció a gép MAXIMÁLIS TELJESÍTMÉNYÉT jellemzi. A gallyaprítóval feldolgozható maximális gallyvastagságot nem tüntettük fel, mivel ez a fa keménységétől függ.

4. BIZTONSÁGI UTASÍTÁSOK

Felvilágosítás

Mielőtt használni kezdené a berendezést, kérem olvassa el figyelmesen ezt a használati útmutatót.

Használat előtt

- ✿ Ne engedje, hogy a berendezést gyermekek kezeljék.
- ✿ A gépet ne használja más személyek közvetlen közelében.
- ✿ Ne használja a bevezető kábelt, ha az sérült. Ha a bevezető kábel a gép használata közben sérül meg, a vezetékét ne érintse, míg ki nem kapcsolja az áramot. Az áram alatt levő sérült vezeték súlyos személyi sérülést okozhat.
- ✿ A gép kezelése közben mindig használjon védő szemüveget.
- ✿ Ne használjon laza öltözéket szabadon lógó kötőkkel, szalagokkal.
- ✿ A berendezést csakis nyílt térségben használja (azaz pl. biztonságos távolságban a faltól és hasonló tárgyaktól). Dolgozzon szilárd és egyenes talajon.
- ✿ A berendezést ne használja talajburkolatos vagy kavicsos talajon, ahol sérülés veszély áll fenn a feldolgozott anyag kilövellése által.
- ✿ A gép indítása előtt ellenőrizze, hogy minden csavar, kapocs, anya és egyéb rögzítő elem megfelelően rögzítve van és a védő részek mint a fedelek és védők a helyükön vannak. A sérült és olvashatatlan címkéket a gépről távolítsa el.

Üzemelés

- ✿ A gép indítása előtt ellenőrizze, hogy a feltöltő kamra üres-e.
- ✿ Az arca és teste legyen biztonságos távolságban a töltő nyílástól.
- ✿ A kezét vagy más testrészét, illetve öltözkéjét ne közelítse a töltő kamrához (a továbbiakban tölcser), kiürítő vályúhoz (a továbbiakban ürítő tölcser) és a gép semmilyen más mozgó részéhez.
- ✿ Ne hajoljon a gép fölé. A tölcser töltése során ne álljon a gép alapszintje felett.
- ✿ Ezen berendezés használata során mindig álljon biztonságos távolságban az ürítő tölcserőtől.
- ✿ A munka során ügyeljen arra, hogy a gallyaprítóba e kerüljön idegen tárgy, mint pl. kövek, üveg, fémdarabok, stb.
- ✿ Ha a zúzó rész idegen tárgyba ütközik vagy ha a gép szokatlan zörejt vagy rezgést produkál; kapcsolja ki az áramot és a gépet állítsa meg. Végezze el az alábbi lépéseket:
 - ellenőrizze és rögzítse az ellazult mozgó részeket.
 - a sérült részeket javítsa meg vagy cserélje ki új, megfelelő tulajdonságúra.
- ✿ Előzze meg a feldolgozott anyag felgyülemlését a kieresztő nyílás környékén; meghibásodást okozhatna, ami következtében visszarúgás jöhet létre a töltő tölcser térségében.
- ✿ Ha a gép eldugult, mielőtt a szennyeződés eltávolításához fogna kapcsolja ki a meghajtó egységet. Ügyeljen arra, hogy a feldolgozandó anyag törmeléke ne kerüljön az egységbe ami

által ez megsérülhetne vagy meggyulladhatna.

- ✿ Minden borítót és defektort tartson jó állapotban és a saját helyén.
- ✿ A berendezést ne szállítsa működő meghajtó egységgel.
- ✿ Mindig, amikor a berendezést elhagyja, a meghajtó egységet és a berendezést kapcsolja ki a hálózatról.
- ✿ A gallyaprítót soha ne billentse meg, ha áram alatt van.
- ✿ A hosszabbító vezetékét a zúzó mechanizmustól tartsa távol. Sérülés veszély és áramütés veszélye fenyeget.

5. KARBANTARTÁS ÉS TÁROLÁS

- ✿ Ha a berendezést szervizelni, tárolni, vagy valamely részét cserélni kívánja, kapcsolja ki a meghajtást, a berendezést kapcsolja ki a hálózatról és bizonyosodjon meg arról, hogy minden mozgó rész megállt. Mielőtt megkezdené a tervezett tevékenység elvégzését, várja meg, míg a berendezés lehűl.
- ✿ Mielőtt a berendezést tárolási helyére helyezi, hagyja kihűlni.
- ✿ A gép zúzó mechanizmusának szervizelése esetén ne feledje, annak ellenére hogy létezik a védőkapcsoló bilincs, a mechanizmus kézilég is indítható.
- ✿ A motor szelepeit/Nyílásait tartsa tiszta állapotban – nemcsak az aprított anyagtól, de minden itt felgyülemlett szennyeződéstől – kizárja így a tűzveszély keletkezését.
- ✿ Ha a berendezés hálózati csatlakozásához hosszabbító vezetékét használ, ez nem lehet könnyebb mint a berendezés saját bevezető vezetéke.
- ✿ Rendszeresen ellenőrizze a bevezető és hosszabbító vezeték (ha használja) állapotát, nem látható-e rajta sérülés vagy kopás jele. Ha igen, a berendezést ne használja.
- ✿ Soha ne helyezze üzemén kívül a védő kapcsolót.

6. BIZTONSÁGI ÓVINTÉZKEDÉS ÉS UTASÍTÁSOK

⚠ VIGYÁZAT! Az elektromos kerti szerszám használata során tartsa be a megelőző biztonsági óvintézkedéseket, hogy kizárható legyen a tűzveszély, áramütés és az egészségre veszélyes esemény keletkezése.

FONTOS – Biztonság, egészség és környezetvédelem

- ✿ Elengedhetetlen feltétele ezen elektromos eszköz biztonságos használata során a biztonságos működtetés elveinek megismerése és betartása.
- ✿ A termék használata előtt részletesen olvassa el a használati útmutatót majd őrizze meg annak későbbi használata esetére.

- ☼ A termék első használata előtt olvassa el az alábbi utasításokat és ellenőrizze, vajon:
 - A bevezető kábel burkolata biztonságosan rögzítve van-e kapocccsal.
 - A hosszabbító vezeték burkolata nem sérült.
 - A kábel/ek/ úgy van/nak vezetve, hogy megelőzhető legyen a sérülés vagy a berendezés nem tervezett kikapcsolása
 - A vezeték teljesen le van tekerve a csévéről úgy, hogy a túlhevülés meg legyen akadályozva.

⚠ VIGYÁZAT! Ne feledje!

- ☼ A váltóárammal táplált berendezés bekapcsolása után rövid idejű feszültség csökkenés (Váltak) érzékelhető. Ez a feszültség csökkenés befolyásolhatja a többi berendezést (pl. a világítótestek villogása). Ha azonban a tápláló váltó áram impedancia (Z_{max}) kisebb mint 0,40 Ohm 50Hz mellett, akkor ez a hiba nem áll fenn. Közelebbi tájékoztatásért forduljon az elektromos energia szolgáltatójához.

Kültéri használathoz használjon hosszabbító vezetéket

- ☼ Ha a gallyaprítót kint használja, a hálózati csatlakozáshoz csak kültéri használatra alkalmas hosszabbítót használjon.

A munkateret tartsa tisztán!

- ☼ A rendetlenség és szennyeződés balesetet okozhatnak.

Vigyázat a megfelelő munka körülményekre

- ☼ Az elektromos eszközt ne tegye ki eső hatásának.
- ☼ Az elektromos eszközt ne használja esőben, sem nedves időjárásban.
- ☼ A munkatér legyen jól megvilágítva.
- ☼ Az elektromos eszközt ne használja tűzveszélyes vagy robbanás veszélyes környezetben.

Védekezzen az áramütés ellen!

- ☼ Óvakodjon a földelt felületek testi érintésétől, pl. csövek, kábelek stb.

⚠ VIGYÁZZON! A gyermekekre és állatokra!

- ☼ Ne engedje a véletlenszerűen érkezőkkel a gép sem a hosszabbító vezeték érintését. Minden más személynak, elsősorban a gyermekeknek és állatoknak tilos a munkatérben tartózkodni.

Ha nem használja a gépet, raktározza!

- ☼ Ha a berendezést nem használja, helyezze száraz, gyermekeknek hozzáférhetetlen helyre.

Használjon alkalmas eszközöket!

- ☼ Ezzel az elektromos eszközzel ne végezzen olyan műveleteket, ami nem rendeltetészerű vagy nem arra van szerkesztve.

Öltözzön megfelelően!

- ☼ A gallyaprítóval végzett munkához ne viseljen laza öltözetet és ékszert. A gép ezeket becsíphetné! A kültéren végzett munkák során viseljen védőkesztyűt és csúszásmentes talpú cipőt. A hosszú hajat igazítsa és takarja el úgy, hogy a gép be ne húzhassa.

Használjon védő munkaeszközöket!

- ☼ Használjon védőszemüveget, maszkot az arc védelmére vagy speciális por ellen védő maszkot, ha a tervezett tevékenység ezt megkívánja. Hosszan tartó tevékenység vagy különösen zajos tevékenység végezése közben használjon fülvédőt.

Hasznos lehet...

- ☼ A feladat optimális teljesítéséhez megfelelően megválasztott eszközt kell használni. Nem tanácsos a munkafeladat megvalósításához nem megfelelő eszközt használni. Jól gondolja meg, mely tevékenységre milyen eszközt használ.

Tartsa erősen!

- ☼ Az eszköz rögzítésére használjon kapcsokat vagy satut.

Vigyázat az elektromos vezetékre!

- ☼ Győződjön meg arról, hogy a vezeték megfelelően és biztonságosan rögzítve van, nehogy szétkapcsolódjon, megszakadjon vagy másképp károsodjon pl. a túlzott terhelés következtében.

Ne húzza a bevezető kábelt!

- ☼ A berendezést soha ne mozgassa a vezetéknél fogva. A hálózathoz se a vezetéknél fogva kapcsolja ki. A vezetéket óvja a tűztől, olajtól és éles szélektől.

Álljon egyenes testtartásban!

- ☼ Mindig álljon egyenes, egyensúlyos testtartásban.

Az eszközt tartsa tisztán!

- ☼ A zúzó mechanizmus tartsa tisztán és élesen, ez által növeli a teljesítményét. Ügyeljen a kenésre és az elhasználadott részeket cserélje ki. A bevezető kábelt rendszeresen

ellenőrizze és szükség esetén bízva illetékes szervizre a javítás céljával. Fordítson figyelmet a hosszabbító kábelre is. A berendezés nyele legyen mindig száraz, tiszta és olaj- vagy kenőanyag mentes.

Mindig álljon készenlétben!

- ☼ A következő használat előtt ellenőrizni és javítani kell a biztonsági kilincset vagy más sérült alkatrészt, úgy hogy a megfelelő működése biztosítva legyen. Ellenőrizze a gép és minden mozgó részének működését és beállítását. Ha valamely védő fedél vagy más hasonló célú rész megsérült, cseréltesse ki illetékes szervizzel, ha a használati útmutató nem rendelkezik másképp. Úgyszintén a hibás vezérlőket (be-/ki- kapcsolók) cseréltesse ki illetékes szervizzel. Ha nem működnek megfelelően, a berendezést ne használja..

Áramütési veszély!

- ☼ Ha a berendezést nem használja, vagy javítást illetve a sérült rész cseréjét tervezi elvégezni (pl. élek), először kapcsolja ki és húzza ki az aljzatból.

A szokás hatalma...

- ☼ Mielőtt a gépet a szervizelési művelet után ismét bekapcsolná, győződjön meg arról, hogy az épp használat szerszámot levette (villáskulcs, franciakulcs, stb.).

Legyen készenlétben!

- ☼ Ne mozgassa a berendezést, ha áram alatt van és az ujjá a kapcsoló gombon van. Mielőtt a hálózatba kapcsolná győződjön meg arról, hogy a kapcsoló kikapcsolt állapotban van

Használja a józan ítélőképességét!

- ☼ Gondolkodjon logikusan és ha pl. épp fáradt, a berendezést ne használja

⚠ VIGYÁZAT! Az olyan elemek vagy alkatrészek használata, amelyek ezen használati útmutatóban nincsenek felsorolva/ javasolva, növeli a sérülés veszélyét.

Keressen fel szakértőt!

- ☼ Ez az elektromos berendezés megfelel a vonatkozó biztonsági követelményeknek. A javításokat bízva illetékes szakemberekre, akik eredeti alkatrészeket vagy kiegészítőket használ. Ellenkező esetben mint felhasználó az egészségét kockáztatja. Ne próbálkozzon az eszköz fedele felnyitásával. A bevezető kábel cseréjéhez csak az megfelelő szakosítással rendelkező műszerész illetékes

Kiegészítő biztonsági utasítások

- ☼ A forrás feszültsége legyen megfelelő az adott berendezés címkéjén (annak nevével együtt) feltüntetett adattal.
- ☼ Megfelelő, ha a gallyaprító 30mA tartományú védővel legyen használva.
- ☼ Csak olyan vezetékkel használja, melynek súlya a gumiszigeteléssel együtt minimális (HO7RN-F típus). Ha lehetséges, válasszon élénk színű (könnyen felismerhető) hosszító vezetékét a könnyebb tájékozódás miatt.
- ☼ Használja a józan ítélőképességét! Először gondolkozzon, csak azután cselekedjen.
- ☼ Ha a berendezésben elindította a késeket, legyen óvatos.
- ☼ A vezetékét ne használja más céllal. Soha ne használja húzó berendezésként a manipuláció során, sem mint „távírányított dugót” a hálózatról való kikapcsolás során távolról. A vezetékét védje a hőforrástól, olajtól és éles tárgyaktól (VIGYÁZZON az élekre!). A vezetékét helyezze el és biztosítsa úgy, hogy ne legyen útban, ne veszélyeztessen, és ne legyen károsító. Ne próbálkozzon a berendezés fedelének leszerelésével. Ne próbálkozzon a berendezés módosításával.
- ☼ A tápvezetékét csak az illetékes szerviz műszerése végezheti.
- ☼ Ha a vezeték sérült vagy elhasználódott, a gallyaprítót ne használja!
- ☼ A sérült vezetékét ne csatlakoztassa a hálózatba. A sérült vezetékét ne érintse, míg az elektromos hálózat feszültségére van csatlakoztatva. A sérült vezeték, ami áram alatt van, veszélyes.
- ☼ Ne érintse az aprító mechanizmus részeit, míg a berendezés a hálózatban van és a kések nem álltak meg teljesen.
- ☼ A hosszabbító vezetékét tartsa biztonságos távolságban a zúzó mechanizmustól. A mechanizmus éle károsíthatná a vezetékét és ez azt okozhatja, hogy áram alá kerül.
- ☼ A tápvezeték dugóját húzza ki az aljzatból, ha:
 - elhagyja a berendezést és azt felügyelet nélkül hagyja.
 - a berendezésen végzett vizsgálat, tisztítás vagy szervizelés előtt.
 - ha idegen tárggyal ütközött, ellenőrizze hogy nem sérült-e meg a berendezés oly módon, hogy javítani szükséges.
 - a berendezés abnormálisan rezegni kezd.

Hogyan cseréljük az elektromos dugót?

- ☼ Ha a dugó oly módon sérült, hogy ki kell cserélni, keresse fel az elektroműszerészt.
- ☼ Ha a dugó sérült vagy nem komplett, ne használja.

7. MILYEN MÓDON KELL A TERMÉKET ÖSSZERAKNI?

- ✿ A gépet fordítsa fejjel lefelé.
- ✿ Helyezze az alvázat (4) a testbe (6) (4. kép) , majd rögzítse a mellékelt csavarokkal
- ✿ Húzza át a tengelyt (9) az alvázon található nyílásokon (4) (3. kép)
- ✿ Rögzítse a kerekeket az 5. képen látható módon
 - a - keréktengely
 - b - kerék
 - c - sasszeg
 - d - kerékburkolat
- ✿ Húzza meg a biztonsági kapcsolóval ellátott késlemezt (9) burkolatának kioldó csavarját (2. kép)

 **Megjegyzés:** A gép burkolat (1) nélküli használata fokozottan veszélyes

8. HOGYAN KELL A TERMÉKET HASZNÁLNI?

- ✿ Használat előtt alaposan tanulmányozza át a használati útmutatót és a gépet.
- ✿ Mielőtt bármi módon behatolna a gépbe a gépet kapcsolja ki, a dugót húzza ki a hálózati aljzataból és bizonyosodjon meg arról, hogy minden mozgó rész teljesen megállt.
- ✿ A feldolgozandó anyagot először alaposan szemre vételezze. Távolítsa el minden idegen tárgyat, amit a gép feldolgozás közben kilövellhetne vagy elakadhatnának benne. A gyökerekről távolítsa el a földet. A tölcsérbe ne nyomjon idegen tárgyakat, mint pl. kövek, üveg, fémek, szálas anyag vagy műanyag! A vágó kések megsérülhetnek.
- ✿ A gépet helyezze mindig egyenes és stabil talajra. A kezelése során ne hajoljon a gép fölé, ne tegyen semmilyen felesleges mozdulatot.
- ✿ Hagyja a zúzó mechanizmus forgó késeit felfutni maximális fordulatra és csak ezután tegye a tölcsérbe a feldolgozandó anyagot.
- ✿ A gépet kizárólag az alábbi anyagok aprítására használja:
 - Gallyak és ágak (melyek átmérője max. 40mm)
 - Bokrok ritkításából származó hulladék
 - Sövények ritkításából származó hulladék
 - Növényi és egyéb kerti hulladék
 - Növényi levelek és gyökerek (zúzás előtt a gyökerekről távolítsa el a földet)
- ✿ A gépbe ne helyezzen puha konyhai biohulladékot, azonban helyezze komposztra.
- ✿ Ha a feldolgozandó anyag nem túl nagy méretű, helyezze a tölcsér sarkába. A kések behúzzák.

- ☼ A tölcserőt töltsé mértékkel, nehogy elduguljon és eltömődjön.

⚠ VIGYÁZAT! Hosszabb hosszúkás anyagok a mechanizmusba történő behúzás során megüthetik Önt. Ezért álljon megfelelő távolságban a tölcserőtől!

- ☼ Gondoskodjon arról, hogy a zúzott anyag szabadon kieshessen a kidobó tölcseréből.
- ☼ A jobb kihasználás miatt a komposztozáshoz az anyagot a gallyaprítóval kétszer is feldolgozhatja.
- ☼ Igyekezzen meggátolni az olyan helyzet létrejöttét, hogy az anyag feltornyosodjon a kiesztő tölcser alatt annyira, hogy elérje a zúzó mechanizmust. Ez a kések lefulladását és a tölcser eltömődését okozná.
- ☼ A szerves anyagok nagy mennyiségben tartalmaznak vizet és nedvet ami aztán a berendezésen lerakódhat és azt eltömheti. Ezért megfelelő, ha a feldolgozás előtt az anyagot néhány napig száradni hagyja. A fent említett szabály azonban nem alkalmazható a nagyobb gallyakra, amelyek feldolgozása frissen optimális.
- ☼ Ha a zúzás közben a kések megállnak, a gallyaprítót azonnal állítsa meg. Ezután csatolja le a hálózatról és csak azután kezdjen a probléma feltárásához.
- ☼ A kések éléről távolítsa el a feldolgozott anyag minden maradványát; A késeket jól ellenőrizze le, hogy megállapítsa, nincsenek-e megsérülve. Csak ezután folytassa a munkát.
- ☼ Ha a pengék több mint 5 másodpercre megállnak, a túlfeszültség védő kapcsoló kikapcsolja a gépet. Mielőtt a gépet ismétellen bekapcsolná, várjon legalább 1 percet, és hagyja a gépet kihűlni. Ezután nyomja meg a túlfeszültség védő kapcsolót és csak ezután a főkapcsolót (On/Off), ami által a gép újraindul.
- ☼ Ha a zúzó mechanizmus élei idegen tárgyra ütköznek, vagy hallhatóan a gép szokatlan zörejt vagy abnormális rezgést produkál, azonnal kapcsolja ki és várja meg, míg a kések nem forognak és teljesen megállnak. Húzza ki a dugót a hálózatról és járjon el az alábbi módon:
 - Ellenőrizze, hogy nem sérült-e meg.
 - Cserélje ki vagy javítsa meg a sérült részeket.
 - Ellenőrizze és szorítsa meg az eset miatt meglazult összes alkatrészt.
- ☼ Ha a berendezés eldugult, a gépet kapcsolja ki és várja meg, míg megállnak a kések. A berendezés tisztítása előtt a tápvezeték/hosszító vezeték dugóját kapcsolja ki a hálózatról.
- ☼ Tisztítsa meg a motor hűtő nyílásait az anyagmaradványoktól és további lerakódásoktól; csökkentse a motor sérülési veszélyét és a lehetséges tűzveszély keletkezését.
- ☼ Bármely munka megszakítás esetén, amikor a munkateret elhagyja, a gépet kapcsolja ki, várja meg míg a zúzó mechanizmus kései megállnak és a tápvezeték dugóját kapcsolja ki a hálózatról.
- ☼ Ne hagyja a feldolgozott anyagot felgyülemelni a kiesztő tölcser térségében. Kivédi így a visszarúgási kockázatot, ami az ilyen esetekben történne a töltő tölcser térségében.

9. HOGYAN KEZELJÜK A TERMÉKET?

A gallyaprító indítása és megállítása

- ☼ A gép be- és kikapcsolásához használja a főkapcsolót (12) (2. kép) – A gép bekapcsolása: „I”, a gép kikapcsolása: „O”.
- ☼ Ha a gép nem reagál, nyomja meg a „védő kapcsolót”, miközben ellenőrizze, hogy a gép csatlakoztatva van (a tápvezeték dugója) a hálózathoz.
- ☼ Hagyja a gépet néhány másodpercig üres járatban futni és csak ezután kezdje a gally aprítást.
- ☼ A védő kapcsoló az alábbi esetekben aktiválódik:
 - A zúzott anyag felgyülemlik a zúzó tárcsa körül.
 - A motor túlterhelése esetén.
 - Ha a feldolgozott anyag ellenáll a zúzó tárcsa kései élének.
- ☼ Ha a védő kapcsoló aktiválódott, kapcsolja ki a gallyaprítót és kapcsolja ki a hálózathoz.
 - Csavarja le a dörzsár vezérlőt a fej aljánál, és nyissa ki a felső részt
 - Távolítsa el a maradékot vagy akadályt a zúzó zónából.
 - Tegye vissza a felső részt és szorítsa meg a dörzsár vezérlőt.
 - Hagyja a motort néhány percig nyugalmi állapotban, hogy kihűljön.
 - Ismét kapcsolja a hálózathoz és nyomja meg a védő kapcsolót.
 - A gép újbóli bekapcsolásához állítsa a főkapcsolót (12) (2. kép) - „I” állásba.

⚠ VIGYÁZAT! SOHA ne szerelje le a kés-lap fedél lazító csavarját anélkül, hogy előbb a főkapcsolót kikapcsolná („On/Off” gomb) és a tápvezeték dugóját kihúzná a hálózathoz.

⚠ VIGYÁZAT! A gallyaprító a zúzást 5 másodpercen belül fejezi be, miután a főkapcsolót kikapcsolta.

A dugó használata

- ☼ A dugó segédeszközként szolgál a tölcser anyaggal töltése során (mint pl. apró gallyak, levelek, más kerti hulladék és növényzet).
- ☼ Töltse fel a tölcser (6 ábra).
- ☼ A plunger (12) (7. kép) segítségével nyomja be az anyagot a késtárcsa irányába (13. kép).
- ☼ Várjon, míg az anyag fel van aprítva, és csak ezután tegyen be további anyagot.

⚠ VIGYÁZAT! A tölcser vályújába soha ne nyúljon!

⚠ VIGYÁZAT! A berendezést soha ne használja tölcser nélkül!

⚠ VIGYÁZAT! Ne hajoljon a tölcser fölé!

Hogyan gyűjtjük a felaprított anyagot?

- ☼ Még mielőtt a zsákot odatolná vagy eltolná, kapcsolja ki a meghajtó egységet.
- ☼ Az anyag gyűjtéshez használhat gyűjtő zsákot (ha a szállítmány része) vagy a gallyaprítót helyezze ponnyvára a vágott anyag összegyűjtése céljával.
- ☼ Ha gyűjtő zsákot használ, fontos, hogy a zsákon levő mindkét kampót rögzítse a tölcser vályújához.

⚠ VIGYÁZAT! Ne takarja be gyűjtő zsákkal vagy felaprított anyaggal a szellőző nyílásokat, amelyek a gép testen vannak.

Hogyan cseréljük a késeket? (8 ábra)

- ☼ Az aprítót kapcsolja ki és csatlolja le a hálózatról.
- ☼ A tölcserít alkotó egység felső részét vegye le a kés-lap fedél lazító csavarának kicsavarásával.
- ☼ A kések kétoldalúak. Amikor az él elkopik, megfordítható és a másik oldala használható.
- ☼ A késekkel való manipuláció során, amikor cseréli, ajánlott a védőkesztyű használata.
- ☼ A kés aprító tárcsáját fékezze le a hatszögletű kulcs segítségével (c). Mindkét belső hatszögletű anyát csavarja le (b), miközben jól figyelje meg a kés vágó szögét.
- ☼ Vegye le a kést és fordítsa el 180 fokkal (a); illessz az élet a tárcsán úgy, hogy az él alsó éle lefelé irányuljon.
- ☼ Azonos módon járjon el a másik kés esetén is.
- ☼ Ha a kés mindkét él eltompult, mindkettőt egyszerre ki kell cserélni. Meg lehet élezni. (Az élezést tapasztalt szakember végezze.) Ezt a megoldást túlságosan nem javasoljuk, mivel a gép megfelelő működése szempontjából kiemelten fontos, hogy a tárcsán a kések abszolút egyensúlyban legyenek. A legkisebb egyensúly eltérés a gép sérüléséhez vezethet vagy a kezelő személy sérülését okozhatja.

Hogyan törődünk a géppel?

⚠ VIGYÁZAT! A gép karbantartása és tisztítása során gondoskodjon arról, hogy a gép a hálózatról ki legyen kapcsolva.

- ☼ Ha szerviz ellenőrzésre készül vagy, el akarja rakni tárolás céljával, vagy valamely alkatrészét cserélni kívánja, kapcsolja ki a meghajtást és a berendezést kapcsolja ki a hálózatról.
- ☼ Ha hosszabbító vezetékét használ, ez ne legyen könnyebb mint a berendezés saját tápvezetéke.
- ☼ Rendszeresen ellenőrizze, hogy a tápvezeték és esetlegesen használt hosszabbító vezeték nem mutat-e sérülés vagy kopás jeleket. Ha sérült, a berendezést ne használja.
- ☼ Az aprító berendezésen végzett szerviz behatások során tartsa szem előtt, hogy annak ellenére, hogy a motor a védő kapcsoló aktiválásának köszönhetően le van blokkolva, a mechanizmust kézzel is lehet indítani.
- ☼ Soha ne helyezze üzemén kívül a védő kapcsolót.

10. HIBAKERESÉS

Nem fut a készülék	<ul style="list-style-type: none"> a) Nincs áram a dugóban b) Ki van kapcsolva a készülék c) Kioldott a túlterhelés elleni kapcsoló d) Eldugulva a kidobálósatorna e) Nem ül feszesen az adagoló tölcser a motorgépházon 	<ul style="list-style-type: none"> a) Leellenőrizni a vezetékét és a biztosítékot b) Bekapcsolni a készüléket c) Nyomni a túlterhelés elleni kapcsolón a kapcsoló peceket d) Megtisztítani a kidobálósatornát e) Kitisztítani a belsejét és feszesre húzni a biztonsági csavart
Nem kielégítő a szecskázóteljesítmény	<ul style="list-style-type: none"> a) Elkopva a kés 	<ul style="list-style-type: none"> a) Megfordítani, köszörülni vagy kicserélni a kést
Alábbhagy a szecskázóképesség	<ul style="list-style-type: none"> a) Elkopva a kés 	<ul style="list-style-type: none"> a) Megfordítani, köszörülni vagy kicserélni a kést

11. MŰSZAKI ADATOK

Modell szám	FZD 4010 E
Névleges feszültség (V)	230 ~ 50Hz
Névleges bemenő teljesítmény (W)	2400
Terhelés mentes fordulatszám (/perc)	4500
Max. vágás vastagság (mm)	40
Akusztikus nyomás dB(A)	100
Akusztikus teljesítmény dB(A)	110
Rezgés (m/s ²)	<2.5
Súly nettó (kg)	10
Védelmi szint	IPX4

A felhasználói útmutató nyelvi mutációja.

12. MEGFELELŐSÉGI NYILATKOZAT

Termék / márka: ELEKTROMOS HULLADÉKZÚZÓ / FIELDMANN

TÍPUS / MODELL: FZD 4010-E 230V AC, 2500W, IP24

A termék az alább felsorolt előírásoknak:

- * Az Európai Parlament és a Tanács 2006/95/EK irányelve (2006. december 12.) a meghatározott feszültséghatáron belüli használatra tervezett elektromos berendezésekre vonatkozó tagállami jogszabályok összehangolásáról (kodifikált változat) (EGT vonatkozású szöveg)
- * Az Európai Parlament és a Tanács 2006/42/EK irányelve (2006. május 17.) a gépekről és a 95/16/EK irányelv módosításáról (átdolgozás)
- * Az Európai Parlament és a Tanács 2004/108/EK irányelve (2004. december 15.) az elektromágneses összeférhetőségre vonatkozó tagállami jogszabályok közelítéséről és a 89/336/EGK irányelv hatályon kívül helyezéséről
- * Az Európai Parlament és a Tanács 2002/95/EK irányelve (2003. január 27.) egyes veszélyes anyagok elektromos és elektronikus berendezésekben való alkalmazásának korlátozásáról

és szabványoknak megfelel:

EN 60335-1:/A13:2008
 EN 13683:2003+A1:2009
 EN 62233:2008
 EN 55014-1:2006
 EN 55014-2/A2:2008
 EN 61000-3-2:2006
 EN 61000-3-3:2008
 EN 60335-3-11:2000

CE jel: 13

A FAST ČR, a.s. a gyártó nevében eljárni jogosult szervezet.

Gyártó:

FAST ČR, a.s.
 Černokostelecká 2111, 100 00 Prága 10
 ASZ: CZ26726548

FAST FAST ČR, a.s.
 Černokostelecká 1621, 251 01 Píseň
 IČO: 26726548 tel.: +420/ 323 204 111
 DIČ: CZ26726548 fax: +420/ 323 204 110

Pul

Kelt Praha, 14.11.2013-en Név

Név: Zdeněk Pech

az igazgatóság elnöke Aláírás és bélyegző:

13. LIKVIDÁLÁS

A gallyaprító és kiegészítők különböző anyagokból készültek, pl. fémből és műanyagból. A sérült alkatrészeket adja le osztályozott hulladék gyűjtőben. Tájékoztadjon az illetékes hivatalban.

UTASÍTÁSOK ÉS TÁJÉKOZTATÓ A HASZNÁLT CSOMAGOLÓANYAG KEZELÉSÉRŐL.

A használt csomagolóanyagot helyezze a község által erre a célra kijelölt hulladékgyűjtőbe.

A HASZNÁLT ELEKTROMOS ÉS ELEKTRONIKUS BERENDEZÉSEK LIKVIDÁLÁSA

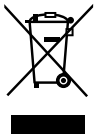

A termékeken vagy a kísérő dokumentumokban levő jel azt jelzi, hogy a használt elektromos és elektronikus termékeket tilos a megszokott települési hulladékba rakni. A megfelelő likvidálás, felújítás vagy újrahasznosítás céljával adja át ezen termékeket a kijelölt gyűjtőhelyre. Az EK némely országában vagy más európai országokban alternatív módon a terméket visszaviheti az értékesítőnek, akitől a terméket megvásárolta egy új, ekvivalens termék vásárlása esetén. Ezen termék megfelelő likvidálásával hozzásegít az értékes természeti kincsek megőrzéséhez és segíti a környezetre és emberi egészségre gyakorolt potenciális negatív hatások megelőzését, ami a helytelen hulladék likvidálás következménye lehet. A további részleteket a helyi hivatalban vagy a legközelebbi gyűjtőhelyen kaphat. Az ilyen jellegű hulladék helytelen likvidálása a nemzeti előírásoknak megfelelően bírsággal sújtható.

Az Európai Közösség országaiban működő cégek részére

Ha elektromos vagy elektronikus berendezéseket kíván likvidálni, kérje ki a szükséges információkat az kereskedelmi képviselőjénél vagy az áru értékesítőjénél.

Likvidálás az Európai Közösségen kívüli országokban

Ez a jel az Európai Közösségen belül érvényes. Ha ezen terméket kívánja likvidálni, a megfelelő likvidálást illetően kérje a tájékoztatást a helyi hivatalokban vagy áru értékesítőjénél.



Ezen termék megfelel az EK szabványok alapvető követelményeinek, amelyek a terméket érintik.

A szöveg, formatervezés és műszaki specifikációk változása megengedett előzetes figyelmeztetés nélkül és fenntartjuk magunknak a jogot azok módosítására.

Rozdrabniacz ogrodowy

INSTRUKCJA OBSŁUGI

Dziękujemy Państwu za zakupienie tego rozdrabniacza ogrodowego. Przed jego uruchomieniem prosimy uważnie przeczytać tę instrukcję obsługi i zachować ją do użycia w przyszłości.

SPIS TREŚCI

ZAŁĄCZNIK RYSUNKOWY	3
1. OGÓLNE PRZEPISY BEZPIECZEŃSTWA	72
Ważne uwagi dotyczące bezpieczeństwa	
Opakowanie	
Instrukcja obsługi	
2. OBJAŚNIENIA DO TABLICZEK I SYMBOLI NA MASZYNIE	73
3. OPIS MASZYNY I ZAKRES DOSTAWY	75
4. ZASADY BEZPIECZEŃSTWA PRACY	75
Pouczenie	
Przygotowanie do pracy	
Praca	
5. KONSERWACJA I PRZECHOWYWANIE	76
6. ŚRODKI BEZPIECZEŃSTWA I ZALECENIA	77
7. JAK ZMONTOWAĆ TEN WYRÓB?	81
8. JAK SIĘ WYKORZYSTUJE TEN WYRÓB?	82
9. JAK POSTĘPOWAĆ Z WYROBEM?	83
Włączenie i zatrzymanie rozdrabniacza	
Zastosowanie popychacza	
Jak gromadzić rozdrobniony materiał?	
Jak postępować przy wymianie noży?	
10. WYKRYWANIE I USUWANIE USTEREK	86
11. DANE TECHNICZNE	86
12. LIKWIDACJA	87
DEKLARACJA ZGODNOŚCI	86
KARTA GWARANCYJNA, WARUNKI GWARANCJI	112 - 113

1. OGÓLNE PRZEPISY BEZPIECZEŃSTWA

Ważne uwagi dotyczące bezpieczeństwa

- ✿ Produkt należy starannie rozpakować, należy zwrócić uwagę na wyjęcie z opakowania wszystkich części produktu.
- ✿ Produkt należy przechowywać w miejscu suchym, zabezpieczyć przed dostępem dzieci.
- ✿ Przeczytać wszelkie uwagi i instrukcje. Zaniedbania w stosunku do uwag i instrukcji mogą być powodem urazu, pożaru i/lub ciężkiego zranienia.

Opakowanie

Produkt jest zapakowany do opakowania chroniącego go przed uszkodzeniem w czasie transportu. Opakowanie jest surowcem wtórnym i należy poddać je recyklingowi.

Instrukcja obsługi

Przed rozpoczęciem korzystania z urządzenia należy zapoznać się z poniższymi przepisami bezpieczeństwa i instrukcją obsługi. Należy zapoznać się z elementami obsługi i właściwym korzystaniem z urządzenia. Instrukcje należy przechowywać w celu późniejszego z niej korzystania. Przez okres trwania gwarancji zaleca się przechowanie oryginalnego opakowania wraz z materiałami opakunkowymi, dokument zakupu i kartę gwarancyjną. Przechowanie opakowania ułatwi w przyszłości ewentualny transport urządzenia (przeprowadzka, odesłanie do naprawy).

 **Uwaga:** Jeżeli nastąpi przekazanie urządzenia innym użytkownikom, należy przekazać również instrukcję obsługi. Stosowanie się do zaleceń zawartych w instrukcji zapewni właściwe użytkowanie urządzenia. Instrukcja obsługi zawiera również instrukcje konserwacji urządzenia i napraw.

Producent nie ponosi odpowiedzialności za wypadki lub szkody powstałe w wyniku nie stosowania się do niniejszej instrukcji obsługi.

2. OBJAŚNIENIA DO TABLICZEK I SYMBOLI NA MASZYNIE



UWAGA: Prosimy uważnie przeczytać instrukcję i zapoznać się z elementami sterującymi oraz zasadami obsługi narzędzi.



UWAGA: Ręce, nogi, włosy i odzież należy utrzymywać w bezpiecznej odległości od poruszających się części rozdrabniacza.



Ze względu na potencjalne ryzyko wyrzucenia rozdrabnianego materiału z rozdrabniacza, należy zapewnić, aby postronne osoby nie zbliżały się do urządzenia.



Nie zbliżajcie się do wysypu, ani do wysypu! Ostrza obracają się jeszcze do 5 sekund po wyłączeniu maszyny.



UWAGA : Jeżeli dojdzie do uszkodzenia przewodu, to nie wolno go dotykać. Natychmiast wyłączamy wtyczkę z sieci zasilającej, również wtedy, gdy urządzenie nie pracuje, albo są przy nim wykonywane jakieś prace (wymiana części, naprawy, regulacja, czyszczenie).



UWAGA : Zawsze korzystamy z ochronników słuchu, okularów ochronnych i rękawic.



UWAGA: Z rozdrabniacza nie korzysta się w miejscu wilgotnym i przy deszczowej pogodzie, należy go chronić przed działaniem wody.



Poziom hałas

To urządzenie było sprawdzane i odpowiada wymaganiom normy EN 13683:2003, patrz: Załącznik F.

3. OPIS MASZyny I ZAKRES DOSTAWY

Opis maszyny (Rys. 1, 2, 6)

1 - Ostona z rączką	8 - Oś
2 - Ostona silnika	9 - Śruba mocująca osłonę płyty z nożami
3 - Koło z osłoną	10 - Włącznik główny
4 - Podstawa	11 - Element zabezpieczający (bezpiecznik)
5 - Wysp	
6 - Korpus rozdrabniacza	
7 - Wysp	

 **Uwaga:** Powyższa specyfikacja charakteryzuje MAKSYMALNE MOŻLIWOŚCI maszyny. Maksymalna grubość gałęzi, które może przyjąć ten rozdrabniacz nie jest tu określona, ponieważ zależy od twardości drewna.

4. ZASADY BEZPIECZEŃSTWA PRACY

Pouczenie

Przed rozpoczęciem pracy z tym urządzeniem, prosimy o dokładne zapoznanie się z instrukcją obsługi.

Przygotowanie do pracy

- ✿ Nie pozwalamy, aby urządzenie obsługiwały dzieci.
- ✿ Maszyny nie używamy w pobliżu osób postronnych.
- ✿ Nie korzystamy z przewodu zasilającego, jeżeli jest uszkodzony. Jeżeli dojdzie do uszkodzenia przewodu zasilającego podczas pracy z maszyną, to przewodu nie wolno dotykać do czasu wyłączenia doprowadzenia prądu elektrycznego. Uszkodzony przewód pod napięciem może spowodować poważny wypadek.
- ✿ Przy obsłudze maszyny trzeba zawsze korzystać z okularów ochronnych.
- ✿ Nie korzystamy z luźnej odzieży, która ma swobodnie wiszące tasiemki albo paski.
- ✿ Urządzenie wykorzystujemy tylko na otwartej przestrzeni (tj. na przykład w bezpiecznej odległości od ścian, itp. obiektów). Pracujemy na twardym i równym podłożu.
- ✿ Urządzenie nie może być użytkowane na nawierzchni utwardzonej albo na warstwie żwiru, ponieważ grozi to wypadkiem przy wysunięciu się rozdrabnianego materiału.
- ✿ Przed uruchomieniem maszyny sprawdzamy, czy wszystkie śruby, zaciski, nakrętki i inne elementy mocujące są dobrze umocowane, i czy elementy bezpieczeństwa takie, jak osłony i obudowy znajdują się na swoim miejscu. Uszkodzone i nieczytelne tabliczki usuwamy z maszyny

Praca

- ✿ Przed uruchomieniem maszyny sprawdzamy, czy komora wejściowa jest pusta.
- ✿ Twarz i ciało utrzymujemy w bezpiecznej odległości od otworu wlotowego.
- ✿ Ręką albo inne części ciała, ewentualnie odzieży nie zbliżamy do komory do napełniania (dalej tylko wysyp), koryta wylotowego (dalej tylko wysyp), ani do żadnej innej poruszającej się części maszyny.
- ✿ Nie pochylamy się. Przy napełnianiu wysypu nigdy nie stoimy powyżej poziomu podstawy maszyny.
- ✿ Przy korzystaniu z tego urządzenia zawsze utrzymujemy bezpieczny odstęp od strefy wysypu, ewentualnie wysypu.
- ✿ Przy pracy uważamy, aby do rozdrabniacza nie dostały się żadne przedmioty obce takie, jak kamienie, szkło, metale, itp.
- ✿ Jeżeli element rozdrabniający uderzy w obcy przedmiot albo, jeżeli maszyna zacznie emitować niezwykle hałas albo wibracje; należy wyłączyć zasilanie i zatrzymać maszynę. Wykonujemy następujące czynności:
 - sprawdzamy i przymocowujemy odkręcone elementy.
 - naprawiamy uszkodzone części albo wymieniamy je na nowe o odpowiednich parametrach.
- ✿ Nie dopuszczamy do gromadzenia się rozdrobnionego materiału w strefie wysypu; może dojść do awarii, która grozi odrzuceniem materiału wstecz w strefie wysypu.
- ✿ Jeżeli dojdzie do zapchania maszyny, to przed rozpoczęciem usuwania zanieczyszczeń należy wyłączyć napęd. Nie dopuszczamy, aby kawałki rozdrabnianego materiału przedostały się do napędu i spowodowały trwałe uszkodzenie, ewentualnie zapalenie się tego zespołu.
- ✿ Wszystkie osłony i elementy obudowy utrzymujemy w dobrym stanie i w miejscu dla nich wyznaczonym.
- ✿ Urządzenia nie wolno przemieszczać z uruchomionym napędem.
- ✿ Wyłączamy napęd, a urządzenie odłączamy od sieci, zawsze gdy odchodzimy od niego.
- ✿ Nie przechylamy rozdrabniacza, jeżeli jest włączony.
- ✿ Przedłużacz utrzymujemy poza zasięgiem mechanizmu rozdrabniającego. Może dojść do jego uszkodzenia i porażenia prądem elektrycznym.

5. KONSERWACJA I PRZECHOWYWANIE

- ✿ Jeżeli zamierzamy wykonać w urządzeniu przegląd serwisowy, przechować je, albo wymienić jakąś część, należy wyłączyć napęd, odłączyć urządzenie z sieci i sprawdzić, czy wszystkie ruchome części zatrzymały się. Przed rozpoczęciem zaplanowanej czynności należy poczekać, aż urządzenie wystygnie.
- ✿ Przed zmagazynowaniem urządzenie musi ostygnąć.
- ✿ Przy wykonywaniu czynności serwisowych w mechanizmie rozdrabniającym maszyny,

należy pamiętać, że pomimo zderzaka współpracującego z w wyłącznikiem bezpieczeństwa, mechanizm można ręcznie uruchomić.

- ✿ Otwory wentylacyjne silnika należy utrzymywać w czystości – oprócz rozdrabnianego materiału chodzi tu i o inne gromadzące się zanieczyszczenia – eliminujemy w ten sposób zagrożenie pożarowe.
- ✿ Jeżeli do podłączenia urządzenia do sieci jest stosowany przedłużacz, to nie może on być cieńszy od przewodu, który zasilą samo urządzenie.
- ✿ Okresowo sprawdzamy stan przewodu zasilającego i przedłużacza (jeżeli z niego korzystamy), czy nie pojawiają się objawy uszkodzenia albo zużycia. Jeżeli tak jest, to nie możemy dalej korzystać z urządzenia.
- ✿ Nigdy nie blokujemy wyłącznika bezpieczeństwa.

6. ŚRODKI BEZPIECZEŃSTWA I ZALECENIA

⚠ UWAGA! Przy korzystaniu z elektrycznych narzędzi ogrodowych należy zachować odpowiednie środki bezpieczeństwa, aby wyeliminować ryzyko spowodowania pożaru, porażenia prądem elektrycznym i spowodowania obrażeń ciała.

WAŻNE - Bezpieczeństwo, zdrowie i środowisko naturalne

- ✿ Rzeczą konieczną do zapewnienia bezpieczeństwa przy korzystaniu z tego narzędzia elektrycznego jest zapoznanie się z zasadami jego bezpiecznego użytkowania i przestrzegania ich w praktyce.
- ✿ Przed użyciem wyrobu należy uważnie przeczytać tę instrukcję i zachować ją do użycia w przyszłości.
- ✿ Przed pierwszym uruchomieniem wyrobu należy przeczytać poniższe zalecenia i sprawdzić, czy:
 - Osłona przewodu zasilającego jest odpowiednio przymocowana za pomocą zacisku.
 - Izolacja przedłużacza nie jest uszkodzona.
 - Przewody są prowadzone tak, aby wyeliminować niebezpieczeństwo uszkodzenia albo niespodziewanego wyłączenia urządzenia.
 - Przewód zasilający jest całkowicie odwinęty ze szpuli, aby nie doszło do jego przegrzania.

⚠ UWAGA! Nie zapominajmy!

- ✿ Przy włączeniu urządzenia zasilanego zmiennym prądem elektrycznym może nastąpić krótkotrwały spadek napięcia. Ten spadek może mieć wpływ na pracę innych urządzeń (na przykład miganie światła). Jeżeli jednak impedancja elektrycznego obwodu zasilającego ($Z_{maks.}$) nie przekracza $0,40 \Omega$ przy 50Hz, to zjawisko to nie wystąpi. Bliższych informacji udziela dostawca energii elektrycznej.

Korzystamy wyłącznie z przedłużacza do użytku na zewnątrz

- ✿ Jeżeli z rozdrabniacza do odpadów korzystamy na zewnątrz, to do podłączenia do sieci elektrycznej korzystamy wyłącznie z przedłużacza przystosowanego do użytku na zewnątrz.

Miejsce pracy utrzymujemy w czystości!

- ✿ Nieporządek i brud mogą stać się przyczyną wypadku.

Uwaga na właściwe warunki pracy

- ✿ Narzędzi elektrycznych nie naraża się na działanie deszczu.
- ✿ Narzędzi elektrycznych nie użytkuje się podczas deszczu, ani w wilgotnych miejscach.
- ✿ Przestrzeń robocza musi być dobrze oświetlona.
- ✿ Narzędzi elektrycznych nie użytkuje się w środowisku zagrożonym pożarem albo wybuchem.

Oczy należy chronić przed działaniem łuku elektrycznego!

- ✿ Unikamy kontaktu z przedmiotami uziemionymi, na przykład rurami, przewodami, itp.

⚠ UWAGA! Zagrożenie dla dzieci i zwierząt!

- ✿ Nie pozwalamy na kontakt z maszyną, ani z przedłużaczem. Wszystkie osoby postronne, a przede wszystkim dzieci i zwierzęta nie mogą przebywać w miejscu pracy rozdrabniacza.

Jeżeli nie korzystacie z maszyny, złóżcie ją do przechowania!

- ✿ Jeżeli urządzenia nie użytkujecie, złóżcie je w suchym miejscu niedostępnym dla dzieci.

Korzystajcie z właściwych narzędzi!

- ✿ Narzędziami elektrycznymi nie wolno wykonywać czynności, do których nie są przeznaczone albo zaprojektowane.

Założcie odpowiednie ubranie!

- ✿ Do pracy z rozdrabniaczem nie przystępujemy w luźnej odzieży i założonej biżuterii. Maszyna może ją uchwycić! Do pracy z urządzeniem wykonywanej na zewnątrz, należy korzystać z rękawic i obuwia na podeszwie przeciwpoślizgowej. Długie włosy należy upiąć i przykryć tak, aby maszyna nie mogła ich uchwycić.

Stasujemy środki ochrony osobistej!

- ✿ Korzystamy z okularów ochronnych, maski do ochrony twarzy albo ze specjalnej maski chroniącej przed pyłem, jeżeli wymaga tego zaplanowana praca. Przy dłuższej pracy, albo

przy szczególnie hałaśliwych czynnościach stosujemy ochronę słuchu.

Zastosujcie właściwe...

- ✿ Do optymalizacji pracy należy korzystać z właściwych narzędzi. Nie jest dobrze zastosować do jakiejś czynności niewłaściwe narzędzie. Trzeba dobrze zaplanować, które narzędzie będzie najlepsze do danej pracy.

Dobrze zamocujcie!

- ✿ Do zamocowania narzędzi stosujemy zaciski albo uchwyty.

Uwaga na instalację elektryczną!

- ✿ Sprawdzamy, czy przewód jest dobrze i bezpiecznie umocowany tak, aby nie doszło do jego odłączenia, przzerwania lub do innego uszkodzenia, na przykład w wyniku nadmiernego obciążenia.

Nie ciągniemy za przewód zasilający!

- ✿ Z urządzeniem nie wolno manipulować przez pociąganie za przewód. W ten sposób nie wolno go wyłączać z gniazdka. Przewód trzeba chronić przed ogniem, olejem i ostrymi krawędziami.

Utrzymujemy wyprostowaną pozycję!

- ✿ Podczas pracy zawsze zachowujemy wyprostowaną pozycję.

Dbamy o swoje narzędzia pracy!

- ✿ Ostrza mechanizmu rozdrabniającego muszą być czyste i ostre, bo to zwiększa ich wydajność. Pamiętajmy o smarowaniu i wymianie zużytych części. Okresowo sprawdzamy przewód zasilający i w razie potrzeby wymieniamy go w serwisie autoryzowanym. Zwracamy uwagę na stan przedłużacza. Rękojeści urządzenia muszą być suche, czyste i pozbawione resztek smarów i oleju.

Bądźcie zawsze gotowi!

- ✿ Przed kolejnym użyciem trzeba sprawdzić i ewentualnie naprawić zderzak bezpieczeństwa lub inny element, który uległ uszkodzeniu tak, aby nadal mógł sprawnie działać. Sprawdzamy działanie i regulujemy wszystkie ruchome części maszyny. Jeżeli dojdzie do uszkodzenia osłon ochronnych i innych elementów o podobnym działaniu, to należy to naprawić w serwisie autoryzowanym, jeżeli w tej instrukcji nie zalecono inaczej. Podobnie zepsute elementy sterujące (wyłączniki/zabezpieczenia) wymienia się w serwisie autoryzowanym. Jeżeli nie są sprawne, to z urządzenia nie można korzystać.

Niebezpieczeństwo porażenia prądem elektrycznym!

- ✿ Jeżeli z urządzenia nie korzystamy, albo chcemy je naprawić lub wymienić wadliwe elementy (na przykład noże), to należy je najpierw wyłączyć i wyjąć wtyczkę z gniazdka zasilającego.

Bezpieczeństwo jest najważniejsze!

- ✿ Przed włączeniem maszyny po wykonaniu czynności serwisowych, trzeba najpierw sprawdzić, czy zostały z niej usunięte wszystkie używane narzędzia (klucze, kleszcze, itp.).

Zachowajcie bezpieczeństwo!

- ✿ Nie poruszajcie urządzeniem, które jest włączone z palcem na wyłączniku. Przed włączeniem trzeba sprawdzić, czy wyłącznik jest wyłączony.

Kierujcie się rozumem!

- ✿ Myślcie logicznie, i jeżeli na przykład odczuwacie zmęczenie, nie korzystajcie z tego urządzenia!

⚠ UWAGA! Korzystanie z elementu albo części, która nie jest podana/ zalecana w tej instrukcji zwiększa ryzyko wypadku.

Zwracajcie się do specjalisty!

- ✿ To urządzenie elektryczne spełnia obowiązujące wymagania bezpieczeństwa. Naprawy należy powierzyć kompetentnemu specjalście, który zastosuje oryginalne części zamienne. W przeciwnym razie, jako użytkownicy ryzykujecie swoim zdrowiem. Nie próbujcie otwierać obudowy maszyny. Wymianę przewodu zasilającego może wykonać tylko kompetentny specjalista.

Dodatkowe instrukcje bezpieczeństwa

- ✿ Napięcie w sieci zasilającej musi odpowiadać parametrom podanym na tabliczce znamionowej (z nazwą) urządzenia.
- ✿ Korzystnie jest, aby rozdzielacz był zasilany z obwodu chronionego wyłącznikiem różnicowo - prądowym o czułości do 30mA.
- ✿ Stosujemy wyłącznie przewody w izolacji gumowej (typ H07RN-F). Jeżeli to możliwe, to przy wyborze przedłużacza preferujemy jasne kolory (łatwe do lokalizacji) ułatwiające orientację.
- ✿ Korzystajcie z logicznego myślenia! Najpierw pomyślcie, a potem róbcie.
- ✿ Jeżeli w urządzeniu zostały włączone noże, to należy zachować szczególną ostrożność.
- ✿ Przewodu nie używamy do innych celów. Nigdy nie stosujemy go, jako urządzenia pociągowego do manipulacji, ani jako „zdalnego sterowania” do gniazdka przy wyłączeniu na odległość. Chronimy przewód przed źródłem ciepła, olejem i ostrymi przedmiotami (uwaga na krawędzie!). Przewód umieszczamy i zabezpieczamy tak, aby nie przeszkadzał,

nie zagrażał, i aby nie doszło do jego uszkodzenia. Nie próbujemy demontować osłon urządzenia. Nie próbujemy przerabiać urządzenia.

- ✿ Przewód zasilający może naprawić tylko pracownik serwisu autoryzowanego.
- ✿ Jeżeli przewody są uszkodzone albo zużyte, z rozdrabniacza nie wolno korzystać!
- ✿ Uszkodzony przewód nie może być włączany do sieci. Uszkodzonego przewodu nie wolno dotykać, jeżeli jest podłączony do sieci elektrycznej. Uszkodzony przewód jest pod napięciem i jest niebezpieczny.
- ✿ Nie dotykamy elementów mechanizmu rozdrabniającego, jeżeli urządzenie jest podłączone do sieci i noże rozdrabniające nie zatrzymały się całkowicie.
- ✿ Przedłużacz utrzymujemy w bezpiecznej odległości od mechanizmu rozdrabniającego. Ostrza mechanizmu mogą uszkodzić przewody i spowodować, że maszyna dostanie się pod napięcie sieci.
- ✿ Wtyczkę przewodu zasilającego wyjmujemy z gniazdka, jeżeli:
 - zostawiamy urządzenie bez dozoru.
 - przed przeglądem, czyszczeniem i czynnościami serwisowymi w urządzeniu.
 - doszło do zderzenia z obcym przedmiotem, sprawdzamy; czy nie doszło do takiego uszkodzenia urządzenia, które wymaga naprawy.
 - urządzenie zacznie nienormalnie wibrować.

Jak wymienić gniazdko elektryczne?

- ✿ Jeżeli dojdzie do uszkodzenia gniazdka, to konieczna staje się jego wymiana, którą może wykonać tylko specjalista - elektryk.
- ✿ Nigdy nie korzystamy z gniazdka, jeżeli jest uszkodzone albo jest niekompletne.

7. JAK ZMONTOWAĆ TEN WYRÓB?

- ✿ Obracamy maszynę do góry nogami.
- ✿ ✿ Włożyć podstawę (4) do korpusu (6) (rys. 4) i umocować załączonymi śrubami
- ✿ Oś (8) przewlec przez otwory w podstawie (4) (rys. 3)
- ✿ Przymocować koła, zgodnie z oznaczeniem na rys 5.
 - oś kół
 - koło
 - zawlecza
 - osłona koła
- ✿ Dokręcamy płytę mocującą osłonę tarczy z nożami (9) (Rys 2.), która jest wyposażona w wyłącznik bezpieczeństwa

 **Uwaga:** Korzystanie z miksera bez osłony (1) jest bardzo niebezpieczne.

8. JAK SIĘ WYKORZYSTUJE TEN WYRÓB?

- ✿ Przed użyciem trzeba się dobrze zapoznać z instrukcją i samą maszyną.
- ✿ Przed jakąkolwiek ingerencją do maszyny, maszynę należy wyłączyć, wyjąć wtyczkę z gniazdka zasilającego i sprawdzić, czy wszystkie ruchome części całkowicie się zatrzymały.
- ✿ Materiał, który chcemy rozdrobnić trzeba najpierw dobrze przejrzeć. Trzeba usunąć wszystkie obce przedmioty, które mogłyby być odrzucone przy rozdrabnianiu przez maszynę albo, które mogłyby się w niej zaklinować. Z korzeni usuwamy glinę. Do wyspu nie wkładamy przedmiotów obcych takich, jak: kamienie, szkło, metale, tkaniny, czy tworzywa sztuczne! To może uszkodzić noże rozdrabniające.
- ✿ Maszynę zawsze ustawiamy na równym i stabilnym podłożu. Podczas jej obsługi nie schylamy się, ani nie wykonujemy zbędnych ruchów.
- ✿ Pozwalamy, aby wirujące noże mechanizmu rozdrabniającego osiągnęły maksymalne obroty i dopiero potem wkładamy do wyspu materiał przeznaczony do rozdrobnienia.
- ✿ Maszyny używać wyłącznie do rozdrabniania następującego materiału:
 - gałązki i gałęzie (o średnicy do 40 mm)
 - pozostałości po przecince krzewów
 - pozostałości po formowaniu żywopłotów
 - pozostałości roślin i pozostałe odpadki ogrodowe
 - liście i korzenie roślin (przed rozdrobnieniem korzenie oczyścić z ziemi)
- ✿ Nie wkładamy do maszyny miękkich bioodpadów kuchennych, ale przeznaczamy je na kompost.
- ✿ Jeżeli materiał przeznaczony do rozdrobnienia nie ma dużych wymiarów, to wkładamy go w róg wyspu. Noże same wciągną go do środka.
- ✿ Wsyp napełniamy ostrożnie, aby się nie zapchał i nie zablokował.

⚠ UWAGA! Dłuższe, podłużne kawałki materiału mogą Was uderzyć podczas wciągania do mechanizmu rozdrabniającego. Dlatego konieczne jest zachowanie odstępów od wyspu!

- ✿ Zapewniamy, aby rozdrobniony materiał mógł swobodnie wypadać z wyspu.
- ✿ W celu lepszego przygotowania do kompostowania, można materiał dwukrotnie rozdrobić w rozdrabniaczu.
- ✿ Nie należy dopuszczać do sytuacji, kiedy materiał gromadzi się pod wyspem tak wysoko, że zaczyna sięgać do mechanizmu rozdrabniającego. To może spowodować zablokowanie noży, a później i wyspu.
- ✿ Materiały organiczne zawierają duże ilości wody i soków, które mogą się oklejać na urządzeniu i zanieczyszczać je. Dlatego materiał powinien schnąć kilka dni przed rozdrabnianiem. To oczywiście nie dotyczy grubszych gałęzi, które najlepiej przetwarza się, kiedy są surowe.
- ✿ Jeżeli w czasie rozdrabniania dojdzie do zatrzymania noży, to rozdrabniacz należy natychmiast wyłączyć. Potem odłączamy go od sieci i dopiero wtedy zaczynamy lokalizować przyczynę problemu.

- ✿ Z noży usuwamy wszystkie pozostałości rozdrabnianego materiału; noże dobrze przeglądamy, aby sprawdzić, czy nie zostały uszkodzone. Potem kontynuujemy rozdrabnianie.
- ✿ Jeżeli noże zatrzymają się na dłużej, niż 5 sekund, to zabezpieczenie automatycznie wyłączy maszynę. Zanim włączymy ponownie maszynę, trzeba poczekać przynajmniej 1 minutę, żeby maszyna mogła ostygnąć. Następnie wciskamy przycisk zabezpieczenia, a następnie włączamy wyłącznik główny (On/Off), co powoduje uruchomienie maszyny.
- ✿ Jeżeli dojdzie do kolizji noży mechanizmu rozdrabniającego z obcym przedmiotem, to albo usłyszycie, że maszyna zaczyna wydawać niezwykły hałas albo ma nienormalne wibracje; natychmiast ją wyłączamy, czekamy aż ostrza się zatrzymają. Wyjmujemy wtyczkę z gniazdka zasilającego o kolejno:
 - Sprawdzamy, czy nie doszło do uszkodzeń.
 - Wymieniamy, albo naprawiamy uszkodzone części
 - Sprawdzamy i dokręcamy wszystkie części poluzowane w wyniku tego zdarzenia.
- ✿ Jeżeli dojdzie do zapchania urządzenia, to maszynę wyłączamy i czekamy, aż ostrza się zatrzymają. Przed czyszczeniem urządzenie wyłączamy i wyjmujemy wtyczkę przewodu zasilającego/przedłużacza z gniazdka zasilającego.
- ✿ Czyścimy otwory chłodzące silnika z resztek materiału i innych osadów; chronimy silnik przed uszkodzeniem i zapobiegamy możliwości pożaru.
- ✿ Przed każdym wyłączeniem maszyny i opuszczeniem stanowiska należy wyłączyć zasilanie, poczekać, aż noże mechanizmu rozdrabniającego zatrzymają się i wtyczkę przewodu zasilającego odłączyć od sieci.
- ✿ Nie pozwalamy, aby przetwarzany materiał gromadził się w strefie wysypu. Eliminujemy w ten sposób ryzyko tzw. „odbicia”, do którego w tej sytuacji może dojść w strefie wysypu.

9. JAK POSTĘPOWAĆ Z WYROBEM?

Włączenie i zatrzymanie rozdrabniacza

- ✿ Do włączenia albo do wyłączenia miksera korzystamy z wyłącznika głównego (10) (rys. 2) – Włączenie urządzenia pozycja „I”, wyłączenie urządzenia pozycja „0”.
- ✿ Jeżeli maszyna nie reaguje, naciskamy „wyłącznik bezpieczeństwa” (11) (rys. 2), przy czym sprawdzamy, czy maszyna jest podłączona (wtyczka przewodu zasilającego) do sieci.
- ✿ Pozwalamy, aby silnik maszyny pracował kilka sekund na luzie, a potem rozpoczynamy rozdrabnianie.
- ✿ Wyłącznik bezpieczeństwa działa w następujących okolicznościach:
 - Nagromadzenie rozdrabnianego materiału koło tarczy rozdrabniającej.
 - Przy przeciążeniu silnika.
 - W przypadku oporu, który stawia rozdrabniany materiał ostrzom na tarczy rozdrabniacza.
- ✿ Jeżeli doszło do zadziałania wyłącznika bezpieczeństwa, należy wyłączyć rozdrabniacz i odłączyć go od sieci

- Odkręcamy element regulujący rozdrabnianie w dolnej części głowicy i otwieramy górną część maszyny.
- Usuwamy resztki albo przeszkody ze strefy rozdrabniania.
- Zakładamy z powrotem górny element i dokręcamy element do regulowania rozdrabniacza.
- Czekamy kilka minut, żeby silnik wystygł.
- Podłączamy maszynę do sieci i wciskamy wyłącznik bezpieczeństwa.
- W celu ponownego uruchomienia miksera naciskamy wyłącznik główny (10) (rys. 2) - pozycja „I”.

⚠ UWAGA! NIGDY nie demontujemy śruby, która mocuje osłonę płyty z nożami przed wyłączeniem wyłącznika głównego (przycisk „On/Off”) i wyjęciem wtyczki przewodu zasilającego z sieci.

⚠ UWAGA! Rozdrabniacz przestanie pracować w czasie do 5 sekund po wyłączeniu za pomocą wyłącznika głównego.

Zastosowanie popychacza

- ☼ Popychacz służy jako pomoc przy napełnianiu wyspu drobniejszym materiałem (jakim są na przykład drobne gałązki, liście i inne fragmenty roślin i upraw ogrodowych).
- ☼ Napełniamy wysp (Rys. 6).
- ☼ Popychaczem (12) (Rys. 7) dociskamy produkty do tarczy z nożami (Rys. 13).
- ☼ Czekamy, aż materiał zostanie rozdrobniony, a potem wkładamy kolejną porcję .

⚠ UWAGA! Do koryta wyspu nigdy nie wkładamy palców!

⚠ UWAGA! Urządzenia nigdy nie użytkujemy bez wyspu!

⚠ UWAGA! Nie pochylamy się nad wyspem!

Jak gromadzić rozdrobniony materiał?

- ☼ Przed podłączeniem albo odstawianiem worka należy zawsze wyłączyć napęd.
- ☼ Do gromadzenia materiału można wykorzystać worek zbiorczy (jeżeli jest częścią dostawy) albo ustawić rozdrabniacz na płachcie tak, żeby rozdrobniony materiał tu się gromadził.
- ☼ Jeżeli korzystamy z worka zbiorczego, to trzeba uważać, aby oba zaczepy worka dobrze przymocować do koryta wyspu.

⚠ UWAGA! Nie zasłaniamy otworów wentylacyjnych umieszczonych na korpusie maszyny workiem albo rozdrobnionym materiałem.

Jak postępować przy wymianie noży? (Rys. 18)

- ✿ Rozdrabniacz wyłączamy i odłączamy od sieci.
- ✿ Wymujemy górny element zespołu wyspu odkręcając śrubę mocującą osłonę płyty z nożami.
- ✿ Noże są dwustronne. Po zużyciu ostrzy można je odwrócić i korzystać z drugiej strony.
- ✿ Przy manipulacji z nożami w celu ich wymiany należy korzystać z rękawic ochronnych.
- ✿ Tarczę rozdrabniającą z nożami blokuje się za pomocą sześciokątnego klucza (c). Odkręcamy obie wewnętrzne nakrętki sześciokątne (b), przy czym zwracamy uwagę na kąt tnący noży.
- ✿ Wymujemy nóż i obracamy go o 180 stopni (a); ostrze osadzamy na tarczy tak, aby dolna krawędź ostrza była skierowana w dół.
- ✿ W ten sam sposób postępujemy w przypadku drugiego noża.
- ✿ Jeżeli dojdzie do zużycia obu ostrzy noża, to oba noże należy wymienić jednocześnie. Można je ponownie oszlifować. (Szlifowanie powinien wykonać specjalista.) To rozwiązanie nie jest przez nas polecane, ponieważ dla poprawnego funkcjonowania maszyny niezwykle ważne jest, aby noże na tarczy były absolutnie wyważone. Najmniejsze niewyważenie może doprowadzić do uszkodzenia maszyny a nawet pokaleczenia osoby, która ją obsługuje.

Jak konserwować wyrób?

⚠ UWAGA! Podczas konserwacji i czyszczenia maszyny zapewniamy, aby maszyna była odłączona od sieci.

- ✿ Jeżeli zamierzamy wykonać na urządzeniu przegląd serwisowy, przechować je, albo wymienić jakiś podzespół, to wyłączamy napęd i odłączamy urządzenie od sieci.
- ✿ Jeżeli korzystamy z przedłużacza, to nie powinien on być cieńszy od właściwego przewodu zasilającego urządzenie.
- ✿ Okresowo sprawdzamy, czy przewód zasilający i ewentualnie zastosowany przedłużacz nie przejawiają oznak zużycia. W przypadku uszkodzenia przewodów urządzenia nie wolno używać.
- ✿ Przy wykonywaniu czynności serwisowych w mechanizmie rozdrabniającym pamiętajmy, że nawet, jeżeli silnik jest wyłączony przez wyłącznik bezpieczeństwa, to sam mechanizm można uruchomić ręcznie
- ✿ Nigdy nie eliminujemy z pracy wyłącznika bezpieczeństwa.
- ✿ Zanieczyszczenia osadzone na urządzeniu usuwa się szczotką.
- ✿ Po pracy maszynę należy oczyścić. Do czyszczenia części plastikowych stosuje się mydło i wilgotną ściereczkę. Nie korzystamy z agresywnych substancji i rozpuszczalników.
- ✿ Rozdrabniacza nigdy nie czyszcimy strumieniem wody. Zabezpieczamy go tak, aby do urządzenia nie dostała się woda.
- ✿ Rozdrabniacz wykorzystuje się tylko z zalecanym wyposażeniem.

10. WYKRYWANIE I USUWANIE USTEREK

Urządzenie nie pracuje	<ul style="list-style-type: none"> a) Brak zasilania b) Urządzenie jest wyłączone c) Zadziałał wyłącznik antyprzeciążeniowy d) Lej wyrzutowy jest zapchany e) Lej wrzutowy jest zamontowany niestabilnie na obudowie silnika 	<ul style="list-style-type: none"> a) Sprawdzić przewody zasilające i bezpieczniki b) Włączyć urządzenie c) Nacisnąć przycisk wyłącznika antyprzeciążeniowego d) Oczyszczyć lej wyrzutowy e) Oczyszczyć wnętrze leja wrzutowego i dokręcić śrubę zabezpieczającą
Zbyt niska moc rozdrabniarki	<ul style="list-style-type: none"> a) Noże zużyte 	<ul style="list-style-type: none"> a) Odwrócić, naostrzyć lub wymienić noże
Spada moc rozdrabniarki	<ul style="list-style-type: none"> a) Noże zużyte 	<ul style="list-style-type: none"> a) Naostrzyć lub wymienić noże

11. DANE TECHNICZNE

Numer modelu	FZD 4010 E
Napięcie znamionowe (V)	230~ 50Hz
Moc znamionowa (W)	2400
Obroty bez obciążenia (min-1)	4500
Maks. Grubość cięcia (mm)	40
Ciśnienie akustyczne dB(A)	100
Moc akustyczna dB(A)	110
Wibracje (m/s ²)	<2.5
Ciężar netto (kg)	10
Stopień ochrony	IPX4

Podręcznik użytkownika w odpowiedniej mutacji językowej.

12. LIKWIDACJA

Rozdrabniacz i jego wyposażenie są wykonane z różnych materiałów, na przykład z metali i tworzyw sztucznych. Uszkodzone elementy należy likwidować, jako odpady sortowane. Informacji udzielają właściwe urzędy.

ZALECENIA I INFORMACJE O POSTĘPOWANIU Z ZUŻYTYM OPAKOWANIEM.

Zużyty materiał z opakowania przekazuje się na gminne wysypisko odpadów.

LIKWIDACJA ZUŻYTYCH URZĄDZEŃ ELEKTRYCZNYCH I ELEKTRONICZNYCH



Ten symbol na produktach albo w dokumentach przewodnich oznacza, że zużyte wyroby elektryczne i elektroniczne nie mogą być dodawane do zwykłych odpadów komunalnych. W celu właściwej likwidacji, odzysku i recyklingu trzeba je przekazywać w ustalone zbiorcze miejsca. Alternatywnie w niektórych krajach Unii Europejskiej albo w innych krajach europejskich można zwrócić takie wyroby lokalnemu sprzedawcy przy zakupie nowego, ekwiwalentnego produktu. Właściwa likwidacja tego produktu pomoże zachować cenne źródła naturalne i pomaga w zapobieganiu negatywnym wpływom na środowisko naturalne i zdrowie ludzi, które mogłaby spowodować niewłaściwa likwidacja odpadów. Szczegółowych informacji udziela Urząd gminy albo najbliższe wysypisko odpadów. Przy niewłaściwej likwidacji tego rodzaju odpadu, zgodnie z przepisami krajowymi, może dojść do nałożenia mandatu karnego.

Dotyczy podmiotów gospodarczych w Unii Europejskiej

Jeżeli trzeba zlikwidować urządzenia elektryczne i elektroniczne, to niezbędne informacje należy uzyskać od swojego sprzedawcy albo dostawcy.

Likwidacja w innych krajach poza Unią Europejską

Ten symbol obowiązuje w Unii Europejskiej. Jeżeli chcemy ten wyrób zlikwidować, to niezbędne informacje o właściwym sposobie likwidacji otrzymujemy od urzędów lokalnych albo od swojego sprzedawcy.



Ten wyrób spełnia wszystkie podstawowe wymagania dyrektyw UE, które go dotyczą.

Zmiany w tekście, designie i specyfikacji technicznej mogą nastąpić bez wcześniejszego uprzedzenia i zastrzegamy sobie prawo do ich wprowadzania.

Садовый измельчитель

ИНСТРУКЦИЯ ПО ЭКСПЛУАТАЦИИ

Благодарим Вас за то, что Вы купили этот садовый измельчитель. Прежде, чем Вы начнете им пользоваться, прочтите, пожалуйста, внимательно настоящую инструкцию по эксплуатации и сохраните ее для возможного дальнейшего использования.

СОДЕРЖАНИЕ

РИСУНКИ К ИНСТРУКЦИИ	3
1. ОБЩИЕ ПРАВИЛА БЕЗОПАСНОСТИ	90
Важные предупреждения по безопасности	
Упаковка	
Инструкция по применению	
2. ОПИСАНИЕ ТАБЛИЧЕК С УКАЗАНИЯМИ НА УСТРОЙСТВЕ	91
3. ОПИСАНИЕ УСТРОЙСТВА И КОМПЛЕКТ ПОСТАВКИ	93
4. ПРИНЦИПЫ БЕЗОПАСНОЙ ЭКСПЛУАТАЦИИ	93
Напоминание	
Подготовка к использованию	
Эксплуатация	
5. ОБСЛУЖИВАНИЕ И ХРАНЕНИЕ	95
6. УКАЗАНИЯ ПО БЕЗОПАСНОСТИ	95
7. КАК СОБРАТЬ ЭТО ИЗДЕЛИЕ?	100
8. КАК ПОЛЬЗОВАТЬСЯ ЭТИМ ИЗДЕЛИЕМ?	100
9. КАК ОБРАЩАТЬСЯ С ИЗДЕЛИЕМ?	102
Запуск и остановка измельчителя	
Применение толкателя	
Как собирать измельчаемый материал?	
Как поступать при замене ножей?	
10. ПОИСК И УСТРАНЕНИЕ НЕИСПРАВНОСТЕЙ	105
11. ТЕХНИЧЕСКИЕ ДАННЫЕ	105
12. СЕРТИФИКАТ СООТВЕТСТВИЯ	106
13. УТИЛИЗАЦИЯ	107
 ГАРАНТИЯ КАРТЫ, ГАРАНТИЯ	 114 - 115

1. ОБЩИЕ ПРАВИЛА БЕЗОПАСНОСТИ

Важные предупреждения по безопасности

- ✿ Изделие аккуратно распакуйте и следите за тем, чтобы случайно не выбросить какую-нибудь часть упаковки раньше, чем будут распакованы все детали изделия.
- ✿ Изделие храните в сухом месте, недоступном для детей.
- ✿ Прочтите все предупреждения и указания. Пренебрежение соблюдением предупреждений и указаний может привести к поражению электрическим током, пожару и/или получению тяжелых травм.

Упаковка

Изделие уложено в упаковке, предотвращающей повреждение при транспортировке. Эта упаковка является вторсырьем, поэтому ее можно сдать на переработку.

Инструкция по применению

Прежде чем Вы начнете работать с устройством, прочтите следующие предписания по безопасности и указания по применению. Ознакомьтесь с элементами управления и правильным применением устройства. Инструкцию надежно уложите для последующего использования. Минимально в течение гарантийного срока рекомендуем хранить оригинальную упаковку вместе с внутренним упаковочным материалом, кассовый чек и гарантийный талон. В случае транспортировки упакуйте устройство снова в оригинальную коробку изготовителя. Так Вы обеспечите максимальную защиту изделия во время возможной транспортировки (напр. переезд или посылание в сервисный центр).

 **Примечание:** Если будете передавать устройство другим лицам, передавайте его вместе с инструкцией. Соблюдение приложенной инструкции по применению является предпосылкой надлежащего использования устройства. Инструкция по применению содержит также указания по применению, обслуживанию и ремонту.

Изготовитель не берет на себя ответственность за несчастные случаи или ущерб, возникший в результате несоблюдения настоящей инструкции.

2. ОПИСАНИЕ ТАБЛИЧЕК С УКАЗАНИЯМИ НА УСТРОЙСТВЕ



ВНИМАНИЕ: Тщательно прочтите инструкции и ознакомьтесь с органами управления и правильным порядком действий при пользовании устройством.



ВНИМАНИЕ: Руки, ноги, волосы и одежду держите на безопасном расстоянии от движущихся частей измельчителя.



С учетом потенциального риска выбрасывания перерабатываемых частиц из измельчителя обеспечьте, чтобы к устройству не приближались другие лица.



К загрузочной воронке и к выходному отверстию не приближайтесь! Ножи вращаются еще в течение 5 секунд после того, как устройство выключено.



ВНИМАНИЕ: Если произойдет повреждение кабеля, не прикасайтесь к нему. Незамедлительно отключите вилку от сети, причем и тогда, когда устройство не работает или выполняется какая-либо работа (замена части, ремонт, чистка).



ВНИМАНИЕ: Всегда пользуйтесь защитными наушниками, защитными очками и перчатками.



ВНИМАНИЕ: Не пользуйтесь измельчителем при влажной или дождливой погоде и берегите его от попадания в него влажности.



Уровень шума
Это устройство было протестировано и отвечает требованиям нормы EN13683:2003 см. Приложение F.

3. ОПИСАНИЕ УСТРОЙСТВА И КОМПЛЕКТ ПОСТАВКИ

Описание устройства (Рис. 1,2,6)

- | | |
|-------------------------|---|
| 1 - Кожух с рукояткой | 9 - Крепежный винт крышки панели с ножами |
| 2 - Кожух электромотора | 10 - Главный выключатель |
| 3 - Колесо с колпаком | 11 - Предохранительный выключатель (предохранитель) |
| 4 - шасси | |
| 5 - Загрузочная воронка | |
| 6 - Корпус измельчителя | |
| 7 - Выходное отверстие | |
| 8 - Ось | |

 **Примечание:** Вышеприведенная спецификация характеризует МАКСИМАЛЬНУЮ ПРОИЗВОДИТЕЛЬНОСТЬ устройства. Максимальная толщина ветвей, перерабатываемых в этом измельчителе, не установлена, так как зависит от твердости дерева.

4. ПРИНЦИПЫ БЕЗОПАСНОЙ ЭКСПЛУАТАЦИИ

Напоминание

Прежде чем Вы начнете работать с этим устройством, пожалуйста, внимательно ознакомьтесь с инструкцией пользования.

Подготовка к использованию

- ✿ Не позволяйте, чтобы устройством пользовались дети.
- ✿ Не пользуйтесь устройством в непосредственной близости от посторонних лиц.
- ✿ Не пользуйтесь силовым кабелем, если он поврежден. Если возникнет повреждение силового кабеля во время работы с устройством, не прикасайтесь к кабелю, пока не прекратится подача тока. Поврежденный кабель под напряжением мог бы способствовать серьезному поражению электрическим током.
- ✿ При обслуживании устройства всегда пользуйтесь защитными очками.
- ✿ Не пользуйтесь свободной одеждой со свободно свисающими шнурками, ремешками.
- ✿ Устройство пользуйтесь только на открытом пространстве (т.е. напр. на безопасном расстоянии от стен и подобных объектов). Работайте на твердом и ровном основании.

- ✿ Не пользуйтесь устройством на мощной или щебеночной поверхности, где грозит опасность получения травмы в результате выбрасывания перерабатываемого материала.
- ✿ Перед включением устройства проверьте, чтобы все болты, хомуты, гайки и остальные крепежные элементы были хорошо закреплены, и чтобы все защитные детали как, например, кожухи и щитки находились на своем месте. Поврежденные и нечитаемые таблички с устройства устранили.

Эксплуатация

- ✿ Перед включением устройства проверьте, что загрузочная камера пустая.
- ✿ Лицо и тело удерживайте на безопасном расстоянии от загрузочной воронки.
- ✿ Не приближайте руки или иные части тела или одежды к загрузочной камере (далее по тексту загрузочная воронка), выходному отверстию (далее по тексту выходное отверстие) или каким-либо иным движущимся частям устройства.
- ✿ Не наклоняйтесь. При заполнении загрузочной воронки никогда не стойте над уровнем основания устройства
- ✿ При пользовании этим устройством всегда держитесь дальше от зоны выходного отверстия
- ✿ При работе обеспечьте, чтобы в измельчитель не попали посторонние предметы, как, например, камни, стекло, металл и др.
- ✿ Если измельчающий элемент наткнется на посторонний предмет, или если устройство начнет издавать необычный шум или возникнут вибрации, отключите напряжение и остановите устройство. Произведите следующие шаги:
 - проверьте и прикрепите ослабившиеся движущиеся детали.
 - поврежденные части отремонтируйте или замените их новыми с соответствующими свойствами.
- ✿ Предотвратите накопление перерабатываемого материала в области выходного отверстия; может возникнуть неисправность, в результате которой грозила бы отдача в зоне загрузки.
- ✿ Если произойдет засорение устройства, прежде чем Вы начнете устранять загрязнения, выключите приводное устройство. Предотвращайте попадание обломков перерабатываемого материала в устройство, чтобы не произошло его постоянного повреждения или возгорания.
- ✿ Поддерживайте все кожухи и дефлекторы в исправном состоянии и на своем месте.
- ✿ Устройство никогда не перемещайте с включенным приводным устройством.
- ✿ Выключите приводное устройство и отключите устройство от сети, всегда, когда уходите от него.
- ✿ Измельчитель никогда не наклоняйте, если он находится под напряжением.
- ✿ Удлинительный кабель держите за пределами зоны действия измельчающего механизма. Могло бы произойти повреждение кабеля и поражение оператора электрическим током.

5. ОБСЛУЖИВАНИЕ И ХРАНЕНИЕ

- ✿ Если вы собираетесь произвести сервисный осмотр устройства, поместить его на хранение или заменить какую-либо из его частей, выключите привод, отключите устройство от сети и убедитесь, что все движущиеся детали остановились. Прежде чем Вы начнете производить планируемые действия, подождите, пока устройство не остынет.
- ✿ Перед помещением устройства на хранение дайте ему остыть.
- ✿ При проведении сервисных операций в измельчающем механизме устройства, не забывайте, что, несмотря на фиксатор предохранительного выключателя, механизм можно включить и вручную.
- ✿ Клапаны/отверстия в электромоторе поддерживайте в чистоте, свободными не только от остатков измельчаемого материала, но и от всех собравшихся здесь нечистот, этим Вы предотвратите риск возникновения пожара.
- ✿ Если для подключения устройства к сети применяется удлинительный кабель, он не должен быть легче, чем собственный силовой кабель устройства.
- ✿ Регулярно контролируйте состояние силового и удлинительного кабеля (если используете его), нет ли признаков повреждений или износа. Если это так, не пользуйтесь устройством.
- ✿ Никогда не деактивируйте предохранительный выключатель.

6. УКАЗАНИЯ ПО БЕЗОПАСНОСТИ

⚠ ВНИМАНИЕ! При пользовании электрическим садовым инструментом, соблюдайте профилактические меры по технике безопасности, чтобы исключить риск возникновения пожара, поражения электрическим током и вреда для здоровья.

ВАЖНО - Безопасность, здоровье и окружающая среда

- ✿ Необходимым условием для соблюдения безопасности при пользовании этим электрическим инструментом является ознакомление с основами его безопасной эксплуатации и последующее их соблюдение.
- ✿ Перед применением изделия внимательно прочтите настоящую инструкцию и сохраните ее для дальнейшего использования.
- ✿ Перед первым применением изделия прочтите нижеприведенные указания и проверьте, что:
 - изоляция силового кабеля надежно закреплена хомутом.
 - изоляция удлинительного кабеля не повреждена.
 - кабели проложены так, чтобы исключить опасность повреждения или незапланированного отключения оборудования.

- силовой кабель полностью размотан с катушки, чтобы не произошло его перегревание.

⚠ ВНИМАНИЕ! Не пропустите!

- ✿ При включении устройства, подключенного к сети переменного тока, можно наблюдать кратковременное падение напряжения (вольт). Это падение может повлиять на иные устройства (напр. мигнет освещение). Если конечно, сопротивление переменного тока питания (Z_{max}) меньше 0,40 Ом при 50 Гц, то эта неисправность не грозит. Для получения подробной информации обратитесь к своему поставщику электроэнергии.

Воспользуйтесь удлинительным кабелем для наружного применения

- ✿ Если Вы используете измельчитель отходов вне помещения, для подключения его к сети пользуйтесь только удлинительным кабелем, предназначенным для наружного применения.

Рабочую зону поддерживайте в чистоте!

- ✿ Непорядок и загрязнения могут способствовать несчастным случаям.

Внимание на пригодные рабочие условия

- ✿ Электроинструмент не оставляйте под дождем.
- ✿ Не пользуйтесь электроинструментом под дождем или во влажную погоду.
- ✿ Рабочая зона должна быть хорошо освещена.
- ✿ Не пользуйтесь электроинструментом в пожароопасной и взрывоопасной среде.

Берегитесь поражения электрическим током!

- ✿ Избегайте физического контакта с заземленными поверхностями, напр. трубами, кабелями и т.д.

⚠ ВНИМАНИЕ! На детей и животных!

- ✿ Не позволяйте случайным людям прикасаться к устройству или удлинительному кабелю. Любым посторонним, прежде всего, детям и животным запрещено оставаться в рабочей зоне.

Если Вы не используете устройство, поместите его на место хранения!

- ✿ Если Вы не используете устройство, поместите его на сухое, недоступное для детей место.

Пользуйтесь подходящим инструментом!

- ✿ Не производите этим электроинструментом операции, для которых он не предназначен или не сконструирован.

Оденьтесь подходящим образом!

- ✿ Для работы с измельчителем не надевайте свободную одежду и украшения. Устройство может их захватить! Для работы с устройством, выполняемой вне помещения, воспользуйтесь перчатками и обувью с противоскользящей подошвой. Длинные волосы соберите и прикройте так, чтобы они не попали в устройство.

Пользуйтесь защитными рабочими средствами!

- ✿ Пользуйтесь защитными очками, маской для защиты лица или специальной маской, защищающей от пыли, если этого требуют запланированные действия. При продолжительной работе или при особо шумной работе пользуйтесь средствами для защиты слуха.

Может пригодиться...

- ✿ Для оптимального исполнения необходимой задачи нужно правильно выбрать соответствующий инструмент. Нецелесообразно пользоваться для выполнения необходимой задачи неподходящим инструментом. Хорошо продумайте, какой инструмент, для какой работы Вы будете использовать.

Держите крепко!

- ✿ Для закрепления инструмента пользуйтесь струбцинами или тисками.

Внимание электрическому кабелю!

- ✿ Убедитесь, что кабель правильно и безопасно закреплен, чтобы не произошло его разъединение, нарушение или иное повреждение, напр. в результате чрезмерной нагрузки.

Не тяните за силовой кабель!

- ✿ Никогда не тяните устройство за кабель. Не пытайтесь также этим способом отсоединить его от сети. Берегите кабель от пламени, масла и острых граней.

Удерживайте прямое положение тела!

- ✿ Всегда сохраняйте прямое, сбалансированное положение.

Держите свой инструмент!

- ✿ Лезвия измельчающего механизма поддерживайте острыми и чистыми, этим Вы повысите его производительность. Обращайте внимание на смазку и замену изношенных деталей. Силовой кабель регулярно контролируйте, а в случае необходимости передайте устройство в авторизованный сервис с целью ремонта. Обращайте внимание и на состояние удлинительного кабеля. Рукоятку устройства поддерживайте сухой, чистой и без следов масла и смазки.

Будьте всегда готовы!

- ✿ Перед дальнейшим применением необходимо проверить и отремонтировать предохранительный стопор или иную поврежденную деталь так, чтобы была обеспечена их исправная работа. Проверьте исправность и регулировку всех движущихся частей устройства. Если произошло повреждение защитных кожухов и других элементов подобного назначения, передайте их на замену в авторизованный сервисный центр, если в настоящей инструкции не указано иначе. Так же и неисправные органы управления (выключатели) передайте для замены в авторизованный сервис. Если устройство неисправно, не пользуйтесь им

Опасность поражения электрическим током!

- ✿ Если Вы не пользуетесь устройством или собираетесь производить его ремонт или замену неисправной детали (напр. лезвий), всегда сначала его выключите и отключите из розетки.

Привычка - вторая натура!

- ✿ Прежде чем включить устройство после произведенного сервисного обслуживания снова, убедитесь, что Вы сняли с него применяемые инструменты (ключи, и т.д.).

Будьте внимательны!

- ✿ Не передвигайте оборудование, которое находится под напряжением с пальцем на выключателе. Перед подключением к сети убедитесь, что выключатель находится в положении «выключено».

Будьте разумны!

- ✿ Рассуждайте логически, и если Вы в настоящий момент устали, не пользуйтесь устройством!

⚠ ВНИМАНИЕ! Применение элементов или деталей, которые не приведены/рекомендованы в настоящей инструкции, повышает риск получения травмы.

Обратитесь к специалисту!

- ✿ Это электрооборудование отвечает соответствующим нормам безопасности. Ремонт поручите компетентному специалисту, который воспользуется оригинальными запасными частями. В противном случае Вы, как пользователь, подвергаетесь риску угрозы для своего здоровья. Не пытайтесь открыть кожух устройства. Для замены силового кабеля воспользуйтесь услугами компетентного соответствующего специалиста.

Дополнительные инструкции по технике безопасности

- ✿ Напряжение источника питания должно соответствовать напряжению, указанному на соответствующей табличке (с названием) оборудования.
- ✿ Лучше, чтобы измельчитель применялся с предохранителем мощностью до 30 мА.
- ✿ Пользуйтесь только кабелями, с минимальным весом кабеля с резиновой изоляцией (тип H07RN-F). Если можно, при выборе удлинительного кабеля выбирайте яркие (легко различимые) цвета для облегчения ориентации.
- ✿ Используйте здравый смысл! Сначала подумайте, и только потом делайте.
- ✿ Если Вы включили на устройстве ножи, соблюдайте осторожность.
- ✿ Кабель не используйте для иных целей. Никогда не пользуйтесь им ни как тяговым устройством при манипуляции, ни как «пультом дистанционного управления» вилки» при отключении от сети на удалении. Берегите кабель от действия источников тепла, масла и острых предметов (Обращайте внимание на кромки!). Кабель расположите и зафиксируйте так, чтобы он не мешал, не создавал угрозы, и чтобы не произошло его повреждения. Не пытайтесь снимать кожух оборудования. Не пытайтесь вносить изменения в конструкцию устройства.
- ✿ Силовой кабель может ремонтировать только работник авторизованного сервиса.
- ✿ Если кабели повреждены или изношены, не пользуйтесь измельчителем!
- ✿ Поврежденный кабель не подключайте к сети. Не прикасайтесь к поврежденному кабелю, пока он подключен к электрической сети. Поврежденный кабель находится под напряжением и очень опасен.
- ✿ Не прикасайтесь к частям измельчающего механизма, пока устройство подключено к сети, и измельчительные ножи полностью не остановились.
- ✿ Удлинительный кабель удерживайте на безопасном расстоянии от измельчающего механизма. Лезвия механизма могли бы повредить кабели и способствовать тому, что механизм окажется под напряжением.
- ✿ Выньте вилку силового кабеля из розетки, если:
 - отходите от устройства и оставляете его без присмотра.
 - перед осмотром, чисткой или проведением сервиса оборудования.
 - произошло столкновение с посторонним предметом, проверьте, не произошло ли повреждение устройства, требующее ремонта.
 - устройство начнет ненормально вибрировать.

Как заменить электрическую вилку?

- ✿ Если произойдет повреждение вилки, требующее ее замены, обратитесь для этого к электрику.
- ✿ Никогда не пользуйтесь вилкой, если она повреждена или некомплектная.

7. КАК СОБРАТЬ ЭТО ИЗДЕЛИЕ?

- ✿ Переверните устройство вверх ногами.
- ✿ Вложите шасси (4) в корпус (6) (рис. 4) и закрепите приложенными болтами.
- ✿ Ось (8) продеть в отверстия в шасси (4) (рис. 3).
- ✿ Прикрепите колеса, в соответствии с чертежом на рис. 5.
 - a - ось колес
 - b - колесо
 - c - шплинт
 - d - кожух колеса
- ✿ Затяните ослабляющий болт кожуха ножевого диска (9) (рис 2.), который оснащен защитным выключателем.

 **Примечание:** Пользоваться измельчителем без кожуха (1) очень опасно.

8. КАК ПОЛЬЗОВАТЬСЯ ЭТИМ ИЗДЕЛИЕМ?

- ✿ Перед применением внимательно ознакомьтесь с инструкцией и самим устройством.
- ✿ Перед любым вмешательством в устройство, устройство выключите, отключите вилку от сети и убедитесь, что все движущиеся детали полностью остановились.
- ✿ Материал, который Вы собираетесь перерабатывать, сначала хорошо просмотрите. Устраните все посторонние предметы, которые могли бы быть при переработке выброшены устройством или застрять в нем. С корней уберите землю. Не суйте в загрузочную воронку посторонние предметы, как, например, камни, стекло, металлы, волокно или пластмассу! Так могло бы произойти повреждение измельчительных ножей.
- ✿ Устройство всегда располагайте на ровном стабильном основании. Во время работы с ним не наклоняйтесь и не делайте лишних движений.
- ✿ Дайте вращающимся ножам измельчающего механизма достигнуть максимальных оборотов и только потом вкладывайте в загрузочную воронку материал, предназначенный для переработки измельчением.
- ✿ Пользуйтесь устройством исключительно для измельчения следующих материалов:
 - Веточек и ветвей (диаметром макс. 40 мм)

- Отходов от прореживания кустарника
- Отходов от прореживания живых изгородей
- Остатков растений и прочих садовых отходов
- Листьев и корней растений (перед измельчением уберите землю с корней)
- ✿ Не вкладывайте в устройство мягкие кухонные биологические отходы, а сложите их в компост.
- ✿ Если материал для переработки слишком объемный, вкладывайте его в угол загрузочной воронки. Ножи его втянут внутрь.
- ✿ Загрузочную воронку заполняйте в меру, чтобы она не заблокировалась.

⚠ ВНИМАНИЕ! Более длинные части материала могут зацепить Вас во время втягивания в измельчающий механизм. Поэтому соблюдайте безопасное расстояние от загрузочной воронки!

- ✿ Обеспечьте, чтобы измельчаемый материал мог свободно падать из выходного отверстия.
- ✿ Для лучшего использования для компостирования, материал можно переработать измельчителем дважды.
- ✿ Предотвратите ситуацию, когда материал накапливается под выпускным отверстием настолько, что может достичь высоты измельчающего механизма. Он мог бы вызвать блокирование ножей, а потом и загрузочной воронки.
- ✿ Органические материалы, содержащие высокое количество воды и сока, которые впоследствии могут налипать на оборудование и заблокировать его. Поэтому лучше за несколько дней перед переработкой оставить материал высохнуть. Вышеприведенное не действует для более крупных веток, которые оптимально перерабатывать свежими.
- ✿ Если во время измельчения произойдет остановка ножей, измельчитель незамедлительно остановите. Потом отключите его от сети и только после этого начинайте искать причину проблемы.
- ✿ Уберите с лезвий ножей все остатки перерабатываемого материала; после этого ножи хорошо осмотрите, чтобы проверить, не были ли они повреждены. Только потом можете продолжать измельчение.
- ✿ Если лезвия останутся более чем на 5 секунд, то при помощи выключателя от перенапряжения произойдет отключение устройства. Прежде чем снова включить устройство, подождите хотя бы 1 минуту, и дайте устройству остыть. После этого нажмите на выключатель от перенапряжения, и только потом главный выключатель (On/Off), в результате чего Вы перезагрузите устройство.
- ✿ Если лезвия измельчающего механизма столкнутся с посторонним предметом или если Вы услышите, что устройство издает необычный шум или возникла ненормальная вибрация, незамедлительно выключите его и подождите, пока лезвия не закончат вращаться и не остановятся. Выньте вилку из розетки, после чего поступайте следующим способом:

- Проверьте, возникло ли повреждение.
- Замените или отремонтируйте поврежденные детали.
- Проверьте и затяните все ослабленные в результате неполадки части.
- ✿ Если произойдет засорение оборудования, устройство выключите и дождитесь полной остановки лезвий. Перед чисткой устройства отключите вилку силового/удлинительного кабеля от сети.
- ✿ Очистите охлаждающие отверстия электромотора от остатков материала и других осадений; этим Вы снизите риск повреждения электромотора и возможного возникновения пожара.
- ✿ Когда Вам необходимо прервать работу и оставить рабочее место, выключите устройство, подождите, пока ножи измельчающего механизма не остановятся, и отключите вилку силового кабеля от сети.
- ✿ Не допускайте, чтобы перерабатываемый материал накапливался под выпускным отверстием. Этим Вы исключите риск обратной отдачи, которая может возникнуть в таком случае в области загрузочной воронки.

9. КАК ОБРАЩАТЬСЯ С ИЗДЕЛИЕМ?

Запуск и остановка измельчителя

- ✿ Для включения или выключения измельчителя воспользуйтесь главным выключателем (10) (рис. 2) – Включение устройства позиция „I“, выключение устройства позиция „0“.
- ✿ Если устройство не реагирует, нажмите на «предохранительный выключатель» (11) (рис. 2), причем убедитесь, что устройство (вилка силового кабеля) подключено к сети.
- ✿ Дайте электромотору устройства поработать несколько секунд вхолостую, и только потом начинайте измельчение.
- ✿ Предохранительный выключатель активируется при следующих условиях:
 - Накопление измельчаемого материала около измельчающего диска.
 - При перегрузке электромотора.
 - В случае сопротивления перерабатываемого материала лезвиям измельчающего диска.
- ✿ Если произошла активация предохранительного выключателя, выключите измельчитель и отключите его от сети.
 - Отвинтите элемент управления развертки в нижней части головки и откройте нижнюю часть.
 - Устраните остатки или посторонние предметы из измельчительной зоны.
 - Верните верхнюю часть на место и затяните элемент управления развертки.

- Оставьте электромотор на несколько минут в состоянии покоя, чтобы он остыл.
- Снова подключите его к сети и нажмите на предохранительный выключатель.
- Для повторного запуска измельчителя нажмите на главный выключатель (10) (рис. 2) - позиция „I“.

⚠ ВНИМАНИЕ! НИКОГДА не снимайте крепежный винт крышки ножевой панели без предварительного выключения главного выключателя (кнопку „On/Off“) и отключения вилки силового кабеля от сети.

⚠ ВНИМАНИЕ! Измельчитель перестанет измельчать до 5 секунд после отключения в результате нажатия на главный выключатель.

Применение толкателя

- ✿ Толкатель служит в качестве вспомогательного устройства при заполнении загрузочной воронки более мелким материалом (как, напр. мелкие веточки, листья, прочие садовые отходы и растения).
- ✿ Наполните загрузочную воронку (Рис. 6).
- ✿ Плунжером (12) (рис. 7) нажимайте на материал внутрь к диску с ножами (рис. 13).
- ✿ Подождите, пока не произойдет измельчение материала, и только потом вкладывайте следующую порцию.

⚠ ВНИМАНИЕ! В желоб загрузочной воронки никогда не суйте пальцы!

⚠ ВНИМАНИЕ! Устройство никогда не используйте без загрузочной воронки!

⚠ ВНИМАНИЕ! Не наклоняйтесь над загрузочной воронкой!

Как собирать измельчаемый материал?

- ✿ Еще перед тем, как придвинете или уберете мешок, выключите приводное устройство.
- ✿ Для сбора материала можно использовать сборный мешок (если он входит в комплект) или установите измельчитель на брезент с целью сбора измельчаемого материала.
- ✿ Если Вы пользуетесь сборным мешком, то надо, чтобы Вы прикрепили оба крюка на мешке к желобу загрузочной воронки.

⚠ ВНИМАНИЕ! Не закрывайте вентиляционные отверстия, расположенные на корпусе устройства, сборным мешком или измельченным материалом.

Как поступать при замене ножей? (Рис. 8)

- ✿ Измельчитель выключите и отключите его от сети.
- ✿ Снимите верхнюю часть узла, составляющего загрузочную воронку, отвинчиванием крепежного винта крышки ножевой панели.
- ✿ Ножи являются двусторонними. Когда лезвия изнаются, можно их перевернуть и использовать вторую сторону.
- ✿ При манипуляции с целью их замены лучше воспользоваться перчатками.
- ✿ Измельчительный диск зафиксируйте при помощи шестигранного ключа (с). Отвинтите обе внутренние шестигранные гайки (b), причем обратите повышенное внимание на режущий угол ножа.
- ✿ Снимите нож и переверните его на 180 градусов (a); установите лезвия на диск так, чтобы нижняя кромка лезвий была направлена вниз.
- ✿ Таким же образом поступайте со вторым ножом.
- ✿ Если возникнет износ обоих лезвий ножа, необходимо заменить оба одновременно. Можно их снова наточить. (Заточку должен производить опытный специалист.) Это решение не рекомендуется, так как для исправной работы устройства является очень важным, чтобы ножи на диске были в абсолютном равновесии. Самый маленький дисбаланс может привести к повреждению устройства или даже получению травмы оператором.

Как ухаживать за изделием?

- ⚠ ВНИМАНИЕ!** Во время проведения обслуживания и чистки устройства обеспечьте, чтобы устройство было отключено от сети.
- ✿ Если Вы собираетесь произвести сервисный осмотр устройства, уложить его на хранение или заменить какую-либо из его частей, выключите привод и отключите устройство от сети.
 - ✿ Если Вы пользуетесь удлинительным кабелем, он не должен быть легче, чем собственный силовой кабель оборудования.
 - ✿ Регулярно контролируйте, нет ли признаков износа на силовом кабеле и применяемом удлинительном кабеле. В случае повреждения не пользуйтесь устройством.
 - ✿ При проведении сервисного обслуживания измельчительного механизма помните, что даже когда электромотор заблокирован из-за активации защитного выключателя, механизм можно включить и вручную.
 - ✿ Никогда не деактивируйте предохранительный выключатель.
 - ✿ Загрязнения устранили с устройства щеткой.
 - ✿ После использования устройство всегда очистите. Для очистки пластмассовых частей воспользуйтесь мылом и мокрой тканью. Не пользуйтесь агрессивными субстанциями и растворителями.

10. ПОИСК И УСТРАНЕНИЕ НЕИСПРАВНОСТЕЙ

Устройство не работает	<ul style="list-style-type: none"> a) Отсутствует питание сети b) Устройство отключено c) Сработал переключатель защиты от перегрузки d) Засорение выпускного канала e) Загрузочная воронка не закреплена на корпусе электродвигателя надлежащим образом 	<ul style="list-style-type: none"> a) Проверьте шнур питания и предохранитель b) Включите устройство c) Нажмите на элемент управления переключателем защиты от перегрузки b) Очистите выпускной канал e) Очистите внутренние компоненты и затяните предохранительный винт
Неудовлетворительные характеристики измельчения	<ul style="list-style-type: none"> a) Изношены лезвия 	<ul style="list-style-type: none"> a) Поверните, заточите или замените лезвия
Снижается качество измельчения	<ul style="list-style-type: none"> a) Изношены лезвия 	<ul style="list-style-type: none"> a) Поверните, заточите или замените лезвия

11. ТЕХНИЧЕСКИЕ ДАННЫЕ

Номер модели	FZD 4010 E
Номинальное напряжение (В)	230~ 50Гц
Номинальная мощность (Вт)	2400
Обороты при нулевой нагрузке (об./мин.)	4500
Макс. толщина разреза (мм)	40
Акустическое давление дБ (А)	100
Акустическая мощность дБ (А)	110
Вибрации (м/с ²)	<2.5
Вес нетто (кг)	10
Класс защиты	IPX4

Инструкция по эксплуатации - только языковая версия.

12. СЕРТИФИКАТ СООТВЕТСТВИЯ

Product / brand: ELECTRICAL SHREDDER / FIELDMANN

Type / model: FZD 4010-E 230V AC, 2500W, IP24

The product is inline with regulations listed below:

- * EC Directive for low voltage electrical equipment No.2006/95/EC
- * EC Council Directive 2006/42/EC Machinery
- * EC Directive for Electromagnetic Compatibility (EMC) No.2004/108/EC
- * EC Directive for RoHS 2002/95/EC

and norms:

- EN 60335-1:/A13:2008
- EN 13683:2003+A1:2009
- EN 62233:2008
- EN 55014-1:2006
- EN 55014-2/A2:2008
- EN 61000-3-2:2006
- EN 61000-3-3:2008
- EN 60335-3-11:2000

CE label:13

Company FAST ČR, a.s. is authorized to act on behalf of manufacturer.

Manufacturer:

FAST ČR, a.s.
Černokostecká 2111, 100 00 Praha 10, Czech Republic
VAT no: CZ26726548

Place of issuance: Prague

Name: Ing. Zdeněk Pech
Chairman of the Board

Date of issuance: 14.11.2013

Signature:

FAST FAST ČR, a.s.
Černokostecká 1621, 251 01 Píseň
IČO: 26726548 tel.: +420/ 323 204 111
DIČ: CZ26726548 fax: +420/ 323 204 110



13. УТИЛИЗАЦИЯ

Садовый измельчитель и его принадлежности изготовлены из разных материалов, напр. из металла и пластмасс. Поврежденные детали сдайте в пункт сортировки отходов. Информацию получите в соответствующем учреждении.

УКАЗАНИЯ И ИНФОРМАЦИЯ ОБ ОБРАЩЕНИИ С БЫВШЕЙ В УПОТРЕБЛЕНИИ УПАКОВКОЙ

Бывший в употреблении упаковочный материал доставьте на место, предназначенное городской администрацией для сбора отходов.

УТИЛИЗАЦИЯ БЫВШЕГО В УПОТРЕБЛЕНИИ ЭЛЕКТРИЧЕСКОГО И ЭЛЕКТРОННОГО ОБОРУДОВАНИЯ



Этот символ на изделиях или в сопроводительной документации означает, что бывшие в употреблении электрические и электронные изделия не должны выбрасываться в обычные коммунальные отходы. Для правильной утилизации, обновления и переработки сдайте изделия в установленные пункты приема. Альтернативно в некоторых странах Европейского Союза или иных европейских странах можно вернуть свои изделия местному продавцу при покупке эквивалентного нового изделия. Правильной утилизацией этого изделия Вы помогаете сохранению ценных природных ресурсов и помогаете профилактике потенциального негативного влияния на окружающую среду и здоровье человека. Дальнейшие подробности запрашивайте у местной администрации или в ближайшем пункте приема. При неправильной утилизации этого вида отходов в соответствии с государственными предписаниями могут быть наложены штрафы.

Для предприятий в странах Европейского Союза

Если Вы хотите утилизировать электрические и электронные изделия, требуйте необходимую информацию у своего продавца или поставщика

Утилизация в остальных странах за пределами Европейского Союза

Этот символ действует в Европейском Союзе. Если Вы хотите утилизировать это изделие, запрашивайте необходимую информацию о правильном способе утилизации в местной администрации или у своего продавца.



Это изделие отвечает всем основным требованиям норм ЕС EU, которые на него распространяются.

Изменения в тексте, дизайне и технологической спецификации могут быть проведены без предварительного предупреждения. Изготовитель оставляет за собой право на их изменение.

DECLARATION OF CONFORMITY

Manufacturer:

FAST ČR, a.s.

Černokostelecká 2111, 100 00 Praha 10, Czech Republic

VAT no: CZ26726548

Product / brand: ELECTRICAL SHREDDER / FIELDMANN

Type / model: FZD 4010-E

230-240V~, 50Hz, 2500W

The product is inline with directives and regulations listed below:

EC Council Directive 2006/42/EC Machinery

EC Directive for Electromagnetic Compatibility (EMC) No.2014/30/EU

EC Directive for RoHS 2011/65/EU

and norms:

EN 62321:2009

EN 55014-1:2006+A2

EN 55014-2/A2:2008

EN 61000-3-2:2014

EN 60335-1:2010

CE label: 16

Place of issuance: Prague

Name: Ing. Zdeněk Pech

Chairman of the Board

Date of issuance: 1.8.2016

Signature:

FAST® FAST ČR, a.s. 
Černokostelecká 1621, 251 01 Říčany
IČO: 26726548 tel.: +420/ 323 204 111
DIČ: CZ26726548 fax: +420/ 323 204 110



PROHLÁŠENÍ O SHODĚ

Výrobce:

FAST ČR, a.s.

Černokostelecká 2111, 100 00 Praha 10, Česká republika

DIČ: CZ26726548

Produkt/značka: ELEKTRICKÝ DRTIČ / FIELDMANN**Typ/model:** FZD 4010-E
230–240 V~, 50 Hz, 2500 W**Tento produkt splňuje požadavky níže uvedených směrnic a předpisů:**

Směrnice Rady ES pro strojní zařízení 2006/42/ES

Směrnice ES pro elektromagnetickou kompatibilitu (EMC) č. 2014/30/EU

Směrnice ES o omezení používání některých nebezpečných látek v elektrických a elektro-
nických zařízeních 2011/65/EU**a norem:**

EN 62321:2009

EN 55014-1:2006+A2

EN 55014-2/A2:2008

EN 61000-3-2:2014

EN 60335-1:2010

Označení CE: 16**Místo vydání:** Praha**Jméno:** Ing. Zdeněk Pech

Předseda představenstva

Datum vydání: 1. 8. 2016**Podpis:**

FAST® FAST ČR, a.s. 
Černokostelecká 1621, 251 01 Říčany
IČO: 26726548 tel.: +420/ 323 204 111
DIČ: CZ26726548 fax: +420/ 323 204 110



VYHLÁSENIE O ZHODE

Výrobca:

FAST ČR, a. s.

Černokostecká 2111, 100 00 Praha 10, Česká republika

DIČ: CZ26726548

Produkt/značka: ELEKTRICKÝ DRVIČ / FIELDMANN

Typ/model: FZD 4010-E

230 – 240 V~, 50 Hz, 2 500 W

Tento produkt spĺňa požiadavky nižšie uvedených smerníc a predpisov:

Smernica Rady ES pre strojové zariadenia 2006/42/ES

Smernica ES pre elektromagnetickú kompatibilitu (EMC) č. 2014/30/EÚ

Smernica ES o obmedzení používania niektorých nebezpečných látok v elektrických a elektronických zariadeniach 2011/65/EÚ

a noriem:

EN 62321:2009

EN 55014-1:2006+A2

EN 55014-2/A2:2008

EN 61000-3-2:2014

EN 60335-1:2010

Označenie CE: 16

Miesto vydania: Praha

Meno: Ing. Zdeněk Pech

Predseda predstavenstva

Dátum vydania: 1. 8. 2016

Podpis:

FAST[®] FAST ČR, a.s. 
Černokostecká 1621, 251 01 Říčany
IČO: 26726548 tel.: +420/ 323 204 111
DIČ: CZ26726548 fax: +420/ 323 204 110



MEGFELELŐSÉGI NYILATKOZAT

Gyártó:

FAST ČR, a. s.

Černokostelecká 2111, 100 00 Praha 10, Cseh Köztársaság

Adóazonosító: CZ26726548

Termék/márka: ELEKTROMOS SZECSKÁZÓ / FIELDMAN**Típus/modell:** FZD 4010-E

230–240 V~, 50 Hz, 2500 W

Ez a termék megfelel az alábbi előírásoknak és irányelveknek:

Az EK Tanácsának gépi berendezésekre vonatkozó 2006/42/EK számú irányelve

Az elektromágneses kompatibilitásra (EMC) vonatkozó 2014/30/EU sz. EK-irányelv

Az EK egyes veszélyes anyagok elektromos és elektronikus berendezésekben való alkalmazásának korlátozásáról szóló 2011/65/EU irányelve

valamint normáknak:

EN 62321:2009

EN 55014-1:2006+A2

EN 55014-2/A2:2008

EN 61000-3-2:2014

EN 60335-1:2010

CE jelölés: 16**A kiadás helye:** Prága**Név:** Ing. Zdeněk Pech

Az igazgatótanács elnöke

A kiadás dátuma: 2016. 8. 1.**Alíráás:**

FAST[®] FAST ČR, a.s. 
Černokostelecká 1621, 251 01 Říčany
IČO: 26726548 tel.: +420/ 323 204 111
DIČ: CZ26726548 fax: +420/ 323 204 110



DEKLARACJA ZGODNOŚCI

Producent:

FAST ČR, a. s.
Černokostelecká 2111, 100 00 Praha 10, Republika Czeska
DIČ (NIP) : CZ26726548

Produkt/marka: ELEKTRYCZNA ROZDRABNIARKA / FIELDMANN

Typ/model: FZD 4010-E
230–240 V~, 50 Hz, 2500 W

Produkt spełnia wymagania poniższych dyrektyw i przepisów:

Dyrektywa Rady w sprawie maszyn 2006/42/WE
Dyrektywa WE odnosząca się do kompatybilności elektromagnetycznej (EMC) nr 2014/30/UE
Dyrektywa parlamentu europejskiego w sprawie ograniczenia stosowania niektórych niebezpiecznych substancji w sprzęcie elektrycznym i elektronicznym 2011/65/WE

i norm:

EN 62321:2009
EN 55014-1:2006+A2
EN 55014-2/A2:2008
EN 61000-3-2:2014
EN 60335-1:2010

Oznaczenie CE: 16

Miejsce wydania: Praga

Imię i nazwisko: Ing. Zdeněk Pech

Prezes zarządu

Data wydania: 1. 8. 2016

Podpis:

FAST[®] FAST ČR, a.s. 
Černokostelecká 1621, 251 01 Říčany
IČO: 26726548 tel.: +420/ 323 204 111
DIČ: CZ26726548 fax: +420/ 323 204 110





 **FIELDMANN**[®]
Home & Garden Performance