



**FIELDMANN®**  
Home & Garden Performance



**FDLM 1020**

English .....	5
Čeština.....	19
Slovenčina .....	33
Magyarul .....	47
Polski .....	61

1

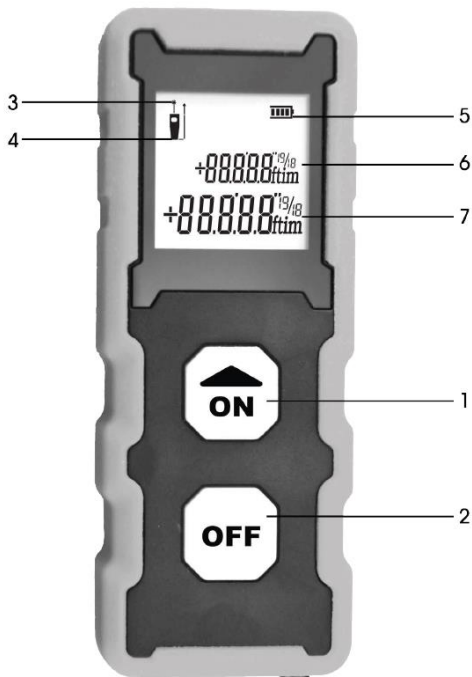



# Laser Distance Meter

## INSTRUCTION MANUAL

Thank you for your purchase of the Laser Distance Meter. For your personal safety, read and understand the Instruction Manual before using. Keep the Instruction Manual in a safe place for future reference.



## CONTENTS

1. GENERAL SAFETY INSTRUCTIONS .....	6
2. SYMBOLS .....	9
3. GENERAL DESCRIPTION .....	10
4. OPERATING INSTRUCTIONS .....	11
4a. TROUBLESHOOTING .....	12
5. TECHNICAL SPECIFICATIONS .....	13
6. DISPOSAL .....	15
7. DECLARATION OF CONFORMITY .....	16

# 1. GENERAL SAFETY INSTRUCTIONS

 **WARNING!** Carefully read the instruction manual before use.

## Important safety warnings

-  Unpack the product carefully and be sure not to throw away any part of the package before having found all components of the product.
-  Keep the product in a dry place out of reach of children.
-  Read all cautions and instructions. The failure to adhere to warning cautions and instructions may result in an accident, fire and/or a serious injury.

## Packaging

The product is placed in a package preventing damage during transport. This package is a raw material therefore it can be handed-over for recycling.

## Instructions for use

Before beginning to work with the machine, read the following safety rules and instructions for use. Familiarize with operating elements and the proper use of the device. Keep the manual in a safe place for future reference. We recommend keeping the original package including the inner packaging materials, cash voucher and guarantee card for a period of warranty at minimum. For a case of transportation, pack the machine into the original box from the manufacturer, thus ensuring a maximum protection of the product during a possible transport (e.g. moving or sending into a service station)..



**Note:** If you hand the machine over to next persons, hand it over together with the manual. Adherence to the attached instructions for use is a precondition for the proper use of the machine. The operation manual includes also instructions for operation, maintenance and repairs.

**The manufacturer does not take any responsibility for accidents or damages resulting from the failure to adhere to this manual.**

## Carefully read, remember and keep these safety instructions

**⚠ WARNING!** Never stare at the laser beam directly and never point it at another person or animal. Normally persons protect eyes by blinking reflex or instinctively turn head to another side.

**Also never use any other optical equipments to stare directly into the laser beam! Otherwise you may face serious healthy problem with your eyes.**

## Device Usage

- ✿ Device is designed for measure the distance and helps in making manual calculation of areas and volumes.
- ✿ Device cannot be used defined scope of usage
- ✿ It is prohibited to remove any sticker out of the device which contents safety warning or correct usage of thew device.
- ✿ Is strictly prohibited to repair the device by unauthorized service.
- ✿ Device cannot be resized or somehow adjusted.
- ✿ Device cannot be pointed to the sun directly otherwise can be damaged.
- ✿ During measuring the distance is necessary to be very careful while operating in the surroundings.

## Laser Classification

- ✿ Distance meter uses for measurement the laser beam which streams from the front part of the device.





## 2. SYMBOLS



The product complies with the applicable standards and regulations.



Read the Instruction Manual attentively prior to use.



Laser Class 2

Never beam laser into person's or pet's eyes, never stare into the laser beam!



Subjected to recycling





## 3. GENERAL DESCRIPTION

### DESCRIPTION AND LOCATION OF MACHINE PARTS

1. Switch ON/ Measure
2. Switch OFF
3. Lock button
4. Laser ON
5. Reference point (rear)
6. Previous value
7. Summary line/ Latest value/ Calculation result

### Items Delivered

Remove all contents from the box and inspect to ensure no damage was incurred during shipping, and that the items listed below are included:

-  Laser Distance Meter
-  accessories
-  Warranty card Instruction
-  Manual

Should the components be missing or damaged, contact the dealer of the machine.

## 4. OPERATING INSTRUCTIONS

### Power On/ Off

Power ON/OFF (manually)



Open the battery cover on the back, insert 2x AAA batteries.

Long press  for power on or  for power off the device. It also switch off automatically after 3 minutes of inactivity.

### Return/ Clear



When measuring press  to undo the last action or clear measured value.

### Measurement Unit



The default unit of the measurement unit is meter. Press  and  simultaneously to change units in between m/ft.

### DISTANCE MEASUREMENT

#### Single Distance Measurement

Press  to activate the laser. Press  again to trigger the distance measurement. The measured value is displayed immediately.

### Continuous Measurement

Long press  to activate continuous measurement. The measured values are displayed on screen in the real time when moving the device. The last measured value is displayed in the summary line. User can press  or  to stop the function. This function will be stopped automatically after 5 minutes of inactivity.

## TROUBLESHOOTING

- ✿ All errorsoir failures will be shown as codes. The following table explains the measning of codes and solutions.
- ✿ Suspected malfunctions are often due to causes the user can fix themselves. Therefore check the product using this section .In most cases the pro blem can be solved quickly.
- ✿ **WARNING!**
- ✿ Only perform the steps described within these instruction s! All further inspection ,maintenance and repair work must be performed by an authorized service centre or a similarly qualified specialist if you cannot solve the problem yourself!

Code	Cause	Corrective Measure
204	Calculation error	Refer to the user manual, repeat the procedures.
208	Excessive current	Please contact your distributor
220	Battery low	Replace new batteries
252	Temperature too high	Cool down device within temperature 0 - 40°C
255	Received signal too weak or measurement time too long	Use target plate or change a good reflective surface
256	Received signal too strong	Target too reflective, use target plate or do not aim at strong light objective
261	Outside of the range of measurement	Select the measurement distance within the range of measurement
500	Hredware error	Switch on/off the device several times. If symbol still appears, please contact your distributor

## 5. TECHNICAL SPECIFICATIONS

Specification	FDLM 1020
Maximum measure range (*1)	0.2 - 20m
Measuring Accuracy (*2)	+ - 3mm
Measuring units	m/ft
Laser class	Class 2
Laser type	630 - 670nm, <1mW
Single/ continuous	Yes
Button	Soft rubber
Operating temperature	0° – 40°C
Storage temperature	-10°C – 60°C
Battery approx. life	5000 measurement times
Battery type	AAA 2x 1.5V
Auto laser off	30sec.
Dimensions	100.5 x 38 x 24.5mm
Weight	59g

Instructions Manual - language version only.

Amendments to text and technical parameters are reserved.

Changes in the text, design and technical specifications may change without prior notice and we reserve the right to make these changes. keep it from turning as the drill bit rotates.



## 6. DISPOSAL

### INSTRUCTIONS AND INFORMATION ON DISPOSAL OF USED PACKAGING



Put any used package material to the place determined by the municipality for waste disposal.

#### DISPOSAL OF USED ELECTRIC AND ELECTRONIC EQUIPMENT

This symbol on products or accompanying documents means that used electric or electronic products must not be put to ordinary municipal waste. Hand over such products to determined collection points for proper disposal, restoration and recycling. Alternatively, in some countries of the European Union or other European countries you can return your products to your local dealer when you buy an equivalent new product. By dutiful disposal of this product you can preserve precious natural resources and you help prevent any potential adverse effects on the environment and human health which could be the results of wrong waste disposal. Ask your local authority or the nearest collection point for additional details. In case of improper disposal of this waste kind penalties can be imposed in accordance with national regulations.

#### FOR COMPANIES IN THE EUROPEAN UNION COUNTRIES

Should you want to dispose of electric and electronic devices, ask your dealer or vendor for necessary information.

#### DISPOSAL IN OTHER COUNTRIES OUTSIDE THE EUROPEAN UNION



Should you want to dispose of this product, ask your local authorities or your dealer for necessary information about disposal method

This product fulfils all basic requirements of the EU directives that apply to it.

Text, design and technical specifications can change without prior notice and we reserve the right for their change.

## 7. DECLARATION OF CONFORMITY

**Manufacturer:**

FAST ČR, a.s.

Černokostelecká 1621, 251 01 Praha, Czech Republic Tax ID: CZ26726548

**Product / brand:** LASER DISTANCE METER / FIELDMANN**Type / model:** FDLM 1020

3V DC, 2x 1.5V DC AAA, CLASS II LASER CLASS 2

**The product is inline with directives and regulations listed below:**

low voltage electrical equipment 2014/35/EU

Directive for Electromagnetic Compatibility 2014/30/EU

Directive for RoHS 2011/65/EU

**and norms:**

EN 61326-1:2013

EN 61326-2-2:2013

EN 60825-1:2014

**Place of issuance:** Prague**Name:** Ing. Zdeněk Pech  
Chairman of the Board**Date of issuance:** 1.8.2017**Signature:**

**FAST**<sup>®</sup> FAST ČR, a.s.   
Černokostelecká 1621, 251 01 Říčany  
IČO: 26726548 tel.: +420/ 323 204 111  
DIČ: CZ26726548 fax: +420/ 323 204 110









# Laserový měřič vzdálenosti

## NÁVOD K POUŽITÍ

Děkujeme vám za to, že jste zakoupili náš výrobek. Pro vaši osobní bezpečnost si před použitím přečtěte návod k použití. Uchovávejte návod k použití na bezpečném místě pro budoucí využití.



## OBSAH

1. VŠEOBECNÉ BEZPEČNOSTNÍ POKYNY .....	20
2. SYMBOLY .....	23
3. VŠEOBECNÝ POPIS.....	24
4. NÁVOD K OBSLUZE .....	25
4a.ODSTRAŇOVÁNÍ .....	26
5. TECHNICKÉ SPECIFIKACE .....	27
6. LIKVIDACE .....	29
7. PROHLÁŠENÍ O SHODĚ .....	30

# 1. VŠEOBECNÉ BEZPEČNOSTNÍ POKYNY

**VAROVÁNÍ!** Před použitím si pečlivě přečtěte návod k použití.

## Důležitá bezpečnostní upozornění

-  Pečlivě rozbalte výrobek a ujistěte se, že jste nevyhodili žádnou část balení před nalezením všech součástí výrobku.
-  Výrobek uchovávejte na suchém místě mimo dosah dětí.
-  Přečtěte si všechna varování a pokyny. Nedodržení varovných upozornění a pokynů může vést k nehodě, požáru anebo vážnému zranění.

## Balení

Výrobek se dodává v balení, které brání jeho poškození během přepravy. Toto balení je surovinou a může být předáno k recyklaci.

## Návod k použití

Než začnete pracovat se zařízením, přečtěte si následující bezpečnostní pravidla a pokyny pro jeho použití. Seznamte se s ovládacími prvky a správným používáním zařízení. Uchovávejte návod k použití na bezpečném místě pro budoucí využití. Doporučujeme vám, abyste si uschovali původní balení, včetně vnitřních obalových materiálů, pokladních poukázek a záručních karet minimálně po dobu záruky. V případě přepravy zařízení zabalte do původní krabice od výrobce, čímž zajistíte jeho maximální ochranu během případné přepravy (např. přemístění nebo odeslání do servisní stanice).



**Poznámka:** Pokud poskytnete zařízení dalším osobám, učiňte tak i s jeho návodem. Dodržení příloženého návodu k použití je předpokladem pro řádné používání zařízení. Návod k obsluze obsahuje také pokyny pro provoz, údržbu a opravy.

**Výrobce nenese žádnou odpovědnost za nehody nebo škody způsobené nedodržením tohoto návodu.**

**Pečlivě si přečtěte, zapamatujte a dodržujte tyto bezpečnostní pokyny.**

**⚠ VAROVÁNÍ!** Nikdy se nedívejte přímo na laserový paprsek a nikdy s ním nemiňte na žádnou osobu nebo zvíře. Lidé si běžně chrání svůj zrak instinktivním zavřením očí nebo otočením hlavy.

**Nikdy nepoužívejte žádné jiné optické přístroje, které by mohly být namířeny přímo na laserový paprsek! Pokud tak neučiníte, může dojít k vážnému poškození zraku.**

## Použití zařízení

- ✿ Zařízení je určeno k měření vzdálenosti a pomáhá při ručních výpočtech ploch a objemů.
- ✿ Zařízení lze používat pouze ve stanoveném rozsahu jeho použití.
- ✿ Je zakázáno odstraňovat ze zařízení nálepkou, která obsahuje bezpečnostní upozornění nebo popis správného použití tohoto zařízení.
- ✿ Je přísně zakázáno opravovat zařízení v neautorizovaném servisu.
- ✿ Zařízení se nesmí měnit nebo jakkoliv upravovat.
- ✿ Zařízení nesmí být nasměrováno přímo do slunce, neboť by mohlo dojít k jeho poškození.
- ✿ Při měření vzdálenosti musíte být velice opatrní při práci v okolí.

## Klasifikace laseru

- ✿ Měřiče vzdálenosti používají k měření laserový paprsek, který vychází z přední části zařízení.



## 2. SYMBOLY



Zařízení je v souladu s platnými normami a předpisy.



Před použitím si důkladně přečtěte návod k jeho použití.

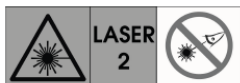

Třída laserů 2

Nikdy nemiřte laserem do očí člověka ani zvířete a nikdy se do paprsku nedívejte!



Zařízení recyklujte.





## 3. VŠEOBECNÝ POPIS

### POPIS A UMÍSTĚNÍ SOUČÁSTÍ ZAŘÍZENÍ

1. Zapnout / měření
2. Vypnout
3. Tlačítko aretace
4. Zapnutí laseru
5. Referenční bod (zadní)
6. Předchozí hodnota
7. Souhrnný řádek / poslední hodnota / výsledek výpočtu

### Dodané položky

Vyjměte veškerý obsah krabice a zkontrolujte, zda během přepravy nedošlo k žádnému poškození zařízení a zda byly dodány tyto položky:

-  Laserový měřič vzdálenosti
-  Příslušenství
-  Karta se záručními pokyny
-  Návod

Pokud některé součásti zařízení chybí nebo jsou poškozeny, obraťte se na výrobce zařízení, prosím.





## 4. NÁVOD K OBSLUZE



### Zapnutí / vypnutí

Zapnutí / vypnutí (ruční)

Otevřete kryt baterií na zadní straně zařízení a vložte 2 baterie typu AAA.

Dlouhým stisknutím  zařízení zapnete nebo jej stisknutím  vypnete. Po 3 minutách nečinnosti se zařízení vypne automaticky.





### Návrat/ Vynulovat

Při měření se můžete stisknutím  vrátit k předchozímu kroku nebo vynulovat naměřenou hodnotu.





### Jednotka měření

Základní jednotkou měření je metr. Současným stisknutím  a  můžete nastavit jednotku měření na metr nebo stopu.





### MĚŘENÍ VZDÁLENOSTI

#### Měření jednotlivých vzdáleností

Stisknutím  aktivujte laser. Dalším stisknutím  spusťte měření vzdálenosti. Naměřená hodnota se zobrazí okamžitě.



#### Průběžné měření

Dlouhým stisknutím  aktivujte průběžné měření. Naměřené hodnoty se zobrazují na obrazovce v reálném čase během pohybu zařízení. Poslední naměřená hodnota se zobrazí na souhrnném řádku. Uživatel může tuto funkci vypnout stisknutím  nebo . Tato funkce se po 5 minutách nečinnosti zastaví automaticky.

## ODSTRAŇOVÁNÍ ZÁVAD

- ✿ Všechny chyby nebo závady se zobrazí pomocí kódů. Následující tabulka vysvětluje významy těchto kódů a následná řešení.
- ✿ Příčiny domnělých závad může často vyřešit sám uživatel. Proto zkontrolujte zařízení pomocí této kapitoly. Ve většině případů bude problém rychle vyřešen.
- ✿ **VAROVÁNÍ!**
- ✿ Provádějte pouze kroky popsané v těchto pokynech! Všechny další kontrolní, údržbářské a opravárenské práce musí provádět autorizované servisní středisko nebo obdobně kvalifikovaný odborník, nemůžete-li vyřešit daný problém sami!

Kód	Příčina	Nápravné opatření
204	Chyba výpočtu	Postupujte podle návodu k použití a postupy opakujte.
208	Nadměrný proud	Kontaktujte svého distributora, prosím
220	Nízké napětí baterie	Vyměňte baterie
252	Teplota je příliš vysoká	Ochlaďte zařízení na teplotu v rozmezí 0 - 40°C
255	Přijatý signál je příliš slabý nebo čas měření je příliš dlouhý	Použijte cílovou desku nebo nalezněte kvalitní odrazovou plochu
256	Přijatý signál je příliš silný	Cílová plocha je příliš reflexní, použijte cílovou desku nebo nemiřte na objektiv intenzivního světla
261	Mimo rozsah měření	Zvolte vzdálenost měření v rozsahu měření
500	Chyba hardwaru	Zařízení několikrát zapněte / vypněte. Pokud se symbol stále zobrazuje, obraťte se na svého distributora.

## 5. TECHNICKÉ SPECIFIKACE

Specifikace	FDLM 1020
Maximální měřená vzdálenost (*1)	0,2 - 20 m
Přesnost měření (*2)	+/- 3 mm
Jednotky měření	m/stopy
Třída laserů	Třída 2
Typ laseru	630 - 670 nm, < 1 mW
Jednotlivé / průběžné	Ano
Tlačítko	Měkká guma
Provozní teplota	0° – 40°C
Skladovací teplota	-10°C – 60°C
Přibližná životnost baterií	5 000 dob měření
Typ baterie	AAA 2 x 1.5 V
Automatické vypnutí laseru za	30 sec
Rozměry	100,5 x 38 x 24,5 mm
Hmotnost	59 g

Návod k použití - pouze jazyková verze.

Změny textu a technických parametrů jsou vyhrazeny.

Text, konstrukce a technické specifikace se mohou měnit bez předchozího upozornění. Vyhražujeme si právo tyto změny provádět. Udržujte dostatečnou vzdálenost od rotujícího vrtáku.



## 6. LIKVIDACE

### POKYNY A INFORMACE O LIKVIDACI POUŽITÉHO OBALU

veškerý použitý obalový materiál dopravte na místo jeho likvidace podle pokynů městského úřadu.

### LIKVIDACE POUŽITÝCH ELEKTRICKÝCH A ELEKTRONICKÝCH ZAŘÍZENÍ



Tento symbol na produktech nebo doprovodných dokladech znamená, že použité elektrické nebo elektronické výrobky nesmí být přidávány do běžného komunálního odpadu. Předávejte tyto výrobky určeným sběrným místům pro jejich správnou likvidaci, obnovu a recyklaci. V některých zemích Evropské unie nebo v jiných evropských zemích můžete také vrátit své výrobky místnímu prodejci v případě, že si zakoupíte obdobný výrobek nový. Řádnou likvidací tohoto výrobku můžete přispět k ochraně vzácných přírodních zdrojů a pomoci předcházet možným nepříznivým dopadům na životní prostředí a lidské zdraví v důsledku nesprávné likvidace odpadů. Pro další informace se obraťte na místní úřad nebo nejbližší sběrné místo odpadů. V případě nesprávné likvidace tohoto druhu odpadu lze uložit sankce v souladu se státními předpisy.

#### PRO SPOLEČNOSTI V ZEMÍCH EVROPSKÉ UNIE

Přejete-li si likvidovat elektrická a elektronická zařízení, požádejte svého distributora nebo prodejce o potřebné informace.

#### LIKVIDACE V JINÝCH ZEMÍCH MIMO EVROPSKOU UNII



Pokud si přejete tento výrobek zlikvidovat, požádejte místní orgány nebo prodejce o informace o způsobu jeho likvidace.

Tento výrobek splňuje všechny základní požadavky směrnic EU, které se na něj vztahují.

Text, konstrukce a technické specifikace se mohou měnit bez předchozího upozornění.

Vyhrazujeme si právo na jejich změnu.

# 7. PROHLÁŠENÍ O SHODĚ

## Výrobce:

FAST ČR, a.s.  
Černokostecká 1621, 251 01 Praha, Česká republika, DIČ: CZ26726548

**Výrobek / značka:** LASEROVÝ MĚŘIČ VZDÁLENOSTI / FIELDMANN

**Typ / model:** FDLM 1020  
3 V DC, 2 x 1,5 V DC AAA, TŘÍDA II  
TŘÍDA LASERU 2

## Výrobek je v souladu se směrnicemi a nařízeními uvedenými níže:

Nízkonapěťové elektrické zařízení 2014/35/EU

Směrnice o elektromagnetické kompatibilitě 2014/30/EU

Směrnice pro omezené použití nebezpečných látek (RoHS) 2011/65/EU

## a normami:

EN 61326-1:2013

EN 61326-2-2:2013

EN 60825-1:2014



**Místo vydání:** Praha **Jméno:** Ing. Zdeněk Pech  
Předseda správní rady

**Datum vydání:** 1. 8. 2017

**Podpis:**

**FAST**<sup>®</sup> FAST ČR, a.s.  *nečitelný podpis*  
Černokostecká 1621, 251 01 Říčany  
IČO: 26726548 tel.: +420/ 323 204 111  
DIČ: CZ26726548 fax: +420/ 323 204 110







# Laserový merač vzdialenosti

## NÁVOD NA POUŽITIE

Ďakujeme vám, že ste si zakúpili náš výrobok. Pre vašu osobnú bezpečnosť si pred použitím prečítajte návod na použitie. Uchovávajte návod na použitie na bezpečnom mieste pre budúce využitie.



## OBSAH

1. VŠEOBECNÉ BEZPEČNOSTNÉ POKYNY .....	34
2. SYMBOLY .....	37
3. VŠEOBECNÝ POPIS.....	38
4. NÁVOD NA OBSLUHU .....	39
4a. ODSTRÁŇOVANIE PORÚCH .....	40
5. TECHNICKÉ ŠPECIFIKÁCIE .....	41
6. LIKVIDÁCIA .....	43
7. VYHLÁSENIE O ZHODE .....	44

# 1. VŠEOBECNÉ BEZPEČNOSTNÉ POKYNY

**VAROVANIE!** Pred použitím si pozorne prečítajte návod na použitie.

## Dôležité bezpečnostné upozornenie

-  Dôkladne rozbaľte výrobok a uistite sa, že ste nevyhodili žiadnu časť balenia pred nájdením všetkých súčasti výrobku.
-  Výrobok uchovávajte na suchom mieste mimo dosahu detí.
-  Prečítajte si všetky varovania a pokyny. Nedodržanie varovných upozornení a pokynov môže viesť k nehode, požiaru alebo vážnemu zraneniu.

## Balenie

Výrobok sa dodáva v balení, ktoré bráni jeho poškodeniu počas prepravy. Toto balenie je surovinou a je ho možné odovzdať na recykláciu.

## Návod na použitie

Než začnete pracovať so zariadením, prečítajte si nasledujúce bezpečnostné pravidlá a pokyny na jeho použitie. Zoznámte sa s ovládacími prvkami a správnym používaním zariadenia. Uchovávajte návod na použitie na bezpečnom mieste pre budúce využitie. Odporúčame vám, aby ste si uschovali pôvodné balenie, vrátane vnútorných obalových materiálov, pokladničných poukážok a záručných kariet minimálne po dobu záruky. V prípade prepravy zabaľte zariadenie do pôvodnej škatule od výrobcu, čím zaistíte jeho maximálnu ochranu počas prípadnej prepravy (napr. premiestnenie alebo odoslanie do servisnej stanice).



**Poznámka:** Ak poskytnete zariadenie ďalším osobám, urobte tak aj s jeho návodom. Dodržanie priloženého návodu na použitie je predpokladom pre správne používanie zariadenia. Návod na obsluhu obsahuje aj pokyny na prevádzku, údržbu a opravy.

**Výrobca nenesie žiadnu zodpovednosť za nehody ani škody spôsobené nedodržaním tohto návodu.**

**Dôkladne si prečítajte, zapamätajte a dodržiavajte tieto bezpečnostné pokyny.**

**⚠ VAROVANIE!** Nikdy sa nepozerajte priamo na laserový lúč a nikdy s ním nemierte na žiadnu osobu ani zviera. Ľudia si bežne chránia svoj zrak inštinkívnym zatvorením očí alebo otočením hlavy.

**Nikdy nepoužívajte žiadne iné optické prístroje, ktoré by mohli byť namierené priamo na laserový lúč! Ak toto varovanie nebudete rešpektovať, môže dôjsť k vážnemu poškodeniu zraku.**

## Používanie zariadenia

- ✿ Zariadenie je určené na meranie vzdialenosti a pomáha pri ručných výpočtoch plôch a objemov.
- ✿ Zariadenie je možné používať len v určenom rozsahu jeho použitia.
- ✿ Je zakázané odstraňovať zo zariadení nálepku, ktorá obsahuje bezpečnostné upozornenia alebo popis správneho použitia tohto zariadenia.
- ✿ Je prísne zakázané opravovať zariadenie v neautorizovanom servise.
- ✿ Zariadenie sa nesmie meniť ani akokoľvek upravovať.
- ✿ Zariadenie sa nesmie smerovať priamo do slnka, pretože by mohlo dôjsť k jeho poškodeniu.
- ✿ Pri meraní vzdialenosti musíte byť veľmi opatrní pri práci v okolí.

## Klasifikácia lasera

- ✿ Merače vzdialenosti používajú na meranie laserový lúč, ktorý vychádza z prednej časti zariadenia.



## 2. SYMBOLY



Zariadenie je v súlade s platnými normami a predpismi.



Pred použitím si dôkladne prečítajte návod na jeho použitie.

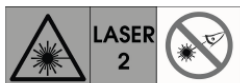

Trieda laserov 2

Nikdy nemierte laserom do očí človeka ani zvierat'a a nikdy sa do lúča nepozerajte!



Zariadenie recyklujte.





## 3. VŠEOBECNÝ POPIS

### POPIS A UMIESTNENIE SÚČASTÍ ZARIADENIA

1. Zapnúť/meranie
2. Vypnúť
3. Tlačidlo aretácie
4. Zapnutie lasera
5. Referenčný bod (zadný)
6. Predchádzajúca hodnota
7. Súhrnný riadok/posledná hodnota/výsledok výpočtu

#### Dodané položky

Vyberte celý obsah škatule a skontrolujte, či počas prepravy nedošlo k žiadnemu poškodeniu zariadenia a či boli dodané tieto položky:

-  Laserový merač vzdialenosti
-  Príslušenstvo
-  Karta sa záručnými pokynmi
-  Návod



Ak niektoré súčasti zariadenia chýbajú alebo sú poškodené, obráťte sa na výrobcu zariadenia.

## 4. NÁVOD NA OBSLUHU

### Zapnutie/vypnutie

Zapnutie/vypnutie (ručné)



Otvorte kryt batérií na zadnej strane zariadenia a vložte 2 batérie typu AAA.

Dlhým stlačením  zariadenie zapnete alebo ho stlačením  vypnete. Po 3 minútach nečinnosti sa zariadenie vypne automaticky.

### Návrat/vynulovať



Pri meraní sa môžete stlačením  vrátiť k predchádzajúcemu kroku alebo vynulovať nameranú hodnotu.

### Jednotka merania

Základnou jednotkou merania je meter. Súčasným stlačením  a  môžete nastaviť jednotku merania na meter alebo stopu.



### MERANIE VZDIALENOSTI

#### Meranie jednotlivých vzdialeností

Stlačením  aktivujte laser. Ďalším stlačením  spustíte meranie vzdialenosti. Nameraná hodnota sa zobrazí okamžite.

### Priebežné meranie

Dlhým stlačením  aktivujte priebežné meranie. Namerané hodnoty sa zobrazujú na obrazovke v reálnom čase počas pohybu zariadenia. Posledná nameraná hodnota sa zobrazí na súhrnnom riadku. Používateľ môže túto funkciu vypnúť

stlačením  alebo . Táto funkcia sa po 5 minútach nečinnosti zastaví automaticky.

## ODSTRAŇOVANIE PORÚCH

- ✿ Všetky chyby alebo poruchy sa zobrazia pomocou kódov. Nasledujúca tabuľka vysvetľuje významy týchto kódov a následné riešenia.
- ✿ Príčiny domněných porúch môže často vyriešiť sám používateľ. Preto skontrolujte zariadenie pomocou tejto kapitoly. Vo väčšine prípadov bude problém rýchlo vyriešený.
- ✿ **VAROVANIE!**
- ✿ Vykonávajte len kroky opísané v týchto pokynoch! Všetky ďalšie kontrolné, údržbárske a opravárenské práce musí vykonávať autorizované servisné stredisko alebo obdobne kvalifikovaný pracovník, ak nemôžete vyriešiť daný problém sami!

Kód	Prčina	Nápravné opatrenie
204	Chyba výpočtu	Postupujte podľa návodu na použitie a postupy opakujte.
208	Nadmerný prúd	Kontaktujte svojho distribútora
220	Nízke napätie batérie	Vymeňte batérie
252	Teplota je príliš vysoká	Ochladte zariadenie na teplotu v rozmedzí 0 – 40 °C
255	Prijatý signál je príliš slabý alebo čas merania je príliš dlhý	Použite cieľovú dosku alebo nájdite kvalitnú odrazovú plochu
256	Prijatý signál je príliš silný	Cieľová plocha je príliš reflexná, použite cieľovú dosku alebo nemierte na zdroj intenzívneho svetla
261	Mimo rozsahu merania	Zvoľte vzdialenosť merania v rozsahu merania
500	Chyba hardvéru	Zariadenie niekoľkokrát zapnite/vypnite. Ak sa symbol stále zobrazuje, obráťte sa na svojho distribútora.



## 5. TECHNICKÉ ŠPECIFIKÁCIE

Špecifikácie	FDLM 1020
Maximálna meraná vzdialenosť (*1)	0,2 – 20 m
Presnosť merania (*2)	±3 mm
Jednotky merania	m/stopy
Trieda laserov	Trieda 2
Typ lasera	630 – 670 nm, < 1 mW
Jednotlivé/priebežné	Áno
Tlačidlo	Mäkká guma
Prevádzková teplota	0 až +40 °C
Skladovacia teplota	-1 až +60 °C
Približná životnosť batérií	5 000 dób meraní
Typ batérie	AAA 2 x 1.5 V
Automatické vypnutie lasera za	30 s
Rozmery	100,5 x 38 x 24,5 mm
Hmotnosť	59 g

Návod na použitie – iba jazyková verzia.

Zmeny textu a technických parametrov sú vyhradené.

Text, konštrukcia a technické špecifikácie sa môžu meniť bez predchádzajúceho upozornenia. Vyhradujeme si právo tieto zmeny vykonávať. Udržujte dostatočnú vzdialenosť od rotujúceho vrtáka.



## 6. LIKVIDÁCIA

### **POKYNY A INFORMÁCIE O LIKVIDÁCII POUŽITÉHO OBALU**

Všetok použitý obalový materiál dopravte na miesto jeho likvidácie podľa pokynov mestského úradu.

### **LIKVIDÁCIA POUŽITÝCH ELEKTRICKÝCH A ELEKTRONICKÝCH ZARIADENÍ**



Tento symbol na výrobkoch alebo sprievodných dokladoch znamená, že použité elektrické alebo elektronické výrobky sa nesmú pridávať do bežného komunálneho odpadu. Odovzdávajte tieto výrobky určeným zberným miestam na ich správnu likvidáciu, obnovu a recykláciu. V niektorých krajinách Európskej únie alebo v iných európskych krajinách môžete tiež vrátiť svoje výrobky miestnemu predajcovi v prípade, že si zakúpite podobný výrobok nový. Správnu likvidáciu tohto výrobku môžete prispieť k ochrane vzácnych prírodných zdrojov a pomôcť predchádzať možným nepriaznivým vplyvom na životné prostredie a ľudské zdravie v dôsledku nesprávnej likvidácie odpadov. Ďalšie informácie získate na miestnom úrade alebo najbližšom zbernom mieste odpadov. V prípade nesprávnej likvidácie tohto druhu odpadu je možné uložiť sankcie v súlade s národnými predpismi.

#### **PRE SPOLOČNOSŤ V KRAJINÁCH EURÓPSKEJ ÚNIE**

Ak si želáte likvidovať elektrické a elektronické zariadenia, požiadajte distribútora alebo predajcu o potrebné informácie.

#### **LIKVIDÁCIA V INÝCH KRAJINÁCH MIMO EURÓPSKEJ ÚNIE**



Ak si prajete tento výrobok zlikvidovať, požiadajte miestne orgány alebo predajcu o informácie o spôsobe jeho likvidácie.

Tento výrobok spĺňa všetky základné požiadavky smerníc EÚ, ktoré sa naň vzťahujú.

Text, konštrukcia a technické špecifikácie sa môžu meniť bez predchádzajúceho upozornenia. Vyhradujeme si právo na ich zmenu.

## 7. VYHLÁSENIE O ZHODE

### Výrobca:

FAST ČR, a.s.  
Černokostecká 1621, 251 01 Praha, Česká republika, DIČ: CZ26726548

**Výrobok/značka:** LASEROVÝ MERAČ VZDIALENOSTI/FIELDMANN

**Typ/model** FDLM 1020  
3 V DC, 2 x 1,5 V DC AAA, TRIEDA II  
TRIEDA LASERA 2

### Výrobok je v súlade so smernicami a nariadeniami uvedenými nižšie:

Nízkonapäťové elektrické zariadenia 2014/35/EÚ

Smernica o elektromagnetickej kompatibilite 2014/30/EÚ

Smernica o obmedzení používania určitých nebezpečných látok (RoHS) 2011/65/EÚ

### a normami:

EN 61326-1:2013

EN 61326-2-2:2013

EN 60825-1:2014



**Miesto vydania:** Praha

**Meno:** Ing. Zdeněk Pech  
predseda správnej rady

**Dátum vydania:** 1. 8. 2017

**Podpis:**

**FAST**<sup>®</sup> FAST ČR, a.s.   
Černokostecká 1621, 251 01 Říčany  
IČO: 26726548 tel.: +420/ 323 204 111  
DIČ: CZ26726548 fax: +420/ 323 204 110

*nečitateľný podpis*





# Lézeres távolságmérő

## HASZNÁLATI ÚTMUTATÓ

Köszönjük, hogy megvásárolta a termékünket! A biztonságos üzemeltetés érdekében, a készülék használatba vétele előtt, olvassa el a használati útmutatót! A használati útmutatót a későbbi felhasználásokhoz is őrizze meg.

## TARTALOM

1. ÁLTALÁNOS BIZTONSÁGI UTASÍTÁSOK .....	48
2. ALKALMAZOTT JELEK .....	51
3. ÁLTALÁNOS LEÍRÁS .....	52
4. HASZNÁLATI ÚTMUTATÓ .....	53
4a. HIBAELHÁRÍTÁS .....	54
5. MŰSZAKI ADATOK .....	55
6. MEGSEMISÍTÉS .....	57
7. MEGFELELŐSÉGI NYILATKOZAT .....	58

# 1. ÁLTALÁNOS BIZTONSÁGI UTASÍTÁSOK

**⚠ FIGYELMEZTETÉS!** A használatba vétel előtt figyelmesen olvassa el a használati útmutatót.

## Fontos biztonsági figyelmeztetések

- ☼ Csomagolja ki a terméket, és ellenőrizze le, hogy minden tartozéka meg van-e.
- ☼ A készüléket száraz, gyerekektől elzárt helyen tárolja.
- ☼ Olvassa el és tartsa be az összes biztonsági utasítást és figyelmeztetést! A biztonsági és használati utasítások be nem tartása balesetet, tüzet és/vagy személyi sérülést okozhat.

## Csomagolás

A termék csomagolása védi a készüléket a szállítás során. A csomagolóanyagok újrahasznosíthatók, ezeket az anyagoknak megfelelő gyűjtőkonténerekbe dobja ki.

## Használati útmutató

A készülék használatba vétele előtt olvassa el a következő biztonsági és használati utasításokat. Ismerje meg a készülék kezelő elemeit és a készülék szakszerű használatát. A használati útmutatót a későbbi felhasználásokhoz is őrizze meg. Legalább a termékhiba felelősség (garancia) időtartama alatt javasoljuk az eredeti csomagolás, a pénztári bizonylat és a garancialevél megőrzését. Szállítás esetén a készüléket csomagolja vissza a gyártó eredeti dobozába. Az eredeti csomagolás biztosítja a készülék maximális védelmét (pl. költözködés során, vagy a készülék szervizbe küldése esetén).



**Megjegyzés** Ha a készüléket kölcsönadja vagy eladja, akkor a használati útmutatót is adja át. A készüléket csak a rendeltetésének megfelelő célokra, a használati útmutató előírásait betartva használja. A használati útmutató tartalmazza a készülék üzemeltetési, kezelési és karbantartási utasításait is.

**A gyártó nem vállal felelősséget a termék rendeltetésétől vagy a használati útmutatótól eltérő használata miatt bekövetkező károkért.**



## Figyelmesen olvassa el és tartsa be a következő biztonsági utasításokat.

**⚠ FIGYELMEZTETÉS!** Soha ne nézzen közvetlenül a lézersugarat kibocsátó lencsébe!

A lézersugárral ne világítson személyek vagy állatok szemébe! Az emberek és állatok az erős fényre a szemük becsukásával a fejük elfordításával reagálnak. Ez veszélyes is lehet.

**A készülékkel nem szabad más optikai eszközökre vetíteni a lézersugarat!  
Ellenkező esetben súlyos szemsérülést szenvedhet.**

### A készülék rendeltetése

- ✿ A készüléket távolságok méréséhez lehet használni, a készülék által mért adatok segítségével felületet vagy térfogatot lehet kiszámolni.
- ✿ A készüléket csak a mérési tartományán belüli mérésekhez lehet felhasználni.
- ✿ A készülékről tilos eltávolítani a figyelmeztető feliratokat és jeleket, valamint a szabályszerű használatra vonatkozó utasításokat tartalmazó címkéket.
- ✿ A készüléket csak márkaszerviz javíthatja meg.
- ✿ A készüléket átalakítani vagy módosítani tilos.
- ✿ A készüléket nem szabad a nap felé fordítani (ellenkező esetben az érzékeny optika meghibásodhat).
- ✿ A készülék használata közben legyen óvatos és körültekintő.

### A lézer besorolása

- ✿ Az általános felhasználású lézersugarat előállító készülék, az elején található lencsén keresztül sugározza a lézert.



## 2. ALKALMAZOTT JELEK



A termék megfelel az EU szabványok és előírások követelményeinek.



A használatba vétel előtt figyelmesen olvassa el a használati útmutatót.

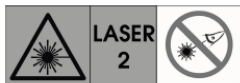

Lézersztály: 2.

A lézersugarat emberek és állatok felé irányítani tilos! Ne nézzen a lézersugárba!



A használhatatlanná vált készüléket adja le újrahasznosításra





## 3. ÁLTALÁNOS LEÍRÁS

### A KÉSZÜLÉK RÉSZEI

1. Készülék bekapcsolása / mérés
2. Kikapcsolás / törlés
3. Rögzítő gomb
4. Bekapcsolt lézer kijelző
5. Referencia pont (hátsó)
6. Előző érték
7. Összesítő sor / utolsó mért érték / számolás eredménye

#### Szállítási terjedelem

A doboz tartalmát vegye ki, ellenőrizze le, hogy a szállítás során nem sérült-e meg valami, illetve az alábbiak szerint ellenőrizze le a komplettiséget.

-  Lézeres távolságmérő
-  Tartozékok
-  Garancialevél
-  Használati útmutató

Ha valami hiányzik vagy sérült, akkor forduljon a készülék eladójához.

## 4. HASZNÁLATI ÚTMUTATÓ



### Be- és kikapcsolás

Be- és kikapcsolás (kézi)

A készülék hátlapján vegye le az elemtartó fedelét és tegyen be 2 darab ceruzaelemet (AAA típus).

A bekapcsoláshoz a  gombot, a kikapcsoláshoz a  gombot hosszan nyomja meg. Ha a készüléket 3 percig nem használja, akkor az automatikusan kikapcsol.





### Vissza vagy nullázás

Mérés közben a  gomb megnyomásával visszaléphet vagy lenullázhatja a mért értéket.





### Mértékegység

A készülék alapértelmezett mértékegysége: m. Egyidejűleg nyomja meg a  és  gombot a mértékegység átkapcsolásához (méter vagy láb).





### TÁVOLSÁG MÉRÉSE

#### Egy érték mérése

A lézersugár bekapcsolásához nyomja meg a  gombot. A távolság méréséhez nyomja meg ismét a  gombot. A mért érték a kijelzőn jelenik meg.



#### Folyamatos mérés

A folyamatos méréshez a  gombot hosszan nyomja meg. A valós idejű mért értékek a kijelzőn jelennek meg (a készülék mozgatása közben). Az utolsó mért érték az összesítő soron látható. Ez a funkció a  vagy a  gomb megnyomásával kikapcsolható. A funkció 5 perc múlva automatikusan kikapcsol.

## HIBAELHÁRÍTÁS

- ✿ A hibákat a megjelenő hibakódok alapján lehet beazonosítani. A következő táblázat tartalmazza a hibakódok beazonosítását és a hibaelhárítást vagy intézkedést.
- ✿ A hibák nagy része a használat módjából ered. A hibákat a táblázat alapján azonosítsa be. Az esetek nagy részében mindig van megoldás a jelentkező hibára.
- ✿ **FIGYELMEZTETÉS!**
- ✿ Csak a táblázatban leírt lépéseket hajtsa végre! Amennyiben a problémát a táblázat segítségével nem tudja megoldani, akkor forduljon a márkaszervizhez, vagy a készüléket küldje márkaszervizbe a hiba leírásával!

Kód	Ok	Intézkedés
204	Számolási hiba	Az útmutatóban leírtak szerint ismétlje meg a mérést.
208	Nagy áram	Forduljon a márkaszervizhez.
220	Túl alacsony tápfeszültség	Cserélje ki az elemeket.
252	Túl magas hőmérséklet.	A készüléket 0 és 40°C közötti hőmérsékleten lehet üzemeltetni.
255	A készülékbe visszaérkező jel gyenge, vagy a készülék hosszú ideig mér.	Használjon valamilyen céltáblát a fénysugár visszatükrözéséhez.
256	A készülékbe visszaérkező jel túl erős.	A megvilágított felület erősen tükröző, használjon valamilyen fényelnyelő céltáblát. A készüléket ne fordítsa fényforrások felé.
261	Mérési tartományon kívüli mérés.	Kisebb távolságot mérjen.
500	Készülék hiba.	A készüléket kapcsolja ki majd be. Ha a hibakód ismétlten megjelenik, akkor forduljon a készülék eladóijához vagy a márkaszervizhez.

## 5. MŰSZAKI ADATOK

Típus	FDLM 1020
Mérési tartomány (*1)	0,2 - 20 m
Mérési pontosság	+/- 3 mm
Mértékegység	méter / láb
Lézerosztály	2. osztály
Lézer típusa	630 - 670 nm, < 1 mW
Egyszeri / folyamatos	Igen
Nyomógomb	Puha gumi
Üzemi hőmérséklet	0° – 40°C
Tárolási hőmérséklet	-10°C és 60°C között
Elemek élettartama	kb. 5 ezer mérés
Tápellátás	2 db 1.5 V-os AAA elem
Automatikus lézersugár kikapcsolás	30 s
Méretek	100,5 × 38 × 24,5 mm
Tömeg	59 g

Használati útmutató - eredeti nyelvről fordított változat.

A szöveg és a műszaki paraméterek megváltoztatásának a joga fenntartva.

A műszaki specifikációt előzetes figyelmeztetés nélkül is megváltoztathatjuk. A változtatások joga fenntartva. Tartsa távol a forgó fűrotól.





## 6. MEGSEMISÍTÉS

### A CSOMAGOLÓANYAGOK ÉS A TERMÉK MEGSEMISÍTÉSE

A használt csomagolóanyagot az önkormányzat által kijelölt hulladékgyűjtő helyen adja le.

### A HASZNÁLT ELEKTROMOS ÉS ELEKTRONIKUS BERENDEZÉSEK MEGSEMISÍTÉSE



Ez a jel a terméken vagy a kísérő dokumentációban arra hívja fel a figyelmét, hogy az elektromos vagy elektronikus termék nem dobható a háztartási hulladék közé. A megfelelő ártalmatlanításhoz és újrafelhasználáshoz a terméket kijelölt gyűjtőhelyen adja le. Az EU országokban, illetve más európai országokban is, az elhasználdott termékek az eladóhelyen, azonos új termék vásárlása esetén is leadhatók. Az elektronikus és elektromos készülékekből keletkező hulladék elkülönített gyűjtése és megfelelő újrahasznosítása fontos szerepet játszik a természeti erőforrások kímélésében. A legközelebbi hulladékgyűjtő helyről az önkormányzati hivatalban vagy a készülék vásárlásának a helyén kaphat felvilágosítást. Az ilyen típusú hulladékok nem megfelelő módon történő ártalmatlanítása esetén a helyi előírások értelmében bírság szabható ki.

#### Az Európai Unió országában működő vállalkozások részére

Ha elektromos vagy elektronikus berendezést kíván ártalmatlanítani, akkor erre vonatkozóan kérjen információkat a termék eladójától vagy forgalmazójától.

#### Megsemmisítés az Európai Unió országain kívül



Amennyiben ezt a terméket meg kívánja semmisíteni, akkor tájékoztatásért forduljon a termék eladójához vagy a helyi önkormányzati hivatal illetékes osztályához.

A termék megfelel az adott termékekre vonatkozó összes EU műszaki és egyéb előírásnak.

A műszaki specifikációt előzetes figyelmeztetés nélkül is megváltoztathatjuk. A változtatások joga fenntartva.

## 7. MEGFELELŐSÉGI NYILATKOZAT

### Gyártó:

FAST ČR, a.s.

Černokostelecká 1621, 251 01 Prága, Cseh Köztársaság, adószám: CZ26726548

**Termék / márka:** LÉZERES TÁVOLSÁGMÉRŐ / FIELDMANN

**Típus / modell:** FDLM 1020

3 V DC, 2 × 1,5 V DC AAA, II. osztály.

Lézerosztály: 2.

### A termék megfelel az alábbi irányelvek követelményeinek:

kisfeszültségű készülék 2014/35/EU;

elektromágneses összeférhetőség 2014/30/EU;

veszélyes anyagok elektromos és elektronikus berendezésekben (RoHS) 2011/65/EU.

### és az alábbi szabványok előírásainak:

EN 61326-1:2013

EN 61326-2-2:2013

EN 60825-1:2014



**Kiadás helye:** Prága

**Név:** Ing. Zdeněk Pech  
igazgatótanács elnöke

**Kiadás kelte:** 2017.8.1.

**Aláírás:**

**FAST**<sup>®</sup> FAST ČR, a.s.   
Černokostelecká 1621, 251 01 Říčany  
IČO: 26726548 tel.: +420/ 323 204 111  
DIČ: CZ26726548 fax: +420/ 323 204 110

*olvashatatlan aláírás*





# Laserowy miernik odległości

## INSTRUKCJA UŻYTKOWANIA

Dziękujemy za zakupienie naszego wyrobu. Dla własnego bezpieczeństwa zalecamy przeczytanie przed użyciem instrukcji użytkowania. Instrukcję użytkowania należy ułożyć w bezpiecznym miejscu na wypadek potrzeby skorzystania w przyszłości.

## SPIS TREŚCI

1. OGÓLNE ZALECENIA DOTYCZĄCE BEZPIECZEŃSTWA. ....	62
2. SYMBOLE .....	65
3. OPIS OGÓLNY .....	66
4. INSTRUKCJA OBSŁUGI .....	67
4a.USUWANIE .....	68
5. SPECYFIKACJE TECHNICZNE .....	69
6. LIKWIDACJA .....	71
7. DEKLARACJA ZGODNOŚCI. ....	72

# 1. OGÓLNE ZALECENIA DOTYCZĄCE BEZPIECZEŃSTWA

**⚠ OSTRZEŻENIE!** Przed użyciem należy uważnie przeczytać instrukcję użytkownika.

## Ważne uwagi dotyczące bezpieczeństwa

- ✿ Starannie rozpakować wyrób i upewnić się, że nie została wyrzucona żadna część opakowania przed znalezieniem wszystkich części wyrobu.
- ✿ Przechowywać wyrób w suchym miejscu poza zasięgiem dzieci.
- ✿ Przeczytać wszystkie ostrzeżenia i wskazówki. Niedotrzymanie ostrzeżeń i wskazówek może być przyczyną wypadku, pożaru, lub poważnego zranienia.

## Opakowanie

Wyrób jest dostarczany w opakowaniu, które zapobiega jego uszkodzeniu podczas transportu. To opakowanie jest surowcem wtórnym i może zostać przekazane do recyklingu.

## Instrukcja użytkownika

Przed rozpoczęciem pracy z urządzeniem należy przeczytać następujące zasady bezpieczeństwa i wskazówki dotyczące jego użytkowania. Należy zapoznać się z elementami do obsługi i prawidłowym użytkowaniem urządzenia. Instrukcję użytkownika należy ułożyć w bezpiecznym miejscu na wypadek potrzeby skorzystania w przyszłości. Zalecamy zachowanie oryginalnego opakowania, łącznie z wewnętrznymi materiałami opakowania, rachunku i karty gwarancyjnej minimalnie przez okres gwarancji. W razie transportu urządzenia zapakować do oryginalnego kartonu, co zapewni jego maksymalną ochronę podczas ewentualnego transportu (np. przemieszczanie lub odesłanie do serwisu).



**Uwaga:** Przekazując urządzenie innym osobom należy przekazać również instrukcję. Przestrzeganie załączonej instrukcji użytkownika jest warunkiem prawidłowego użytkowania urządzenia. Instrukcja obsługi zawiera też wskazówki dotyczące eksploatacji, utrzymania i napraw.

**Producent nie odpowiada za wypadki lub szkody spowodowane nieprzestrzeganiem niniejszej instrukcji.**

## Należy uważnie przeczytać, zapamiętać i dotrzymywać zaleceń dotyczących bezpieczeństwa.

**⚠ OSTRZEŻENIE!** Nigdy nie patrzeć wprost na promień lasera i nigdy nie kierować go w stronę żadnej osoby lub zwierzęcia. Ludzie zazwyczaj chronią wzrok instynktownie zamykając oczy lub odwracając głowę.

**Nigdy nie używać żadnych innych przyrządów optycznych, które mogłyby być skierowane bezpośrednio na promień lasera! Może to prowadzić do poważnego uszkodzenia wzroku.**

### Przeznaczenie urządzenia

- ✿ Urządzenie jest przeznaczone do mierzenia odległości i pomaga w ręcznych obliczeniach powierzchni i objętości.
- ✿ Urządzenia można używać tylko w podanym zakresie jego zastosowania.
- ✿ Zabrania się usuwania z urządzenia nalepki ostrzegawczej lub opisu prawidłowego używania tego urządzenia.
- ✿ Surowo zabrania się naprawiania urządzenia w nieautoryzowanym warsztacie.
- ✿ Urządzenia nie wolno przerabiać ani jakkolwiek modyfikować.
- ✿ Urządzenie nie może być kierowane bezpośrednio na słońce, ponieważ mogłoby dojść do jego uszkodzenia.
- ✿ Podczas mierzenia odległości należy zachować ostrożność i zwracać uwagę na otoczenie.

### Klasyfikacja lasera

- ✿ Mierniki odległości wykorzystują do mierzenia promień lasera, który jest emitowany w przedniej części urządzenia.





## 2. SYMBOLE



Urządzenie jest zgodne z obowiązującymi normami i przepisami.



Przed użyciem należy uważnie przeczytać instrukcję jego użytkowania.

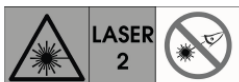

Klasa laserów 2

Nigdy nie kierować lasera na oczy człowieka lub zwierzęcia i nigdy nie patrzeć na promień lasera!



Urządzenie oddać do recyklingu.





### 3. OPIS OGÓLNY

#### OPIS I UMIESZCZENIE CZĘŚCI URZĄDZENIA

1. Włączyć / mierzenie
2. Wyłączyć
3. Przycisk blokowania
4. Włączenie lasera
5. Punkt referencyjny (tylny)
6. Poprzednia wartość
7. Wiersz sumaryczny / ostatnia wartość / wynik obliczeń

#### Dostarczone pozycje

Wyjąć wszelką zawartość kartonu i skontrolować, czy podczas transportu nie doszło do żadnego uszkodzenia urządzenia i czy zostały dostarczone następujące pozycje:

-  Laserowy miernik odległości
-  Akcesoria
-  Karta gwarancyjna
-  Instrukcja



Jeżeli którychś części urządzenia brakuje lub są uszkodzone, należy zwrócić się do producenta urządzenia.

## 4. INSTRUKCJA OBSŁUGI

### Włączenie / wyłączenie

Włączenie / wyłączenie (ręczne)



Otworzyć pokrywę baterii na tylnej stronie urządzenia i włożyć 2 baterie typu AAA.

Długim naciśnięciem  włączyć urządzenie lub naciskając  wyłączyć. Po 3 minutach bezczynności urządzenie wyłączy się automatycznie.

### Powrót/ Wyzerować



Podczas mierzenia można naciskając  wrócić do poprzedniego kroku lub wyzerować zmierzoną wartość.

### Jednostka mierzenia

Podstawową jednostką mierzenia jest metr. Naciskając jednocześnie  i  można nastawić jednostki mierzenia na metr lub stopę.



## MIERZENIE ODLEGŁOŚCI

### Mierzenie poszczególnych odległości

Naciskając  uaktywnić laser. Następnym naciśnięciem  uruchomić mierzenie odległości. Zmierzona wartość pojawi się natychmiast.

### Mierzenie bieżące

Długim naciśnięciem  uruchamia się mierzenie bieżące. Zmierzone wartości są wyświetlane na ekranie w realnym czasie podczas poruszania urządzeniem. Ostatnia zmierzona wartość jest wyświetlana w wierszu sumarycznym. Użytkownik może tę

funkcję wyłączyć naciskając  lub . Ta funkcja po 5 minutach bezczynności wyłączy się automatycznie.

## USUWANIE USTEREK

- ✿ Wszystkie błędy lub usterki są wyświetlane z pomocą kodu. Poniższa tabela objaśnia znaczenie tych kodów i rozwiązywanie problemów.
- ✿ Przyczyny domniemanych usterek może często usunąć sam użytkownik. Dlatego należy skontrolować urządzenie według niniejszego rozdziału. W większości przypadków problem zostanie szybko rozwiązany.
- ✿ **OSTRZEŻENIE!**
- ✿ Wykonywać tylko kroki opisane w niniejszej instrukcji! Jeżeli użytkownik nie jest w stanie rozwiązać problemu sam, wszystkie inne prace kontrolne, utrzymaniowe i naprawcze musi przeprowadzać autoryzowany warsztat lub podobnie wykwalifikowany specjalista!

Kod	Przyczyna	Sposób naprawy
204	Błąd obliczenia	Postępować według instrukcji użytkownika i powtórzyć procedury.
208	Nadmierny prąd	Skontaktować się ze swoim dystrybutorem
220	Niskie napięcie baterii	Wymienić baterie
252	Za wysoka temperatura	Ochłodzić urządzenie na temperaturę w granicach 0 - 40°C
255	Odebrany sygnał jest za słaby lub czas mierzenia jest za długi	Użyć płytki docelowej lub znaleźć odpowiednią powierzchnię odbijającą
256	Odebrany sygnał jest za silny	Powierzchnia celu jest za bardzo odbłaskowa, użyć płytki docelowej lub nie kierować na obiektyw intensywnego światła
261	Poza zakresem mierzenia	Wybrać odległość mierzenia w zakresie mierzenia
500	Błąd sprzętu	Kilkakrotnie wyłączyć i włączyć urządzenie. Jeżeli symbol jest wciąż wyświetlony, zwrócić się do swojego dystrybutora.

## 5. SPECYFIKACJE TECHNICZNEA

Specyfikacja	FDLM 1020
Maksymalna mierzona odległość (*1)	0,2 - 20 m
Dokładność mierzenia (*2)	+ - 3 mm
Jednostki mierzenia	m/stopy
Klasa laserów	Klasa 2
Typ lasera	630 - 670 nm, < 1 mW
Pojedyncze / bieżące	Tak
Przycisk	Miękka guma
Temperatura robocza	0° - 40°C
Temperatura przechowywania	-10°C - 60°C
Przybliżona żywotność baterii	5 000 czasów mierzenia
Typ baterii	AAA 2 x 1.5 V
Automatyczne wyłączenie lasera po	30 s
Wymiary	100,5 x 38 x 24,5 mm
Masa	59 g

Instrukcja użytkowania - tylko wersje językowe.

Zastrzega się możliwość zmian tekstu i parametrów technicznych.

Tekst, konstrukcja i specyfikacje techniczne mogą się zmieniać bez uprzedzenia. Zastrzegamy sobie prawo do wprowadzania tych zmian. Należy utrzymywać dostateczną odległość od rotującego wiertła.



## 6. LIKWIDACJA

### **ZALECENIA I INFORMACJE DOTYCZĄCE LIKWIDACJI UŻYTEGO OPAKOWANIA**

wszelkie użyte materiały opakowaniowe przekazać w miejscu ich likwidacji według lokalnych przepisów.

### **LIKWIDACJA ZUŻYTYCH URZĄDZEŃ ELEKTRYCZNYCH I ELEKTRONICZNYCH**



Ten symbol na produktach lub w dokumentacji towarzyszącej oznacza, że zużyte wyroby elektryczne lub elektroniczne nie mogą być wyrzucane do odpadu komunalnego. Te wyroby trzeba przekazywać w punktach zbioru w celu ich prawidłowej likwidacji, utylizacji lub recyklingu. W niektórych krajach Unii Europejskiej lub w innych krajach europejskich może też zwracać swoje wyroby w miejscu zakupu, jeżeli wyrób został zakupiony jako nowy. Należyta likwidacja tego wyrobu przyczyni się do ochrony cennych zasobów naturalnych i pomoże w zapobieganiu ewentualnemu niekorzystnemu wpływowi na środowisko i ludzkie zdrowie z powodu nieprawidłowej likwidacji odpadu. Bliższe informacje można uzyskać w miejscowych urzędach lub najbliższym punkcie zbioru odpadów. W razie nieprawidłowej likwidacji tego rodzaju odpadu grożą sankcje według lokalnych przepisów.

#### **DLA FIRM W KRAJACH UNII EUROPEJSKIEJ**

W razie potrzeby zlikwidowania urządzeń elektrycznych lub elektronicznych należy zwrócić się do swojego dystrybutora lub sprzedawcy w celu uzyskania potrzebnych informacji.

#### **LIKWIDACJA W INNYCH KRAJACH POZA UNIĄ EUROPEJSKĄ**



W razie potrzeby zlikwidowania tego wyrobu należy zwrócić się do lokalnych organów lub producenta w celu uzyskania informacji o sposobie jego likwidacji.

Ten wyrób spełnia wszystkie podstawowe wymagania dyrektyw UE, które go dotyczą.

Tekst, konstrukcja i specyfikacje techniczne mogą się zmieniać bez uprzedzenia.

Zastrzegamy sobie prawo do ich zmiany.

## 7. DEKLARACJA ZGODNOŚCI

### Producent:

FAST ČR, a.s.

Černokostelecká 1621, 251 01 Praha, Republika Czeska, DIČ (VAT): CZ26726548

**Wyrób / marka:** LASEROWY MIERNIK ODLEGŁOŚCI / FIELDMANN

**Typ / model:** FDLM 1020

3 V DC, 2 x 1,5 V DC AAA, KLASA II  
KLASA LASERA 2

**Wyrób jest zgodny z dyrektywami i rozporządzeniami podanymi poniżej:**

Niskonapięciowe urządzenia

elektryczne 2014/35/UE

Dyrektywa w sprawie  
elektromagnetycznej

kompatybilności  
2014/30/UE

Dyrektywa w sprawie  
substancji niebezpiecznych

ograniczeń w stosowaniu  
(RoHS) 2011/65/UE



**oraz normami:**

EN 61326-1:2013

EN 61326-2-2:2013

EN 60825-1:2014



**Miejsce wydania:** Praga

**Nazwisko:** Ing. Zdeněk Pech  
Prezes rady nadzorczej

**Data wydania** 1. 8. 2017

**Podpis:**

**FAST** FAST ČR, a.s.  
Černokostelecká 1621, 251 01 Říčany  
IČO: 26726548 tel.: +420/ 323 204 111  
DIČ: CZ26726548 fax: +420/ 323 204 110

*podpis nieczytelny*