



FZK 6015 B
FZK 6115 B

English	3 - 18
Čeština.....	19 - 34
Slovenščina.....	35 - 50
Magyarul.....	51 - 66
Polski	67 - 84

Petrol cultivator

INSTRUCTIONS FOR USE

Thank you for purchasing this petrol cultivator. Before you start using it, please, carefully read this user's manual and save it for possible future use.

TABLE OF CONTENTS

1. GENERAL SAFETY INSTRUCTIONS.....	4
Important safety information.....	4
Packaging.....	4
User's manual.....	4
2. EXPLANATION OF INSTRUCTION LABELS ON THE MACHINE.....	5
3. DESCRIPTION OF THE CULTIVATOR.....	7
4. ASSEMBLY/PREPARATION.....	7
Taking the cultivator out of the cardboard packaging.....	7
5. ASSEMBLING THE CULTIVATOR.....	8
Installing the drag stake.....	8
Installing the support wheel.....	8
Assembling the handle.....	8
6. BEFORE STARTING THE CULTIVATOR.....	9
Adding oil.....	9
Adding fuel.....	9
7. BEFORE TURNING ON THE PETROL CULTIVATOR.....	10
8. CONTROLLING AND OPERATING THE CULTIVATOR.....	10
Starting the cultivator.....	10
Support wheel and drag stake.....	11
Controlling the cultivation blades.....	11
Application range for the petrol cultivator.....	11
Changing the motor oil.....	12
9. SAFETY INSTRUCTIONS.....	12
General safety instructions.....	12
Instructions for use.....	12
10. MAINTENANCE.....	13
Maintenance.....	13
Servicing.....	14
Warranty does not cover.....	14
Storage.....	14
11. TECHNICAL INFORMATION.....	15
12. DECLARATION OF CONFORMITY.....	16
13. DISPOSAL.....	18

1. GENERAL SAFETY REGULATIONS

IMPORTANT SAFETY NOTICE

- ✿ Unpack the product carefully and do not throw away any of the packaging until you have found all the parts of the product.
- ✿ Store the machine in a dry place out of children's reach.
- ✿ Read all the warnings and instructions. Failure to comply with the warnings and instructions may lead to electric shock, fire and/or serious injuries.

PACKAGING

The product's packaging prevents damage during transport. This packaging is a resource and can be recycled.

USER MANUAL

Before starting to work with the machine, please read the following safety regulations and instructions for use. Get familiar with the controls and correct use of the equipment. Keep the user's manual in a safe place for easy future reference. Save the original packaging, including the internal packing material, guarantee card and proof of purchase receipt for at least the time of the guarantee.

If you need to ship this machine, pack it in the original cardboard box to ensure maximum protection during shipping or transport (e.g. when moving or when you need to send this product for repair).

 **Note:** If you hand over the appliance to somebody else, do so together with this user's manual. Make sure you use the appliance properly by following the instructions in the included User manual. The user's manual also contains operating, maintenance, and repair instructions.

The manufacturer assumes no responsibility for accidents or damages arising from failure to comply with these instructions.

2. EXPLANATION OF THE INSTRUCTION LABELS ON THE MACHINE



Before putting into operation, please carefully read the user's manual.



Keep other persons away from the work area.



Rotating parts! The cultivator blades stop only after the engine has been switched off.



Emission of toxic gasses. Do not use the petrol cultivator in enclosed or unventilated areas.



Hot surfaces, risk of burns!



Before carrying out maintenance, turn off the engine and disconnect the spark plug.



Never add fuel while the engine is running.



Indicates that there is a risk of injury to persons, death or damage to the machine if instructions are not followed.



Use ear protection.

Use eye protection.

Use breathing protection.



Always maintain a distance from moving parts.



Travel along the slope on contours, not up and down.



Conforms to all relevant European directives.



Petrol is extremely flammable and therefore allow the engine to cool down for 2 minutes before adding more fuel.

3. DESCRIPTION OF THE CULTIVATOR (Fig. 1)

1. Starting cord
2. Throttle lever/switch
3. Blade engagement lever
4. Metal handles
5. Drag stake
6. Cultivation blades
7. Transport wheel
8. Air filter

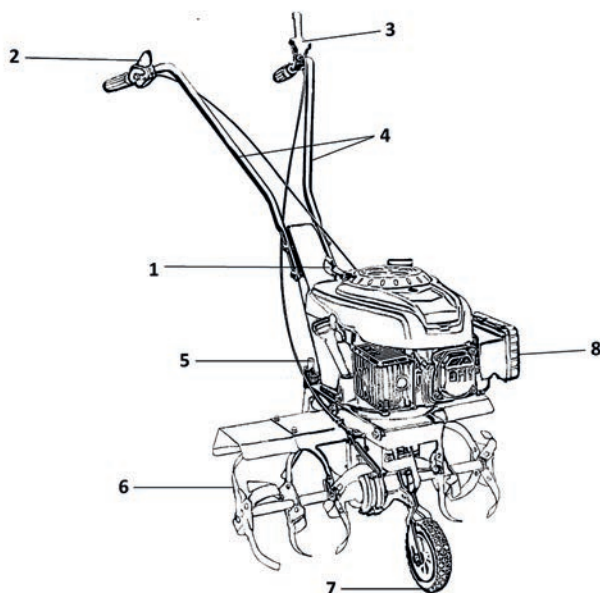

Fig. 1

4. ASSEMBLY/PREPARATION

Before assembling and starting the petrol cultivator, first carefully read the entire user's manual and the instructions contained in it.

⚠ IMPORTANT INFORMATION: The cultivator is supplied **WITHOUT FUEL AND OIL** in the engine. Your new cultivator was tested at the production plant meaning that a small amount of residual oil may be in the engine.

TAKING THE CULTIVATOR OUT OF THE CARDBOARD PACKAGING

Take the cultivator out of the cardboard packaging and check that no loose parts are left in the packaging.

5. ASSEMBLING THE CULTIVATOR

⚠ IMPORTANT INFORMATION: Carefully unfold the cultivator handle, being careful not to pinch or damage the cultivator's control cables.

⚠ Caution! Assemble the cultivator on a level surface.

INSTALLING THE DRAG STAKE

1. Slide the drag stake (Fig. 2, point 1) through the prepared opening at the rear of the cultivator and secure it in at the required height using a cotter pin (Fig.2, point 2).

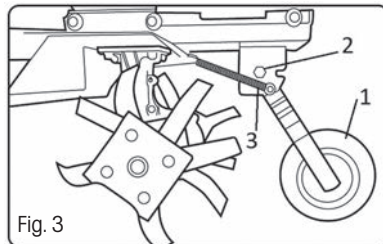
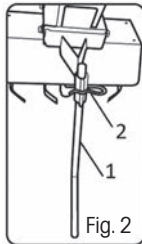

INSTALLING THE SUPPORT WHEEL

1. Place the wheel (Fig. 3, point 1) into the prepared opening at the bottom of the cultivator and secure it in place using the included bolt (Fig. 3, point 2).
2. Slide the spring on to the wheel axle and secure in place using the cotter pin (Fig. 3, point 3).

ASSEMBLING THE HANDLE

1. First attach the handles in the middle part Fig. 4. The engine speed adjustment lever must be located on the right side. The handle with the cultivating blade control lever must be on the left side.
2. Attach both handles on each side using two bolts - Fig. 5. A washer must be placed underneath the head of the screw.

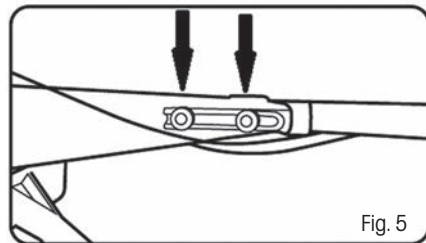
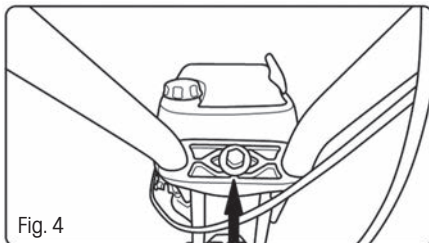

6. BEFORE STARTING THE CULTIVATOR

ADDING OIL

The cultivator is supplied without motor oil. Before first start up, add motor oil SAE30 or 15W-40 (approx 600 ml) according to the following instructions.

1. When pouring in the oil, place the cultivator on a level surface.
2. Pull the cap with the oil dipstick out of the oil refill hole (Fig. 6).
3. After adding oil, put the dipstick back into the hole and tighten it.
4. The oil level must be between the upper (MAX) and lower (MIN) limits (Fig. 6).

⚠ Caution! DO NOT OVERFILL the oil reservoir, otherwise a large amount of smoke will come out of the exhaust after starting the cultivator.

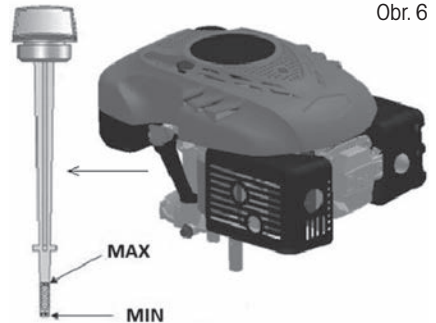

⚠ IMPORTANT INFORMATION: Check the oil level before every use of the cultivator. Add oil if necessary. Add oil up to the MAX level mark on the oil dipstick.

⚠ IMPORTANT INFORMATION: Replace the oil after the first 5 hours of operation and subsequently after every 25 hours of operation

ADDING FUEL

The suitable type of fuel for this engine is NATURAL 95

After unscrewing the fuel tank cap, add the fuel, pouring it in all the way up to the collar of the fuel tank but do not overflow it.

Always add fresh, clean and approved lead-free petrol with an octane rating of at least 95.

⚠ Caution! In the event that you spill any oil or fuel on the cultivator when refilling, wipe it away immediately. Do not store or add fuel or handle it in any way in the vicinity of an open fire.

⚠ Caution! Fuels mixed with alcohol or fuels with ethanol or methane additives may bind moisture to themselves, which may result in separation during storage and the formation of acids. Subsequently during storage the acid vapours may damage the fuel system of the engine. These fuels must not be used in the cultivator.

⚠ IMPORTANT INFORMATION: When not using the cultivator for longer than 30 days, drain the fuel tank, start the engine and let it run until the fuel lines and the carburettor are empty (the engine will stop on its own). This will prevent future engine problems. Before using it again, add fresh fuel into the fuel tank. For more information, see chapter Storage instructions.

7. BEFORE TURNING ON THE PETROL CULTIVATOR

- ⚠ **ATTENTION:** Never remove or short-circuit the safety features mounted on the cultivator (for example the starting lever safety mechanism).
- ⚠ **ATTENTION:** The cultivation blades will continue to rotate for a short time after it is turned off! When turning it on, make sure that your feet are at a safe distance from the cultivation blades.
- ⚠ **ATTENTION:** Always lead the cultivator by the handles with both hands. Never work with the cultivator with only one hand. Lead the cultivator only at walking speed.
- ⚠ **ATTENTION:** Before turning on the cultivator, make sure that the blades are not touching any object and that they can move freely.
- ⚠ **ATTENTION: USE THE SUPPORT WHEEL TO MOVE TO THE DESIGNATED AREA, NOT RUNNING CULTIVATION BLADES.**
- ⚠ **ATTENTION: BEFORE STARTING THE BLADES, LEAN THE CULTIVATOR AGAINST THE DRAG STAKE TO TAKE OFF THE LOAD. ONCE THE BLADES ARE ROTATING AT FULL SPEED, IT IS POSSIBLE TO SLOWLY PLUNGE THEM INTO THE SOIL.**
- ⚠ **ATTENTION:** The cultivator may jump up and/or forwards if the blades hit very hard or frozen soil or if there are hidden obstacles in the soil such as large stones.

8. CONTROLLING AND OPERATING THE CULTIVATOR

STARTING THE CULTIVATOR

1. Adjust the engine speed lever (Fig. 7.1 position 1) - closed air supply.
2. Then pull on the starting cord - Fig. 7. 2. The engine should start up after 3-4 pulls.
3. After starting the engine, move the speed control lever to position 2 (Fig. 7.1) - fast engine speed.
4. To stop the engine, move the engine speed lever to position 4 (Fig. 7.1) - STOP.

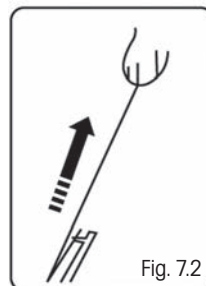
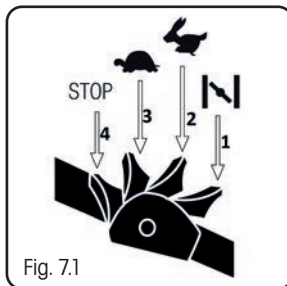

- ⚠ **Caution!** A small amount of smoke may be emitted when the engine is started up for the first time as the protective layers in the engine are burnt off. This is completely normal and does not constitute a problem.

SUPPORT WHEEL AND DRAG STAKE

For moving the cultivator, only use the support wheel. Prior to starting work, fold the wheel up (Fig. 8). However, it may also be used during work to control the depth of cultivation. The drag stake helps work by holding the cultivator back.

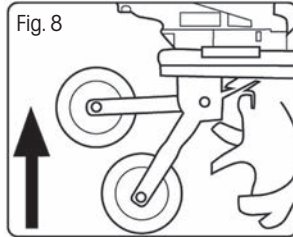

CONTROLLING The cultivating blades

The lever on the left handle of the cultivator is used to control the cultivation blades (Fig. 9.)

⚠ Caution! For safety reasons, this lever is fitted with a safety mechanism preventing accidental engagement of the blades

Prior to engaging them, pull to release the safety mechanism on the lever (Fig. 9, point 1)

Push the lever to the handle to put the cultivation blades into motion (Fig. 9, point 2)

To release the cultivation knives, release the lever (Fig. 9, point 2)

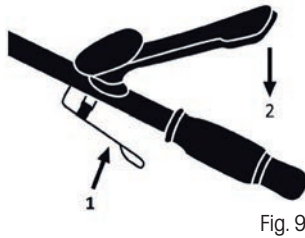

APPLICATION RANGE GASOLINE CULTIVATOR

⚠ ATTENTION: Before use, remove all visible stones or other foreign objects.

⚠ ATTENTION: THE GASOLINE CULTIVATOR IS NOT INTENDED TO REMOVE GRASS TURF OR CONVERTING GRASS SURFACES TO FLOWER BEDS

Use the petrol cultivator for preparing maintained garden beds before sowing. The cultivator can also be used for sowing tilled or ploughed garden beds, or for incorporating various types of fertilizer into the soil. The cultivator can also be used to incorporate new substrate into existing garden beds.

To prepare a garden bed for sowing, it is recommended to use one of the following patterns:

Loosening pattern A – Travel over the loosened area twice, the second time in cross direction to the first run,
Loosening pattern B – Travel over the loosened area twice, the second time overlap the first run

To break up clumps of soil, allow the cultivator to pull your hands to the end of their reach and then firmly pull the cultivator back towards yourself. You will achieve the best results by repeatedly allowing the cultivator to move forward and then pulling it back towards yourself again.

In the event that the cultivator sinks so deep into the soil that it stays in the one location, rock it gently from side to side to release it. The cultivator will again start to travel forward.

When working on a slope, always stand diagonally to the slope to maintain a firm safe stance. Do not work on extremely steep slopes.

CHANGING THE MOTOR OIL

⚠ Caution! For this task, we recommend that you contact an authorised service centre.

The drain plug is located under the engine (Fig. 10 – point 1). Place a suitable container for catching the used oil under the engine and remove the plug. Tilt the cultivator so that all the oil can drain from the oil tank. After draining the oil, put the plug back into the hole, making sure that the plug is securely in its place and wipe away any drops of spilled oil.

Add type SAE30 or 15W-40 oil into the oil tank.

When the oil dipstick is inserted into the hole and screwed in, the oil level should be between the Min and Max marks (Fig. 10). Do not overfill the oil tank.

Start the engine and allow it to run for a short time. Stop the engine, wait 1 minute and remeasure the oil level in the oil tank. Add oil to the required level if necessary.

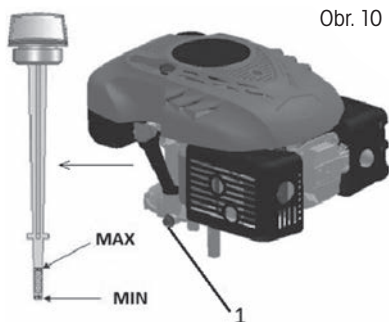

9. SAFETY INSTRUCTIONS

GENERAL SAFETY INSTRUCTIONS

- ✿ This product serves exclusively for the purposes described above in this user's manual. Do not use it for any other purposes than those intended. Otherwise, there is a risk of damaging it or an injury.
- ✿ Never allow children or persons who are not acquainted with the contents of this user's manual to work with the machine.
- ✿ The person operating the cultivator is responsible for the safety of persons in the work area. Never operate the cultivator in the near vicinity of other people, children or freely roaming animals.
- ✿ Before starting work, check the terrain where the cultivator will be used and remove stones, wires, sticks, splinters, bones and other foreign objects, which could become caught in it or deflected or cause injuries.

INSTRUCTIONS FOR USE

- ✿ All nuts, pins and bolts must be properly tightened so that the machine is in a safe and operational condition.
- ✿ When working with the cultivator, wear long pants and solid footwear.

- ✿ Never start the cultivator in enclosed or poorly ventilated areas where fumes could accumulate. Emissions from the engine contain carbon monoxide, which is life threatening.
- ✿ Work only during sufficient light conditions (in daylight or sufficient artificial lighting).
- ✿ Do not use the cultivator when it is raining.
- ✿ Proceed especially carefully when working in elevated terrain (on a slope). Always work perpendicular to the slope, parallel to the contour, and not directly up/down.
- ✿ Under no condition leave the cultivator running without supervision; if you leave the cultivator, turn off the engine.
- ✿ Never modify the engine's speed setting.
- ✿ Never transport the cultivator while its engine is running.
- ✿ Stop the engine and disconnect the spark plug in the following cases:
 - when performing maintenance, repairs or inspecting the machine.
 - before carrying, lifting or transporting it.
 - when an impact with a foreign object occurs, stop the engine and carefully inspect the cultivator to ensure that there is no damage. In the event of damage, take the cultivator to a specialised service centre for repairs.
 - if the cultivator is vibrating abnormally (immediately identify and remedy the cause of the vibration).
 - For the purpose of ensuring safe operation, regularly check that the pins, bolts and nuts on the cultivator are securely tightened.

⚠ ATTENTION: FUEL IS A VERY FLAMMABLE LIQUID.

- ✿ Store fuel in a suitable container.
- ✿ Only add fuel in an open and well ventilated location. When handling fuel, do not smoke or use a mobile phone.
- ✿ Only add fuel when the engine is turned off. Never open the fuel tank or add fuel if the engine is hot or if it is running.
- ✿ If fuel is spilled, do not start the engine. Take the cultivator away from the location where the fuel was spilled and take care to avoid possible ignition. Continue with work only after the spilled fuel has evaporated and the fuel fumes have dissipated;
- ✿ After adding fuel, securely tighten the fuel tank cap and the cap on the fuel canister.

⚠ ATTENTION: Before carrying out maintenance or repairs, stop the engine and disconnect the spark plug.

10. MAINTENANCE

MAINTENANCE

- ✿ All nuts, pins and bolts must be properly tightened so that the machine is in a safe and operational condition. Regular maintenance is the basic prerequisite for ensuring safety of the user, maintain the cultivator's operating condition and high performance.
- ✿ Never store a machine with petrol in the fuel tank inside a building where the fumes could come within range of an open fire, sparks or sources of high temperature
- ✿ Before storing in any enclosed area, allow the engine to cool down.
- ✿ To reduce the risk of a fire, ensure that the cultivator and in particular the engine, exhaust muffler, battery and

also the location of spare fuel storage are free of plant remains, leaves or excessive amounts of lubricant.

- ✿ Regularly inspect the condition of the protective blade cover.
- ✿ Drain the fuel in a well ventilated area when the engine has cooled down.
- ✿ When removing or installing the cultivation blades, use thick work gloves.

⚠ ATTENTION: Before carrying out maintenance or repairs, stop the engine and disconnect the spark plug.

- ✿ Check the cultivator regularly and ensure that all dirt, is regularly removed, especially from the cultivation blades.
- ✿ Regularly inspect the condition of the blades because they have a significant effect on the performance of the cultivator.
- ✿ In regular intervals, check that all nuts and bolts are tightened. Nuts and bolts that are worn out or incorrectly tightened may cause serious damage to the engine or the frame.

⚠ ATTENTION: Always use only original spare parts. Poor quality spare parts may cause serious damage to the cultivator and create a safety hazard.

SERVICE

- ✿ In the event that after purchasing the product you find any kind of defect, contact the service department. When using the product, follow the instructions contained in the included user's manual.
- ✿ A complaint will not be accepted if you modified the product or if you did not follow the instructions in the user's manual.

WARRANTY DOES NOT COVER

- ✿ Normal wear and tear of operating parts of the machine as a result of its use.
- ✿ Servicing tasks related to standard maintenance of the machine (e.g. cleaning, lubrication, tuning, etc.). Defects caused by external effects (e.g. climatic conditions, dustiness, inappropriate use, etc.)
- ✿ Mechanical damage resulting from the machine being dropped, impact, etc.
- ✿ Damages resulting from unprofessional handling, overloading, use of incorrect parts, inappropriate tools, etc.
- ✿ On returned products that were not properly protected against mechanical damage during transport, the risk of potential damage is borne exclusively by the owner.

STORAGE

- ✿ If you will not be using the machine for an extended period of time, store it according to the following instructions. This will extend the lifetime of the machine.
- ✿ Fully drain fuel from the fuel tank and the carburettor.
- ✿ Screw out the spark plug and pour a small amount of motor oil into the socket. Pull the starter gently 2 or 3 times.
- ✿ Use a clean cloth to clean the exterior surfaces. Store the machine in a clean dry location.

11. TECHNICAL SPECIFICATIONS

Engine type	OHV, air cooled, 4-stroke
Rated power	2.2 kW
Engine rpm	3000 rpm
Displacement	139 cm ³
Starting	Pull cord
Fuel tank volume	1.2 litres
Recommended fuel	Petrol - lead-free, at least 95 octane
Oil tank volume	0,6 l
Recommended oil	SAE30, 15W-40
Working width	36cm - FZK 6015 B/59cm FZK 6115 B
Rotation speed of axle with blades	140 rpm
Blade diameter / max. working depth	26 cm
Declared noise level	93 dB (A)
Maximum vibration level	12.5 m/s (K=1.5)
Weight	31kg FZK 6015 B/34kg FZK 6115 B

Amendments to text and technical parameters are reserved.

Changes in the text, design and technical specifications may be made without prior notice and we reserve the right to make changes

FAST[®]

FAST ČR, a.s.
Černokostecká 1621, 251 01 Říčany, Czech Republic
tel.: +420 325 204 111, fax: +420 325 204 110

Declaration of Conformity

Product/ brand: Gasoline Powered Motor Hoe/ **FIELDMANN**

Type/ model: **FZK 6015-B** as factory model FTQ360
139 cm³; 2,2 kW/ 3000 min⁻¹, Cutting width 360mm, LpA 72,8dB(A), LwA 93dB(A)

Manufacturer: FAST ČR, a.s.
Černokostecká 2111, 100 00 Praha 10, Czech Republic
VAT no: CZ26726548

This declaration of conformity is issued under the sole responsibility of the manufacturer.

The object of the declaration described above is in conformity with the relevant Union harmonisation legislation:

Directive Machinery 2006/42/EC
Directive EMC 2014/30/EU
Directive Noise 2000/14/EC + 2005/88/EC
Directive Emission of gaseous 2016/1628/EU
Directive RoHS 2011/65/EU

The relevant harmonised standards and the other technical specifications:

EN 709:1997+A4
EN ISO 14982:2009



Place of issuance: Prague

Name: Ing. Zdeněk Pech
Chairman of the Board

Date of issuance: 30. 09. 2019

Signature:

FAST[®] FAST ČR, a.s. ©
Černokostecká 1621, 251 01 Říčany
IČO: 26726548 tel.: +420/ 323 204 111
DIČ: CZ26726548 fax: +420/ 323 204 110

IČO: 26 72 65 48, DIČ: C7-26 72 65 48

Bankovní spojení: Komerční banka Praha 1, č.ú. 89309011/0100, Česká spořitelna Praha 4, č.ú. 2375682/0800, ČSOB Praha 1, č.ú. 8010-0116233383/0300

FAST[®]

FAST ČR, a.s.
 Černokostecká 1621, 251 01 Říčany, Czech Republic
 tel.: +420 323 204 111, fax: +420 323 204 110

Declaration of Conformity

Product/ brand: Gasoline Powered Motor Hoe/ **FIELDMANN**

Type/ model: **FZK 6115-B** as factory model FTQ590
 139 cm³; 2,2 kW/ 3000 min⁻¹, Cutting width 590mm, LpA 72,8dB(A), LwA 93dB(A)

Manufacturer: FAST ČR, a.s.
 Černokostecká 2111, 100 00 Praha 10, Czech Republic
 VAT no: CZ26726548

This declaration of conformity is issued under the sole responsibility of the manufacturer.

The object of the declaration described above is in conformity with the relevant Union harmonisation legislation:

Directive Machinery 2006/42/EC
 Directive EMC 2014/30/EU
 Directive Noise 2000/14/EC + 2005/88/EC
 Directive Emission of gaseous 2016/1628/EU
 Directive RoHS 2011/65/EU

The relevant harmonised standards and the other technical specifications:

EN 709:1997+A4
 EN ISO 14982:2009



Place of issuance: Prague

Name: Ing. Zdeněk Pech
 Chairman of the Board

Date of issuance: 30. 09. 2019

Signature:

FAST[®] FAST ČR, a.s. ©
 Černokostecká 1621, 251 01 Říčany
 IČO: 26726548 tel.: +420/ 323 204 111
 DIČ: CZ26726548 fax: +420/ 323 204 110

IČO: 26 72 65 48, DIČ: CZ-26 72 65 48

Bankovní spojení: Komerční banka Praha 1, č.ú. 89309011/0100, Česká spořitelna Praha 4, č.ú. 2375682/0800, ČSOB Praha 1, č.ú. 8010-0116233383/0300

13. DISPOSAL

INSTRUCTIONS AND INFORMATION ON DISPOSING OF USED PACKAGING MATERIALS

Dispose of used packaging material at a site designated for waste in your municipality.



The appliance and its accessories are manufactured from various materials, e.g. metal and plastic.

Take damaged parts to a recycling centre. Inquire at the relevant government department.



This appliance meets all the basic requirements of the EU directives.

Changes in the text, design and technical specifications may be made without prior notice and we reserve the right to make such changes.

Translation of the original user's manual.

Benzínový kultivátor

NÁVOD K OBSLUZE

Děkujeme vám, že jste si zakoupili tento benzínový kultivátor. Než ho začnete používat přečtěte si, prosím, pozorně tento návod k obsluze a uschovejte jej pro případ dalšího použití.

OBSAH

1. VŠEOBECNÉ BEZPEČNOSTNÍ PŘEDPISY	21
Důležitá bezpečnostní upozornění	21
Obal	21
Návod k použití	21
2. VYSVĚTLENÍ ŠTÍTKŮ S POKYNY NA STROJI	22
3. POPIS KULTIVÁTORU	24
4. SESTAVENÍ/PŘÍPRAVA	24
Vyjmete kultivátor z kartonového obalu	24
5. SESTAVENÍ KULTIVÁTORU.....	25
Instalace opěrného trnu	25
Instalace podpůrného kolečka	25
Sestavení madla.....	25
6. PŘED SPUŠTĚNÍM KULTIVÁTORU.....	26
Nalítí oleje	26
Doplnění paliva	26
7. PŘED ZAPNUTÍM BENZÍNOVÉHO KULTIVÁTORU.....	27
8. OVLÁDÁNÍ A PROVOZ KULTIVÁTORU	27
Start kultivátoru	27
Podpůrné kolečko a opěrný trn	28
Ovládání kultivačních nožů	28
Rozsah použití benzínového kultivátoru	28
Výměna motorového oleje	29
9. BEZPEČNOSTNÍ POKYNY	29
Všeobecné bezpečnostní pokyny	29
Pokyny k používání.....	29
10. ÚDRŽBA	30
Údržba.....	30
Servis.....	31
Záruka se nevztahuje	31
Uskladnění	31
11. TECHNICKÉ ÚDAJE	32
12. PROHLÁŠENÍ O SHODĚ	33
13. LIKVIDACE	35

1. VŠEOBECNÉ BEZPEČNOSTNÍ PŘEDPISY

DŮLEŽITÁ BEZPEČNOSTNÍ UPOZORNĚNÍ

- ✿ Výrobek pečlivě vybalte a dejte pozor, abyste nevyhodili žádnou část obalového materiálu dříve, než najdete všechny součásti výrobku.
- ✿ Stroj uchovávejte na suchém místě mimo dosah dětí.
- ✿ Čtěte všechna upozornění a pokyny. Zanedbání při dodržování varovných upozornění a pokynů mohou mít za následek úraz elektrickým proudem, požár a/nebo těžká poranění.

OBAL

Výrobek je umístěn v obalu bránícím poškozením při transportu. Tento obal je surovinou a lze jej proto odevzdat k recyklaci.

NÁVOD K POUŽITÍ

Než začnete se strojem pracovat, přečtěte si následující bezpečnostní předpisy a pokyny k používání. Seznamte se s obslužnými prvky a správným používáním zařízení. Návod pečlivě uschovejte pro případ pozdější potřeby. Minimálně po dobu záruky doporučujeme uschovat originální obal včetně vnitřního balicího materiálu, pokladní doklad a záruční list.

V případě přepravy zabalte stroj zpět do originální krabice od výrobce, zajistíte si tak maximální ochranu výrobku při případném transportu (např. stěhování nebo odeslání do servisního střediska).

 **Poznámka:** Předáváte-li stroj dalším osobám, předejte jej společně s návodem. Dodržování přiloženého návodu k obsluze je předpokladem řádného používání stroje. Návod k obsluze obsahuje rovněž pokyny pro obsluhu, údržbu a opravy.

Výrobce nepřebírá odpovědnost za nehody nebo škody vzniklé následkem nedodržování tohoto návodu.

2. VYSVĚTLENÍ ŠTÍTKŮ S POKYNY NA STROJI



Před uvedením do provozu si prosím pozorně přečtěte návod k obsluze.



Udržujte ostatní osoby mimo pracovní oblast.



Rotující součásti! Nože kultivátoru se zastaví až chvíli po vypnutí motoru.



Emise toxických plynů. Benzínový kultivátor nepoužívejte v uzavřených či neventilovaných prostorech.



Horké povrchy, hrozí nebezpečí popálenin!



Před prováděním údržby vypněte motor a odpojte zapalovací svíčku.



Nikdy nedoplňujte palivo, pokud je motor spuštěný.



Upozorňuje, že v případě nedodržení pokynů hrozí nebezpečí zranění osob, smrti nebo poškození nástroje.



Používejte ochranu sluchu.

Používejte ochranu zraku.

Používejte ochranu dýchacích orgánů.



Neustále udržujte odstup od pohybujících se dílů.



Pohybujte se svahem po vrstevnici, ne nahoru a dolů.



Vyhovuje všem příslušným evropským směrnici.



Benzín je extrémně hořlavý a proto před doplňováním paliva nechte motor 2 minuty vychladnout.

3. POPIS KULTIVÁTORU (Obr 1)

1. Startovací šňůra
2. Plynová páka/vypínač
3. Páka spuštění nožů
4. Ocelová madla
5. Opěrný trn
6. Kultivační nože
7. Transportní kolečko
8. Vzduchový filtr

Obr. 1

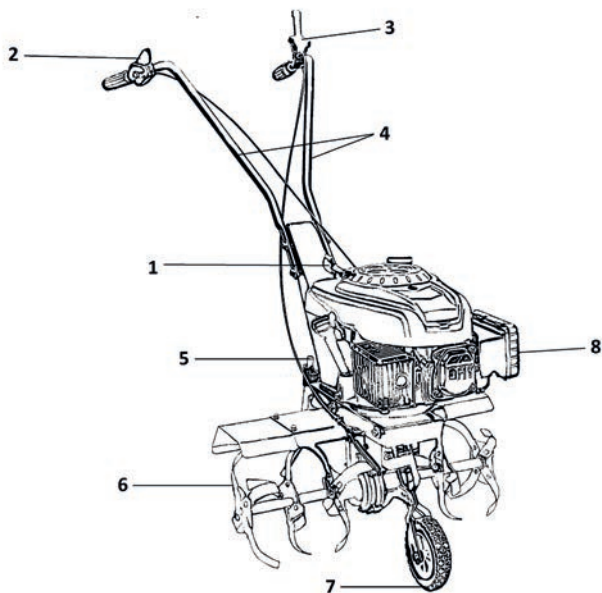

4. SESTAVENÍ/PŘÍPRAVA

Před sestavením a spuštěním benzínového kultivátoru si pečlivě přečtěte celý návod k obsluze a v něm uvedené pokyny.

⚠ DŮLEŽITÁ INFORMACE: Kultivátor se dodává **BEZ PALIVA A OLEJE** v motoru.

Váš nový kultivátor byl vyzkoušen ve výrobním závodě, proto se v motoru může nacházet minimální zbytkové množství oleje.

VYJMĚTE KULTIVÁTOR Z KARTONOVÉHO OBALU

Vyjměte kultivátor z kartonového obalu a zkontrolujte, zda v obalu nezůstaly volné díly.

5. SESTAVENÍ KULTIVÁTORU

⚠ DŮLEŽITÁ INFORMACE: Opatrně rozložte rukojeť kultivátoru a neskrýpněte či nepoškozte ovládací lanka kultivátoru.

⚠ Upozornění! Kultivátor sestavujte na rovné ploše.

INSTALACE OPĚRNÉHO TRNU

- Opěrný trn (Obr.2 bod 1) protáhněte připraveným otvorem v zadní části kultivátoru a zajistěte ho závlačkou (Obr.2 bod 2) v požadované výšce.

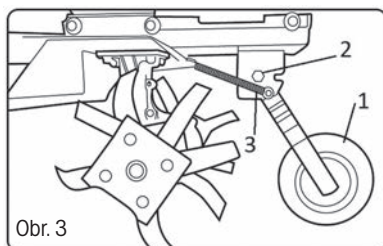
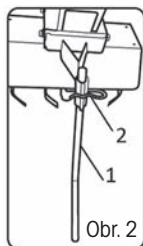

INSTALACE PODPŮRNÉHO KOLEČKA

- Kolečko (Obr.3,bod 1) umístěte do připraveného otvoru ve spodní části kultivátoru a zajistěte ho přiloženým šroubem (Obr.3,bod 2).
- Pružinu navlečte na osu kolečka a zajistěte závlačkou (Obr.3,bod 3).

SESTAVENÍ MADLA

- Madla nejprve připevněte ve středové části - Obr. 4. Na pravé straně musí být umístěna páka nastavení otáček motoru. Na levé madlo s pákou ovládní kultivačních nožů.
- Připevněte obě madla dvěma šrouby na každé straně - Obr. 5 Pod hlavičkou šroubu musí být umístěna podložka.

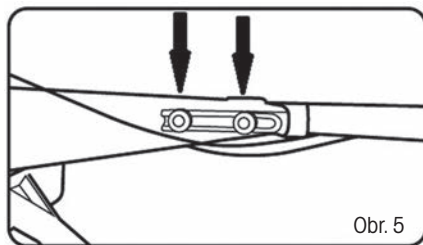
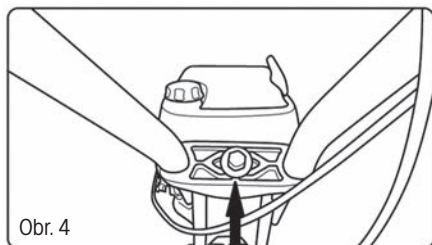

6. PŘED SPUŠTĚNÍM KULTIVÁTORU

NALITÍ OLEJE

Kultivátor se dodává bez motorového oleje. Před prvním startem nalijte motorový olej SAE30 nebo 15W-40 (cca 600 ml) dle následujících pokynů.

1. Při nalévání oleje postavte kultivátor na rovnou plochu.
2. Vyměňte zátku s měrkou oleje z otvoru pro dolévání oleje (Obr. 6).
3. Po doplnění oleje měрку umístěte zpět do otvoru a dotáhněte ji.
4. Hladina oleje se musí pohybovat mezi horní (MAX) a dolní (MIN) mezí (Obr. 6).

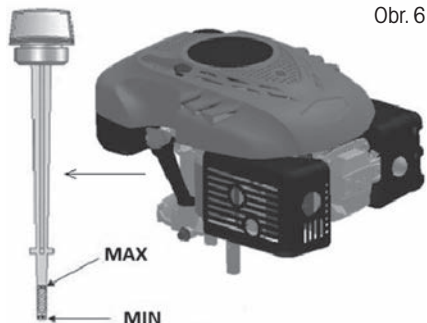

Obr. 6

⚠ Upozornění! NEPŘEPLŇTE zásobník oleje, jinak z výfuku po nastartování kultivátoru vyjde velké množství kouře.

⚠ DŮLEŽITÁ INFORMACE: Hladinu oleje kontrolujte před každým použitím kultivátoru. V případě potřeby olej doplňte. Olej doplňte po rysku MAX na měrce oleje.

⚠ DŮLEŽITÁ INFORMACE: Olej vyměňte po prvních 5 hodinách provozu a následně po každých 25 provozních hodinách

DOPLNĚNÍ PALIVA

Vhodné palivo pro tento typ motoru je NATURAL 95

Po odšroubování víčka palivové nádrže doplňte palivo, palivo dolijte až po hrdlo palivové nádrže, ale nádrž nepřepĺňte.

Vždy doplňujte čerstvý, čistý a schválený bezolovnatý benzín s oktanovým číslem min 95.

⚠ Upozornění! V případě, že při dolévání oleje či paliva kultivátor potřísnete, ihned ho otřete. Palivo neskladujte, nedoplňujte ani s ním nemanipulujte v blízkosti otevřeného ohně.

⚠ Upozornění! Paliva smíchaná s alkoholem či paliva s příměsí etanolu či metanu na sebe mohou vázat vlhkost, což může během skladování vést k separaci a tvorbě kyselin. Během skladování pak mohou výpary kyselin poškodit palivový systém motoru. Tyto paliva nesmějí být v kultivátoru používána.

⚠ DŮLEŽITÁ INFORMACE: Pokud nebudete kultivátor používat déle než 30 dní, vypusťte palivovou nádrž, nastartujte motor a nechte jej běžet, dokud nedojde k vyprázdnění palivového potrubí a karburátoru (motor sám zhasne). Tento postup zabrání budoucím pořížím s motorem. Před opětovným použitím do nádrže dolijte čerstvé palivo. Více podrobností naleznete v kapitole Pokyny pro skladování.

7. PŘED ZAPNUTÍM BENZÍNOVÉHO KULTIVÁTORU

- ⚠ **POZOR:** Nikdy nedemontujte ani nepřemosťujte bezpečnostní zařízení namontovaná na kultivátoru (například bezpečnostní pojistku spínací páky).
- ⚠ **POZOR:** Nože kultivátoru se budou i po vypnutí stroje krátkou chvílí točit! Při zapínání se ujistěte, že jsou Vaše nohy v bezpečné vzdálenosti od nožů kultivátoru.
- ⚠ **POZOR:** Kultivátor vždy vedte za madla oběma rukama. Nikdy nepracujte s kultivátorem jednou rukou. Kultivátor vedte pouze rychlostí chůze.
- ⚠ **POZOR:** Před zapnutím kultivátoru se přesvědčte, že se jeho nože nedotýkají žádného předmětu, a že se mohou volně pohybovat.
- ⚠ **POZOR: K PŘESUNU NA URČENOU PLOCHU POUŽÍVEJTE OPĚRNÉ KOLEČKO, NE SPUŠTĚNÉ KULTIVAČNÍ NOŽE.**
- ⚠ **POZOR: PŘED SPUŠTĚNÍM NOŽŮ OPŘETE KULTIVÁTOR O ZADNÍ TRN A TAKTO JEJ ODLEHČETE. PO ÚPLNÉM ROZTOČENÍ NOŽŮ JE MOŽNÉ JE POMALU NOŘIT DO PŮDY.**
- ⚠ **POZOR:** Kultivátor může poskočit nahoru a/nebo dopředu, pokud nože narazí na velmi tvrdou či zmrzlou půdu nebo jsou v půdě skryté překážky jako jsou velké kameny.

8. OVLÁDÁNÍ A PROVOZ KULTIVÁTORU

START KULTIVÁTORU

1. Nastavte páku otáček motoru (Obr. 7.1 pozice 1) - uzavřený přívod vzduchu.
2. Poté zatáhněte za startovací šňůru - Obr. 7. 2. Motor by měl nejpozději po 3-4 zataženích naskočit.
3. Po nastartování motoru umístěte páku ovládání otáček do pozice 2 (Obr. 7.1) - rychlé otáčky motoru.
4. Motor vypnete přesunutím páky otáček motoru do pozice 4 (Obr. 7.1) - STOP.

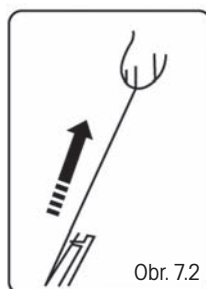
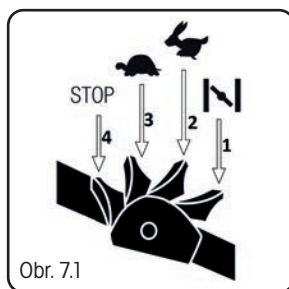

- ⚠ **Upozornění!** Po prvním nastartování motoru může dojít k mírnému výskytu kouře z důvodu vypalování ochranných vrstev v motoru. Jedná se o zcela běžnou situaci, která nepředstavuje žádný problém.

PODPŮRNÉ KOLEČKO A OPĚRNÝ TRN

Pro přesun kultivátoru používejte výhradně podpůrné kolečko. Před započetím práce kolečko sklopte (Obr 8). Lze ho však využívat i při práci a to za účelem kontroly hloubky práce. Podpůrný trn napomáhá při práci a to tak, že kultivátor přibrzdí.

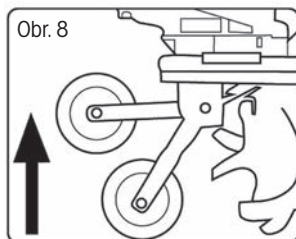

OVLÁDÁNÍ KULTIVAČNÍCH NOŽŮ

K ovládání kultivačních nožů slouží páka na levém madle kultivátoru (Obr. 9)

⚠ Upozornění! Z bezpečnostních důvodů je tato páka opatřena bezpečnostní pojistkou zabráňující nechtěnému spuštění nožů

Před spuštěním tahem odjistíte bezpečnostní pojistku páky (Obr. 9, bod 1)
Stlačením páky směrem k madlu uvedete kultivační nože do chodu (Obr. 9, bod 2)
Kultivační nože vypnete uvolněním páky (Obr. 9, bod 2.)



Obr. 9

ROZSAH POUŽITÍ BENZÍNOVÉHO KULTIVÁTORU

⚠ POZOR: Před použitím z prostoru odstraňte všechny viditelné kameny nebo jiné cizí předměty.

⚠ POZOR: BENZÍNOVÝ KULTIVÁTOR NENÍ URČEN K ODSTRAŇOVÁNÍ TRAVNÍCH DRNŮ ČI PŘEMĚNĚ ZATRAVNĚNÝCH POVRCHŮ NA ZÁHONY

Benzínový kultivátor používejte pro přípravu udržovaných záhonů před seřím. Kultivátorem lze také připravit pro seří zrýpané či zorané záhony, či zapravit různé druhy hnojiv do půdy. Do využívaných záhonů lze také kultivátorem zapravit nový substrát.

Pro přípravu záhonu k oseřím doporučujeme použít jeden z následujících vzorů:

Vzor kypření A – Kypřenou oblast dvakrát přejeďte, podruhé kolmo k prvnímu kypření,

Vzor kypření B – Kypřenou oblast dvakrát přejeďte, podruhé překrývejte první kypření

Pro hluboké kypření nechte nože, aby kultivátor odtáhl až na konec dosahu Vašich rukou

a poté kultivátor pevně přitáhněte směrem k sobě. Nejlepšího výsledku dosáhnete opakovaným povolováním kultivátoru v pohybu vpřed a opětovným přitážením zpět.

Pokud se kultivátor zaboří tak hluboko, že zůstane na jednom místě, jemně s kultivátorem zakolébejte ze strany na stranu a tím jej uvolníte. Kultivátor se následně začne pohybovat opět vpřed.

Při práci ve svahu vždy stůjte šikmo ke svahu, abyste udrželi pevný, bezpečný postoj. Nepracujte na extrémně strmých svazích.

VÝMĚNA MOTOROVÉHO OLEJE

⚠ Upozornění! Za tímto účelem doporučujeme kontaktovat autorizované servisní středisko.

Vypouštěcí zátka se nachází pod motorem (Obr 10 – bod 1). Umístěte pod motor vhodnou nádobu na zachycení použitého oleje a sejměte zátku. Nakloňte kultivátor tak, aby mohl vytéci všechen olej ze zásobníku.

Po vypuštění oleje umístěte zátku zpět do otvoru, ujistěte se, že je zátka umístěna řádně na svém místě, a odčete případné kapky rozlitého oleje.

Doplňte do zásobníku olej typu SAE30 nebo 15W-40.

Po vložení měřky oleje do otvoru a jejím utažením by měla být hladina oleje mezi ryskami Min a Max (Obr 10). Nepřepĺňte zásobník oleje.

Spusťte motor a nechte jej krátce běžet. Zastavte motor, počkejte 1 minutu a přeměřte hladinu oleje v zásobníku. V případě potřeby doplňte olej na požadovanou úroveň.

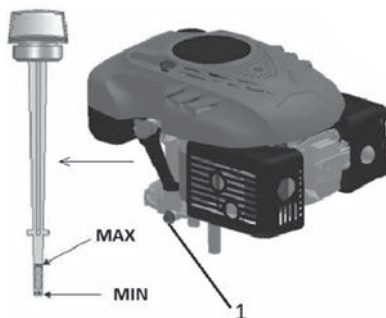

Obr. 10

9. BEZPEČNOSTNÍ POKYNY

VŠEOBECNÉ BEZPEČNOSTNÍ POKYNY

- ☼ Tento výrobek slouží výlučně k účelům uvedeným výše v tomto návodu. Nepoužívejte jej k jiným účelům, než pro který je určen. V opačném případě hrozí jeho poškození či úraz.
- ☼ Nikdy nedovoľte dětem ani osobám neznalým tohoto návodu k použití se zařízením pracovat.
- ☼ Osoba, která obsluhuje kultivátor, zodpovídá za bezpečnost osob v pracovním prostoru. Kultivátor nikdy nepoužívejte v těsné blízkosti ostatních osob, dětí nebo volně pobíhajícího zvířectva.
- ☼ Před zahájením práce zkontrolujte terén, na němž má být kultivátor použit, a odstraňte z něj kameny, dráty, klacky, střepy, kosti a ostatní cizí tělesa, která by mohla být zachycena nebo vymršťena a způsobit zranění.

POKYNY K POUŽÍVÁNÍ

- ☼ Všechny matky, svorníky a šrouby musí být řádně dotaženy tak, aby zařízení bylo v bezpečném a provozuschopném stavu.
- ☼ Při práci s kultivátorem používejte kalhoty s dlouhými nohavicemi a pevnou obuv.

- ☼ Kultivátor nikdy nespustíte v uzavřených anebo špatně větraných prostorách, kde se mohou hromadit výpary. Emise vycházející z motoru obsahují oxid uhelnatý, který je životu nebezpečný.
- ☼ Pracujte pouze při dostatečném osvětlení (za denního světla nebo při dostatečném umělém osvětlení).
- ☼ Kultivátor nepoužívejte za deště.
- ☼ Zvláště opatrně postupujte při práci ve zvýšeném terénu (svah). Vždy pracujte napříč svahem, paralelně k vrstevnici, a nikoliv shora/zdola kolmo na ni.
- ☼ Kultivátor zásadně nenechávejte běžet bez obsluhy, pokud kultivátor opustíte, vypněte motor.
- ☼ Nikdy neměňte nastavení rychlosti motoru.
- ☼ Kultivátor nikdy nepřemisťujte se spuštěným motorem.
- ☼ Zastavte motor a odpojte zapalovací svíčku v následujících případech:
 - před prováděním údržby, opravy či kontroly stroje.
 - před přenášením, zvedáním či přemisťováním.
 - dojde-li ke kolizi s cizím předmětem, zastavte motor kultivátor pečlivě prohlédněte, abyste vyloučili možnost poškození. V případě poškození, dopravte kultivátor do autorizovaného servisu za účelem opravy.
 - v případě abnormálních vibrací kultivátoru okamžitě zjistěte a zajistěte odstranění příčiny vibrace.
 - Za účelem zajištění bezpečného provozu pravidelně kontrolujte řádné utažení čepů, šroubů a matic na kultivátoru.

⚠ POZOR: PALIVO JE VYSOCE HOŘLAVÁ KAPALINA.

- ☼ Palivo uchovávejte v nádobě k tomu určené.
- ☼ Palivo doplňujte pouze na otevřeném či dobře větraném prostranství. Při manipulaci s palivem nekuřte, ani nepoužívejte mobilní telefon.
- ☼ Palivo doplňujte pouze za předpokladu, že je motor vypnutý. Nikdy neotvírejte palivovou nádrž a palivo nedoplňujte, je-li motor horký anebo v chodu.
- ☼ Pokud dojde k rozlití benzínu, motor nespustíte. Odstraňte kultivátor z místa, kde bylo palivo rozlito, a vyvarujte se možného vznícení. V práci pokračujte až po odpaření rozlitého paliva a rozptýlení palivových výparů;
- ☼ Po doplnění paliva dobře utáhněte kryt palivové nádrže i víko kanystru s palivem.

⚠ POZOR: Před prováděním údržby nebo opravy zastavte motor a odpojte zapalovací svíčku.

10. ÚDRŽBA

ÚDRŽBA

- ☼ Všechny matky, svorníky a šrouby musí být řádně dotaženy tak, aby zařízení bylo v bezpečném a provozuschopném stavu. Pravidelná údržba je základním předpokladem pro zajištění bezpečnosti uživatele, zachování provozuschopnosti a vysokého výkonu kultivátoru.
- ☼ Zařízení s benzinem v nádrži nikdy neuskładňujte uvnitř budovy, kde by se výpary mohly dostat do dosahu otevřeného ohně, jiskry nebo zdroje vysoké teploty
- ☼ Před uskladněním v jakémkoliv uzavřeném prostoru nechte motor vychladnout.
- ☼ Z důvodu snížení rizika požáru zajistěte, aby kultivátor a obzvláště motor, tlumič výfuku, baterie a také místo uložení náhradního benzínu byly zbaveny zbytků rostlin, listů anebo nadměrného množství maziva.
- ☼ Kontrolujte pravidelně stav ochranného krytu nožů.

- ✿ Vypouštění paliva provádějte v dobře větraném prostoru při vychladlém motoru.
- ✿ Při snímání či instalaci kultivačních nožů používejte silné pracovní rukavice.

⚠ POZOR: Před prováděním údržby nebo opravy zastavte motor a odpojte zapalovací svíčku.

- ✿ Pravidelně kultivátor kontrolujte a zajistěte, aby byly všechny nečistoty, zvláště z kultivačních nožů pravidelně odstraňovány.
- ✿ Kontrolujte pravidelně stav nožů, protože mají podstatný vliv na výkon kultivátoru.
- ✿ V pravidelných intervalech kontrolujte dotažení všech šroubů a matic. Opořehobované nebo špatně dotažené matice a šrouby mohou způsobit vážná poškození motoru nebo rámu.

⚠ POZOR: Používejte pouze originální náhradní díly. Nekvalitní náhradní díly mohou způsobit vážná poškození kultivátoru a ohrozit vaši bezpečnost.

SERVIS

- ✿ V případě, že po zakoupení výrobku zjistíte jakoukoli závadu, kontaktujte servisní oddělení. Při použití výrobku se řiďte pokyny uvedenými v příloženém návodu k použití.
- ✿ Na reklamaci nebude brán zřetel, pokud jste výrobek pozměnili či jste se neřídili pokyny uvedenými v návodu k použití.

ZÁRUKA SE NEVZTAHUJE

- ✿ Na přirozené opotřebení funkční částí stroje v důsledku jeho používání.
- ✿ Na servisní zásahy související se standardní údržbou stroje (např. čištění, mazání, seřízení apod.) Na závady způsobené vnějšími vlivy (např. klimatickými podmínkami, prašností, nevhodným použitím apod.)
- ✿ Na mechanická poškození v důsledku pádu stroje, nárazu, úderu do něj apod.
- ✿ Na škody vzniklé neodborným zacházením, přetížením, použitím nesprávných dílů, nevhodných nástrojů apod.
- ✿ U reklamovaných výrobků, které nebyly řádně zabezpečeny proti mechanickému poškození při přepravě nese riziko případné škody výhradně majitel.

USKLADNĚNÍ

- ✿ Pokud stroj delší dobu nepoužíváte, přístroj uskladněte dle následujících pokynů. Prodloužíte tak životnost stroje.
- ✿ Kompletně vylijte palivo z palivové nádrže a karburátoru.
- ✿ Vyšroubujte zapalovací svíčku a nalijte do otvoru malé množství motorového oleje. Jemně potáhněte 2 až 3krát startér.
- ✿ Čistým hadrem vyčistěte vnější plochy. Stroj uskladněte na čistém a suchém místě.

11. TECHNICKÉ ÚDAJE

Typ motoru	OHV, vzduchem chlazený, 4 taktní
Nominální výkon	2,2 kW
Otáčky motoru	3000 ot./min
Zdvihový objem	139 cm ³
Startování	Tahem
Objem palivové nádrže	1,2 litru
Doporučené palivo	Benzín- bezolovnatý, min 95 oktanů
Objem olejové nádrže	0,6 l
Doporučený olej	SAE30, 15W-40
Pracovní záběr	36cm - FZK 6015 B/59cm FZK 6115 B
Otáčky osy s noži	140 ot./min
Průměr nožů/max. pracovní hloubka	26 cm
Deklarovaná úroveň hluku	93 dB(A)
Maximální úroveň vibrací	12,5 m/s (K=1,5)
Hmotnost	31kg FZK 6015 B/34kg FZK 6115 B

Změna textu a technických parametrů vyhrazena.

Změny v textu, designu a technických specifikacích se mohou měnit bez předchozího upozornění a vyhražujeme si právo na jejich změnu

FAST[®]**FAST ČR, a.s.**Černokostecká 1621, 251 01 Říčany, Czech Republic
tel.: +420 323 204 111, fax: +420 323 204 110**PROHLÁŠENÍ O SHODĚ**

Produkt/ značka: Benzinový kultivátor/ **FIELDMANN**

Typ/ model: **FZK 6015-B**
 Motor: 139 cm³; 2,2kW/ 3000 min⁻¹
 Šířka sečení: 360mm
 Naměřená hladina akustického výkonu: L_{PA}= 72,8dB(A)
 Garantovaná hladina akustického výkonu: L_{WA}= 93dB(A)

Výrobce: FAST ČR, a.s.
 Černokostecká 2111, 100 00 Praha 10, Czech Republic
 VAT no: CZ26726548

Výrobek je ve shodě s níže uvedenými směrnicemi a nařízeními:

Directive Machinery 2006/42/EC
 Directive EMC 2014/30/EU
 Directive Noise 2000/14/EC + 2005/88/EC
 Directive Emission of gaseous 2016/1628/EU
 Directive RoHS 2011/65/EU

a normami:

EN 709:1997+A4
 EN ISO 14982:2009

CE**Vydáno v:** Praha**Jméno:** Ing. Zdeněk Pech
Chairman of the Board**Datum vydání:** 30. 9. 2019**Podpis:**

FAST[®] FAST ČR, a.s.
 Černokostecká 1621, 251 01 Říčany
 IČO: 26726548 tel.: +420/ 323 204 111
 DIČ: CZ26726548 fax: +420/ 323 204 110



IČO: 26 72 65 48, DIČ: CZ-26 72 65 48

Bankovní spojení: Komerční banka Praha 1, č.ú. 89309011/0100, Česká spořitelna Praha 4, č.ú. 2375682/0800,
 ČSOB Praha 1, č.ú. 8010-0116233383/0300

FAST[®]

FAST ČR, a.s.
 Černokostecká 1621, 251 01 Říčany, Czech Republic
 tel.: +420 323 204 111, fax: +420 323 204 110

PROHLÁŠENÍ O SHODĚ

Produkt/ značka: Benzinový kultivátor/ **FIELDMANN**

Typ/ model: **FZK 6115-B**
 Motor: 139 cm³; 2,2kW/ 3000 min⁻¹
 Šířka sečení: 590mm
 Naměřená hladina akustického výkonu: L_{PA}= 72,8dB(A)
 Garantovaná hladina akustického výkonu: L_{WA}= 93dB(A)

Výrobce: FAST ČR, a.s.
 Černokostecká 2111, 100 00 Praha 10, Czech Republic
 VAT no: CZ26726548

Výrobek je ve shodě s níže uvedenými směrniciemi a nařízeními:

Directive Machinery 2006/42/EC
 Directive EMC 2014/30/EU
 Directive Noise 2000/14/EC + 2005/88/EC
 Directive Emission of gaseous 2016/1628/EU
 Directive RoHS 2011/65/EU

a normami:

EN 709:1997+A4
 EN ISO 14982:2009

CE

Vydáno v: Praha **Jméno:** Ing. Zdeněk Pech
 Chairman of the Board

Datum vydání: 30. 9. 2019 **Podpis:**

FAST[®] FAST ČR, a.s. ©
 Černokostecká 1621, 251 01 Říčany
 IČO: 26726548 tel.: +420/ 323 204 111
 DIČ: CZ26726548 fax: +420/ 323 204 110



IČO: 26 72 65 48, DIČ: CZ-26 72 65 48

Bankovní spojení: Komerční banka Praha 1, č.ú. 89309011/0100, Česká spořitelna Praha 4, č.ú. 2375682/0800, ČSOB Praha 1, č.ú. 8010-0116233383/0300

13. LIKVIDACE

POKYNY A INFORMACE O NAKLÁDÁNÍ S POUŽITÝM OBALEM

Použitý obalový materiál odložte na místo určené obcí k ukládání odpadu.



Stroj a jeho příslušenství jsou vyrobeny z různých materiálů, např. z kovu a plastů. Poškozené součástky odevzdejte do tříděného sběru. Informujte se u příslušného úřadu.



Tento výrobek splňuje veškeré základní požadavky směrnic EU, které se na něj vztahují.

Změny v textu, designu a technických specifikacích se mohou měnit bez předchozího upozornění a vyhrazujeme si právo na jejich změnu.

Návod k použití v originálním jazyce.

Benzínový kultivátor

NÁVOD NA OBSLUHU

Ďakujeme vám, že ste si kúpili tento benzínový kultivátor. Skôr ako ho začnete používať prečítajte si, prosím, pozorne tento návod na obsluhu a uschovajte ho pre prípad ďalšieho použitia.

OBSAH

1. VŠEOBECNÉ BEZPEČNOSTNÉ PREDPISY	38
Dôležité bezpečnostné upozornenia	38
Obal	38
Návod na použitie	38
2. VYSVETLENIE ŠTÍTKOV S POKYNYMI NA STROJI	41
3. POPIS KULTIVÁTORA	41
4. ZOSTAVENIE/PRIÍPRAVA	41
Vyberte kultivátor z kartónového obalu	41
5. ZOSTAVENIE KULTIVÁTORA	42
Inštalácia oporného trňa	42
Inštalácia podporného kolieska	42
Zostavenie držadla	42
6. PRED SPUSTENÍM KULTIVÁTORA	43
Naliatie oleja	43
Doplnenie paliva	43
7. PRED ZAPNUTÍM BENZÍNOVÉHO KULTIVÁTORA	44
8. OVLÁDANIE A PREVÁDZKA KULTIVÁTORA	44
Štart kultivátora	44
Podporné koliesko a oporný trň	45
Ovládanie kultivačných nožov	45
Rozsah použitia benzínového kultivátora	45
Výmena motorového oleja	46
9. BEZPEČNOSTNÉ POKYNY	46
Všeobecné bezpečnostné pokyny	46
Pokyny na používanie	46
10. ÚDRŽBA	47
Údržba	47
Servis	48
Záruka sa nevzťahuje	48
Uskladnenie	48
11. TECHNICKÉ ÚDAJE	49
12. VYHLÁSENIE O ZHODE	50
13. LIKVIDÁCIA	52

1. VŠEOBECNÉ BEZPEČNOSTNÉ PREDPISY

DÔLEŽITÉ BEZPEČNOSTNÉ UPOZORNENIA

- ✿ Výrobok starostlivo vybaľte a dajte pozor, aby ste nevyhodili žiadnu časť obalového materiálu, skôr ako nájdete všetky súčasti výrobku.
- ✿ Stroj uchovávajte na suchom mieste mimo dosahu detí.
- ✿ Čítajte všetky upozornenia a pokyny. Zanedbanie pri dodržiavaní varovných upozornení a pokynov môže mať za následok úraz elektrickým prúdom, požiar a/alebo ťažké poranenia.

OBAL

Výrobok je umiestnený v obale brániacom poškodeniu pri transporte. Tento obal je surovinou a je preto možné ho odovzdať na recykláciu.

NÁVOD NA POUŽITIE

Skôr ako začnete so strojom pracovať, prečítajte si nasledujúce bezpečnostné predpisy a pokyny na používanie. Oboznámte sa s obslužnými prvkami a správnym používaním zariadenia. Návod dôkladne uschovajte pre prípad neskoršej potreby. Minimálne počas záruky odporúčame uschovať originálny obal vrátane vnútorného baliaceho materiálu, pokladničný doklad a záručný list.

V prípade prepravy zabaľte stroj späť do originálnej škatule od výrobcu, zaistíte si tak maximálnu ochranu výrobku pri prípadnom transporte (napr. sťahovanie alebo odoslanie do servisného strediska).

 **Poznámka:** Ak odovzdávate stroj ďalším osobám, odovzdajte ho spoločne s návodom. Dodržiavanie priloženého návodu na obsluhu je predpokladom riadneho používania stroja. Návod na obsluhu obsahuje aj pokyny na obsluhu, údržbu a opravy.

Výrobca nepreberá zodpovednosť za nehody alebo škody vzniknuté následkom nedodržiavania tohto návodu.

2. VYSVETLENIE ŠTÍTKOV S POKYNYMI NA STROJI



Pred uvedením do prevádzky si, prosím, pozorne prečítajte návod na obsluhu.



Udržujte ostatné osoby mimo pracovnej oblasti.



Rotujúce súčasti! Nože kultivátora sa zastavia až chvíľu po vypnutí motora.



Emisia toxických plynov. Benzínový kultivátor nepoužívajte v uzatvorených či neventilovaných priestoroch.



Horúce povrchy, hrozí nebezpečenstvo popálenín!



Pred vykonávaním údržby vypnite motor a odpojte zapalovaciu sviečku.



Nikdy nedopĺňajte palivo, ak je motor spustený.



Upozorňujeme, že v prípade nedodržania pokynov hrozí nebezpečenstvo zranenia osôb, smrti alebo poškodenia nástroja.



Používajte ochranu sluchu.

Používajte ochranu zraku.

Používajte ochranu dýchacích orgánov.



Neustále udržiajte odstup od pohybujúcich sa dielov.



Pohybujte sa svahom po vrstevnici, nie nahor a dole.



Vyhovuje všetkým príslušným európskym smerniciam.



Benzín je extrémne horľavý a preto pred doplňovaním paliva nechajte motor 2 minúty vychladnúť.

3. POPIS KULTIVÁTORA (Obr. 1)

1. Štartovacia šnúra
2. Plynová páka/vypínač
3. Páka spustenia nožov
4. Oceľové držadlá
5. Oporný trň
6. Kultivačné nože
7. Transportné koliesko
8. Vzduchový filter

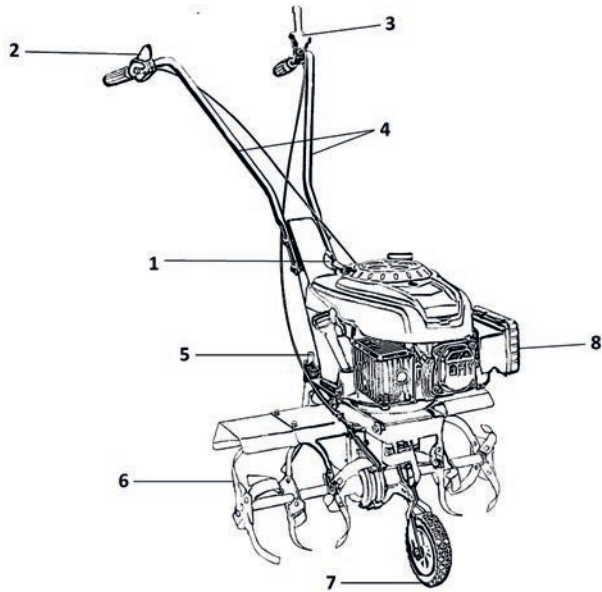

Obr. 1

4. ZOSTAVENIE/PRÍPRAVA

Pred zostavením a spustením benzínového kultivátora si pozorne prečítajte celý návod na obsluhu a v ňom uvedené pokyny.

⚠ DÔLEŽITÁ INFORMÁCIA: Kultivátor sa dodáva **BEZ PALIVA A OLEJA** v motore.

Váš nový kultivátor bol vyskúšaný vo výrobnom závode, preto sa v motore môže nachádzať minimálne zvyškové množstvo oleja.

VYBERTE KULTIVÁTOR Z KARTÓNOVÉHO OBALU

Vyberte kultivátor z kartónového obalu a skontrolujte, či v obale nezostali voľné diely.

5. ZOSTAVENIE KULTIVÁTORA

⚠ DŮLEŽITÁ INFORMÁCIA: Opatrne rozložte rukoväť kultivátora a nepriškripnite či nepoškodíte ovládacie lanká kultivátora.

⚠ Upozornenie! Kultivátor zostavujte na rovnej ploche.

INŠTALÁCIA OPORNÉHO TRŇA

1. Oporný trň (Obr. 2, bod 1) pretiahnite pripraveným otvorom v zadnej časti kultivátora a zaisťte ho závlačkou (Obr. 2, bod 2) v požadovanej výške.

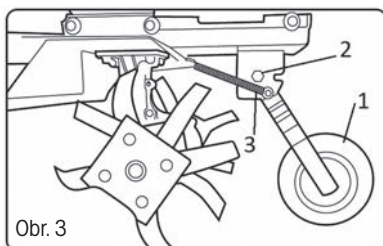
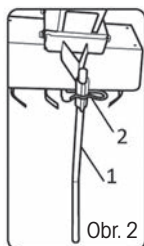

INŠTALÁCIA PODPORNÉHO KOLIESKA

1. Kolesko (Obr. 3, bod 1) umiestnite do pripraveného otvoru v spodnej časti kultivátora a zaisťte ho priloženou skrutkou (Obr. 3, bod 2).
2. Pružinu navlečte na os koleska a zaisťte závlačkou (Obr. 3, bod 3).

ZOSTAVENIE DRŽADLA

1. Držadlá najprv pripevnite v stredovej časti – Obr. 4. Na pravej strane musí byť umiestnená páka nastavenia otáčok motora. Na ľavé držadlo s pákou ovládania kultivačných nožov.
2. Pripevnite obe držadlá dvomi skrutkami na každej strane – Obr. 5 Pod hlavičkou skrutky musí byť umiestnená podložka.

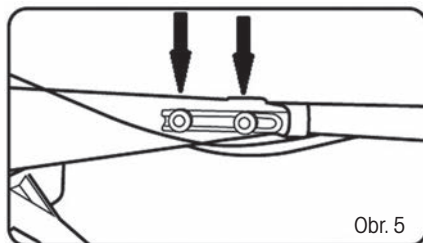
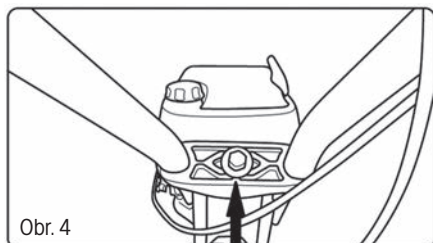

6. PRED SPUSTENÍM KULTIVÁTORA

NALIATIE OLEJA

Kultivátor sa dodáva bez motorového oleja. Pred prvým štartom nalejte motorový olej SAE30 alebo 15W-40 (cca 600 ml) podľa nasledujúcich pokynov.

1. Pri nalievaní oleja postavte kultivátor na rovnú plochu.
2. Vyberte zátku s mierkou oleja z otvoru na dolievanie oleja (Obr. 6).
3. Po doplnení oleja mierku umiestnite späť do otvoru a dotiahnite ju.
4. Hladina oleja sa musí pohybovať medzi hornou (MAX) a dolnou (MIN) medzou (Obr. 6).

⚠ Upozornenie! NEPREPLŇTE zásobník oleja, inak z výfuku po naštartovaní kultivátora vyjde veľké množstvo dymu.

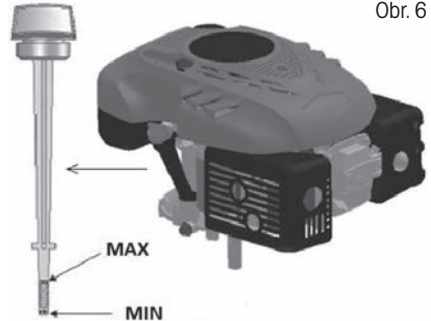

Obr. 6

⚠ DÔLEŽITÁ INFORMÁCIA: Hladinu oleja kontrolujte pred každým použitím kultivátora. V prípade potreby olej doplňte. Olej doplňte po rysku MAX. na mierke oleja.

⚠ DÔLEŽITÁ INFORMÁCIA: Olej vymeňte po prvých 5 hodinách prevádzky a následne po každých 25 prevádzkových hodinách

DOPLNENIE PALIVA

Vhodné palivo pre tento typ motora je NATURAL 95

Po odskrutkovaní viečka palivovej nádrže doplňte palivo, palivo dolejte až po hrdlo palivovej nádrže, ale nádrž nepreplňte.

Vždy doplňajte čerstvý, čistý a schválený bezolovnatý benzín s oktánovým číslom min. 95.

⚠ Upozornenie! V prípade, že pri dolievaní oleja či paliva kultivátor zasiahnete, ihneď ho utrite. Palivo neskladujte, nedoplňujte ani s ním nemanipulujte v blízkosti otvoreného ohňa.

⚠ Upozornenie! Palivá zmiešané s alkoholom či palivá s prímiesou etanolu či metánu na seba môžu viazať vlhkosť, čo môže počas skladovania viesť k separácii a tvorbe kyselín. Počas skladovania môžu výpary kyselín poškodiť palivový systém motora. Tieto palivá sa nesmú v kultivátore používať.

⚠ DÔLEŽITÁ INFORMÁCIA: Ak nebudete kultivátor používať dlhšie než 30 dní, vypustite palivovú nádrž, naštartujte motor a nechajte ho bežať, kým nedôjde k vyprázdneniu palivového potrubia a karburátora (motor sám zhasne). Tento postup zabráni budúcim problémom s motorom. Pred opätovným použitím do nádrže dolejte čerstvé palivo. Viac podrobností nájdete v kapitole Pokyny pre skladovanie.

7. PRED ZAPNUTÍM BENZÍNOVÉHO KULTIVÁTORA

- ⚠ **POZOR:** Nikdy nedemontujte ani nepremosťujte bezpečnostné zariadenia namontované na kultivátore (napríklad bezpečnostnú poistku spínacej páky).
- ⚠ **POZOR:** Nože kultivátora sa budú aj po vypnutí stroja krátku chvíľu točiť! Pri zapínaní sa uistite, že sú vaše nohy v bezpečnej vzdialenosti od nožov kultivátora.
- ⚠ **POZOR:** Kultivátor vždy vedzte za držadlá oboma rukami. Nikdy nepracujte s kultivátorom jednou rukou. Kultivátor vedzte iba rýchlosťou chôdze.
- ⚠ **POZOR:** Pred zapnutím kultivátora sa presvedčte, že sa jeho nože nedotýkajú žiadneho predmetu, a že sa môžu voľne pohybovať.
- ⚠ **POZOR: NA PRESUN NA URČENÚ PLOCHU POUŽÍVAJTE OPORNÉ KOLIESKO, NIE SPUSTENÉ KULTIVAČNÉ NOŽE.**
- ⚠ **POZOR: PRED SPUSTENÍM NOŽOV OPRITE KULTIVÁTOR O ZADNÝ TRŇ A TAKTO HO ODĽAHČITE. PO ÚPLNOM ROZTOČENÍ NOŽOV JE MOŽNÉ ICH POMALY PONÁRAŤ DO PÔDY.**
- ⚠ **POZOR:** Kultivátor môže poskočiť nahor a/alebo dopredu, ak nože narazia na veľmi tvrdú či zmrznutú pôdu alebo sú v pôde skryté prekážky, ako sú veľké kamene.

8. OVLÁDANIE A PREVÁDZKA KULTIVÁTORA

ŠTART KULTIVÁTORA

1. Nastavte páku otáčok motora (Obr. 7.1, pozícia 1) – uzatvorený prívod vzduchu.
2. Potom zatiahnite za štartovaciu šnúru – Obr. 7.2. Motor by mal najneskôr po 3 – 4 zatiahnutiach naskočiť.
3. Po naštartovaní motora umiestnite páku ovládania otáčok do pozície 2 (Obr. 7.1) – rýchle otáčky motora.
4. Motor vypnete presunutím páky otáčok motora do pozície 4 (Obr. 7.1) – STOP.

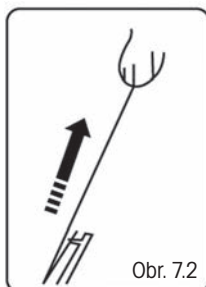
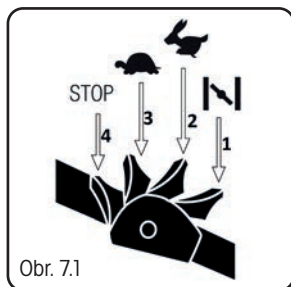

- ⚠ **Upozornenie!** Po prvom naštartovaní motora môže dôjsť k miernemu výskytu dymu z dôvodu vypaľovania ochranných vrstiev v motore. Ide o celkom bežnú situáciu, ktorá nepredstavuje žiadny problém.

PODPORNÉ KOLIESKO A OPORNÝ TRŇ

Na presun kultivátora používajte výhradne podporné koliesko. Pred začatím práce koliesko sklopte (Obr. 8). Je možné ho však využívať aj pri práci a to s cieľom kontroly hĺbky práce. Podporný trň napomáha pri práci a to tak, že kultivátor príbrzdzuje.

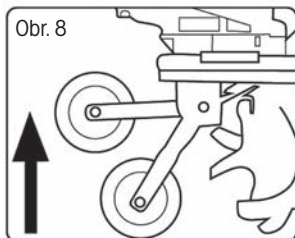

OVLÁDANIE KULTIVAČNÝCH NOŽOV

Na ovládanie kultivačných nožov slúži páka na ľavom držadle kultivátora (Obr. 9)

⚠ Upozornenie! Z bezpečnostných dôvodov je táto páka opatrená bezpečnostnou poistkou zabráňujúcou nechcenému spusteniu nožov

Pred spustením ľahom odistite bezpečnostnú poistku páky (Obr. 9, bod 1)
 Stlačením páky smerom k držadlu uvediete kultivačné nože do chodu (Obr. 9, bod 2)
 Kultivačné nože vypnete uvoľnením páky (Obr. 9, bod 2.)

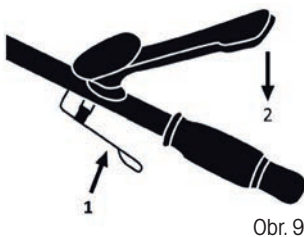

ROZSAH POUŽITIA BENZÍNOVÉHO KULTIVÁTORA

⚠ POZOR: Pred použitím z priestoru odstráňte všetky viditeľné kamene alebo iné cudzie predmety.

⚠ POZOR: BENZÍNOVÝ KULTIVÁTOR NIE JE URČENÝ NA ODSTRÁŇOVANIE TRÁVNÝCH MAČÍN ALEBO PREMĚNU ZATRÁVNENÝCH POVRCHOV NA ZÁHONY

Benzínový kultivátor používajte na prípravu udržiavaných záhonov pred siatím. Kultivátorom je takisto možné pripraviť na siatie zrypané či zorané záhony, či zapraviť rôzne druhy hnojív do pôdy. Do využívaných záhonov je takisto možné kultivátorom zapraviť nový substrát.

Na prípravu záhonu na osiatie odporúčame použiť jeden z nasledujúcich vzorov:
 Vzor kypania A – Kypanú oblasť dvakrát prejdite, druhýkrát kolmo k prvému kypaniu,
 Vzor kypania B – Kypanú oblasť dvakrát prejdite, druhýkrát prekrývajte prvé kypanie

Pre hlboké kyprenie nechajte nože, aby kultivátor odtiahli až na koniec dosahu vašich rúk a potom kultivátor pevne pritiahnite smerom k sebe. Najlepší výsledok dosiahnete opakovaným povoľovaním kultivátora v pohybe vpred a opätovným pritiahnutím späť.

Ak sa kultivátor zaborí tak hlboko, že zostane na jednom mieste, jemne s kultivátorom zakolíšte zo strany na stranu a tým ho uvoľníte. Kultivátor sa následne začne pohybovať opäť vpred.

Pri práci na svahu vždy stojte šikmo k svahu, aby ste udržali pevný, bezpečný postoj. Nepracujte na extrémne strmých svahoch.

VÝMENA MOTOROVÉHO OLEJA

⚠ Upozornenie! Na tento účel odporúčame kontaktovať autorizované servisné stredisko.

Vypúšťacia zátka sa nachádza pod motorom (Obr. 10 – bod 1). Umiestnite pod motor vhodnú nádobu na zachytenie použitého oleja a odoberte zátku. Nakloňte kultivátor tak, aby mohol vytecť všetok olej zo zásobníka.

Po vypustení oleja umiestnite zátku späť do otvoru, uistite sa, že je zátku umiestnená riadne na svojom mieste, a utrite prípadné kvapky rozliateho oleja. Doplníte do zásobníka olej typu SAE30 alebo 15W-40. Po vložení mierky oleja do otvoru a jej utiahnutím by mala byť hladina oleja medzi ryskami Min a Max (Obr. 10). Nepreplňte zásobník oleja. Spustíte motor a nechajte ho krátko bežať. Zastavte motor, počkajte 1 minútu a premerajte hladinu oleja v zásobníku. V prípade potreby doplňte olej na požadovanú úroveň.

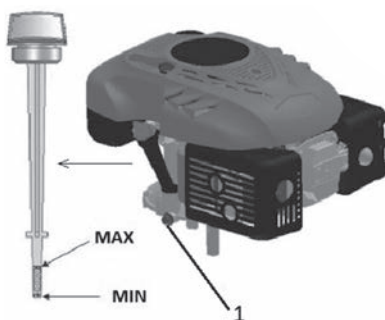

Obr. 10

9. BEZPEČNOSTNÉ POKYNY

VŠEOBECNÉ BEZPEČNOSTNÉ POKYNY

- ☼ Tento výrobok slúži výlučne na účely uvedené vyššie v tomto návode. Nepoužívajte ho na iné účely, než na aké je určený. V opačnom prípade hrozí jeho poškodenie či úraz.
- ☼ Nikdy nedovoľte deťom ani osobám bez poznania tohto návodu na použitie so zariadením pracovať.
- ☼ Osoba, ktorá obsluhuje kultivátor, zodpovedá za bezpečnosť osôb v pracovnom priestore. Kultivátor nikdy nepoužívajte v tesnej blízkosti ostatných osôb, deťí alebo voľne pobiehajúceho zvieratstva.
- ☼ Pred začatím práce skontrolujte terén, na ktorom sa má kultivátor použiť, a odstráňte z neho kamene, drôty, hrubšie konáre, črepy, kosti a ostatné cudzie telesá, ktoré by mohli byť zachytené alebo vymrštené a spôsobiť zranenie.

POKYNY NA POUŽÍVANIE

- ☼ Všetky matice, svorníky a skrutky musia byť riadne dotiahnuté tak, aby zariadenie bolo v bezpečnom a prevádzkyschopnom stave.
- ☼ Pri práci s kultivátorom používajte dlhé nohavice a pevnú obuv.

- ☼ Kultivátor nikdy neštartujte v uzatvorených alebo zle vetraných priestoroch, kde sa môžu hromadiť výpary. Emisie vychádzajúce z motora obsahujú oxid uhoľnatý, ktorý je životu nebezpečný.
- ☼ Pracujte iba pri dostatočnom osvetlení (za denného svetla alebo pri dostatočnom umelom osvetlení).
- ☼ Kultivátor nepoužívajte za dažďa.
- ☼ Obzvlášť opatrne postupujte pri práci vo zvýšenom teréne (svah). Vždy pracujte naprieč svahom, paralelne k vrstevnici, a nie zhora/zdola kolmo na ňu.
- ☼ Kultivátor zásadne nenechávajte bežať bez obsluhy, ak kultivátor opustíte, vypnite motor.
- ☼ Nikdy nemeňte nastavenie rýchlosti motora.
- ☼ Kultivátor nikdy nepremiestňujte so spusteným motorom.
- ☼ Zastavte motor a odpojte zapalovaciu sviečku v nasledujúcich prípadoch:
 - pred vykonávaním údržby, opravy či kontroly stroja.
 - pred prenášaním, zdvíhaním či premiestňovaním.
 - Ak dôjde ku kolízii s cudzím predmetom, zastavte motor kultivátor starostlivo prezrite, aby ste vylúčili možnosť poškodenia. V prípade poškodenia dopravte kultivátor do autorizovaného servisu s cieľom opravy.
 - v prípade abnormálnych vibrácií kultivátora okamžite zistíte a zaistíte odstránenie príčiny vibrácie.
 - S cieľom zaistenia bezpečnej prevádzky pravidelne kontrolujte riadne utiahnutie čapov, skrutiek a matíc na kultivátore.

⚠ POZOR: PALIVO JE VYSOKO HORĽAVÁ KVAPALINA.

- ☼ Palivo uchovávajte v nádobe na to určenej.
- ☼ Palivo doplňujte iba na otvorenom či dobre vetranom priestranstve. Pri manipulácii s palivom nefajčíte, ani nepoužívajte mobilný telefón.
- ☼ Palivo doplňujte iba za predpokladu, že je motor vypnutý. Nikdy neotvárajte palivovú nádrž a palivo nedoplňujte, ak je motor horúci alebo v chode.
- ☼ Ak dôjde k rozliatiu benzínu, motor neštartujte. Odstráňte kultivátor z miesta, kde bolo palivo rozliate, a vyvarujte sa možného vznietenia. V práci pokračujte až po odparení rozliateho paliva a rozptýlení palivových výparov;
- ☼ Po doplnení paliva dobre utiahnite kryt palivovej nádrže aj keko kanistra s palivom.

⚠ POZOR: Pred vykonávaním údržby alebo opravy zastavte motor a odpojte zapalovaciu sviečku.

10. ÚDRŽBA

ÚDRŽBA

- ☼ Všetky matice, svorníky a skrutky musia byť riadne dotiahnuté tak, aby zariadenie bolo v bezpečnom a prevádzkyschopnom stave. Pravidelná údržba je základným predpokladom na zaistenie bezpečnosti používateľa, zachovanie prevádzkyschopnosti a vysokého výkonu kultivátora.
- ☼ Zariadenie s benzínom v nádrži nikdy neuskladňujte vnútri budovy, kde by sa výpary mohli dostať do dosahu otvoreného ohňa, iskry alebo zdroja vysokej teploty.
- ☼ Pred uskladnením v akomkoľvek uzatvorenom priestore nechajte motor vychladnúť.
- ☼ Z dôvodu zníženia rizika požiaru zaistíte, aby kultivátor a obzvlášť motor, tlmič výfuku, batéria a takisto miesto uloženia náhradného benzínu boli zbavené zvyškov rastlín, lístia alebo nadmerného množstva maziva.

- ☼ Kontrolujte pravidelne stav ochranného krytu nožov.
- ☼ Palivo vypúšťajte v dobre vetranom priestore pri vychladnutom motore.
- ☼ Pri odobieraní či inštalácii kultivačných nožov používajte silné pracovné rukavice.

⚠ POZOR: Pred vykonávaním údržby alebo opravy zastavte motor a odpojte zapalovaciu sviečku.

- ☼ Pravidelne kultivátor kontrolujte a zaistíte, aby sa všetky nečistoty, obzvlášť z kultivačných nožov pravidelne odstraňovali.
- ☼ Kontrolujte pravidelne stav nožov, pretože majú podstatný vplyv na výkon kultivátora.
- ☼ V pravidelných intervaloch kontrolujte dotiahnutie všetkých skrutiek a matíc. Opatrebované alebo zle dotiahnuté matice a skrutky môžu spôsobiť vážne poškodenia motora alebo rámu.

⚠ POZOR: Používajte iba originálne náhradné diely. Nekvalitné náhradné diely môžu spôsobiť vážne poškodenia kultivátora a ohroziť vašu bezpečnosť.

SERVIS

- ☼ V prípade, že po kúpe výrobku zistíte akúkoľvek poruchu, kontaktujte servisné oddelenie. Pri použití výrobku sa riadte pokynmi uvedenými v priloženom návode na použitie.
- ☼ Na reklamáciu sa nebude brať zreteľ, ak ste výrobok pozmenili či ste sa neriadili pokynmi uvedenými v návode na použitie.

ZÁRUKA SA NEVŤAHUJE

- ☼ Na prirodzené opotrebenie funkčnej časti stroja v dôsledku jeho používania.
- ☼ Na servisné zásahy súvisiace so štandardnou údržbou stroja (napr. čistenie, mazanie, nastavenie a pod.), na poruchy spôsobené vonkajšími vplyvmi (napr. klimatickými podmienkami, prašnosťou, nevhodným použitím a pod.).
- ☼ Na mechanické poškodenia v dôsledku pádu stroja, nárazu, úderu doň a pod.
- ☼ Na škody vzniknuté neodborným zaobchádzaním, preťažením, použitím nesprávnych dielov, nevhodných nástrojov a pod.
- ☼ Pri reklamovaných výrobkoch, ktoré neboli riadne zabezpečené proti mechanickému poškodeniu pri preprave nesie riziko prípadnej škody výhradne majiteľ.

USKLADNENIE

- ☼ Ak stroj dlhší čas nepoužívate, prístroj uskladnite podľa nasledujúcich pokynov. Predĺžite tak životnosť stroja.
- ☼ Kompletne vylejte palivo z palivovej nádrže a karburátora.
- ☼ Vyskrutkujte zapalovaciu sviečku a nalejte do otvoru malé množstvo motorového oleja. Jemne potiahnite 2- až 3-krát štartér.
- ☼ Čistou handrou vyčistite vonkajšie plochy. Stroj uskladnite na čistom a suchom mieste.

11. TECHNICKÉ ÚDAJE

Typ motora	OHV, vzduchom chladený, 4-taktný
Nominálny výkon	2,2 kW
Otáčky motora	3000 ot./min
Zdvihový objem	139 cm ³
Štartovanie	Ťahom
Objem palivovej nádrže	1,2 litra
Odporúčané palivo	Benzín – bezolovnatý, min. 95 oktánov
Objem olejovej nádrže	0,6 l
Odporúčaný olej	SAE30, 15W-40
Pracovný záber	36 cm – FZK 6015 B/59 cm FZK 6115 B
Otáčky osi s nožmi	140 ot./min.
Priemer nožov/max. pracovná hĺbka	26 cm
Deklarovaná úroveň hluku	93 dB(A)
Maximálna úroveň vibrácií	12,5 m/s (K=1,5)
Hmotnosť	31 kg FZK 6015 B/34 kg FZK 6115 B

Zmena textu a technických parametrov vyhradená.

Zmeny v texte, dizajnu a technických špecifikácií sa môžu meniť bez predchádzajúceho upozornenia a vyhradujeme si právo na ich zmenu

FAST[®]

FAST ČR, a.s.
 Černokostecká 1621, 251 01 Říčany, Czech Republic
 tel.: +420 323 204 111, fax: +420 323 204 110

VYHLÁSENIE O ZHODE

Produkt/ značka: Benzínový kultivátor/ **FIELDMANN**

Type/ model: **FZK 6015-B**
 139 cm³, 2,2kW/3000 min⁻¹, šírka kosenia 360mm
 nameraná hladina akustického výkonu: L_{PA}= 72,8dB(A)
 garantovaná hladina akustického výkonu: L_{WA}= 93dB(A)

Výrobca: FAST ČR, a.s.
 Černokostecká 2111, 100 00 Praha 10, Czech Republic
 VAT no: CZ26726548

Výrobok je ve zhode s níže uvedenými smernicami a nariadeniami:

Directive Machinery 2006/42/EC
 Directive EMC 2014/30/EU
 Directive Noise 2000/14/EC + 2005/88/EC
 Directive Emission of gaseous 2016/1628/EU
 Directive RoHS 2011/65/EU

a normami:

EN 709:1997+A4
 EN ISO 14982:2009

**Vydáno v:** Praha**Meno:** Ing. Zdeněk Pech
Chairman of the Board**Dátum vydanie:** 30. 9. 2019**Podpis:**

FAST[®] FAST ČR, a.s.
 Černokostecká 1621, 251 01 Říčany
 IČO: 26726548 tel.: +420/ 323 204 111
 DIČ: CZ26726548 fax: +420/ 323 204 110

IČO: 26 72 65 48, **DIČ:** CZ-26 72 65 48

Bankovní spojení: Komerční banka Praha 1, č.ú. 89309011/0100, Česká spořitelna Praha 4, č.ú. 2375682/0800, CSOB Praha 1, č.ú. 8010-0116233383/0300

FAST[®]**FAST ČR, a.s.**Černokostecká 1621, 251 01 Říčany, Czech Republic
tel.: +420 323 204 111, fax: +420 323 204 110**VYHLASENIE O ZHODE**

Produkt/ značka: Benzínový kultivátor/ **FIELDMANN**

Type/ model: **FZK 6115-B**
139 cm³, 2,2kW/3000 min⁻¹, šírka kosenia 590mm
nameraná hladina akustického výkonu: L_{PA}= 72,8dB(A)
garantovaná hladina akustického výkonu: L_{WA}= 93dB(A)

Výrobca: FAST ČR, a.s.
Černokostecká 2111, 100 00 Praha 10, Czech Republic
VAT no: CZ26726548

Výrobok je v zhode s nižšie uvedenými smernicami a nariadeniami:

Directive Machinery 2006/42/EC
Directive EMC 2014/30/EU
Directive Noise 2000/14/EC + 2005/88/EC
Directive Emission of gaseous 2016/1628/EU
Directive RoHS 2011/65/EU

a normami:

EN 709:1997+A4
EN ISO 14982:2009

**Vydáno v:** Praha**Meno:** Ing. Zdeněk Pech
Chairman of the Board**Dátum vydanie:** 30. 9. 2019**Podpis:**

FAST[®] FAST ČR, a.s. 
Černokostecká 1621, 251 01 Říčany
IČO: 26726548 tel.: +420/ 323 204 111
DIČ: CZ26726548 fax: +420/ 323 204 110

IČO: 26 72 65 48, DIČ: CZ-26 72 65 48

Bankovní spojení: Komerční banka Praha 1, č.ú. 89309011/0100, Česká spořitelna Praha 4, č.ú. 2375682/0800,
ČSOB Praha 1, č.ú. 8010-0116233383/0300

13. LIKVIDÁCIA

POKYNY A INFORMÁCIE O ZAOBCHÁDZANÍ S POUŽITÝM OBALOM

Použitý obalový materiál odložte na miesto určené obcou na ukladanie odpadu.



Stroj a jeho príslušenstvo sú vyrobené z rôznych materiálov, napr. z kovu a plastov. Poškodené súčiastky odovzdajte do triedeného zberu. Informujte sa na príslušnom úrade.



Tento výrobok spĺňa všetky základné požiadavky smerníc EÚ, ktoré sa naň vzťahujú.

Zmeny v texte, dizajnu a technických špecifikáciách sa môžu meniť bez predchádzajúceho upozornenia a vyhradujeme si právo na ich zmenu.

Preklad originálneho návodu na použitie.

Benzines kultivátor

FELHASZNÁLÓI KÉZIKÖNYV

Köszönjük, hogy megvásárolta ezt a benzines kultivátort. Mielőtt használni kezdi, figyelmesen olvassa el ezt a használati útmutatót, és őrizze meg a későbbiekre.

TARTALOM

1. ÁLTALÁNOS BIZTONSÁGI ELŐÍRÁSOK.....	55
Fontos biztonsági figyelmeztetések	55
Csomagolás	55
Használati útmutató	55
2. A GÉPEN TALÁLHATÓ, UTASÍTÁSOKAT TARTALMAZÓ CÍMKÉK MAGYARÁZATA	56
3. A KULTIVÁTOR LEÍRÁSA.....	58
4. ÖSSZEÁLLÍTÁS/ELŐKÉSZÍTÉS	58
Vegye ki a kultivátort a kartondobozból.....	58
5. A KULTIVÁTOR ÖSSZEÁLLÍTÁSA	59
A támasztótüske felszerelése.....	59
A támasztókerék felszerelése	59
A fogantyú összeállítása	59
6. A KULTIVÁTOR ELINDÍTÁSA ELŐTT	60
Olaj betöltése.....	60
Üzemanyag feltöltése.....	61
7. A BENZINES KULTIVÁTOR BEKAPCSOLÁSA ELŐTT	61
8. A KULTIVÁTOR KEZELÉSE ÉS ÜZEMELTETÉSE	61
A kultivátor beindítása	61
A támasztókerék és a támasztótüske	62
A kultivátorképek kezelése	62
A benzines kultivátor használatának módjai	62
Olajcsere	63
9. BIZTONSÁGI UTASÍTÁSOK	63
Általános biztonsági előírások	63
Használati utasítás	63
10. KARBANTARTÁS	64
Karbantartás.....	64
Szerviz	65
A jótállás nem vonatkozik	65
Tárolás	65
11. MŰSZAKI ADATOK.....	66
12. MEGFELELŐSÉGI NYILATKOZAT	67
13. MEGSEMMISÍTÉS.....	68

1. ÁLTALÁNOS BIZTONSÁGI ELŐÍRÁSOK

FONTOS BIZTONSÁGI FIGYELMEZTETÉSEK

- ✿ A terméket gondosan csomagolja ki, és ügyeljen arra, hogy ne dobjon ki semmit, mielőtt minden alkatrészt meg nem talál.
- ✿ A gépet tartsa száraz helyen és gyermekektől távol.
- ✿ Olvassa el az összes figyelmeztetést és utasítást. A figyelmeztetések és utasítások figyelmen kívül hagyásának áramütés, tűz és/vagy komoly sérülés lehet a következménye.

CSOMAGOLÁS

A terméket a csomagolása védi a szállítás közbeni sérüléstől. Ez a csomagolás újrahasznosítható anyagból készült.

HASZNÁLATI ÚTMUTATÓ

Mielőtt használni kezdi a gépet, olvassa el a következő biztonsági előírásokat és a használati utasításokat. Ismerkedjen meg a kezelőegységekkel és a készülék helyes használatával. Az útmutatót gondosan őrizze meg későbbi szükség esetére. Javasoljuk, hogy legalább a jótállás idejére őrizze meg a termék eredeti dobozát, csomagolását, pénztárbizonylatát és jótállási jegyét.

Szállítás esetén csomagolja vissza az eredeti gyári csomagolásba, így maximális védelmet biztosít számára (pl. költözés vagy szervizbe küldés esetén).

 **Megjegyzés:** Ha a gépet másik személynek adja át, az útmutatót is adja oda. A használati útmutató utasításainak betartása a gép helyes használatának alapja. A használati útmutató a kezelésre, karbantartásra és javításra vonatkozó utasításokat is tartalmaz.

A gyártó nem felel az útmutató utasításainak be nem tartásából adódó balesetekért vagy károkért.

2. A GÉPEN TALÁLHATÓ, UTASÍTÁSOKAT TARTALMAZÓ CÍMKÉK MAGYARÁZATA



Üzembe helyezés előtt figyelmesen olvassa el a használati útmutatót.



Másokat tartson távol a munkaterülettől.



Forgó alkatrészek! A kultivátor kései csak rövid idővel a motor kikapcsolása után állnak meg.



Mérgező gázok kibocsátása. A benzines kultivátort ne használja zárt vagy nem szellőző helyen.



Forró felületek, égési sérülés veszélye!



Karbantartás előtt kapcsolja ki a motort, és csavarja ki a gyújtógyertyát.



Soha ne töltsön bele üzemanyagot, ha jár a motor.



Arra figyelmeztet, hogy az utasítások be nem tartása esetén személyi sérülés, halál, vagy a gép sérülésének veszélye fenyeget.



Használjon fülvédőt.
Védje a látását.
Gondoskodjon a légutak védelméről.



Állandóan tartson biztonságos távolságot a mozgó alkatrészekről.



Lejtőn a szintvonalak mentén, ne felfelé és lefelé haladjon.



Megfelel minden vonatkozó európai irányelvnek.



A benzin rendkívül gyúlékony, ezért üzemanyag betöltése előtt hagyja a motort 2 percig hűlni.

3. A KULTIVÁTOR LEÍRÁSA (1. ábra)

1. Indítózsínór
2. Gázkar/kapcsoló
3. Kések beindítására szolgáló kar
4. Acélfogantyúk
5. Támasztótűske
6. Kultivátorkécek
7. Szállítókerék
8. Légszűrő

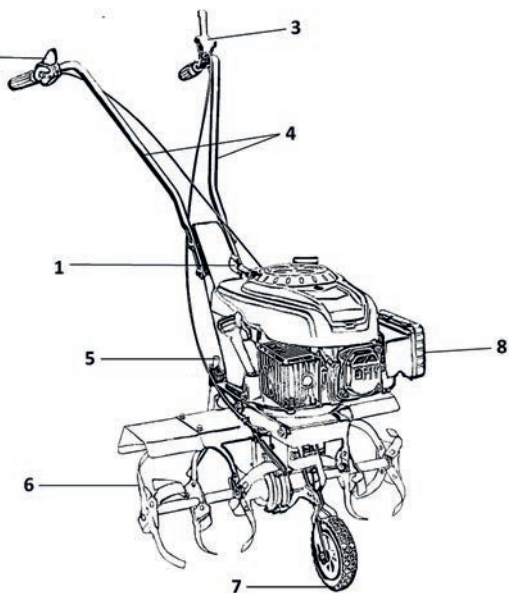

ábra 1

4. ÖSSZEÁLLÍTÁS/ELŐKÉSZÍTÉS

A benzines kultivátor összeállítása és beindítása előtt figyelmesen olvassa el a teljes használati útmutatót és a benne szereplő utasításokat.

⚠ FONTOS INFORMÁCIÓK: A kultivátort **ÜZEMANYAG ÉS OLAJ NÉLKÜL** szállítjuk.

Az Ön új kultivátora a gyártóüzemben kipróbálásra került, ezért a motorban minimális mennyiségű maradék olaj lehet.

VEGYE KI A KULTIVÁTOR A KARTONCSOMAGOLÁSBÓL

Vegye ki a kultivátort a kartoncsomagolásból, és ellenőrizze, nem maradtak-e a dobozban alkatrészek.

5. A KULTIVÁTOR ÖSSZEÁLLÍTÁSA

⚠ FONTOS INFORMÁCIÓK: Óvatosan nyissa szét a kultivátor fogantyúját, ne csípje be, és ne sértse meg a kultivátor kezelőszinórját.

⚠ Figyelem! A kultivátort sima talajon állítsa össze.

A TÁMASZTÓTÜSKE FELSZERELÉSE

1. A támasztótüskét (2. ábra 1. pont) húzza át a kultivátor hátsó részén előkészített nyíláson, és rögzítse sasszeggel (2. ábra 2. pont) a kívánt magasságban.

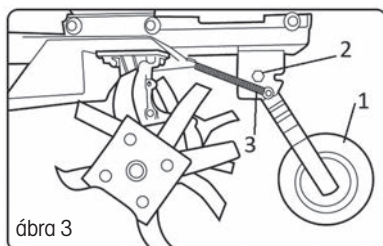
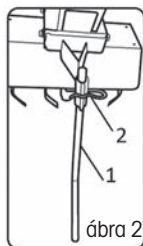

A TÁMASZTÓKERÉK FELSZERELÉSE

1. A kereket (3. ábra 1. pont) helyezze be a kultivátor alsó részén előkészített nyílásba, és rögzítse a mellékelt csavarral (3. ábra 2. pont).
2. A rugót húzza rá a kerék tengelyére, és rögzítse sasszeggel (3. ábra 3. pont).

A FOGANTYÚ ÖSSZEÁLLÍTÁSA

1. A fogantyúkat először középen rögzítse - 4. ábra A motor fordulatszám-beállító kart a jobb oldalon kell elhelyezni. A bal oldalra azt, amelyen a kultivátorkések kezelését szolgáló kar található.
2. Rögzítse mindkét fogantyút mindkét oldalon két csavarral - 5. ábra A csavar feje alá alátétet kell tenni.

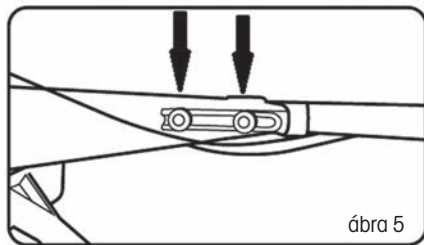
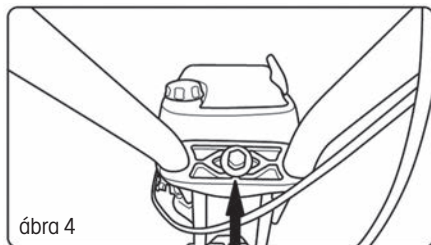

6. A KULTIVÁTOR BEKAPCSOLÁSA ELŐTT

OLAJ BETÖLTÉSE

A kultivátort motorolaj nélkül szállítjuk. Az első beindítás előtt töltsön bele SAE30 vagy 15W-40 motorolajat (kb. 600 ml-t) az alábbiak szerint.

1. Az olaj beöntésekor állítsa a kultivátort sima felületre.
2. Vegye ki a dugaszt a nivópálcával az olajtöltő nyílásból (6. ábra).
3. Az olaj beöntése után tegye vissza a nivópálcát a nyílásba és húzza meg.
4. Az olajsíntek a felső (MAX) és az alsó (MIN) között kell lennie (6. ábra).

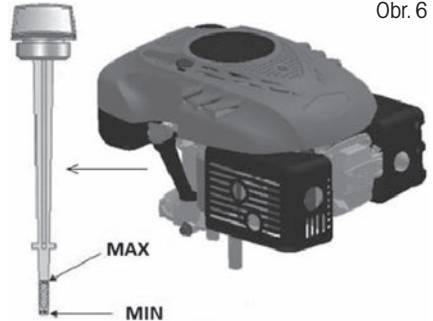

Obr. 6

⚠ Figyelem! NE töltsen túl az olajtartályt, különben a kultivátor beindítása után a kipufogóból nagy mennyiségű füst távozik.

⚠ FONTOS INFORMÁCIÓK: Az olajsíntek a kultivátor minden használata előtt ellenőrizze. Szükség esetén töltsen fel az olajat. Az olajat a nivópálcá MAX jelzéséig töltsen.

⚠ FONTOS INFORMÁCIÓK: A motorolajat az első 5 óra üzemelés után, majd minden 25 üzemóra után cserélje ki

ÜZEMANYAG FELTÖLTÉSE

Ehhez a motortípushoz a megfelelő üzemanyag a NATURAL 95

Az üzemanyagtartály fedelének lecsavarása után töltsen be az üzemanyagot, az üzemanyagot az üzemanyagtartály nyílásáig töltsen, de ne töltsen túl a tartályt.

Mindig friss, tiszta és engedélyezett ólommentes, min. 95-ös oktánszámú benzint használjon.

⚠ Figyelem! Ha az olaj vagy az üzemanyag a töltés közben a kultivátorra cseppen, azonnal törölje le. Az üzemanyagot ne tárolja, ne töltsen és ne használja nyílt láng közelében.

⚠ Figyelem! Az alkohollal kevert, vagy etanol vagy metán adalékot tartalmazó üzemanyagok megkőthetik a nedvességet, ami a tárolás során szeparálódhat és savképződést okozhat. Tárolás közben így a savak kipárolgásai károsíthatják a kultivátor motorjának üzemanyagrendszerét. Ilyen üzemanyagok a kultivátorban nem használhatók.

⚠ FONTOS INFORMÁCIÓK: Ha a kultivátort több, mint 30 napig nem fogja használni, engedje ki az üzemanyagtartály tartalmát, indítsa be a motort, és működtesse, amíg ki nem ürül az üzemanyag-vezeték és a karburátor (a motor magától leáll). Ezzel elkerülheti a későbbi gondokat a motorral. A következő használat előtt töltsen friss üzemanyagot a tartályba. További részleteket a Tárolás c. fejezetben talál.

7. A BENZINES KULTIVÁTOR BEKAPCSOLÁSA ELŐTT

- ⚠ **POZOR:** Soha ne szerelje le és ne hidalja át az elektromos kultivátorra szerelt biztonsági berendezéseket (például a kapcsolórúd biztonsági reteszét).
- ⚠ **POZOR:** A kultivátor kései a gép kikapcsolása után még néhány másodpercig tovább forognak! Bekapcsoláskor győződjön meg róla, hogy a lába biztonságos távolságban van a kultivátor késeitől.
- ⚠ **POZOR:** A kultivátort mindig a fogantyúknál fogja mindkét kezével. Soha ne használja a kultivátort egy kézzel. A kultivátort csak gyalogló sebességgel tolja.
- ⚠ **POZOR:** A kultivátor bekapcsolása előtt győződjön meg róla, hogy a kések nem érnek hozzá semmihez, és hogy szabadon tudnak mozogni.
- ⚠ **POZOR: HA ÁT AKARJA HELYEZNI A MEGHATÁROZOTT TERÜLETRE, A TÁMASZTÓKEREKET HASZNÁLJA, NE A BEINDÍTOTT KÉSEKET.**
- ⚠ **POZOR: A KÉSEK BEINDÍTÁSA ELŐTT TÁMASSZA A KULTIVÁTOR T A HÁTSÓ TÜSKÉRE, ÍGY TEHERMENTESÍTI. MIUTÁN A KÉSEK TELJESEN BEINDULTAK, LASSAN BEERESZTHETI ŐKET A TALAJBA.**
- ⚠ **POZOR:** A kultivátor fel- és/vagy előreugorhat, ha a kések nagyon kemény vagy fagyott talajba ütköznek, vagy a talajban rejtett akadályok, pl. nagy kövek vannak.

8. A KULTIVÁTOR KEZELÉSE ÉS ÜZEMELTETÉSE

A KULTIVÁTOR ELINDÍTÁSA

1. Állítsa be a motor fordulatszám-karját (7.1. ábra 1. helyzet) - zárt levegőellátás.
2. Ezután húzza meg újra az indítózsinórt - 7. ábra. 2. A motornak legkésőbb 3-4 berántás után be kell indulnia.
3. A motor elindítása után állítsa a fordulatszám-szabályozó kart a 2. helyzetbe (7.1 ábra) - gyors motorfordulatszám.
4. A motor leállításához állítsa a motor fordulatszám-kart a 4. helyzetbe (7.1 ábra) - STOP.

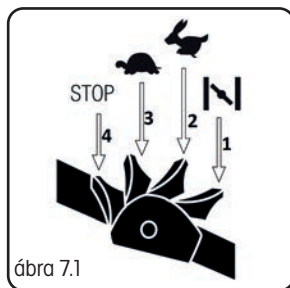

ábra 7.1

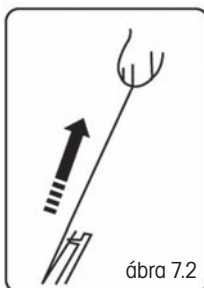

ábra 7.2

- ⚠ **Figyelem!** A motor első beindítása után kis mennyiségű füst távozhat, mivel a motor védőrétege leég. Ez normális jelenség, nem jelent hibát.

A TÁMASZTÓKERÉK ÉS A TÁMASZTÓTÜSKE

A kultivátor áthelyezéséhez kizárólag a támasztókeréket használja. A munka megkezdése előtt hajtsa fel a kereket. (8. ábra).

Munka közben is használható azonban, mégpedig a munkamélység ellenőrzésére. A támasztótüske úgy segít munka közben, hogy a kultivátort fékezi.

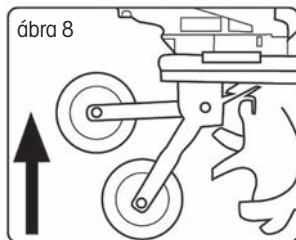

A KULTIVÁTORKÉSEK KEZELÉSE

A kultivátorkések kezelésére a kultivátor bal fogantyúján lévő kar szolgál (9. ábra)

⚠ Figyelem! Biztonsági okokból ez a rúd biztonsági retesszel van ellátva, amely megakadályozza a kések véletlenszerű bekapcsolását

Bekapcsolás előtt húzza meg, és ezzel biztosítsa ki a rúd biztonsági reteszt (9. ábra, 1. pont)

A kar fogantyú irányába történő megnyomásával indítja be a kultivátorkéseket (9. ábra, 2. pont)

A kultivátorkések felszabadításához engedje el a kart (9. ábra, 2. pont)

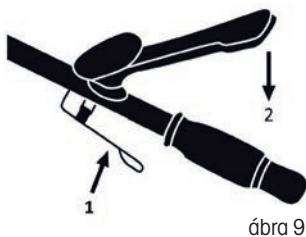

A BENZINES KULTIVÁTOR HASZNÁLATÁNAK MÓDJAI

⚠ POZOR: A munka megkezdése előtt a munkaterületről távolítsa el minden látható követ vagy egyéb idegen tárgyat.

⚠ POZOR: A BENZINES KULTIVÁTOR NEM A GYEPFŰ ELTÁVOLÍTÁSÁRA, SEM A FŰFELÜLETEK VIRÁGÁGYÁSOKKÁ TÖRTÉNŐ ÁTALAKÍTÁSÁRA SZOLGÁL.

A benzines kultivátort használja ápolat ágyások előkészítésére vetés előtt. A kultivátorral előkészítheti a vetésre a felásott vagy felszántott ágyásokat, vagy különböző trágyákat dolgozhat be a talajba. A használt ágyásokba is beledolgozhat a kultivátorral új táptalajt.

Veteményes ágyások készítéséhez az alábbi minták valamelyikét ajánljuk:

A lazítási minta – Kétszer menjen át a lazítandó területen, másodszerre az első lazításra merőlegesen, B lazítási minta – Kétszer menjen át a lazítandó területen, másodszerre az első lazításhoz képest átfedéssel haladjon

Rögök mélylazításhoz hagyja, hogy a kések elhúzzák a kultivátort addig, ameddig a karja engedi, majd erősen húzza maga felé a kultivátort. A legjobb eredményt úgy érheti el, ha a kultivátort ismételtelen előreengedi és visszahúzza.

Ha a kultivátor olyan mélyen beássa magát, hogy egy helyben marad, finoman hintáztassa egyik oldalról a másikra, és így lazítsa ki. A kultivátor ezután ismét elindul előre.

Ha lejtőn dolgozik, mindig a lejtőre rézsútosan álljon, hogy megőrizze a biztonságos és stabil helyzetét. Ne dolgozzon túl meredek lejtőn.

OLAJCSERE

⚠ Figyelem! Javasoljuk, hogy ehhez lépjen kapcsolatba a szakszervizzel.

A kiengedő dugó a motor alatt található (10. ábra, 1. pont). Helyezzen a motor alá egy megfelelő edényt a használt olaj felfogásához, és húzza ki a dugót. Billentse meg a kultivátort, hogy az összes olaj kifolyhasson a tartályból.

Az olaj leengedése után helyezze vissza a dugót a nyílásba, ellenőrizze, hogy a helyén van-e, és törölje le az esetleges olajcseppeket.

Töltsön a tartályba SAE30 vagy 15W-40 típusú olajat.

A nívópálca behelyezése és becsavarása után az olajsintnek a Min. és a Max. jelzés között kell lennie (10. ábra). Ne töltsen túl az olajtartályt.

Indítsa be a motort és rövid ideig működtesse. Állítsa le a motort, várjon 1 percig, majd mérje meg az olajsintet a tartályban. Szükség esetén töltsen fel az olajat a szükséges szintre.

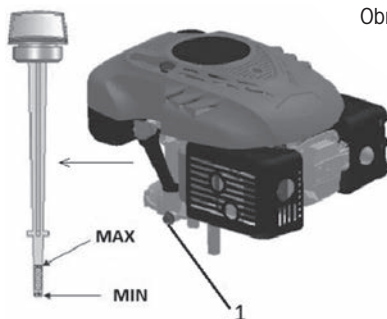

Obr. 10

9. BIZTONSÁGI UTASÍTÁSOK

ÁLTALÁNOS BIZTONSÁGI ELŐÍRÁSOK

- ☼ Ez a termék kizárólag a fent, ebben az útmutatóban ismertetett célokra használható. Ne használja a készüléket a rendeltetészerű használatától eltérő módon. Ellenkező esetben a készülék károsodása vagy sérülés veszélye fenyeget.
- ☼ Soha ne engedje, hogy gyermekek vagy az útmutatót nem ismerő személyek használják a gépet.
- ☼ A kultivátort használó személy felelős a munkaterületen található személyek biztonságáért. A kultivátort soha ne használja más személyek, gyerekek vagy szabadon szaladgáló állatok közvetlen közelében.
- ☼ A munka megkezdése előtt ellenőrizze a terepet, ahol a kultivátort használja, és távolítsa el a köveket, drótokat, cserepeket, csontokat és más idegen tárgyakat, amelyek beakadhatnak vagy kivágódhatnak és sérülést okozhatnak.

HASZNÁLATI UTASÍTÁS

- ☼ Minden anyát, szegecset és csavart alaposan rögzíteni kell, úgy, hogy a készülék biztonságos és üzembesz állapotban legyen.
- ☼ Ha a kultivátorral dolgozik, használjon hosszú szárú nadrágot és stabil cipőt.
- ☼ A kultivátort soha ne indítsa be zárt vagy rosszul szellőző helyen, ahol a kipufogógáz felgyűlhet. A motorból távozó gáz szénmonoxidot tartalmaz, ami életveszélyes.
- ☼ Csak megfelelő fényviszonyok mellett dolgozzon (nappali fénynél, vagy elégséges mesterséges világítás mellett).
- ☼ Ne használja a kultivátort esőben.
- ☼ Különös óvatossággal dolgozzon, ha a talaj lejt vagy emelkedik. Lejtőn mindig ferdén haladjon, a szintvonalakkal párhuzamosan, soha ne merőlegesen rájuk, azaz fel/le.
- ☼ A kultivátort soha ne hagyja felügyelet nélkül működni, ha nincs mellette, kapcsolja ki a motort.
- ☼ Soha ne módosítsa a motor sebességének beállítását.
- ☼ A kultivátort soha ne helyezze át működő motorral.
- ☼ Állítsa le a motort, és csavarja ki a gyújtógyertyát az alábbi esetekben:
 - a gép karbantartása, javítása vagy ellenőrzése előtt.
 - a kultivátor felemelése vagy áthelyezése előtt.
 - ha idegen tárgynak ütközik, állítsa meg a motort, és a kultivátort gondosan nézze át, hogy kizárja a meghibásodás lehetőségét. Meghibásodás esetén vigye a kultivátort szakszervizbe javítás céljából.
 - ha a kultivátor abnormálisan rázkódik, azonnal keresse meg és távolítsa el a rázkódás okát.
 - a biztonságos működés érdekében rendszeresen ellenőrizze, hogy a szelepek, csavarok és anyák meg vannak húzva a kultivátorban.

⚠ POZOR: AZ ÜZEMANYAG ERŐSEN GYÚLÉKONY FOLYADÉK.

- ☼ Az üzemanyagot erre szolgáló edényben tartsa.
- ☼ Az üzemanyagot csak nyílt vagy jól szellőző helyen töltsse. Az üzemanyaggal való tevékenység alatt ne dohányozzon és ne használjon mobiltelefont.
- ☼ Üzemanyagot csak akkor töltsön, ha a motor ki van kapcsolva. Soha ne nyissa ki az üzemanyag-tartályt és ne töltsön bele üzemanyagot, ha a motor forró vagy jár.
- ☼ Ha kifolyik a benzin, ne indítsa el a motort. Távolítsa el a kultivátort onnan, ahol az üzemanyag kifolyt, és vigyázzon, nehogy valami meggyulladjon. A munkát csak az után folytassa, hogy a kifolyt üzemanyag elpárologott, és az üzemanyag gőze elszlott;
- ☼ Üzemanyag-töltés után jól csavarja be az üzemanyag-tartály tetejét és az üzemanyagkanna kupakját.

⚠ POZOR: Karbantartás vagy javítás előtt állítsa le a motort és csavarja ki a gyújtógyertyát.

10. KARBANTARTÁS

KARBANTARTÁS

- ☼ Minden anyát, szegecset és csavart alaposan rögzíteni kell, úgy, hogy a készülék biztonságos és üzembesz állapotban legyen. A rendszeres karbantartás alapvető feltétele a felhasználó biztonságának, a kultivátor működőképessége és magas teljesítménye megőrzésének.

- ☼ A gépet benzinnel a tartályában soha ne tárolja olyan épületben, ahol a kipárolgás kapcsolatba kerülhet nyílt lánggal, szikrával vagy magas hőmérséklet forrásával
- ☼ Bármilyen zárt helyen való tárolás előtt hagyja a motort kihűlni.
- ☼ Tűzveszély csökkentése érdekében gondoskodjon róla, hogy a kultivátoron, különösen a motoron, a kipufogó hangtompítóján, az akkumulátoron, valamint a tartalék benzin tárolási helyén ne maradjon növényi vagy falevél maradvány vagy túl sok kenőanyag.
- ☼ Rendszeresen ellenőrizze a kések biztonsági fedelét.
- ☼ Az üzemanyag kiengedését jól szellőző helyen, hideg motor mellett végezze.
- ☼ A kultivátorkések levétele és felszerelése esetén használjon vastag védőkesztyűt.

⚠ POZOR: Karbantartás vagy javítás előtt állítsa le a motort és csavarja ki a gyújtógyertyát.

- ☼ A kultivátort rendszeresen ellenőrizze, és gondoskodjon minden szennyeződés eltávolításáról, főként a kultivátorkésekről.
- ☼ Rendszeresen ellenőrizze a kések állapotát, mivel alapvetően befolyásolják a kultivátor teljesítményét.
- ☼ Rendszeres időközönként ellenőrizze, hogy valamennyi csavar és anya megfelelően meg van-e húzva. Az elhasznált vagy rosszul meghúzott anyák és csavarok a motor vagy a váz komoly sérülését okozhatják.

⚠ POZOR: Csak eredeti pótalkatrészeket használjon. A gyenge minőségű pótalkatrészek a kultivátor komoly meghibásodását okozhatják, és fenyegethetik az Ön biztonságát.

SZERVIZ

- ☼ Amennyiben a termék megvásárlása után bármilyen hibát tapasztal, vegye fel a kapcsolatot a szervízrészleggel. A termék használata során tartsa be a mellékelt használati útmutató utasításait.
- ☼ A reklamáció elutasításra kerül, ha a terméket módosította, vagy nem tartotta be a használati útmutató utasításait.

A JÓTÁLLÁS NEM VONATKOZIK

- ☼ A gép funkcionális részeinek használat közbeni természetes elhasználódására.
- ☼ A szabványos gépi karbantartáshoz kapcsolódó karbantartási beavatkozásokra (pl. tisztítás, kenés, beállítás stb.) Külső hatások által okozott hibákra (pl. éghajlati viszonyok, porosodás, nem megfelelő használat stb.)
- ☼ A gép leesése, ütközése és hasonlók miatti mechanikus sérülésekre
- ☼ A nem szakszerű bánásmód, túlterhelés, nem megfelelő alkatrészek, nem alkalmas szerszámok használata és hasonlók által okozott károkra
- ☼ Az olyan reklamált termékek esetén, amelyek nem voltak megfelelően biztosítva a szállítás során a mechanikus sérülések ellen, az esetleges károkért kizárólag a tulajdonos felelős.

TÁROLÁS

- ☼ Ha a gépet hosszabb ideig nem használja, az alábbi utasítások alapján tárolja. Ezzel meghosszabbítja a gép élettartamát.
- ☼ Teljesen engedje ki az üzemanyagot a tartályból és a karburátorból.
- ☼ Csavarja ki a gyújtógyertyát és a nyílásba öntsön egy kevés motorolajat. Óvatosan húzza meg 2-3-szor az indítózsinórt.
- ☼ Egy tiszta ronggyal tisztítsa meg a külső felületeket. A gépet tiszta és száraz helyen tárolja.

11. MŰSZAKI ADATOK

A motor típusa	OHV, léghűtéses, 4-ütemű
Névleges teljesítmény	2,2 kW
A motor fordulatszáma	3000 ford./perc
Hengerűrtartalom	139 cm ³
Indítás	Húzással
Az üzemanyagtartály térfogata	1,2 liter
Ajánlott üzemanyag	Benzin - ólommentes, min. 95-ös oktánszámú
Az olajtartály űrtartalma	0,6 l
Ajánlott olaj	SAE30, 15W-40
Munkaszélesség	36cm - FZK 6015 B/59cm FZK 6115 B
A kések tengelyek fordulatszáma	140 ford./perc
A kések átmérője/max. munkamélység	26 cm
Deklarált zajszint	93 dB(A)
Maximális vibrációs szint	12,5 m/s (K=1,5)
Tömeg	31kg FZK 6015 B/34kg FZK 6115 B

A szöveg és műszaki paraméterek változtatásának joga fenntartva.

Változtatások a szövegben, a kivételben és a műszaki jellemzőkben előzetes figyelmeztetés nélkül is történhetnek. Változtatás joga fenntartva

12. MEGFELELŐSÉGI NYILATKOZAT

Gyártó:

FAST ČR, a.s.

Černokostelecká 2111, 100 00 Praha 10, Cseh Köztársaság

Adóazonosító: CZ26726548

Termék/márka: FIELDMANN BENZINES KULTIVÁTOR (MOTOROS KULTIVÁTOR)**Típus/modell:** FZN 6010 B
2,5 kW, 139cc**Ez a termék megfelel az alábbi előírásoknak és irányelveknek:**

Az elektromágneses kompatibilitásra (EMC) vonatkozó 2014/30/EU sz. irányelv

Az EK kipufogógáz-kibocsátásra vonatkozó 2004/26/EK sz. irányelve

Az EK gépi berendezésekre vonatkozó 2006/42/EK számú irányelve

valamint normáknak:

EN ISO 11806:2011

CE jelölés: 16**A kiadás helye:** Prága**Név:** Ing. Zdeněk Pech
Az igazgatótanács elnöke**A kiadás dátuma:** 1. 8. 2016**Alíírás:**

FAST[®] FAST ČR, a.s. 
Černokostelecká 1621, 251 01 Říčany
IČO: 26726548 tel.: +420/ 323 204 111
DIČ: CZ26726548 fax: +420/ 323 204 110



13. MEGSEMMISÍTÉS

A HASZNÁLT CSOMAGOLÓANYAGOKRA VONATKOZÓ UTASÍTÁSOK ÉS TÁJÉKOZTATÓ

A használt csomagolóanyagokat az önkormányzat által kijelölt hulladékgyűjtő helyre helyezze el.



A gép és tartozékai különböző anyagokból, pl. fémből és műanyagból készültek.
A sérült alkatrészeket adja le szelektív gyűjtőhelyen. Tájékoztódjon az illetékes hivatalnál.



Ez a termék teljesíti minden rá vonatkozó EU-irányelv alapkövetelményeit.

Változtatások a szövegben, a kivitelben és a műszaki jellemzőkben előzetes figyelmeztetés nélkül történhetnek,
és fenntartjuk a változtatás jogát.

Az eredeti használati útmutató fodítása.

Glebogryzarka spalinowa

INSTRUKCJA OBSŁUGI

Dziękujemy za dokonanie zakupu glebogryzarki spalinowej. Zanim zaczniesz go używać, przeczytaj uważnie niniejszą instrukcję obsługi i zachowaj ją do wglądu.

SPIS TREŚCI

1. OGÓLNE ZASADY BEZPIECZEŃSTWA.....	71
Ważne ostrzeżenia dotyczące bezpieczeństwa.....	71
Opakowanie	71
Instrukcja obsługi.....	71
2. WYJAŚNIENIE TABLICZEK ZE WSKAZÓWKAMI ZNAJDUJĄCYCH SIĘ NA MASZYNIE.....	72
3. OPIS GLEBOGRYZARKI.....	74
4. MONTAŻ/PRZYGOTOWANIE	74
Wyjmij glebogryzarkę z kartonowego opakowania	74
5. MONTAŻ GLEBOGRYZARKI.....	75
Instalacja pręta wspierającego	75
Instalacja kółka wspomagającego	75
Montaż uchwytu	75
6. PRZED URUCHOMIENIEM GLEBOGRYZARKI.....	76
Wlewanie oleju	76
Uzupełnianie paliwa	76
7. PRZED UŻYCIEM GLEBOGRYZARKI SPALINOWEJ	77
8. OBSŁUGA I EKSPLOATACJA GLEBOGRYZARKI.....	77
Uruchamianie glebogryzarki.....	77
Kółko wspomagające i pręt wspierający	78
Obsługa noży kultywacyjnych.....	78
Zakres użycia glebogryzarki spalinowej.....	78
Wymiana oleju silnikowego	79
9. WSKAZÓWKI BEZPIECZEŃSTWA	79
Ogólne wskazówki bezpieczeństwa.....	79
Wskazówki dotyczące użycia	79
10. KONSERWACJA.....	80
Konservacja.....	80
Serwis	81
Gwarancja nie dotyczy.....	81
Przechowywanie.....	81
11. DANE TECHNICZNE.....	82
12. DEKLARACJA ZGODNOŚCI.....	83
13. UTYLIZACJA	84

1. OGÓLNE ZASADY BEZPIECZEŃSTWA

WAŻNE OSTRZEŻENIA DOTYCZĄCE BEZPIECZEŃSTWA

- ✿ Starannie rozpakuj produkt, zwracając uwagę, by nie wyrzucić żadnej części materiału opakowaniowego, zanim nie znajdziesz wszystkich elementów produktu.
- ✿ Przechowuj urządzenie w suchym miejscu z dala od dzieci.
- ✿ Przeczytaj wszystkie uwagi i wskazówki. Nieprzestrzeganie ostrzeżeń i wskazówek może spowodować porażenie prądem elektrycznym, pożar lub ciężkie obrażenia.

OPAKOWANIE

Produkt został umieszczony w opakowaniu chroniącym go przed uszkodzeniem podczas transportu. Opakowanie to jest surowcem wtórnym i dlatego podlega recyklingowi.

INSTRUKCJA OBSŁUGI

Przed rozpoczęciem pracy z urządzeniem przeczytaj następujące zasady bezpieczeństwa i wskazówki dotyczące użytkowania.

Zapoznaj się z elementami sterowania i prawidłowym użyciem urządzenia. Instrukcję należy starannie zachować do wglądu. Co najmniej w okresie gwarancyjnym zalecamy zachowanie oryginalnego opakowania włącznie z wewnętrznym materiałem opakowaniowym, paragonu i karty gwarancyjnej.

W razie transportu zapakuj maszynę z powrotem do oryginalnego pudełka dostarczonego przez producenta, zapewniając w ten sposób maksymalną ochronę produktu podczas ewentualnego transportu (np. przeprowadzki lub wysyłki do serwisu).

 **Uwaga:** Jeśli przekazujesz maszynę innym osobom, przekaz ją wraz z instrukcją. Przestrzeganie załączonej instrukcji obsługi stanowi warunek prawidłowego użytkowania urządzenia. Instrukcja obsługi zawiera również wskazówki dotyczące obsługi, konserwacji i naprawy.

Producent nie ponosi odpowiedzialności za wypadki lub szkody powstałe na skutek nieprzestrzegania niniejszej instrukcji.

2. WYJAŚNIENIE TABLICZEK ZE WSKAZÓWKAMI ZNAJDUJĄCYCH SIĘ NA MASZYNIE



Przed uruchomieniem urządzenia prosimy o uważne zapoznanie się z instrukcją obsługi.



Pozostałe osoby powinny znajdować się poza obszarem pracy.



Wirujące części! Noże glebogryzarki się zatrzymają dopiero po chwili od wyłączenia silnika.



Emisja gazów toksycznych. Nie korzystaj z glebogryzarki w pomieszczeniach zamkniętych lub ze słabą wentylacją.



Gorące powierzchnie, ryzyko oparzeń!



Przed rozpoczęciem konserwacji wyłącz silnik i odłącz świecę zapłonową.



Nigdy nie dolewaj paliwa przy włączonym silniku.



Uwaga, w przypadku nieprzestrzegania zaleceń grozi ryzyko obrażeń osób, śmierci lub uszkodzenia urządzenia.



Używaj środków ochrony słuchu.

Używaj środków ochrony wzroku.

Używaj środków ochrony dróg oddechowych.



Zachowaj stale odstęp od poruszających się części.



Poruszaj się po zboczu wzdłuż poziomic, nie zaś w górę i w dół.



Produkt spełnia wszystkie odpowiednie dyrektywy europejskie.



Benzyna jest substancją skrajnie łatwopalną, dlatego przed dołaniem paliwa pozostaw silnik na 2 minuty do wystygnięcia.

3. OPIS GLEBOGRYZARKI (Rys. 1)

1. Linka rozruchowa
2. Dźwignia gazu / wyciągni
3. Dźwignia opuszczania nc
4. Uchwyty stalowe
5. Pręt wspierający
6. Noże kultywacyjne
7. Kółko transportowe
8. Filtr powietrza

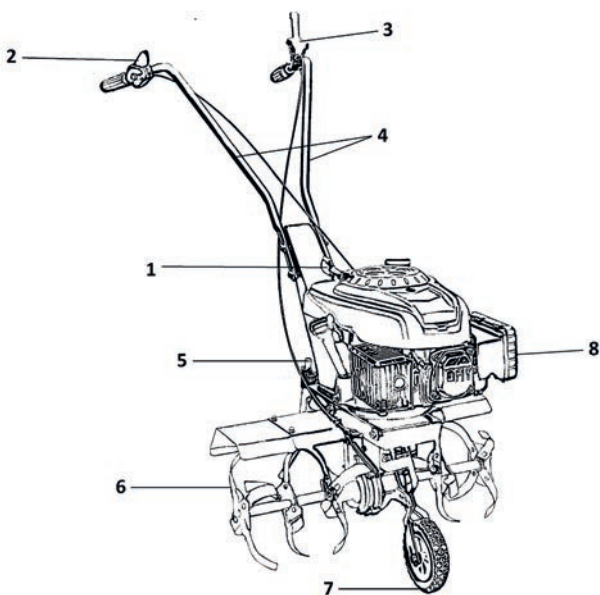

Rys. 1

4. MONTAŻ/PRZYGOTOWANIE

Przed zmontowaniem i uruchomieniem glebogryzarki spalinowej dokładnie przeczytaj całą instrukcję obsługi i zawarte w niej polecenia.

- ⚠ WAŻNA INFORMACJA:** Glebogryzarka została dostarczona **BEZ PALIWA I OLEJU** w silniku. Twoja nowa glebogryzarka została przetestowana w zakładzie produkcyjnym, dlatego w silniku może się znajdować minimalna ilość resztek oleju.

WYJMIJ GLEBOGRYZARKĘ Z KARTONOWEGO OPAKOWANIA

Wymij glebogryzarkę z kartonowego opakowania i sprawdź, czy w opakowaniu nie pozostały wolne części.

5. MONTAŻ GLEBOGRYZARKI

⚠ WAŻNA INFORMACJA: Ostrożnie rozłóż rękojeść glebogryzarki tak, aby nie przytrzasnąć ani nie uszkodzić linek glebogryzarki.

⚠ Uwaga! Montaż glebogryzarki przeprowadź na płaskiej powierzchni.

INSTALACJA PRĘTA WSPIERAJĄCEGO

1. Pręt wspierający (Rys. 2 punkt 1) przeciągnij przez otwór w tylnej części glebogryzarki i zablokuj go zawleczką (Rys.2 punkt 2) na wybranej wysokości.

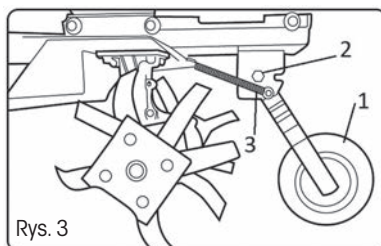
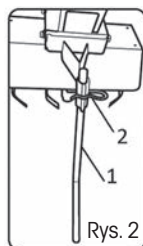

INSTALACJA KÓŁKA WSPOMAGAJĄCEGO

1. Kółko (Rys. 3, punkt 1) umieść w przygotowanym otworze w dolnej części glebogryzarki i zamocuj je załączoną śrubą (Rys.3, punkt 2).
2. Sprężynę naciągnij na oś kółka i zablokuj zawleczką (Rys. 3, punkt 3).

MONTAŻ UCHWYTU

1. Uchwyty najpierw przymocuj w części środkowej – Rys. 4. Po lewej stronie musi być umieszczona dźwignia ustawień obrotów silnika. Po lewej stronie zaś uchwyt z dźwignią sterowania nożami kultywacyjnymi.
2. Umocuj oba uchwyty przy pomocy dwóch śrub po każdej stronie – Rys. 5 Pod głowicą śruby musi znajdować się podkładka.

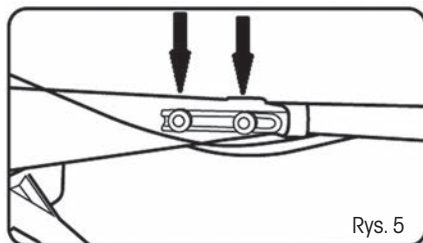
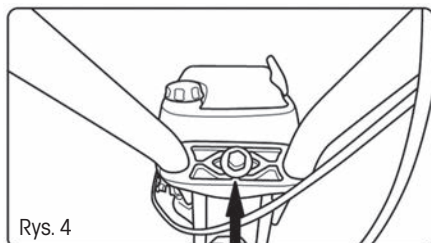

6. PRZED URUCHOMIENIEM GLEBOGRYZARKI

WLEWANIE OLEJU

Glebogryzarka została dostarczona bez oleju silnikowego. Przed pierwszym uruchomieniem wlej olej silnikowy SAE30 lub 15W-40 (ok. 600 ml) przestrzegając poniższych wskazówek.

1. Przed rozpoczęciem wlewania oleju postaw glebogryzarkę na równej powierzchni.
2. Wymnij korek z miarką oleju z otworu służącego do wlewania oleju (Rys. 6).
3. Po dolaniu oleju umieść miarkę z powrotem w otworze i dokręć ją.
4. Poziom oleju musi znajdować się między górną (MAX) a dolną (MIN) granicą (Rys. 6).

⚠ Uwaga! NIE PRZEPEŁNIAJ zasobnika na olej, w przeciwnym razie po uruchomieniu glebogryzarki z rury wydechowej zacznie się wydobywać duża ilość dymu.

⚠ WAŻNA INFORMACJA: Sprawdź poziom oleju przed każdym użyciem glebogryzarki. W razie potrzeby dolej olej. Dolewaj olej do kreski MAX znajdującej się na miarce oleju.

⚠ WAŻNA INFORMACJA: Wymień olej po pierwszych 5 godzinach pracy, a następnie po każdych 25 godzinach pracy

UZUPEŁNIANIE PALIWA

Odpowiednim paliwem dla tego typu silnika jest NATURAL 95

Po odkręceniu korka zbiornika na paliwo dolej paliwo aż do szyjki zbiornika na paliwo. Nie przepelniaj zbiornika. Dolewaj zawsze świeżą, czystą i certyfikowaną benzynę bezołowiową o liczbie oktanowej min. 95.

⚠ Uwaga! Jeśli podczas dolewania oleju czy paliwa zabrudzisz glebogryzarkę, natychmiast ją wytrzyj. Nie przechowuj, nie dolewaj paliwa ani nie manipuluj nim w pobliżu otwartego ognia.

⚠ Uwaga! Paliwo zmieszane z alkoholem czy paliwo z domieszką etanolu czy metanu może wiązać wilgoć, co może prowadzić podczas magazynowania do separacji i powstawania kwasów. Podczas przechowywania opary kwasów mogą uszkodzić system paliwowy silnika. Takie paliwo nie może być w glebogryzarkę używane.

⚠ WAŻNA INFORMACJA: Jeśli nie będziesz używać glebogryzarki dłużej niż 30 dni, opróżnij zbiornik paliwa, uruchom silnik i pozostaw go włączony, dopóki nie dojdzie do opróżnienia rur paliwowych i gaźnika (silnik sam zgaśnie). Ten sposób postępowania zapobiega powstaniu problemów z silnikiem w przyszłości. Przed ponownym użyciem dolej do zbiornika świeżego paliwa. Więcej szczegółów znajdziesz w rozdziale Przechowywanie.

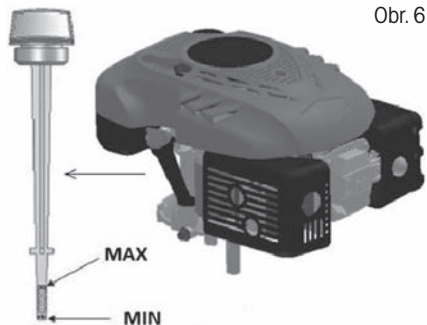

Obr. 6

7. PRZED UŻYCIEM GLEBOGRYZARKI SPALINOWEJ

- ⚠ **UWAGA:** Nigdy nie demontuj ani nie przemieszczaj urządzeń zabezpieczających zamontowanych na glebogryzarce (na przykład bezpiecznika dźwigni startującej).
- ⚠ **UWAGA:** Noże glebogryzarki będą się przez chwilę obracać po jej wyłączeniu! Podczas włączania upewnij się, że Twoje nogi znajdują się w bezpiecznej odległości od noży glebogryzarki.
- ⚠ **UWAGA:** Zawsze prowadź kultywator za uchwyt obiema rękoma. Nigdy nie operuj glebogryzarką jedną ręką. Prowadź glebogryzarkę wyłącznie z prędkością pieszego spaceru.
- ⚠ **UWAGA:** Przed włączeniem glebogryzarki przekonaj się, czy jej noże nie dotykają żadnego przedmiotu i czy mogą się swobodnie poruszać.
- ⚠ **UWAGA: DO PRZEMIESZCZENIA NA OKREŚLONĄ POWIERZCHNIĘ KORZYSTAJ Z KÓŁKA WSPOMAGAJĄCEGO, NIE Z WŁĄCZONYCH NOŻY KULTYWACYJNYCH.**
- ⚠ **UWAGA: PRZED WŁĄCZENIEM NOŻY OPRZYJ GLEBOGRYZARKĘ O TYLNY PRĘT, ODCIĄŻAJĄC JĄ W TEN SPOSÓB. PO NABRANIU PRZEZ NOŻE PEŁNEJ PRĘDKOŚCI MOŻNA JE POWOLI ZANURZAĆ W GLEBIE.**
- ⚠ **UWAGA:** Glebogryzarka może podskoczyć w górę lub do przodu, jeśli noże natrafią na bardzo twardą czy zmarzniętą glebę lub jeśli w glebie znajdują się ukryte przeszkody, jak np. duże kamienie.

8. OBSŁUGA I EKSPLOATACJA GLEBOGRYZARKI

START GLEBOGRYZARKI

1. Ustaw dźwignię obrotów silnika (Rys. 7.1 pozycja 1) – zamknięty dopływ powietrza.
2. Następnie pociągnij za linkę rozruchową – Rys. 7.2. Silnik powinien się uruchomić najpóźniej po 3-4 pociągnięciach.
3. Po uruchomieniu silnika umieść dźwignię regulacji obrotów w pozycji 2 (Rys. 7.1) – szybkie obroty silnika.
4. Silnik wyłącz przesuwając dźwignię obrotów na pozycję 4 (Rys. 7.1) – STOP.

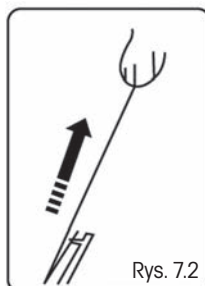
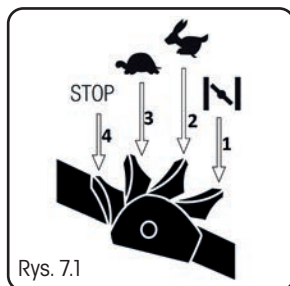

- ⚠ **Uwaga!** Po pierwszym uruchomieniu silnika może pojawić się niewielka ilość dymu z powodu wypalenia warstw ochronnych silnika. Jest to standardowa sytuacja, która nie sygnalizuje żadnego problemu.

KÓŁKO WSPOMAGAJĄCE I PRĘT WSPIERAJĄCY

Do przemieszczania glebogryzarki używaj wyłącznie kółka pomocniczego. Przed rozpoczęciem pracy schowaj kółko (Rys. 8).

Można z niego jednak korzystać także podczas pracy w celu kontroli głębokości pracy. Pręt wspierający pomaga podczas pracy hamując glebogryzarkę.

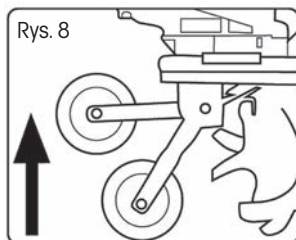

OBSŁUGA NOŻY KULTYWACYJNYCH

Do obsługi noży kultywacyjnych służy dźwignia na lewym uchwycie glebogryzarki (Rys. 9)

⚠ Uwaga! Z powodów bezpieczeństwa dźwignia ta jest wyposażona w bezpiecznik zapobiegający przypadkowemu włączeniu noży

Przed włączeniem odbezpiecz przez pociągnięcie bezpiecznik dźwigni (Rys. 9, punkt 1)

Przez wciśnięcie dźwigni w kierunku do uchwytu wprowadzisz noże kultywacyjne w ruch (Rys. 9, punkt 2)

Noże kultywacyjne wyłączysz przez zwolnienie dźwigni (Rys. 9, punkt 2.)



Rys. 9

ZAKRES UŻYCIA GLEBOGRYZARKI SPALINOWEJ

⚠ UWAGA: Przed użyciem glebogryzarki usuń z terenu wszystkie widoczne kamienie lub przedmioty obce.

⚠ UWAGA: GLEBOGRYZARKA SPALINOWA NIE JEST PRZEZNACZONA DO LIKWIDACJI DARNI TRAWY ANI DO ZMIANY POWIERZCHNI TRAWIASTYCH W ZAGONY

Z glebogryzarki spalinowej korzystaj do przygotowania uprawianych zagonów przed wysiewem. Przy pomocy glebogryzarki można także przygotować do wysiewu zaorane lub przekopane zagony oraz wprowadzić różne rodzaje nawozów w glebę. Na uprawianych zagonach także przy pomocy glebogryzarki wprowadzić nowy substrat.

Do przygotowania zagonu do wysiewu zalecamy skorzystanie z jednego z następujących schematów:

Schemat spulchnianie A – Przejeżdź glebogryzarką dwukrotnie po spulchnianym terenie, po raz drugi prostopadłe do pierwszego spulchniania, Schemat spulchnianie B – Przejeżdź glebogryzarką dwukrotnie po spulchnianym

terenie, po raz drugi zachodząc na pierwsze spulchnianie. W celu głębokiego spulchnienia gleby zadбай o to, aby noże odciągnęły glebogryzarkę aż na koniec zasięgu Twoich rąk, a następnie przyciągnij glebogryzarkę mocno do siebie. Najlepszy efekt osiągniesz przez wielokrotne puszczenie glebogryzarki w ruchu do przodu, a następnie pociągnięcie z powrotem.

Jeśli glebogryzarka wbija się tak głęboko, że pozostanie w miejscu, delikatnie nią zakotysz z boku na bok, aby ją odblokować. Glebogryzarka zacznie ponownie poruszać się do przodu.

Podczas pracy na zboczu stój zawsze w poprzek zbocza, aby zachować stabilną, bezpieczną pozycję. Nie pracuj na ekstremalnie stromych zboczach.

WYMIANA OLEJU SILNIKOWEGO

⚠ Uwaga! W celu wymiany filtra powietrza zalecamy skontaktowanie z autoryzowanym serwisem.

Korek spustowy znajduje się pod silnikiem (Rys. 10 – punkt 1). Umieść pod silnikiem odpowiedni zbiornik na zużyty olej i zdejmij korek. Pochyl glebogryzarkę tak, aby cały olej mógł wypłynąć ze zbiornika. Po wypuszczeniu oleju umieść korek z powrotem w otworze, upewnij się, że jest on umieszczony prawidłowo na swoim miejscu i ewentualnie wytrzyj krople rozlanego oleju. Dolej do zbiornika olej typu SAE30 lub 15W-40. Po włożeniu miarki oleju do otworu i jej przykręceniu poziom oleju powinien znajdować się pomiędzy kreskami Min i Max (Rys. 10). Nie przepelniaj zasobnika na olej. Uruchom silnik i pozostaw go na chwilę włączony. Zatrzymaj silnik, odczekaj 1 minutę i zmierz poziom oleju w zbiorniku. W razie potrzeby dolej olej do odpowiedniego poziomu.

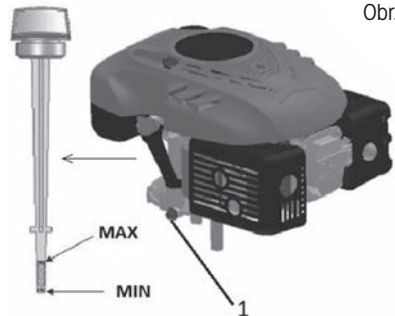

Obr. 10

9. WSKAZÓWKI BEZPIECZEŃSTWA

OGÓLNE WSKAZÓWKI BEZPIECZEŃSTWA

- ☛ Produkt ten służy wyłącznie do celów podanych w niniejszej instrukcji. Nie używaj do innych celów niż te, do których jest przeznaczony. W innym wypadku grozi jego uszkodzenie lub wypadek.
- ☛ Nigdy nie należy pozwolić operować tym urządzeniem dzieciom ani osobom nieznającym niniejszej instrukcji obsługi.
- ☛ Osoba obsługująca glebogryzarkę odpowiada za bezpieczeństwo osób znajdujących się w obszarze jej pracy. Nigdy nie używaj glebogryzarki bezpośrednio w pobliżu innych osób, dzieci lub wolno biegających zwierząt.
- ☛ Przed rozpoczęciem pracy sprawdź teren, na którym glebogryzarka ma być używana, i usuń z niego kamienie, druty, patyki, odłamki szkła, kości i inne przedmioty obce, które mogłyby się zaklinować lub zostać wyrzucone i spowodować zranienia.

INSTRUKCJA UŻYCIA

- ☛ Wszystkie nakrętki, sworznie i śruby należy dokręcić tak, aby urządzenie znajdowało się w bezpiecznym stanie i było zdolne do pracy.

- ✿ Podczas pracy z glebogryzarką należy nosić spodnie z długimi nogawkami i solidne buty.
- ✿ Nigdy nie uruchamiaj glebogryzarki w zamkniętych lub słabo wentylowanych pomieszczeniach, gdzie mogą się gromadzić opary. Emisje pochodzące z silnika zawierają tlenek węgla, który jest substancją zagrażającą życiu.
- ✿ Pracuj wyłącznie przy dostatecznym oświetleniu (przy świetle dziennym lub przy dostatecznym sztucznym oświetleniu).
- ✿ Nie używaj glebogryzarki w deszczu.
- ✿ Zachowaj szczególną ostrożność podczas pracy w terenie z różnicami poziomów (na zboczach). Zawsze pracuj w poprzek zbocza, równoległe do poziomic, nie zaś z góry na dół, prostopadle do niej.
- ✿ Nigdy nie pozostawiaj włączonej glebogryzarki bez obsługi. Jeśli zamierzasz odejść od glebogryzarki, wyłącz silnik.
- ✿ Nigdy nie zmieniaj ustawień prędkości silnika.
- ✿ Nigdy nie przemieszczaj glebogryzarki z włączonym silnikiem.
- ✿ W następujących wypadkach należy zatrzymać silnik i odłączyć świecę zapłonową:
 - przed rozpoczęciem konserwacji, naprawy lub kontroli urządzenia.
 - przed przenoszeniem, podnoszeniem lub przemieszczaniem.
 - jeśli dojdzie do kolizji z przedmiotem obcym, zatrzymaj silnik i dokładnie przejrzyj glebogryzarkę, aby wykluczyć możliwość jej uszkodzenia. W razie uszkodzenia, przewieź glebogryzarkę do wyspecjalizowanego serwisu w celu dokonania jej naprawy.
 - W razie niestandardowych wibracji glebogryzarki sprawdź natychmiast i usuń przyczynę wibracji.
 - W celu zapewnienia bezpiecznej pracy kontroluj regularnie dokręcenie czopów, śrub i nakrętek na glebogryzarce.

⚠ UWAGA: PALIWO JEST CIECZĄ WYSOCE ŁATWOPALNĄ.

- ✿ Przechowuj paliwo w przeznaczonym do tego zbiorniku.
- ✿ Uzupelniaj paliwo wyłącznie w przestrzeni otwartej lub dobrze wentylowanej. Podczas kontaktu z paliwem nie pal papierosów ani nie używaj telefonu komórkowego.
- ✿ Paliwo należy uzupełniać wyłącznie przy wyłączonym silniku. Nigdy nie otwieraj zbiornika na paliwo i nie dolewaj go, jeśli silnik jest gorący lub pracuje.
- ✿ Jeśli dojdzie do rozlania benzyny, nie uruchamiaj silnika. Usuń glebogryzarkę z miejsca, gdzie doszło do rozlania paliwa unikając w ten sposób jego ewentualnego zapalenia. Kontynuuj pracę dopiero po wyparowaniu rozlanego paliwa i rozproszeniu oparów paliwa;
- ✿ Po uzupełnieniu paliwa dobrze dokręć korek zbiornika paliwa i korek kanistra z paliwem.

⚠ UWAGA: Przed rozpoczęciem konserwacji lub naprawy wyłącz silnik i odłącz świecę zapłonową.

10. KONSERWACJA

KONSERWACJA

- ✿ Wszystkie nakrętki, sworznie i śruby należy dokręcić tak, aby urządzenie znajdowało się w bezpiecznym stanie i było zdolne do pracy. Regularna konserwacja jest podstawą zapewnienia bezpieczeństwa użytkownika, zachowania zdolności urządzenia do pracy i jego wysokiej efektywności.
- ✿ Jeśli zbiornik paliwowy urządzenia jest napełniony benzyną, nigdy nie należy przechowywać go wewnątrz budynku, gdzie opary mogłyby być w kontakcie z otwartym ogniem, iskrami lub źródłami wysokich

temperatur

- ☼ Przed odstawieniem do przechowania w jakimkolwiek pomieszczeniu zamkniętym pozostaw silnik do wystygnięcia.
- ☼ W celu obniżenia ryzyka pożaru zadbaj o to, aby na glebogryzarce, a w szczególności jej silniku, tłumiku, akumulatorze oraz w miejscu przechowywania zapasowej benzyny nie znajdowały się resztki trawy, liści lub nadmierna ilość smaru.
- ☼ Regularnie kontroluj stan noży.
- ☼ Wylewaj paliwo w dobrze wentylowanym pomieszczeniu przy chłodnym silniku.
- ☼ Podczas zdejmowania lub instalacji noży używaj grubych rękawic ochronnych.

⚠ UWAGA: Przed rozpoczęciem konserwacji lub naprawy wyłącz silnik i odłącz świecę zapłonową.

- ☼ Regularnie sprawdzaj glebogryzarkę i zapewnij, aby wszystkie zanieczyszczenia, szczególnie noży kultywacyjnych, były regularnie usuwane.
- ☼ Regularnie sprawdzaj stan noży, ponieważ ma to znaczący wpływ na efektywność glebogryzarki.
- ☼ W regularnych odstępach czasu sprawdzaj dokręcenie wszystkich śrub i nakrętek. Zużyte lub źle dokręcone nakrętki i śruby mogą spowodować poważne uszkodzenie silnika lub jego ramy.

⚠ UWAGA: Używaj wyłącznie oryginalnych części zamiennych. Części zamienne złej jakości mogą spowodować poważne uszkodzenia glebogryzarki i zagrażać Twojemu bezpieczeństwu.

SERWIS

- ☼ Jeśli po nabyciu produktu stwierdzisz w nim jakąkolwiek wadę, skontaktuj się z działem serwisowym. Podczas korzystania z produktu postępuj zgodnie z zaleceniami podanymi w dołączonej instrukcji użycia.
- ☼ Reklamacja nie obejmuje sytuacji, gdy użytkownik dokonał przeróbki produktu lub nie postępował zgodnie z zaleceniami podanymi w instrukcji obsługi.

GWARANCJA NIE DOTYCZY

- ☼ Naturalnego zużycia funkcjonalnych części maszyny wynikającego z jej eksploatacji.
- ☼ Czynności serwisowych związanych ze standardową konserwacją maszyny (np. czyszczenia, smarowania, kalibracji itp.) Wad spowodowanych na skutek oddziaływania czynników zewnętrznych (np. warunków klimatycznych, zapylenia, niewłaściwego użycia itp.)
- ☼ Uszkodzeń mechanicznych będących następstwem upadku maszyny, zderzenia, uderzenia itp.
- ☼ Szkód powstałych na skutek niefachowej obsługi, przecięcia, użycia niewłaściwych części lub nieodpowiednich narzędzi itp.
- ☼ W przypadku reklamowanych produktów, które nie zostały należycie zabezpieczone przed mechanicznym uszkodzeniem podczas transportu, ryzyko ewentualnej szkody ponosi wyłącznie ich właściciel.

PRZECHOWYWANIE

- ☼ Jeśli nie zamierzasz używać maszyny przez dłuższy czas, przechowuj ją zgodnie z zaleceniami podanymi poniżej. Dzięki temu przedłużysz żywotność urządzenia.
- ☼ Wylej całość paliwa ze zbiornika paliwa i gaźnika.
- ☼ Odkręć świecę zapłonową i nalej do otworu niewielką ilość oleju silnikowego. Lekko pociągnij rozrusznik 2 lub 3 razy.
- ☼ Wytrzyj zewnętrzne powierzchnie czystą ściereczką. Przechowuj maszynę w czystym i suchym miejscu.

11. DANE TECHNICZNE

Typ silnika	OHV, chłodzony powietrzem, 4-suwowy
Moc nominalna	2,2 kW
Obroty silnika	3000 obr./min
Pojemność skokowa	139 cm ³
Rozruch	Przez pociągnięcie
Pojemność zbiornika paliwa	1,2 litra
Zalecane paliwo	Benzyna – bezołowiowa, min. 95 oktanów
Pojemność zbiornika oleju	0,6 l
Zalecany olej	SAE30, 15W-40
Szerokość pracy	36 cm - FZK 6015 B / 59 cm FZK 6115 B
Obroty osi z nożami	140 obr./min
Średnica noży / max. głębokość robocza	26 cm
Deklarowany poziom hałasu	93 dB(A)
Maksymalny poziom wibracji	12,5 m/s (K=1,5)
Masa	31 kg FZK 6015 B / 34 kg FZK 6115 B

Możliwość zmiany tekstu i parametrów technicznych zastrzeżona.

Zastrzegamy sobie możliwość dokonywania zmian tekstu, wzornictwa i danych technicznych produktu bez uprzedniego uprzedzenia

12. DEKLARACJA ZGODNOŚCI

Producent:

FAST ČR, a. s.
Černokostelecká 2111, 100 00 Praha 10, Czechy
DIČ (NIP): CZ26726548

Produkt/marka: GLEBOGRYZARKA SPALINOWA (KULTYWATOR BENZYNOWY)/FIELDMANN

Typ/model: FZK 6010 B
2,5 kW, 139cc

Produkt spełnia wymagania poniższych dyrektyw i przepisów:

Kompatybilność elektromagnetyczna (EMC) nr 2014/30/EU
Dyrektywa maszynowa Rady WE 2004/26/WE dotycząca ograniczenia emisji zanieczyszczeń gazowych
Dyrektywa Rady w sprawie maszyn 2006/42/WE

i norm:

EN ISO 11806:2011

Oznaczenie CE: 16

Miejsce wydania: Praga

Imię i nazwisko: Ing. Zdeněk Pech
Prezes zarządu

Data wydania: 1. 8. 2016

Podpis:

FAST FAST ČR, a.s. 
Černokostelecká 1621, 251 01 Říčany
IČO: 26726548 tel.: +420/ 323 204 111
DIČ: CZ26726548 fax: +420/ 323 204 110



13. UTYLIZACJA

WSKAZÓWKI I INFORMACJE DOTYCZĄCE GOSPODARKI ZUŻYTYM OPAKOWANIEM

Zużyte opakowanie należy przekazać na miejsce wyznaczone do składowania odpadu przez lokalny urząd.



Maszyna i jej wyposażenie są wyprodukowane z różnych materiałów, np. z metalu i plastiku. Uszkodzone części należy oddać do punktu selektywnej zbiórki. Szczegółowych informacji udziela odpowiedni urząd.



Ten produkt spełnia wszelkie podstawowe wymagania dyrektyw UE, które go dotyczą.

Do zmian tekstu, designu i danych technicznych może dojść bez wcześniejszego uprzedzenia. Zastrzegamy sobie prawo do zmian.

Przekład oryginalnej instrukcji obsługi.



FIELDMANN[®]
Home & Garden Performance

Model /Modell /Modelis:

**Záruční list / Záručný list /
Warranty Certificate / Jótállási jegy /
Garantijos taisyklės / Karta Gwarancyjna**

Výrobní číslo
Výrobné číslo
Serial No.
Szériaszám
Serijos Nr.
Numer seryjny

Razítko a podpis prodejce
Pečiatka a podpis predajcu
Dealer's stamp
A kereskedő bélyegzője
Pardavėjo antspaudas
Pieczętka i podpis sklepu

Datum prodeje
Dátum predaja
Date of purchase
A vásárlás dátuma
Pardavimo data
Data zakupu

Záruční podmínky

Prodávající poskytuje kupujícímu na výrobek záruku v trvání 24 měsíců od převzetí výrobku kupujícím. Záruka se poskytuje za dále uvedených podmínek. Záruka se vztahuje pouze na nové spotřební zboží prodané spotřebiteli pro běžné domácí použití. Práva z odpovědnosti za vady (reklamací) může kupující uplatnit buď u prodávajícího, u kterého byl výrobek zakoupen nebo v níže uvedeném autorizovaném servisu. Kupující je povinen reklamaci uplatnit bez zbytečného odkladu, aby nedocházelo ke zhoršení vady, nejpozději však do konce záruční doby. Kupující je povinen poskytnout při reklamaci součinnost nutnou pro ověření existence reklamované vady. Do reklamačního řízení se přijímá pouze kompletní a z důvodů dodržení hygienických předpisů neznečištěný výrobek. V případě oprávněné reklamacie se záruční doba prodlužuje o dobu od okamžiku uplatnění reklamacie do okamžiku převzetí opraveného výrobku kupujícím nebo okamžiku, kdy je kupující po skončení opravy povinen výrobek převzít. Kupující je povinen prokázat svá práva reklamovat (doklad o zakoupení výrobku, záruční list, doklad o uvedení výrobku do provozu. ...).

Záruka se nevztahuje zejména na:

- vady, na které byla poskytnuta sleva
- opotřebení a poškození vzniklé běžným užíváním výrobku
- poškození výrobku v důsledku neodborné či nesprávné instalace, použití výrobku v rozporu s návodem k použití, platnými právními předpisy a obecně známými a obvyklými způsoby používání, v důsledku použití výrobku k jinému účelu, než ke kterému je určen
- poškození výrobku v důsledku zanedbané nebo nesprávné údržby
- poškození výrobku způsobené jeho znečištěním, nehodou a zásahem vyšší moci (živelná událost, požár, vniknutí vody. ...)
- vady funkčnosti výrobku způsobené nevhodnou kvalitou signálu, rušivým elektromagnetickým polem apod.
- mechanické poškození výrobku (např. ulomení knoflíku, pád. ...)
- poškození způsobené použitím nevhodných médií, náplní, spotřebního materiálu (baterie) nebo nevhodnými provozními podmínkami (např. vysoké okolní teploty, vysoká vlhkost prostředí, otevřenost. ...)
- poškození, úpravu nebo jiný zásah do výrobku provedený neoprávněnou nebo neautorizovanou osobou (servisem)
- případy, kdy kupující při reklamaci neprokáže oprávněnost svých práv (kdy a kde reklamovaný výrobek zakoupil)
- případy, kdy se údaje v předložených dokladech liší od údajů uvedených na výrobku
- případy, kdy reklamovaný výrobek nelze ztotožnit s výrobkem uvedeným v dokladech, kterými kupující prokazuje svá práva reklamovat (např. poškození výrobního čísla nebo záruční plomby přístroje, prepisované údaje v dokladech. ...)

Záruční podmínky

Prodávající poskytuje kupujícímu na výrobek 24 měsíců záruku od jeho převzatí kupujícím. Záruka sa poskytuje ďalej za nižšie uvedení podmienok. Záruka sa vzťahuje iba na spotrebný tovar predaný spotrebiteľovi na bežné domáce použitie. Práva zo zodpovednosti za chyby (reklamácie) môže kupujúci uplatniť buď u predávajúceho, u ktorého bol výrobok zakúpený alebo v nižšie uvedenom autorizovanom servise. Kupujúci je povinný reklamáciu uplatniť bez zbytočného odkladu, aby nedochádzalo ku zhoršeniu chyby, najneskôr však do konca záručnej doby. Kupujúci je povinný pri reklamacii spolupracovať pri overení existencie reklamovanej chyby. Do reklamačného procesu sa prijíma iba kompletný a z dôvodu dodržania hygienických predpisov neznečistený výrobok. V prípade oprávnenej reklamácie sa záručná doba predlžuje o dobu od okamžiku uplatnenia reklamácie do okamžiku prevzatia opraveného výrobku kupujúcim, akedy kupujúci po skončení opravy povinný výrobok prevziať. Kupujúci je povinný preukázať svoje práva reklamovať (doklad o zakúpení výrobku, záruční list, doklad o uvedení výrobku do prevádzky. ...).

Záruka sa nevztahuje na:

- chyby, na ktoré boli poskytnuté zľavy
- opotrebenia a poškodenia vzniknuté bežným užívaním výrobku
- poškodenie výrobku v dôsledku neodborné či nesprávne inštalácie, použitie výrobku v rozpore s návodom na použitie s platnými právnymi predpismi a všeobecne známymi a obvyklými spôsobmi používania, v dôsledku použitia výrobku za iným účelom, než na ktorý je určený
- poškodenie výrobku v dôsledku zanedbanej alebo nesprávnej údržby
- poškodenie výrobku spôsobené jeho znečistením, nehodou a zásahom vyššej moci (živelná udalosť, požiar, vniknutievody. ...)
- chyby funkčnosti výrobku spôsobené nevhodnou kvalitou signálu, rušivým elektromagnetickým polom apod.
- mechanické poškodenie výrobku (napr. zlomenie gombíka, pád. ...)
- poškodenie spôsobené použitím nevhodných médií, náplní, spotrebného materiálu (batérie) alebo nevhodnými prevádzkovými podmienkami (napr. vysoké teploty v okolí, vysoká vlhkosť prostredia, otrasy. ...)
- poškodenie, úpravu alebo iný zásah do výrobku spôsobený neoprávněnou alebo neautorizovanou osobou (servisom)
- prípady, keď kupujúci pri reklamácii nepreukáže oprávněnost svojich práv (kedy a kde reklamovaný výrobok zakúpil)
- prípady, keď sa údaje v predložených dokladoch líšia od údajov uvedených na výrobku
- prípady, keď reklamovaný výrobok sa neshoduje s výrobkom uvedeným v dokladoch, ktorými kupujúci preukazuje svoje práva reklamovať (napr. poškodenie výrobního čísla alebo záruční plomby prístroja, prepisované údaje v dokladoch. ...)

Conditions of guarantee

This product is warranted for the period of 24 months from the date of purchase to the end-user. Warranty is limited to the following conditions. Warranty is referred only to the customer goods using for common domestic use. The claim for service can be applied either at dealer's shop where the product was bought, or at below mentioned authorized service shops. The end-user is obligated to set up a claim immediately when the defects appeared but only till the end of warranty period. The end-user is obligated to cooperate to certify the claiming defects. Only completed and clean (according to hygienic standards) product will be accepted. In case of eligible warranty claim the warranty period will be prolonged by the period from the date of claim application till the date of taking over the product by end-user, or the date the end-user is obligated to take it over. To obtain the service under this warranty, end-user is obligated to certify his claim with duly completed following documents: receipt, certificate of warranty, certificate of installation. ...

This warranty is void especially if apply as follows:

- Defects which were put on sale.
- Wear-out or damage caused by common use.
- The product was damaged by unprofessional or wrong installation, used in contrary to the applicable instruction manual, used in contrary to legal enactment and common process of use or used for another purpose which has been designed for.
- The product was damaged by uncareful-for insufficient maintenance.
- The product was damaged by dirt, accident of force majeure (natural disaster, fire, flood, ...).
- Defects on functionality caused by low quality of signal, electromagnetic field interference etc.
- The product was mechanically damaged (e.g. broken button, fall. ...).
- Damage caused by use of unsuitable media, fillings, expendable supplies (batteries) or by unsuitable working conditions (e.g. high temperatures, high humidity, quakes, ...).
- Repair, modification or other failure action to the product by unauthorized person.
- End-user did not prove enough his right to claim (time and place of purchase).
- Data on presented documents differs from data on products.
- Cases when the claiming product can not be identified according to the presented documents (e.g. the serial number or the warranty seal has been damaged).

Autorizovaná servisní střediska / Autorizované servisné strediská / Authorized service centres

FAST ČR, a. s.
U Sanitasu 1621 CZ
251 01 Říčany
Česká republika
Tel.: +420/ 323 204 120
Fax: +420/ 323 204 121
servis.praha@fastcr.cz
www.fastcr.cz

FAST ČR, a. s.
Cejl 31
CZ 602 00 Brno
Česká republika
Tel.: +420/ 531 010 295
Fax: +420/ 531 010 296
servis.brno@fastcr.cz
www.fastcr.cz

FAST Plus, spol. a. s.
Na Pántoch 18
SK 831 06 Bratislava
Slovenská republika
Tel.: +421/ 249 105 811
Fax: +421/ 249 105 810
fastplus@fastplus.sk
www.fastplus.sk

Jótállási jegy

■ A termék gyártója: FAST ČR, a.s. (U Sanitasa 1621, Říčany u Prahy 251 01, Csehország)

■ A FAST Hungary Kft. (2310 Szigetszentmiklós, Kántor út 10.) mint a termék magyarországi importőre a jótállási jegyen feltüntetett típusú és gyártási számú készülékre jótállást biztosít a fogyasztók számára az alábbi feltételek szerint:

■ A FAST Hungary Kft. a termékre a fogyasztó részére történő átadástól (vásárlástól), illetve ha az üzembe helyezését a termék értékesítő vállalkozás vagy annak megbízottja végzi, az üzembe helyezéstől számított 24 hónapig, míg 250.000,- Ft eladási ár felett 36 hónapig tartó időtartamra vállal jótállást. Ha a terméket a fogyasztó az átadástól számított fél éven belül helyzeti üzembe, akkor a jótállást határidő a termék átadásától kezdődik. A termék alkotórészeire és tartozékaira (pl. akkumulátor) a jótállási idő a termék átadásától számított 12 hónap.

■ A jótállási igény a jótállási jeggyel, az átadástól (ha releváns az üzembe helyezéstől) számított (i) 1 évig - 100.000,- Ft eladási árát meg nem haladó termék esetén; (ii) 2 évig - 250.000,- Ft eladási árát meg nem haladó termék esetén; (iii) 3 évig - 250.000,- Ft eladási árát meghaladó termék esetén a terméket értékesítő vállalkozásánál, annak székhelyén, vagy bármely telephelyén, fióktelepén, illetve mindhárom esetben a jótállási jegyen feltüntetett hivatalos szerviznél közvetlenül is, míg az előző (i) pont szerinti esetben, azzal 100.000,- Ft eladási árát meg nem haladó termék esetén a 13. hónaptól a 24. hónapig kizárólag a hivatalos szerviznél érvényesíthető.

■ Jótállási jegy hiányában a fogyasztó szerződés megkötését bizonyítottnak kell tekinteni, ha a fogyasztó bemutatja a termék ellenértékének megfizetését hitelt érdemlően igazoló bizonylatot. Mindezek érdekében kérjük tisztelt Vásárlóinkat, hogy őrizzék meg a fizetési bizonylatot is. A jótállási időn belüli meghibásodás esetén a fogyasztó - választása szerint - (i) a hibás termék díjmentes kijavítását vagy kicserélését követelheti, kivéve, ha a választott igény teljesítése lehetetlen, vagy ha az a jótállásra kötelezettek a fogyasztó által érvényesíteni kívánt másik igény teljesítésével összehasonlítva aránytalan többletköltséget eredményezne, vagy (ii) ha a kötelezett a kijavítást, illetve kicserélést nem vállalata, vagy e kötelezettségének megfelelő határidőn belül, a fogyasztó érdekeit kímélve nem tud eleget tenni, vagy ha a fogyasztónak a kijavításához vagy kicseréléséhez fűződő érdeke megszűnt, akkor a fogyasztó megfelelő árleszállítást igényelhet, vagy a hibát a kötelezett költségére maga kijavíthatja vagy mással kijavíthatja vagy elállhat a szerződéstől. Jelentéktelen hiba miatt

elállásnak nincs helye. A fogyasztó a választott jogáról másra kárta tétet át. Az áttéréssel okozott költséget köteles a jótállásra kötelezettek megfizetni, kivéve, ha az áttérésre a jótállásra kötelezett adott okot, vagy az áttérés egyébként indokolt volt.

■ Ha a jótállási időtartam alatt a termék első alkalommal történő javítása során megállapított nyer, hogy a termék nem javítható, a fogyasztó eltérő rendelkezése hiányában a termék a megállapítást követő 8 napon belül kicserélésre kerül. Ha a termék cseréjére nincs lehetőség, a fogyasztó által bemutatott, a termék ellenértékének megfizetését igazoló bizonylaton feltüntetett vételárát nyolc napon belül kell a fogyasztó részére visszatéríteni.

■ Ha a jótállási időtartam alatt a termék három alkalommal történő kijavítást követően ismét meghibásodik, a fogyasztó eltérő rendelkezése hiányában, valamint ha a fogyasztó nem igényli a vételár arányos leszállítását, és nem kívánja a terméket a jótállásra kötelezett költségére kijavítani vagy mással kijavíttatni, a termék 8 napon belül kicserélésre kerül. Ha a termék kicserélésére nincs lehetőség, a fogyasztó által bemutatott, a termék ellenértékének megfizetését igazoló bizonylaton feltüntetett vételárát nyolc napon belül kell a fogyasztó részére visszatéríteni.

■ Ha a termék kijavítására a kijavítási igény közlésétől számított 30. napig nem kerül sor, a fogyasztó eltérő rendelkezése hiányában a termék a 30 napos határidő eredménytelen eltelte követő nyolc napon belül cserélni kell. Ha a termék cseréjére nincs lehetőség, a fogyasztó által bemutatott, a termék ellenértékének megfizetését igazoló bizonylaton feltüntetett vételárát a 30 napos kijavítási határidő eredménytelen eltelte követő nyolc napon belül kell a fogyasztó részére visszatéríteni.

■ A fogyasztó a hiba felfedezését követően késedelem nélkül, legkésőbb a felfedezéstől számított 2 hónapon belül köteles a hibát közölni. A bejelentés kapcsán kérjük vegye figyelembe, hogy a **jótállási igény kizárólag a jótállási határidőben érvényesíthető!** Mindazonáltal a **jótállási határidő meghosszabbodik a javításra átadás napjától kezdve azzal az idővel, amely alatt a fogyasztó a terméket a hiba miatt rendeltetészerűen nem használhatta.** Ha a jótállásra kötelezett jótállási kötelezettségének megfelelő határidőben nem tesz eleget, a jótállási igény a fogyasztó erre irányuló felhívásában tűzött megfelelő határidő eltelteitől számított 3 hónapon belül akkor is érvényesíthető bíróság előtt, ha a jótállási idő már eltelt. E határidő elmulasztása jogvesztéssel jár. A jótállási kötelezettség teljesítésével kapcsolatban felmerülő költségek a jótállás kötelezettjét terhelik.

■ A 151/2003. (IX.22.) Korm.rendeletben meghatározott tartós fogyasztási cikk meghibásodása miatt a vásárlástól (üzembe helyezésétől) számított három munkanapon belül érvényesített csereigény esetén a terméket értékesítő vállalkozás nem hivatkozhat aránytalan többletköltségre, hanem köteles a tartós fogyasztási cikket kicserélni, feltéve, hogy a meghibásodás a rendeltetészerű használatot akadályozza (és a csere nem lehetetlen). ■ Kijavítás esetén a fogyasztási cikkbe csak új alkatrészt kerülhet beépítésre. Javítási- vagy csereigény esetén törekedni kell arra, hogy a kijavítás vagy kicserélés 15 napon belül megtörténjen. Ha a javítás vagy a csere időtartama a 15 napot meghaladja, akkor tájékoztatni kell a kicserélés vagy a csere várható időtartamáról. A tájékoztatás a fogyasztó előzetes hozzájárulása esetén elektronikus úton, vagy a fogyasztó általi átvétel igazolására alkalmas más módon történik. A rögzített bekötésű, illetve a 10kg-nál súlyosabb, vagy tömegközlekedési eszközön kézi csomagként nem szállítható fogyasztási cikket – járművek kivételével – az üzemeltetés helyén kell megjavítani. Ha a javítás az üzemeltetés helyén nem végezhető el, a le- és felszerelésről, valamint az el- és visszaszállításról a jótállás kötelezettje, vagy – a javításhoz közvetlenül érvényesített kijavítási igény esetén – a javításhoz tartozó gondoskodik.

■ Nem tartozik jótállás alá a hiba és a jótállásra kötelezett mentesül a jótállási kötelezettség alól, ha bizonyítja, hogy a hiba oka a termék fogyasztó részére való átadását követően keletkezett, így például ha a hibát ■ nem rendeltetészerűen használt, használati útmutató figyelmen kívül hagyása, helytelen szállítás vagy tárolás, leejtés, rongálás, elemi kár, készüléken kívül álló ok (pl. hálózati feszültség megengedettnél nagyobb ingadozása) ■ illetéktelen átalakítás, beavatkozás, nem hivatalos szerviz által végzett szakszerűtlen javítás ■ fogyasztó feladatait képező karbantartási munkák elmulasztása ■ normál, természetes elhasználódásra visszavezethető (pl. elem lemerülése) vagy üzemszerű kopásnak tulajdonítható meghibásodás okta. A jótállás a fogyasztó jogszabályból eredő jogait, így különösen a Polgári Törvénykönyv szerinti kellékszavatossági illetve termékszavatossági jogait nem érinti. ■ Tájékoztatjuk, hogy a fogyasztóvédelmi törvényben meghatározott fogyasztói jogvita bíróságon kívüli rendezése érdekében Ön a megyei (fővárosi) kereskedelmi és iparkamarák által működtetett békéltető testület eljárását is kezdeményezheti (a békéltető testületek elérhetősége: <https://bekeltetes.hu/index.php?id=testuletek>).

Hivatalos szervíz / Autoryzowana sieć serwisowa

revision 01 / 2021

Fast Hungary Kft.
2310, Szigetszentmiklós
Kántor u. 10
Hungary
Tel.: + 36/ 23 330 830
Fax: + 36/ 23 330 8274
fasthungary@fasthungary.hu
www.fasthungary.hu

A kereskedő tölti ki

Megnevezés:.....

Típus:..... Gyártási szám:

A termék azonosításra alkalmas részeinek meghatározása (ha alkalmazható):

Vásárlást igazoló bizonylat száma:.....

A vásárlás (üzembe helyezés) időpontja: 20..... hó.....nap.

Kereskedő bélyegzője:

Kereskedő aláírása:

Kereskedő címe:

Javítás esetén alkalmazandó

A kereskedő vagy szerviznél történő közvetlen bejelentés esetén a szerviz tölti ki

A jótállási igény bejelentésének időpontja:

Javításra átvétel időpontja:

Hiba oka:

Javítás módja:.....

A termék fogyasztó részére való visszaadásának időpontja:.....

A jótállás – kijavítás időtartamával meghosszabbított – új határideje:.....

Szerviz pecsétje:

Kereskedő pecsétje:.....

Kicserélés esetén alkalmazandó

A jótállási igény kicseréléssel került rendezésre.

A csere időpontja:

Kereskedő bélyegzője:

Tisztelt Fogyasztó!

Köszönjük, hogy termékünket választotta. Cégünk és szervizünk elérhetősége:

FAST Hungary Kft. H-2310 Szigetszentmiklós, Kántor út 10. Tel.: 06-23-330-905; 06-23-330-830;

Fax: 06-23-330-827, E-mail: szerviz@fasthungary.hu

Garantijos taisyklės

Šiam gaminii suteikiama 24 mėnesių nuo įsigijimo datos garantija. Garantija apsiriboja žemiau pateikiamomis sąlygomis. Garantija skirta tik gaminiams, skirtiems buitiniam naudojimui. Dėl garantinio remonto priėmęs gali kreiptis į pardavėjo parduotuvę, kurioje gaminį pirkė, arba į nurodytus įgaliotus techninės priežiūros centrus. Galutinis naudotojas įsipareigoja pateikti pretenziją nedelsiant po defekto atsiradimo, tačiau tik iki garantijos galiojimo periodo pabaigos. Galutinis naudotojas įsipareigoja bendradarbiauti patvirtinant gaminio defektus, dėl kurių pateikia pretenziją. Priimtas bus tik pilnai sukomplektuotas ir švarus (pagal higienos standartus) gaminys. Jei pretenzija dėl garantinio remonto bus pagrįsta, gaminio garantijos galiojimo periodas bus prailgintas atitinkamai periodu nuo pretenzijos pateikimo datos iki galutinis naudotojas pasims sutaisytą gaminį arba iki datos, kada galutinis naudotojas turėtų pasiimti sutaisytą gaminį. Norėdamas gauti garantinio remonto paslaugas, galutinis naudotojas turi patvirtinti pretenziją pilnai užpildytas sekancijas dokumentais: pirkimo kvitu, garantiniu talonu, instaliavimo sertifikatu. . .

Garantija netaikoma: ■ Nukainotoms (brokuotoms) prekėms. ■ Įprastinai susidėvinčioms gaminio dalims ■ Gedimams, atsiradusiems neprofesionaliai ar neteisingai gaminį instaliavus, nesilaikant gaminio naudojimo instrukcijų, naudojant gaminį ne pagal įstatymų numatytus standartus ar įprastinius tokio tipo gaminii naudojimo procesus, naudojant gaminį kitai paskirčiai nei numatyta. ■ Gedimams, atsiradusiems dėl netinkamos ar nepakankamos gaminio priežiūros. ■ Gedimams, atsiradusiems dėl purvo, nenugalimos jėgos aplinkybių (stichinių nelaimių, gaisro, potvynio, . . .). ■ Gedimams, atsiradusiems dėl prastos kokybės signalo, elektromagnetinio lauko trikdžių ir kt. ■ Rodus mechaninių pažeidimų (pvz. sulaužyti mygtukai, kritimo požymiai. . .). ■ Gedimams, atsiradusiems naudojant gaminį su netinkamomis laikmenomis, jungiant prie netinkamų tinklų, dedant į gaminį netinkamus maitinimo šaltinius (baterijas) ar dėl bet kokių kitų netinkamų naudojimo sąlygų (pvz. aukštos temperatūros, didelės drėgmės, žemės drebėjimų. . .). ■ Nustačius, kad gaminys taisytas, modifikuotas ar ardytas neįgaliotų tai daryti asmenų. ■ Jei galutinis naudotojas neturi visų reikalingų dokumentų, įrodančių jo teisę į garantinį remontą (pvz. dokumento, kur būtų nurodytas gaminio įsigijimo laikas ir vieta). ■ Jei data pateiktuose dokumentuose skiriasi nuo datos ant gaminio.

Warunki gwarancji

Produkt objęty jest 24 – miesięczną gwarancją, począwszy od daty zakupu przez klienta. Gwarancja jest ograniczona tylko do przedstawionych dalej warunków. Gwarancja obejmuje tylko produkty zakupione w Polsce i jest ważna tylko na terytorium Rzeczpospolitej Polskiej. Gwarancja obejmuje tylko produkty funkcjonujące w warunkach gospodarstwa domowego (nie dotyczy produktów oznaczonych jako „Professional“). Zgłoszenia gwarancyjne można dokonać w autoryzowanej sieci serwisowej lub w sklepie, gdzie produkt został nabyty. Użytkownik jest zobowiązany zgłosić usterkę niezwłocznie po jej wykryciu, a najpóźniej w ostatnim dniu obowiązywania okresu gwarancyjnego. Użytkownik jest zobowiązany do przedstawienia i udokumentowania usterki. Tylko kompletne i czyste produkty (zgodnie ze standardami higienicznymi) będą przyjmowane do naprawy. Usterki będą usuwane przez autoryzowany punkt serwisowy w możliwie krótkim terminie, nieprzekraczającym 14 dni roboczych. Okres gwarancji przedłuża się o czas pobytu sprzętu w serwisie. Klient może ubiegać się o wymianę sprzętu na wolny od wad, jeżeli punkt serwisowy stwierdzi na piśmie, że usunięcie wady jest niemożliwe. Aby produkt mógł być przyjęty przez serwis, użytkownik jest zobowiązany dostarczyć oryginały: dowodu zakupu (paragon lub faktura), podbitej i wypełnionej karty gwarancyjnej, certyfikatu instalacji (niektóre produkty).

Gwarancja zostaje unieważniona, jeśli:

■ usterka była widoczna w chwili zakupu, ■ usterka wynika ze zwykłego użytkowania i zużycia, ■ produkt został uszkodzony z powodu złej instalacji, niezastosowania się do instrukcji obsługi lub użytkowania niezgodnego z przeznaczeniem, ■ produkt został uszkodzony z powodu złej konserwacji lub jej braku, ■ produkt został uszkodzony z powodu zanieczyszczenia, wypadku lub okoliczności o charakterze sił wyższych (powódź, pożar, wojny, zamieszki itp.) ■ produkt wykazuje złe działanie z powodu słabego sygnału, zakłóceń elektromagnetycznych itp., ■ produkt został uszkodzony mechanicznie (np. wylamany przycisk, upadek, itp.), ■ produkt został uszkodzony z powodu użycia niewłaściwych materiałów eksploatacyjnych, nośników, akcesoriów, baterii, akumulatorów itp. lub z powodu użytkowania w złych warunkach (temperatura, wilgotność, wstrząsy itp.), ■ produkt był naprawiany lub modyfikowany przez nieautoryzowany personel, ■ użytkownik nie jest w stanie udowodnić zakupu (nieczytelny paragon lub faktura), ■ dane na przedstawionych dokumentach są inne niż na urzędzeniu, ■ produkt nie może być zidentyfikowany ze względu na uszkodzenie numeru seryjnego lub plomby gwarancyjnej.

Uab „Senuka Prekybos
Centras“ Garantinis Servisas
Jonavos G. 62, Lt-44192,
Kaunas, Lithuania
Tel.: +370 37 212 146
Tex.: +370 37 212 165
garrem@senukai.lt
www.senukai.lt

Fast Poland, Sp. z o.o.
Sokołowska 10
PL 05-090 Puchawy
Poland
Tel.: +48 500 116 777
Fax: +48 22 869 96 13
fastpoland@fastpoland.pl
www.fastpoland.pl

