



FZK 2004 E

English.....	3 - 21
Čeština.....	23 - 41
Slovenščina.....	43 - 61
Magyarul.....	63 - 80
Polski	91 - 98

ELECTRIC TILLER

USER'S MANUAL

Thank you for purchasing this electric tiller.

Before using it, please carefully read this User manual and keep it in a safe place for further use. This product was designed and built according to our high norms for reliability, ease of use and safety of operation. With proper care, it will give you many years of reliable problem-free service.

TABLE OF CONTENTS

1. General safety instructions	4
Important safety notice	4
Packaging	6
User manual.....	6
2. Basics of work safety	7
Work clothes/work area	8
Interrupting work.....	8
Other risks	8
3. Symbols	9
4. Purpose of use	10
5. Machine description	10
6. Assembly.....	11
7. Before turning on the electric tiller.....	13
Power cord of the machine	13
8. Operation.....	14
9. Using.....	15
Removing foreign objects.....	16
10. Maintenance	16
11. Storage	17
12. Troubleshooting.....	18
13. Technical specifications.....	19
14. Disposal	20

1. GENERAL SAFETY INSTRUCTIONS

Important safety notice

- ✿ Carefully unpack the product and take care not to throw away any part of the packaging before you find all the parts of the product.
- ✿ Store the product in a dry place out of reach of children.
- ✿ Read all warnings and instructions. Not following warnings or instructions may lead to injury by electrical shock, a fire and/or serious injuries.

- ✿ Before using, check that everybody that will be using the machine has read and understood these safety instructions and other information contained in this user's manual.

⚠ ATTENTION: Use appropriate hearing protection when using this machine. Under certain conditions and after a certain period of using the machine, the produced noise may cause hearing loss.

Inspection of damaged parts

Before every use, all damaged parts must be carefully inspected to determine whether they will work correctly and fulfil their function. Check the adjustment and fastening of moving parts, damaged parts, fastening elements and other conditions which may affect operation. All damaged parts must be repaired or replaced.

Do not use in a hazardous environment

Do not use the machine in rain, during a storm or in a damp or wet environment. Do not operate the machine in an environment where there are gases or in an explosive environment. The motors on these machines spark during operation and these sparks could ignite the vapours.

Keep out of the reach of children

Bystanders, children and animals must be at a safe distance.

Dress appropriately

Do not wear loose clothing and jewellery and keep long hair inside a protective mesh cap. They could become caught in the moving parts. When working outside, it is recommended to wear gloves and solid footwear.

Use safety glasses

When using this product, wear safety glasses with protective sides. In the case of a dusty environment, use a face mask or respirator.

Double insulation

The filler is equipped with double insulation. This means that all metal parts are insulated from the electrical power supply. This is achieved by an insulating layer between the electrical and mechanical parts. Double insulation provides you with the highest possible level of safety.

Extension cord

Check that the extension cord is in good condition. When using an extension cord, make sure that it is sufficiently strong so that it can carry the necessary current for powering the machine. An extension cord with insufficient dimensions will result in a reduction of power voltage, which will result in reduced performance and overheating. The extension and power cord can be tied together using a knot to prevent them from disconnecting when the machine is being used. Tie the knot as shown in the figure below, then insert the plug on the power cord into the socket on the end of the extension cord. In the same way, you can join two extension cords.



Be careful with the extension cord when working with the tiller. Take care not to trip over the power cord. The power cord always goes away from the blades of the tiller.

Overheating protection

If the tiller is blocked by a foreign object or its motor is overloaded, a safety mechanism will automatically turn the motor off. Release the start lever and wait until the motor cools down (approximately 15 minutes) before starting the tiller again.

Disconnect the machine from the power supply if you will not be using it, if you are going to wash or repair it. Do not leave it without supervision.

Do not damage the power cord

Never carry the machine by the power cord or tug on it in order to pull it out of the power socket. Protect the power cord against heat, oil and sharp edges.

Use the machine properly

Do not use this appliance for other purposes than those for which it is intended (see chapter "Purpose of use").

Do not overestimate your abilities

Lead the tiller only at walking speed. When working, constantly maintain a firm posture and balance.

Lighting

Use the tiller only during daylight or strong artificial lighting.

Store the machine under a roof when not in use

If you are not using the tiller, place it under a roof in a dry location to which children do not have access.

Perform meticulous maintenance of the machine

For the best performance and lowest risk of injury, keep the machine clean and regularly check the extension cord and replace it when it is damaged. Keep the handles dry, clean and unstained by oil.

Pay attention

Pay attention to what you are doing. Apply common sense. Do not use the tiller if you are tired or under the influence of drugs or medication.

⚠ WARNING:: Do not use the tiller in the vicinity of underground electric or telephone cables, pipes or hoses. If the tiller hits a foreign object, immediately turn it off, wait until the blades come to a stop and check them for damage. If necessary, seek out the services of an authorised service centre. If the tiller begins to vibrate excessively, immediately turn it off and identify the cause. Vibrations usually indicate a problem.

⚠ ATTENTION: Danger of cuts! When cleaning or carrying out maintenance on the tiller, please use protective gloves and take care.

Before starting any type of maintenance or repair work on the tiller, turn it off, wait until the blades come to a stop and disconnect it from the power supply.

⚠ ATTENTION: The blades will not come to a stop immediately after the tiller is turned off.

⚠ ATTENTION: Risk of injury. Keep your hands, legs and other parts of your body and clothing always well away from the rotating blades of the tiller.

Packaging

The product is packed in a package that prevents damage during transport. This packaging is a resource and can be recycled.

User manual

Before you start working with the machine, read the following safety instructions and carefully study the fundamentals for work with the machine. Get familiar with the controls and correct use of the equipment. Keep the user's manual in a safe place for easy future reference. Save the original packaging, including the internal packing material, guarantee card and proof of purchase receipt for at least the time of the guarantee. If you need to ship this machine, pack it in the original cardboard box to ensure maximum protection during shipping or transport (e.g. when moving or when you need to send this product for repair to a service centre).

📖 NOTE: If you hand over the appliance to somebody else, do so together with this user's manual. Following the instructions in the included user's manual is a prerequisite for the proper use of the power tool. The user's manual also contains operating, maintenance, and repair instructions. The manufacturer assumes no responsibility for accidents or damages arising from failure to comply with these instructions.

2. BASICS OF WORK SAFETY

- ✿ **Never use the machine if the power cable is damaged or visibly worn.**
- ✿ **In the event that you connect the tiller using a damaged power cord to a power source and then touch the place that is uninsulated before the tiller is disconnected from the power source, you subject yourself to a risk of injury by electrical shock.**
- ✿ **Also, never touch the blades until the machine is disconnected from the power source and until the blades completely stop.**
- ✿ **Make sure that the extension cable never comes into contact with the blades. The blades could damage the power cable insulation and create a risk of an electric shock when a part of the body touches the exposed wire when it is live.**

- ✿ **Disconnect the machine from the voltage source (i.e. pull the power cable plug out of the mains power socket):**
 - If you need to leave the machine without supervision.
 - If you are planning to carry out troubleshooting.
 - Before every inspection, every cleaning or repairs.
 - If you impact a foreign object when working with it.
 - If the machine vibrates excessively.

- ⚠ **RECOMMENDATION:** Only connect the machine to a power source that has a residual current device (RCD) with a maximum leakage current of 30mA.

- ✿ If the power cord is damaged, it must be replaced by the manufacturer or by an authorised customer service.

- ✿ This machine must not be operated by persons with limited physical, sensory or mental abilities (including children). Furthermore, it must not be used by inexperienced people who do not have the technical knowledge to operate it. These people must be supervised by a competent person or instructed about the basics of work safety.

- ✿ If children are moving around in the vicinity of the machine, it is necessary to watch that they do not play with the machine.

- ✿ A tingling sensation in one's hands or their numbness are indications of excessive vibrations. If this happens, shorten the work cycle, take sufficiently long breaks, share the work among several people or in the event of long term use of the tiller, use special anti-vibration gloves when working.

- ✿ An unavoidable associated consequence of using the tiller is that it emits noise when it is running. Therefore, only do noisy work during dedicated hours, or when this type of activity is normal. Respect quiet times and try to limit the work to the shortest possible time. We also recommend that you and the persons near the tiller wear ear protectors.

- ✿ Do not use the electric tiller with damaged, deformed or worn out safety mechanisms (start safety switch, safety cover) and/or blades. To avoid incorrect balance, faulty parts and bolts must be replaced in sets without exception.
- ✿ Prior to starting work, look for and remove foreign objects (for example stones, branches, etc.).
- ✿ If during work you hit an obstacle or if the blades jam up then turn the electric tiller off, pull the power plug out of the socket and wait until the blades come to a stop. Then remove the obstacle. Check the electric tiller for damage and if necessary seek assistance at an authorised service centre.
- ✿ Only use the electric tiller for purposes described in this user's manual.
- ✿ Do not pull the tiller along a hard surface (concrete, footpaths) or up/down stairs. Do not overload the motor. Do not place any additional weight on the tiller. After you have finished using the tiller, disconnect it from the power supply and check the machine and in particular the blades for damage and if necessary seek out an authorised service centre..
- ✿ Be particularly careful when walking backwards. You could stumble!
- ✿ When working on a slope, always work perpendicular to the slope and maintain a safe and firm posture.
- ✿ Pay increased attention when changing direction on a slope and do not work on extremely steep slopes.
- ✿ Work only under good visibility.

Work clothes/work area

- ✿ You are responsible for safety in the work area.
- ✿ Make sure that there are no people (especially children) or animals in the vicinity of the work area.
- ✿ Wear robust work boots and long pants to provide protection to your legs. Never use the tiller when wearing sandals or barefoot.
- ✿ Keep hands and feet away from the blades – in particular when starting the machine! Keep the extension cord away from the blades.
- ✿ Acquaint yourself with the surroundings and be aware of potential risks which could be ignored due to the noise of the machine.
- ✿ Never use the machine when it is raining or in a damp or wet environment. Never work in the direct vicinity of swimming pools and garden ponds.









Interrupting work

- ✿ Never leave the electric tiller in the work area without supervision.
- ✿ When you interrupt work, always leave the electric tiller in a safe location and disconnect it from the power supply.
- ✿ When moving the tiller from one work area to another, turn it off and wait for the blades to come to a stop. Disconnect the power cord.

Other risks

- ✿ Despite the fact that our products are designed to meet the valid technical norms and safety directives in force, there still remain certain risks to the user associated with the operation of the machine:
 - Stones and other fragments may fly out of the area of the blades.
 - If the operator of the machine fails to use hearing protection, they risk subsequent deafness.
 - Finger injury during blade maintenance.
 - Inhalation of dust particles created when working with the tiller.
 - Electrical shock when uninsulated parts are touched.

3. SYMBOLS

	<p>Warning: Read the user's manual!</p>
	<p>Do not use in rain or in wet conditions!</p>
	<p>Other people must remain at a safe distance!</p>
	<p>Rotating parts! The blades of the tiller stop only some time after the motor is shut off.</p>
	<p>Always turn the tiller off and disconnect it from the power supply before checking for damage on the power cord or before cleaning the blades.</p>
	<p>Protect the power cord against coming into contact with the blades!</p>
	<p>In accordance with the basic safety standards of European directives in force.</p>
	<p>This machine is protected by double insulation and so it is not necessary to use a grounding wire. Always check that the voltage in the grid corresponds to the voltage on the rating label.</p>
	<p>Use hearing protection! Use eye protection! Use respiratory tract protection!</p>

4. PURPOSE OF USE

The FIELDMANN Electrical Tiller is designed for breaking up larger lumps of soil and hardened chunks of soil on small to medium size horticultural areas, home gardens and garden allotments. It is not intended for use on public fields, in parks, sports centres, on roads, in agriculture or forestry.

The electric tiller must not be used to smash stones or for ploughing up grass areas!

Following these instruction is a prerequisite for the correct use of the electric tiller.

5. MACHINE DESCRIPTION

Fig. 1



1. Trigger safety lock
2. Start lever
3. Top part of the handle
4. Middle part of the handle
5. Screw for the handle with a wing nut
6. Bottom part of the handle
7. Motor
8. Protective blade cover
9. Steel blades
10. Safety power cord holder

6. ASSEMBLY

1. Insert the bottom part of the handle into the hole in the body of the tiller and secure it in place using the provided screws M4 × 20 (fig.2).

Fig. 2

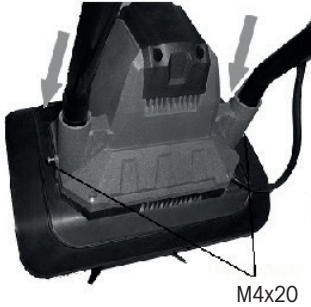

2. Connect the middle part of the handle to the bottom part of the handle and secure in place using the wing nut (fig.3).

Fig. 3

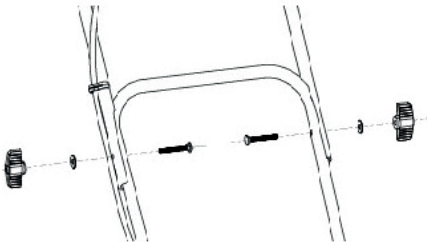

3. Installing the top the handle top part:
 - first seat the safety power cord holder (on the right side) on to the top part of the handle (fig.1 pos. 10)
 - Connect the top part of the handle to the middle part of the handle and secure in place using the wing nut (fig.3)
 - Using the supplied screws ST4 × 20, attach the switch box (fig.4) to the handle. The individual parts of the switch box must slide into the holes in the handle. Then attach the power cords to the handle using the plastic holders (fig.5).

Fig. 4

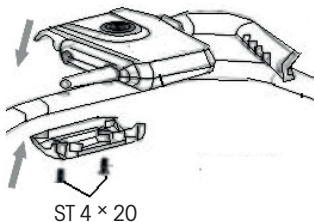
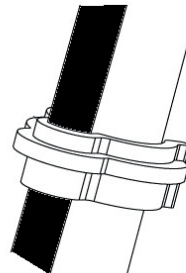

Fig. 5



4. Installing the wheels

- first remove cotters and washers from the axis (fig.6, pos. 1, 2, 3)
- then attach the wheels and washers. Insert the cotters on both sides, then attach the lids (fig.7).

Fig. 6

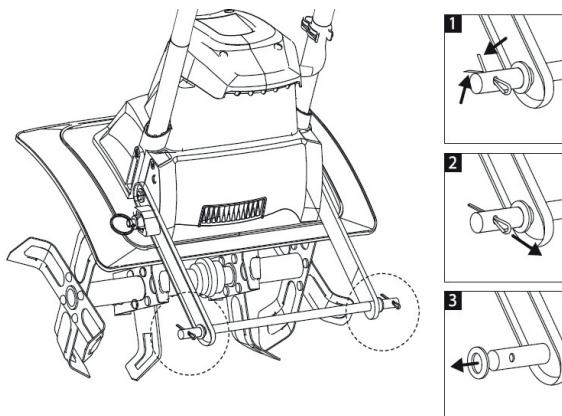
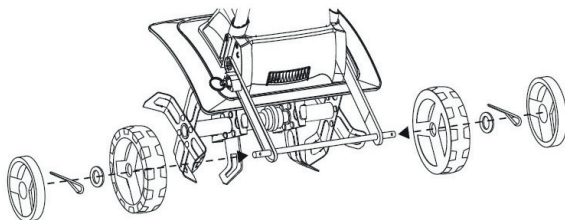

Fig. 7



⚠ WARNING: Make sure that the tiller is assembled exactly according to the instructions. Make sure that the handles point in the correct direction as shown on fig.1.

⚠ WARNING: If any parts are damaged or missing, do not work with the product until they are replaced. Not respecting this warning may result in serious injuries.

⚠ WARNING: Do not attempt to modify this product or to make accessories that are not recommended for use with this product. Every such change or modification constitutes incorrect use and may lead to a dangerous condition, which may result in serious injuries.

⚠ WARNING: Do not connect the machine to a power source until it is fully assembled. Not adhering to this instruction may lead to accidentally starting the machine and possible serious injury.

7. BEFORE TURNING ON THE ELECTRIC TILLER

- ⚠ ATTENTION:** Never remove or short-circuit the safety features mounted on the electric tiller (for example fastening the push button/lever to the handle).
- ⚠ ATTENTION:** The blades of the tiller will continue to rotate for a short time after it is turned off! Never lift or carry the tiller with the motor running. When turning it on, make sure that your feet are at a safe distance from the tiller blades.
- ⚠ ATTENTION:** Always lead the cultivator by the handles with both hands. Lead the cultivator only at walking speed.

Before turning on the tiller, make sure that the blades are not touching any object and that they can move freely. Hold the handle firmly with both hands. Never work with the tiller with only one hand.

- ⚠ ATTENTION:** The tiller may jump up and/or forwards if the blades hit very hard or frozen soil or if there are hidden obstacles on the soil such as large stones, roots or tree stumps.

Power cord of the machine

Use only undamaged power cords.

The total length of the power cords must not exceed 40 metres because exceeding this distance will result in reduced motor performance. The power cord must have a cross-section of $3 \times 1.5 \text{ mm}^2$.

The power cord plugs and sockets must be made from rubber and resistant against spraying water. Longer power cords require larger wire cross-sections. The power cord and the connecting leads must be checked regularly for damage. Before checking the leads, check that they are not under live current. Fully unwind the power cord. Also check the entry locations of the cords, plugs and sockets.

8. OPERATION

⚠ IMPORTANT:

- ! Before starting the motor, first move the tiller to the location where you will work.
- ! Hold the tiller firmly when starting it.
- ! When running, the tiller blades will pull forward. Using the handle, slowly tilt the blades downward.

1. Before starting the tiller, check that the wheel frame is raised. To lift the frame, pull out the locking pin, turn the wheel frame upside down and release the pin again. The wheel frame will remain secured in upper position. (Fig. 8.)

Fig. 8

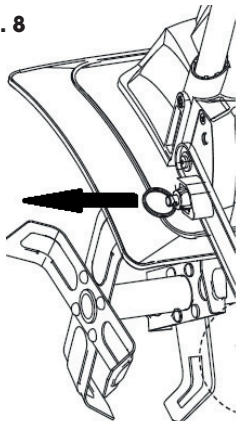

2. Starting
 - Connect the power cord and secure it in the safety power cord holder (fig.9)
3. First press the trigger safety lock (fig.10, pos. 1) and hold it down. Then slide the start lever towards the handle (fig.10, pos. 2) and release the trigger safety lock.

Fig. 9

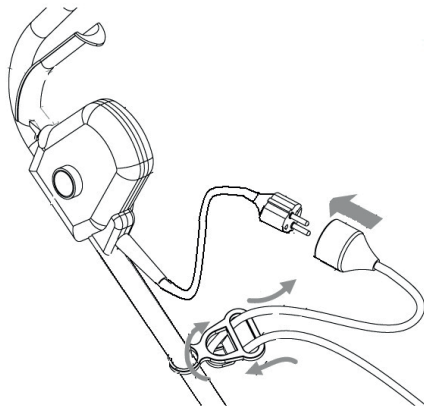
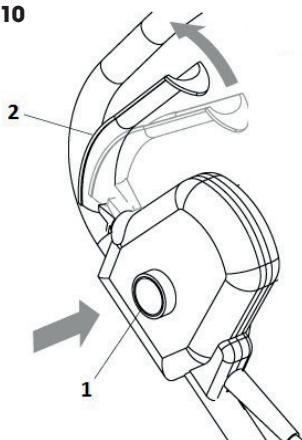

Fig. 10



⚠ CAUTION:

Use the tiller for breaking up clumps of soil and preparing garden beds for sowing.

To break up clumps of soil or for deep loosening, allow the tiller to pull your hands to the end of their reach and then firmly pull the tiller back towards yourself. You will achieve the best results by repeatedly allowing the tiller to move forward and then pulling it back towards yourself again. The movement of the tiller towards you will achieve more aggressive and deeper ploughing by the blades.

In the event that the tiller sinks deep into the soil and stays in the one location, rock it gently from side to side until it again starts moving forward.

⚠ WARNING::

! Be very careful to avoid tripping when moving backwards and when pulling the tiller towards yourself.

! Never travel over the power cord with the tiller. Check that the power cord is always in a safe position behind you.

! When working on a slope, always stand diagonally to the slope to maintain a firm safe stance. Do not work on extremely steep slopes.

9. USING

To prepare a garden bed for sowing, it is recommended to use one of the following patterns:

Loosening pattern A – Travel over the loosened area twice, the second time in cross direction to the first run, see fig.11.

Loosening pattern B – Travel over the loosened area twice, the second time overlap the first run, see fig.11.

Before use, remove all visible stones or other foreign objects.

Fig. 11

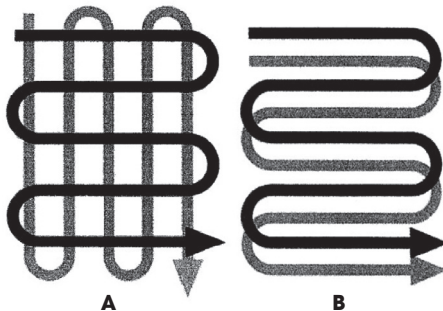

⚠ ATTENTION: Before moving the tiller from one area to another, turn the motor off and wait until the blades stop rotating. Be careful that the blades do not touch the ground while the tiller is being moved. The blades and the machine itself may be damaged even when the motor is turned off.

Removing foreign objects

During operation a stone or root may become stuck in the blades or high grass or weeds may become tangled around the shaft. To clean the blades or the shaft, first release the starting lever, wait until the blades come to a complete stop and disconnect the tiller from the power supply. Release or remove foreign objects from the blades or the shaft. To make the removal of tall grass or weeds easier, remove one or several of the blades.

10. MAINTENANCE

Disconnect the power source before performing maintenance.
While performing maintenance use protective gloves.

Before every use, check that the extension cord exhibits no signs of damage or ageing. Replace the power cord if it is frayed or otherwise damaged. Check the condition of the blades and ensure that all threaded connections are pulled tight. If the blades are blunt, sharpen or replace them. For support, call an authorised service centre.

Only replace worn out or damaged parts with original spare parts. Parts from a different tiller/cultivator may not necessarily be compatible, which may result in a dangerous situation.

Check that all safety mechanisms are safe and in good condition. Repair or replace it if necessary. Lubricate the blades and shaft once per season. Before putting the tiller away at the end of the season, check that it is not damaged. Repair or replace damaged parts.

⚠ ATTENTION: Clean the tiller after every use. Neglecting proper cleaning may result in damage to the tiller or a reduction in its performance. Clean the bottom motor bearer plate and the blade cover with a brush and a soft wiping cloth dipped in a soap and water solution.

Never use a hose with water to clean the tiller! Never wash the tiller under running water, in particular with pressurised water.

If you want to remove soil and dirt from the gearbox and blades, use a stiff brush or a dampened cloth. Clean the holes on the motor cover and remove all grass and dirt remains. After cleaning the blades and shaft, immediately wipe them dry and apply a thin layer of oil to prevent corrosion.

Installing and removing the blades

For this task, we recommend that you contact an authorised service centre.

Worn out blades provide only a low level of performance and overload the motor.

Check the blades before each use. Sharpen or replace the blade if necessary. For support, contact an authorised service centre.

⚠ WARNING:: Injuries may occur when working on the blades. Use protective gloves.

To remove the blades from the shaft (fig.12), screw out the hex bolt M8 x 40 from the shaft. Take the blades off the shaft. To install the blades, proceed in reverse order.

Fig. 12

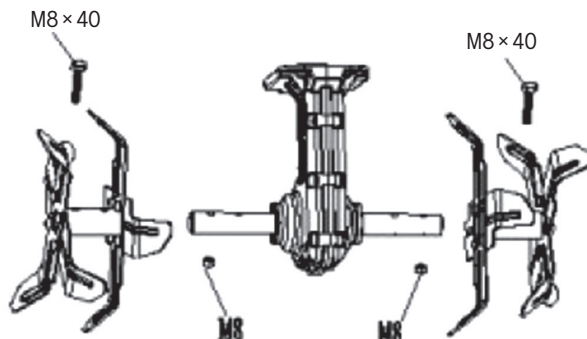

11. STORAGE

⚠ ATTENTION: Risk of fire! The gearbox may be very hot both during and after use. Store the tiller at a safe distance from fuels, oils, Vaseline and gasses.

Thoroughly clean the entire machine and its accessories.

Store it out of reach of children in a stable safe position in a cool dry location, avoid both excessively high and excessively low temperatures. Protect it against the exposure to direct sunlight. If possible, store it in the dark. Do not store in plastic bags to prevent the accumulation of moisture.

At the end of every season, perform a general inspection of the machine and remove any deposits that may have accumulated. At the start of every season, make sure that you have checked the condition of the machine. If repairs are necessary, please contact one of our service centres (address is on the warranty card).

Store the tiller in a clean dry location to which children do not have access.

For long term storage, ensure that the tiller is protected against corrosion and frost.

At the end of a season or if you will not be using the tiller for longer than a month, wipe all metal surfaces with a cloth dipped in oil or spray it with a thin layer of oil to protect it from corrosion. Fold down the handle and store the tiller in a suitable location.

12. TROUBLESHOOTING

Problem	Possible causes	Remedy
The motor will not start	The machine is not connected to a power supply	Connect the machine to a power supply
	There is no voltage in the mains	Check the power supply
	Faulty power cord	Check the power cord. Repair or replace it if necessary.
	Faulty safety switch/plug	Visit an authorised service centre
	Fuse against overheating was activated	<ol style="list-style-type: none"> 1. The working depth is too big, set a smaller depth. 2. The blades are blocked, remove the obstacle. 3. The soil is too hard, select the correct working depth and move the machine back and forth while reducing the working speed. Wait approximately 15 minutes for the motor to cool down before using it again.
Excessive noise	Blades are jammed	Turn the machine off. Wait until the blades come to a complete stop. Remove any material stuck inside.
	Leaking oil	The tiller must be repaired. Call our customer line for support.
	Missing bolts, nuts or other parts.	Tighten all the parts. If the noise persists, organise repairs.
Excessive vibrations	The blades are damaged or worn out	Replace the damaged or worn out blades.
	Working depth is too large	Set the correct working depth.
Poor work results	Working depth is too small	Set the correct working depth.
	Worn out blades	Replace the damaged or worn out blades.

13. TECHNICAL SPECIFICATIONS

Model	FZK 2004 E
Power supply	230–240V, 50Hz
Power consumption.....	1 200W
Idling speed.....	380 rpm
Coverage width.....	400 mm
Working depth.....	20 cm
Number of blades	6 pcs
Weight	9.45kg

Noise emission level according to norm	
LpA (acoustic pressure)	84.3(A)
Guaranteed acoustic power level is LwA.....	MAX 93(A)

Vibration level.....	1.158m/s ² ; K=1.5m/s ²
----------------------	---

14. DISPOSAL

Instructions and information about the handling of used packaging

Dispose of used packaging material at a site designated for waste in your municipality.



The appliance and its accessories are manufactured from various materials, e.g. metal and plastic. Take damaged parts to a recycling centre. Inquire at the relevant government department.



This appliance meets all the basic requirements of the EU directives.

Changes in the text, design and technical specifications may be made without prior notice and we reserve the right to make these changes.

User manual in the original language.

FAST[®]**FAST ČR, a.s.**Černokostecká 1621, 251 01 Říčany, Czech Republic
tel.: +420 323 204 111, fax: +420 323 204 110**EU DECLARATION OF CONFORMITY****Product/ brand:** Electric Powered Hoe/ **FIELDMANN****Type/ model:** **FZK 2004-E** as factory model WR8020-1200-S-400U1
AC 230-240V, 50Hz, 1200W; Width 400mm; Weight 10kg; Class II; IPX4
L_{PA}= 84,3dB(A); L_{WA}= 93dB(A)**Manufacturer:** FAST ČR, a.s.
Černokostecká 2111, 100 00 Praha 10, Czech Republic
VAT no: CZ26726548**The product is inline with directives and regulations listed below:**Directive Machinery 2006/42/EC
Directive EMC 2014/30/EU
Directive Noise 2000/14/EC
Directive RoHS 2011/65/EU**and norms:**EN 60335-1:2012+A11+A13
EN 709:1997+A4
EN ISO 12100:2010
EN 62233:2008
EN 55014-1:2017
EN 55014-2:2015
EN IEC 61000-3-2:2019
EN 61000-3-3:2013**Place of issuance:** Prague**Name:** Ing. Zdeněk Pech
Chairman of the Board**Date of issuance:** 16. 08. 2020**Signature:****FAST**[®] FAST ČR, a.s.
Černokostecká 1621, 251 01 Říčany
IČO: 26726548 tel.: +420/ 323 204 111
DIČ: CZ26726548 fax: +420/ 323 204 110

IČO: 26 72 65 48, DIČ: CZ-26 72 65 48

Bankovní spojení: Komerční banka Praha 1, č.ú. 89309011/0100, Česká spořitelna Praha 4, č.ú. 2375682/0800,
CSOB Praha 1, č.ú. 8010-0116233383/0300

ELEKTRICKÝ KULTIVÁTOR

NÁVOD K OBSLUZE

Děkujeme vám, že jste si zakoupili tento elektrický kultivátor.

Než ho začnete používat, přečtěte si, prosím, pozorně tento návod k obsluze a uschovejte jej pro případ dalšího použití. Tento produkt byl navržen a vyroben podle našich vysokých norem pro spolehlivost, snadné ovládání a bezpečnost obsluhy. Při správné péči Vám bude mnoho let spolehlivě a bezproblémově sloužit.

OBSAH

1. Všeobecné bezpečnostní pokyny	24
Důležitá bezpečnostní upozornění	24
Obal	26
Návod k použití	26
2. Zásady bezpečnosti práce	27
Pracovní oblečení/pracovní prostor	27
Přerušování práce	28
Ostatní rizika	28
3. Symboly	29
4. Účel použití	30
5. Popis stroje	30
6. Sestavení	31
7. Před zapnutím elektrického kultivátoru	33
Napájecí kabel zařízení	33
8. Provoz	34
9. Použití	35
Odstraňování cizích předmětů	36
10. Údržba	36
11. Skladování	37
12. Řešení potíží	38
13. Technické údaje	39
14. Likvidace	40

1. VŠEOBECNÉ BEZPEČNOSTNÍ POKYNY

Důležitá bezpečnostní upozornění

- ✿ Výrobek pečlivě vybalte a dejte pozor, abyste nevyhodili žádnou část obalového materiálu dřívě, než najdete všechny součásti výrobku.
- ✿ Výrobek uchovávejte na suchém místě mimo dosah dětí.
- ✿ Čtete všechna upozornění a pokyny. Zanedbaní při dodržování varovných upozornění a pokynů může mít za následek úraz elektrickým proudem, požár a/nebo těžká poranění.
- ✿ Před použitím se ujistěte, že každý, kdo bude zařízení používat, si přečetl a je srozuměn s těmito bezpečnostními pokyny a dalšími informacemi obsaženými v tomto návodu.

⚠ UPOZORNĚNÍ: Během používání používejte vhodné prostředky ochrany sluchu. Za určitých okolností a po určité době používání může strojem vytvářený hluk způsobit ztrátu sluchu.

Kontrola poškozených dílů

Před každým použitím musí být všechny poškozené díly pečlivě zkontrolovány, aby bylo možné stanovit, že budou správně fungovat a plnit svou funkci. Zkontrolujte seřízení a upevnění pohybujících se částí, poškození dílů, upevnění a další podmínky, které mohou ovlivnit provoz. Každý poškozený díl musí být opraven či vyměněn.

Nepoužívejte v nebezpečném prostředí

Zařízení nepoužívejte v dešti, při bouřce, ve vlhkém či mokřím prostředí. Zařízení neprovazujte v prostředí s výskytem plynů nebo ve výbušném prostředí. Motory těchto strojů během provozu jiskří a jiskry by mohly výpary zapálit.

Udržujte mimo dosah dětí

Okolostojící osoby, děti a zvířata musí být v bezpečné vzdálenosti.

Vhodně se oblékněte

Nenoste volné oblečení a šperky a na dlouhé vlasy používejte ochrannou síťku. Mohlo by dojít k jejich zachycení od pohybujících se dílů. Při práci venku je doporučeno použití rukavic a pevných bot.

Používejte ochranné brýle

Při používání tohoto produktu používejte ochranné brýle s ochrannými bočnicemi. V případě prашného prostředí používejte obličejovou masku či respirátor.

Dvojitá izolace

Kultivátor je vybaven dvojitou izolací. To znamená, že všechny kovové díly jsou izolovány od elektrického napájení. Toho je dosaženo izolační vrstvou mezi elektrickými a mechanickými částmi. Dvojitá izolace Vám zajišťuje tu nejvyšší možnou bezpečnost.

Prodlužovací kabel

Ujistěte se, že je prodlužovací kabel v dobrém stavu. Při použití prodlužovacího kabelu se ujistěte, že je dostatečně silný, aby přenesl proud potřebný pro napájení zařízení. Poddimenzovaný prodlužovací kabel způsobí úbytek napájecího napětí, který vyústí v pokles výkonu a přehřívání.

Prodlužovací a napájecí kabel je možno svázat uzlem, aby se předešlo jejich rozpojení při používání stroje. Uzel uvažte jako na obrázku níže, poté zapojte zástrčku na napájecím kabelu do zásuvky na konci prodlužovacího kabelu. Stejným způsobem můžete spojit také dva prodlužovací kabely.



Při práci s kultivátorem dávejte pozor na prodlužovací kabel. Dávejte pozor, abyste o kabel neklopýtli. Kabel vždy ved'te pryč od nožů kultivátoru.

Ochrana proti přehřátí

Pokud je kultivátor zablokovaný cizím předmětem nebo je jeho motor přetížený, bezpečnostní zařízení jeho motor automaticky vypne. Uvolněte spouštěcí páku a vyčkejte, dokud se motor neochladí (zhruba 15 minut), než kultivátor opět zapnete.

Zařízení odpojte od napájení v případě, že jej nebudete používat nebo jej budete mýt či opravovat. Nenechávejte jej bez dozoru.

Nepoškozujte kabel

Stroj nikdy nenoste za kabel ani za kabel netrhejte, abyste jej vytáhli ze zásuvky. Kabel chraňte před horkem, oleji a ostrými hranami.

Používejte zařízení správně

Nepoužívejte tento produkt pro jiné účely, než pro které je určen (viz kapitola Účel použití).

Nepřeceňujte se

Kultivátor ved'te pouze rychlostí kroku. Při práci neustále udržujte pevný postoj a rovnováhu.

Osvětlení

Kultivátor používejte pouze za denního nebo silného umělého světla.

V případě nečinnosti zařízení uložte pod střechem

Pokud kultivátor nepoužíváte, uložte jej pod střechem do suchého prostoru bez přístupu dětí.

Provádějte pečlivou údržbu stroje

Pro nejlepší výkon a nejmenší riziko úrazu stroj udržujte čistý a pravidelně kontrolujte prodlužovací kabel a v případě, že je poškozen, jej vyměňte. Udržujte madla suchá, čistá a nepotřísněná olejem.

Zůstaňte ostražití

Sledujte, co děláte. Používejte zdravý rozum. Nepoužívejte kultivátor, jste-li unaveni nebo jste-li pod vlivem drog nebo léků.

⚠ VAROVÁNÍ: Kultivátor nepoužívejte v blízkosti podzemních elektrických či telefonních kabelů, potrubí a hadic. Pokud kultivátor naráží na cizí předmět, okamžitě jej vypněte, vyčkejte, až se nože zastaví a zkontrolujte, zda nejsou poškozené. V případě, že je to nezbytné, před další prací vyhledejte služby autorizovaného servisu. Pokud začne kultivátor nadměrně vibrovat, okamžitě jej vypněte a vyhledejte příčinu. Vibrace jsou obvykle známkou problému.

⚠ POZOR: Nebezpečí pořezání! Při čištění nebo provádění údržby kultivátoru používejte ochranné rukavice a buďte opatrní.

Před započatím jakýchkoliv prací na údržbě či opravách kultivátoru zařízení vypněte, vyčkejte, až se jeho nože zastaví a odpojte jej od napájení.

⚠ UPOZORNĚNÍ: Nože se nezastaví ihned po vypnutí kultivátoru.

⚠ UPOZORNĚNÍ: Riziko poranění. Nepřibližujte ruce, nohy ani žádné jiné části těla nebo oblečení k točícím se nožům kultivátoru.

Obal

Výrobek je umístěn v obalu, který brání poškozením při transportu. Tento obal je surovinou a lze jej proto odevzdat k recyklaci.

Návod k použití

Než začnete se strojem pracovat, přečtěte si následující bezpečnostní předpisy a prostudujte si zásady bezpečnosti práce se zařízením. Seznamte se s obslužnými prvky a správným používáním zařízení. Návod pečlivě uschovejte pro případ pozdější potřeby. Minimálně po dobu záruky doporučujeme uschovat originální obal včetně vnitřního balicího materiálu, pokladní doklad a záruční list. V případě přepravy zabalte stroj zpět do originální krabice od výrobce, zajistěte si tak maximální ochranu výrobku při případném transportu (např. stěhování nebo odeslání do servisního místa).

📖 POZNÁMKA: Předáváte-li stroj dalším osobám, předejte jej společně s návodem. Dodržování přiloženého návodu k obsluze je předpokladem řádného používání stroje. Návod k obsluze obsahuje rovněž pokyny pro obsluhu, údržbu a opravy. Výrobce nepřebírá odpovědnost za nehody nebo škody vzniklé následkem nedodržování tohoto návodu.

2. ZÁSADY BEZPEČNOSTI PRÁCE

- ✿ **Zařízení nikdy nepoužívejte v případě, že je poškozený či viditelně opotřebený napájecí kabel.**
- ✿ **V případě, že kultivátor připojíte poškozeným kabelem ke zdroji napětí a poté se dotknete místa, kde je porušená izolace dřívě, než bude kultivátor od zdroje napětí odpojena, vystavujete se riziku úrazu elektrickým proudem.**
- ✿ **Rovněž se nikdy nedotýkejte nožů, dokud nebude zařízení odpojeno od zdroje napětí, a dokud se nože úplně nepřestanou otáčet.**
- ✿ **Dbejte na to, aby se prodlužovací kabely nikdy nedostaly do kontaktu s noži. Nože by totiž mohly poškodit izolaci kabelu, a tím by vzniklo riziko úrazu elektrickým proudem při dotyku některé části těla a obnaženého vodiče, bude-li tento pod napětím.**
- ✿ **Zařízení odpojte od přívodu napětí (tj. vytáhněte vidlici napájecího kabelu ze síťové zásuvky):**
 - Pokud musíte nechat zařízení bez dozoru.
 - Pokud se chystáte odstranit závadu.
 - Před každou kontrolou, každým čištěním či opravou.
 - Narazíte-li při práci na cizí těleso.
 - Pokud zařízení nadměrně vibruje.
- ⚠ **DOPORUČENÍ:** Zařízení připojujte jen k takovému zdroji napětí, který je vybaven proudovým chráničem (RCD) s maximální hodnotou unikajícího proudu 30 mA.
- ✿ Je-li poškozen napájecí kabel, je nutná jeho výměna výrobcem anebo jeho autorizovaným zákaznickým servisem.
- ✿ Toto zařízení nesmí být obsluhováno osobami s omezenými fyzickými, smyslovými či duševními schopnostmi (včetně dětí). Dále nesmí být používáno osobami nezkušenými či takovými osobami, jejichž technické znalosti jsou pro obsluhu tohoto zařízení zjevně nedostatečné. Tyto osoby mohou obsluhovat zařízení pouze pod dohledem způsobilé osoby, anebo po náležitém poučení o zásadách bezpečnosti práce.
- ✿ Pohybují-li se v blízkosti zařízení děti, je nezbytně nutné dohlížet na to, aby si se zařízením nehrály.
- ✿ Pocit mravenčení v rukou anebo dokonce jejich necitlivost je příznakem nadměrných vibrací. V takovém případě zkraťte práci, přerušujte ji dostatečně dlouhými přestávkami, rozdělte ji mezi několik lidí anebo, v případě dlouhodobého používání kultivátoru, používejte při práci speciální anti-vibrační rukavice.
- ✿ Nevyhnutelným průvodním jevem používání kultivátoru je to, že za chodu vydává hluk. Hlučné práce proto provádějte pouze ve vyhrazených hodinách, respektive v době, která je pro tyto činnosti běžná. Respektujte dobu klidu a práci se snažte zkrátit na nezbytně nutnou dobu. Rovněž doporučujeme, abyste Vy i osoby, pohybující se v bezprostřední blízkosti kultivátoru, byli vybaveni chrániči sluchu.

- ✿ Nepoužívejte elektrický kultivátor s poškozenými, deformovanými nebo opotřebenými bezpečnostními zařízeními (blokování zapnutí, bezpečnostní kryt) a/nebo noži. Aby nevznikala nevyváženost, vadné díly a šrouby je nutné vyměňovat zásadně po sadách.
- ✿ Před prací vyhledejte a odstraňte cizí předměty (například kameny, větve atd.).
- ✿ Pokud při práci narazíte na překážku, nebo pokud se nože zaseknou, elektrický kultivátor vypněte, vytáhněte zástrčku ze zásuvky a počkejte, až se nože zastaví. Poté překážku odstraňte. Zkontrolujte, zda není elektrický kultivátor poškozen a pokud je to nutné, vyhledejte pomoc autorizovaného servisního střediska.
- ✿ Elektrický kultivátor používejte pouze pro účely uvedené v tomto návodu k obsluze.
- ✿ Kultivátor netahujte po tvrdém povrchu (beton, chodničky) nebo do/ze schodů. Nepřetěžujte motor. Na kultivátor nepřidávejte žádnou přídavnou zátěž. Po použití kultivátor odpojte od napájení a zkontrolujte, zda stroj a zejména nože nejsou poškozeny a v případě potřeby vyhledejte autorizované servisní středisko.
- ✿ Při chůzi pozpátku buďte maximálně opatrní. Můžete klopýtnout!
- ✿ Při práci ve svahu pracujte vždy kolmo ke svahu a udržujte bezpečný a pevný postoj.
- ✿ Dbejte zvýšené opatrnosti při změně směru na svahu a nepracujte na extrémně strmých svazích.
- ✿ Pracujte pouze za dobré viditelnosti.

Pracovní oblečení/pracovní prostor

- ✿ Odpovídáte za bezpečnost v pracovním prostoru.
- ✿ Ujistěte se, že se v blízkosti pracovního prostoru nenachází žádné osoby (zvláště děti) nebo zvířata.
- ✿ K ochraně nohou si oblékněte robustní pracovní boty a dlouhé kalhoty. Kultivátor nikdy nepoužívejte v sandálech nebo naboso.
- ✿ Udržujte ruce a nohy mimo dosah nožů – a to zvláště při spuštění stroje! Prodlužovací kabel udržujte mimo dosah nožů.
- ✿ Seznamte se s okolím a dávejte pozor na možná rizika, která by mohla být přeslechnuta kvůli hluku stroje.
- ✿ Přístroj nikdy nepoužívejte za deště nebo ve vlhkém či mokřím prostředí. Nikdy nepracujte v bezprostředním okolí bazénů a zahradních jezírek.









Přerušení práce

- ✿ Elektrický kultivátor nikdy nenechávejte na pracovní ploše bez dozoru.
- ✿ Při přerušení práce vždy ponechte elektrický kultivátor na bezpečném místě a odpojte jej od napájení.
- ✿ Při přemísťování z jedné pracovní plochy na jinou kultivátor vypněte a počkejte, až se nože zastaví. Odpojte napájecí kabel.

Ostatní rizika

- ✿ Přestože jsou naše výrobky konstruovány tak, aby vyhovovaly platným technickým normám a bezpečnostním předpisům, přetrvávají ve spojení s obsluhou zařízení pro jeho uživatele některá rizika:
 - Z prostoru nožů mohou odlétávat kameny nebo jejich úlomky.
 - Nebude-li obsluha zařízení při práci používat ochranu sluchu, vystavuje se riziku následného ohluchnutí.
 - Poranění prstů při údržbě nožů.
 - Vdechnutí prachových částic vzniklých při práci s kultivátorem.
 - Zasažení elektrickým proudem při dotyku neizolovaných součástí.

3. SYMBOLY

	<p>Varování: Přečtěte si návod k obsluze!</p>
	<p>Nepoužívejte v dešti či za mokra!</p>
	<p>Ostatní osoby se musí zdržovat v bezpečné vzdálenosti!</p>
	<p>Rotující součásti! Nože kultivátoru se zastaví až chvíli po vypnutí motoru.</p>
	<p>Kultivátor vždy vypněte a odpojte od napájení před kontrolou poškození napájecího kabelu nebo před čištěním nožů.</p>
	<p>Chraňte kabel před kontaktem s noží!</p>
	<p>V souladu se základními platnými bezpečnostními standardy evropských směrnic.</p>
	<p>Toto zařízení je chráněno dvojitou izolací; proto není nutné použití uzemňovacího vodiče. Vždy zkontrolujte, zda síťové napětí odpovídá napětí na typovém štítku.</p>
	<p>Používejte ochranu sluchu! Používejte ochranu zraku! Používejte ochranu dýchacích cest!</p>

4. ÚČEL POUŽITÍ

Elektrický kultivátor FIELDMANN je určen k rozměškování velkých hrud a ztvrdlé půdy na malých až středně velkých pěstivelských plochách, na domácích zahradách a v zahrádkářských koloniích. Není určen pro použití na veřejných hřištích, v parcích, sportovních centrech, na silnicích, v zemědělství nebo lesnictví.

Elektrický kultivátor se nesmí používat k rozbíjení kamenů nebo přeorávání travnatých ploch!

Dodržování těchto pokynů je předpokladem pro správné použití elektrického kultivátoru.

5. POPIS STROJE

Obr. 1



1. Bezpečnostní pojistka spínače
2. Spínací páka
3. Horní díl madla
4. Střední díl madla
5. Šroub madla s křídlitou matkou
6. Spodní díl madla
7. Motor
8. Ochrany krytí nožů
9. Ocelové nože
10. Bezpečnostní držák kabelu

6. SESTAVENÍ

1. Nasuňte spodní díly madla do otvorů v těle kultivátoru a zajistěte je přiloženými šrouby M4 × 20 (obr. 2).

Obr. 2



2. Ke spodnímu dílu madla připojte střední dílu madla a zajistěte křížlovou matkou (obr. 3).

Obr. 3

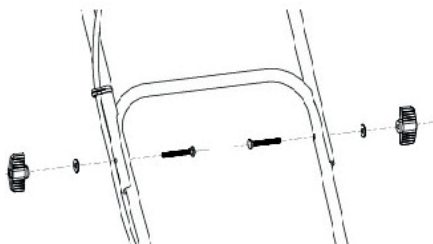

3. Instalace horního dílu madla:

- nejprve na horní díl nasadíte bezpečnostní držák kabelu (na pravou stranu) (obr. 1 bod 10)
- Připojte horní díl madla ke střednímu a zajistěte šrouby s křížlovou matkou (obr. 3)
- Pomocí přiložených šroubů ST4 × 20 připevněte k madlu spínací skříň (obr. 4) Jednotlivé části spínací skříňě musí zapadnout do otvorů v madle. Následně kabely k madlu přichyťte plastovými úchyty (obr. 5).

Obr. 4

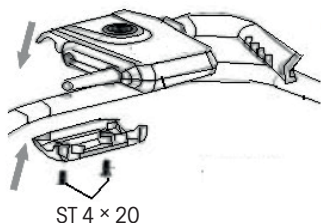

Obr. 5

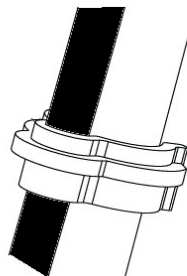

4. Instalace koleček

- nejprve z osy sejměte závlačky a podpůlky (Obr 6, body 1, 2, 3)
- následně nasadíte kolečka a podložky. Zajistěte závlačkou na každé straně a nasadíte poklice (Obr 7)

Obr. 6

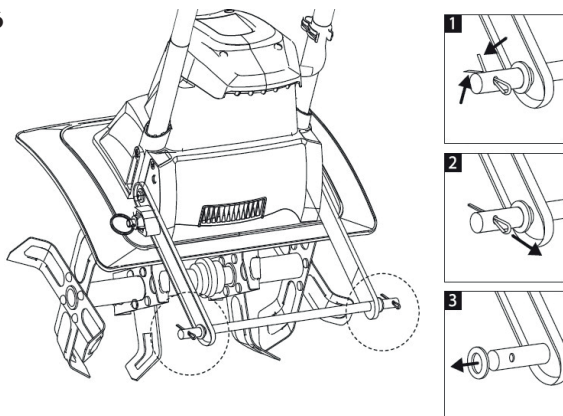

Obr. 7

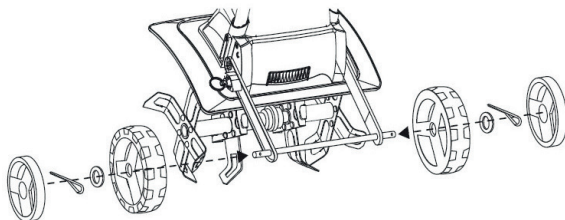

⚠ VAROVÁNÍ: Ujistěte se, že je kultivátor sestaven přesně dle návodu. Ujistěte se že madla směřují správným směrem, jak je vyobrazeno na obrázku 1.

⚠ VAROVÁNÍ: Pokud jsou jakékoli díly poškozeny nebo chybí, s produktem nepracujte, dokud nejsou vyměněny. Nedodržení tohoto varování může mít za následek vážné zranění.

⚠ VAROVÁNÍ: Nepokoušejte se upravovat tento výrobek nebo vytvořit příslušenství, které není doporučené pro použití s tímto produktem. Každá taková změna nebo úprava je nesprávným použitím a může vést k nebezpečnému stavu, což může mít za následek vážné zranění.

⚠ VAROVÁNÍ: Nepřipojujte zařízení ke zdroji napětí, dokud není dokončeno jeho sestavení. Nedodržení tohoto pokynu může vést k náhodnému spuštění a k možnému vážnému zranění.

7. PŘED ZAPNUTÍM ELEKTRICKÉHO KULTIVÁTORU

- ⚠ **POZOR: Nikdy nedemontujte ani nepřemostujte bezpečnostní zařízení namontovaná na elektrickém kultivátoru (například upevnění stisknutého tlačítka/páky k rukojeti).**
- ⚠ **POZOR: Nože kultivátoru se budou i po vypnutí stroje krátkou chvíli točit! Nikdy nezvedejte nebo nepřenásejte kultivátor se spuštěným motorem. Při zapínání se ujistěte, že jsou Vaše nohy v bezpečné vzdálenosti od nožů kultivátoru.**
- ⚠ **POZOR: Kultivátor vždy ved'te za madla oběma rukama. Kultivátor ved'te pouze rychlostí chůze.**

Před zapnutím kultivátoru se přesvědčte, že se jeho nože nedotýkají žádného předmětu, a že se mohou volně pohybovat. Madlo držte pevně oběma rukama. Nikdy nepracujte s kultivátorem jednou rukou

- ⚠ **POZOR: Kultivátor může poskočit nahoru a/nebo dopředu, pokud nože narazí na velmi tvrdou či zmrzlou půdu nebo na v půdě skryté překážky jako jsou velké kameny, kořeny nebo pařezy.**

Napájecí kabel zařízení

Používejte pouze nepoškozené napájecí kabely.

Celková délka napájecích kabelů nesmí překročit 40 metrů, protože překročení této vzdálenosti vede ke snížení výkonu elektromotoru. Napájecí kabel musí mít průřez $3 \times 1,5 \text{ mm}^2$.

Vidlice a zásuvky pro napájecí kabely musí být vyrobeny z pryže a odolné vůči stříkající vodě. Delší napájecí kabely vyžadují větší průřezy vodičů. Napájecí kabely a spojovací vedení musí být pravidelně kontrolovány z hlediska poškození. Před kontrolou vedení se ujistěte, že jsou bez napětí. Napájecí kabel zcela rozviňte. Zkontrolujte také místa vstupu kabelu, zástrčky a zásuvky.

8. PROVOZ

⚠ DŮLEŽITÉ UPOZORNĚNÍ:

! Před zapnutím motoru nejprve kultivátor přesuňte do místa, kde budete pracovat.

! Během zapínání kultivátor pevně držte.

! Během práce nože kultivátoru potáhnou směrem vpřed. Pomocí madel nože pomalu sklopte dolů.

1. Před zapnutím kultivátoru se ujistěte, že je rám kol zvednutý. Ke zvednutí rámu vytáhněte zamykací čep, otočte rám kol vzhůru a čep opět uvolněte. Rám kol zůstane zajištěn v horní poloze. (Obr. 8)

Obr. 8

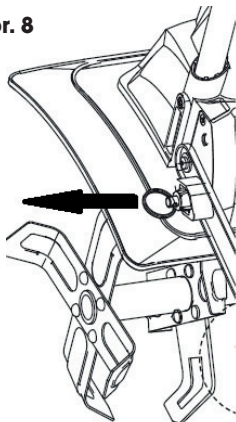

2. Zapnutí

– Připojte přívodní napájecí kabel a zajistěte ho do bezpečnostního držáku kabelu (obr. 9)

3. Nejprve stiskněte bezpečnostní pojistku spínače (obr. 10, bod 1) a držte ji stlačenou. Poté přitáhněte spínací páku k madlu (obr. 10, bod 2) a uvolněte bezpečnostní pojistku.

Obr. 9

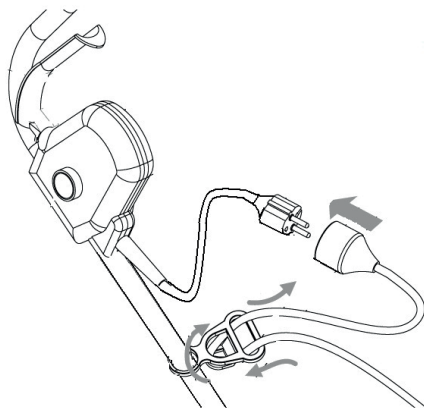

Obr. 10

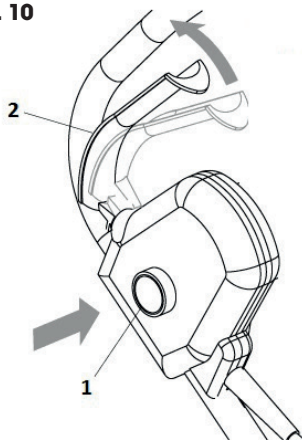

⚠ UPOZORNĚNÍ:

Kultivátor používejte na rozbíjení drnů, přípravu záhonů na osefí.

Pro rozbíjení drnů nebo hluboké kypření nechte nože, aby kultivátor odtáhly až na konec dosahu Vašich rukou a poté kultivátor pevně přitáhněte směrem k sobě. Nejlepšího výsledku dosáhnete opakovaným povolováním kultivátoru v pohybu vpřed a opětovným přitahováním zpět. Pohybem kultivátoru směrem k Vám dosáhnete agresivnějšího a hlubšího rytí nožů.

V případě, že se kultivátor zaboří hluboko a zůstane na jednom místě, jemně jím houpejte ze strany na stranu, až se začne znovu pohybovat kupředu.

⚠ VAROVÁNÍ:

! Abyste se vyvarovali zakopnutí, při pohybu vzad a při přitahování kultivátoru směrem k Vám dbejte zvýšené opatrnosti.

! S kultivátorem nikdy nepřejíždějte přes prodlužovací kabel. Ujistěte se, že kabel je vždy v bezpečné pozici za Vámi.

! Při práci ve svahu vždy stůjte šikmo ke svahu, abyste udrželi pevný, bezpečný postoj. Nepracujte na extrémně strmých svazích.

9. POUŽITÍ

Pro přípravu záhonu k osefí doporučujeme použít jeden z následujících vzorů:

Vzor kypření A – Kypřenou oblast dvakrát přejeďte, podruhé kolmo k prvnímu kypření, viz obr. 11.

Vzor kypření B – Kypřenou oblast dvakrát přejeďte, podruhé překrývejte první kypření, viz obr. 11.

Před použitím z prostoru odstraňte všechny viditelné kameny nebo jiné cizí předměty.

Obr. 11

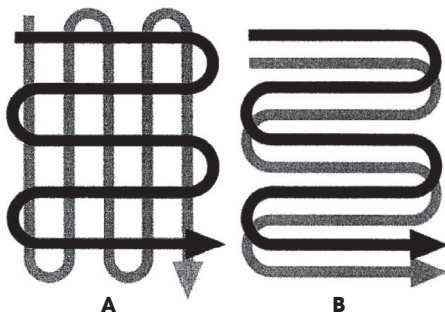

⚠ UPOZORNĚNÍ: Před přemisťováním kultivátoru z jednoho prostoru do druhého vypněte motor a vyčkejte, až se nože úplně zastaví. Buďte opatrní, aby se nože nedotkly země, když kultivátor přemisťujete. Nože i samotné zařízení mohou být poškozeny, i když je motor vypnutý.

Odstraňování cizích předmětů

Během provozu může kámen nebo kořen uvíznout v nožích nebo se vysoká tráva či plevel může omotat okolo hřídele. K očištění nožů či hřídele uvolněte spouštěcí páku, vyčkejte, až se nože úplně zastaví a kultivátor odpojte od napájení. Uvolněte či odstraňte cizí předměty z nožů či hřídele. Ke zjednodušení odstranění vysoké trávy či plevele jeden nebo několik nožů demontujte.

10. ÚDRŽBA

**Před prováděním údržby odpojte napájení.
Při provádění údržby používejte ochranné rukavice.**

Před každým použitím zkontrolujte, zda prodlužovací kabel nejeví známky poškození nebo stárnutí. Vyměňte kabel, pokud je prasklý, roztržený nebo jinak poškozený. Zkontrolujte stav nožů a zajistěte pevné dotažení všech závitových spojů. Pokud jsou nože tupé, nabruste je nebo je vyměňte. Pro podporu zavolejte autorizované servisní středisko.

Opotřebené nebo poškozené díly vyměňte pouze za originální náhradní díly. Díly z jiného kypřiče/kultivátoru nemusí být kompatibilní, což může vyústit ve vznik nebezpečné situace.

Zkontrolujte, že všechna bezpečnostní zařízení jsou bezpečná a v dobrém stavu. V případě potřeby je opravte nebo vyměňte. Jednou za sezónu namažte nože a hřídel. Před uložením na konci sezony kypřič/kultivátor zkontrolujte, zda není poškozen. Opravte nebo vyměňte poškozené díly.

⚠ UPOZORNĚNÍ: Kultivátor čistěte po každém použití. Neprovádění řádného čištění může vést k poškození kultivátoru nebo snížení jeho výkonu. Očistěte spodní nosnou desku motoru a kryt okolo nožů kartáčem a měkkým hadříkem navlhčeným ve směsi jemného mýdla a vody.

K čištění kultivátoru nikdy nepoužívejte hadici s vodou! Kultivátor nikdy nemyjte tekoucí a zejména tlakovou vodou.

Chcete-li odstranit půdu a nečistoty z převodovky a nožů, použijte tuhý kartáč nebo navlhčený hadřík. Vyčistěte otvory na krytu motoru a odstraňte veškeré zbytky trávy a nečistot. Hned po vyčištění nože a hřídel ořete do sucha a naneste tenkou vrstvu oleje, aby se zabránilo korozi.

Montáž a demontáž nožů

Za tímto účelem doporučujeme navštívit autorizované servisní středisko.

Opotřebené nože poskytují pouze nízký výkon a přetěžují motor.

Před každým použitím nože zkontrolujte. V případě potřeby nůž nabruste nebo vyměňte. Pro podporu kontaktujte autorizované servisní středisko.

⚠ VAROVÁNÍ: Při práci na nožích může dojít ke zranění. Používejte ochranné rukavice.

K sejmutí nožů z hřídele (obr. 12) vyšroubujte šroub M8 × 40 se šestihrannou hlavou z hřídele. Sejměte nože z hřídele. Při montáži nožů postupujte v opačném pořadí.

Obr. 12

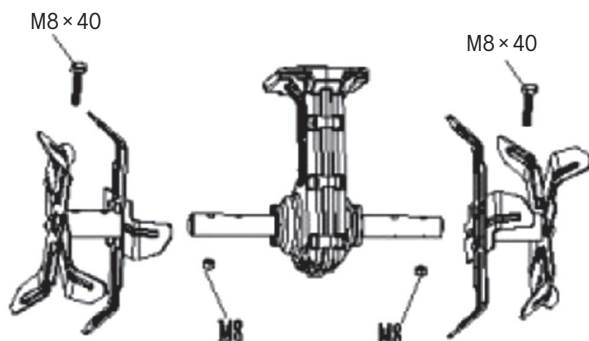

11. SKLADOVÁNÍ

⚠ POZOR: Riziko požáru! Převodová skříň může být během a po použití velmi horká. Kultivátor skladujte v bezpečné vzdálenosti od paliv, olejů, vazelin a plynů.

Důkladně vyčistěte celý stroj i jeho příslušenství.

Uložte jej mimo dosah dětí do stabilní a bezpečné polohy na chladném a suchém místě, vyhněte se příliš vysokým i příliš nízkým teplotám. Chraňte jej před působením přímého slunečního záření. Pokud je to možné, skladujte jej ve tmě. Neskladujte jej v plastických pytlích, aby se zabránilo nahromadění vlhkosti.

Na konci každé sezóny proveďte všeobecnou kontrolu stroje a odstraňte usazeniny, které se nahromadily. Na začátku každé sezóny se ujistěte, že jste zkontrolovali stav stroje. V případě nutnosti opravy, prosím, kontaktujte některého z našich servisních středisek (viz adresa na záručním listu).

Kultivátor skladujte na suchém a čistém místě bez přístupu dětí.

Při dlouhodobém skladování se ujistěte, že je kultivátor chráněn proti korozi a mrazu.

Na konci sezóny nebo pokud nebudete kultivátor používat déle než měsíc, potřete všechny kovové povrchy hadříkem navlhčeným v oleji nebo je postříkejte tenkou vrstvou oleje ve spreji, abyste je chránili proti korozi. Madlo sklopte dolů a kultivátor uložte na vhodném místě.

12. ŘEŠENÍ POTÍŽÍ

Problém	Možné příčiny	Náprava
Motor se nezapíná	Zařízení není připojeno k napájení	Připojte zařízení k napájení
	V síti není napětí	Zkontrolujte napájení
	Vadný kabel	Zkontrolujte kabel. V případě potřeby jej opravte nebo vyměňte.
	Vadný bezpečnostní spínač/zástrčka	Navštivte autorizované servisní středisko
	Aktivována pojistka proti přehřátí	<ol style="list-style-type: none"> 1. Příliš velká pracovní hloubka, nastavte menší. 2. Nože jsou zablokovány, odstraňte překážku. 3. Půda je příliš tvrdá, zvolte správnou pracovní hloubku a pohybujte se strojem vpřed a vzad a současně snižte pracovní rychlost. Před dalším použitím vyčkejte zhruba 15 minut, než se motor ochladí.
Nadměrný hluk	Nože jsou zaseknuté	Zařízení vypněte. Vyčkejte, až se nože úplně zastaví. Uvízlé předměty odstraňte.
	Vytékající olej	Kultivátor musí být opraven. Pro podporu zavolejte na naši zákaznickou linku.
	Chybějící šrouby, matice či jiné součásti.	Všechny součásti utáhněte. Pokud hluk pokračuje, zařídte opravu.
Nadměrné vibrace	Nože jsou poškozené či opotřebované	Vyměňte poškozené či opotřebované nože.
	Příliš velká pracovní hloubka	Nastavte správnou pracovní hloubku.
Špatné výsledky práce	Příliš malá pracovní hloubka	Nastavte správnou pracovní hloubku.
	Opotřebované nože	Vyměňte poškozené či opotřebované nože.

13. TECHNICKÉ ÚDAJE

Model	FZK 2004 E
Napájení	230–240 V, 50 Hz
Příkon	1 200 W
Otáčky naprázdno	380/min
Šířka záběru	400 mm
Pracovní hloubka	20 cm
Počet nožů	6 ks
Hmotnost	9.45 kg

Hodnoty emisí hluku podle normy

LpA (akustický tlak)	84,3 dB(A)
Garantovaná hladina akustického výkonu LwA	MAX 93 dB(A)

Úroveň vibrací

0,798 m/s ² K = 1,5 m/s ²

14. LIKVIDACE

Pokyny a informace o nakládání s použitým obalem

Použitý obalový materiál odložte na místo určené obcí k ukládání odpadu.



Stroj a jeho příslušenství jsou vyrobeny z různých materiálů, např. z kovu a plastů. Poškozené součástky odevzdejte do tříděného sběru. Informujte se u příslušného úřadu.



Tento výrobek splňuje veškeré základní požadavky směrnic EU, které se na něj vztahují.

Změny v textu, designu a technických specifikacích se mohou měnit bez předchozího upozornění a vyhrazujeme si právo na jejich změnu.

Návod k použití v originálním jazyce.

FAST[®]**FAST ČR, a.s.**Černokostecká 1621, 251 01 Říčany, Czech Republic
tel.: +420 323 204 111, fax: +420 323 204 110**EU PROHLÁŠENÍ O SHODĚ**

Produkt/ značka: Elektrický kultivátor/ **FIELDMANN**

Typ/ model: **FZK 2004-E** jako výrobní model WR8020-1200-S-400U1
AC 230-240 V; 50 Hz; 1200 W; šířka 400 mm; váha 10 kg; Třída II; IPX4
Naměřená hladina akustického výkonu: $L_{PA}= 84,3\text{dB(A)}$
Garantovaná hladina akustického výkonu: $L_{WA}= 93\text{dB(A)}$

Výrobce: FAST ČR, a.s.
Černokostecká 2111, 100 00 Praha 10, Czech Republic
VAT no: CZ26726548

Výrobek je ve shodě s níže uvedenými směrniciemi a nařízeními:

Directive Machinery 2006/42/EC
Directive EMC 2014/30/EU
Directive Noise 2000/14/EC
Directive RoHS 2011/65/EU

a normami:

EN 60335-1:2012+A11+A13
EN 709:1997+A4
EN ISO 12100:2010
EN 62233:2008
EN 55014-1:2017
EN 55014-2:2015
EN IEC 61000-3-2:2019
EN 61000-3-3:2013

**Vydáno v:** Praze**Jméno:** Ing. Zdeněk Pech
Chairman of the Board**Datum vydání:** 16. 08. 2020**Podpis:**

FAST[®] FAST ČR, a.s. ©
Černokostecká 1621, 251 01 Říčany
IČO: 26726548 tel.: +420/ 323 204 111
DIČ: CZ26726548 fax: +420/ 323 204 110

IČO: 26 72 65 48, DIČ: C7-26 72 65 48

Bankovní spojení: Komerční banka Praha 1, č.ú. 89309011/0100, Česká spořitelna Praha 4, č.ú. 2375682/0800,
CSOB Praha 1, č.ú. 8010-0116233383/0500

ELEKTRICKÝ KULTIVÁTOR

NÁVOD NA OBSLUHU

Ďakujeme Vám, že ste si kúpili tento elektrický kultivátor.

Skôr ako ho začnete používať, prečítajte si, prosím, pozorne tento návod na obsluhu a uschovajte ho pre prípad ďalšieho použitia. Tento produkt bol navrhnutý a vyrobený podľa našich vysokých noriem pre spoľahlivosť, jednoduché ovládanie a bezpečnosť obsluhy. Pri správnej starostlivosti Vám bude mnoho rokov spoľahlivo a bezproblémovo slúžiť.

OBSAH

1. Všeobecné bezpečnostné pokyny	44
Dôležité bezpečnostné upozornenia	44
Obal	46
Návod na použitie.....	46
2. Zásady bezpečnosti práce	47
Pracovné oblečenie/pracovný priestor	48
Prerušenie práce	48
Ostatné riziká.....	48
3. Symboly	49
4. Účel použitia	50
5. Popis stroja	50
6. Zostavenie.....	51
7. Pred zapnutím elektrického kultivátora	53
Prívodný kábel zariadenia.....	53
8. Prevádzka.....	54
9. Použitie.....	55
Odstraňovanie cudzích predmetov	56
10. Údržba.....	56
11. Skladovanie	57
12. Riešenie problémov.....	58
13. Technické údaje.....	59
14. Likvidácia	60

1. VŠEOBECNÉ BEZPEČNOSTNÉ POKYNY

Dôležité bezpečnostné upozornenia

- ✿ Výrobok starostlivo vybalte a dajte pozor, aby ste nevyhodili žiadnu časť obalového materiálu, skôr ako nájdete všetky súčasti výrobku.
- ✿ Výrobok uchovávajte na suchom mieste mimo dosahu detí.
- ✿ Čítajte všetky upozornenia a pokyny. Zanedbanie pri dodržiavaní varovných upozornení a pokynov môže mať za následok úraz elektrickým prúdom, požiar a/alebo ťažké poranenia.
- ✿ Pred použitím sa uistite, či každý, kto bude zariadenie používať, si prečítal a porozumel týmto bezpečnostným pokynom a ďalším informáciám uvedeným v tomto návode.

⚠ UPOZORNENIE: Počas používania používajte vhodné prostriedky ochrany sluchu. Za určitých okolností a po určitom čase používania môže strojom vytváraný hluk spôsobiť stratu sluchu.

Kontrola poškodených dielov

Pred každým použitím sa musia všetky poškodené diely starostlivo skontrolovať, aby bolo možné stanoviť, že budú správne fungovať a plniť svoju funkciu. Skontrolujte nastavenie a upevnenie pohybujúcich sa častí, poškodenie dielov, upevnenie a ďalšie podmienky, ktoré môžu ovplyvniť prevádzku. Každý poškodený diel sa musí opraviť či vymeniť.

Nepoužívajte v nebezpečnom prostredí

Zariadenie nepoužívajte v daždi, pri búrke, vo vlhkom či mokrom prostredí. Zariadenie neprevádzkujte v prostredí s výskytom plynov alebo vo výbušnom prostredí. Motory týchto strojov počas prevádzky iskria a iskry by mohli výpary zapáliť.

Udržujte mimo dosahu detí

Okolostojace osoby, deti a zvieratá musia byť v bezpečnej vzdialenosti.

Vhodne sa oblečte

Nenoste voľné oblečenie a šperky a na dlhé vlasy používajte ochrannú sieťku. Mohlo by dôjsť k ich zachyteniu do pohybujúcich sa dielov. Pri práci vonku sa odporúča použitie rukavíc a pevných topánok.

Používajte ochranné okuliare

Pri používaní tohto produktu používajte ochranné okuliare s ochrannými bočnicami. V prípade prašného prostredia používajte tvárovú masku či respirátor.

Dvojitá izolácia

Kultivátor je vybavený dvojitou izoláciou. To znamená, že všetky kovové diely sú izolované od elektrického napájania. To sa dosiahlo izolačnou vrstvou medzi elektrickými a mechanickými časťami. Dvojitá izolácia Vám zaisťuje tú najvyššiu možnú bezpečnosť.

Predlžovací kábel

Uistite sa, či je predlžovací kábel v dobrom stave. Pri použití predlžovacieho kábla sa uistite, či je dostatočne silný, aby preniesol prúd potrebný na napájanie zariadenia. Poddimenzovaný predlžovací kábel spôsobí úbytok napájacieho napätia, ktorý vyústi do poklesu výkonu a prehrievania.

Predlžovací a prívodný kábel je možné zviazať uzlom, aby sa predišlo ich rozpojeniu pri používaní stroja. Uzol uviažte ako na obrázku nižšie, potom zapojte zástrčku na napájacom kábli do zásuvky na konci predlžovacieho kábla. Rovnakým spôsobom môžete spojiť aj dva predlžovacie káble.



Pri práci s kultivátorom dávajte pozor na predlžovací kábel. Dávajte pozor, aby ste sa o kábel nepotkli. Kábel vždy vedzte preč od nožov kultivátora.

Ochrana proti prehriatiu

Ak je kultivátor zablokovaný cudzím predmetom alebo je jeho motor preťažný, bezpečnostné zariadenie jeho motor automaticky vypne. Uvoľnite spúšťač páku a vyčkajte, kým sa motor neochladí (zhruba 15 minút), skôr ako kultivátor opäť zapnete.

Zariadenie odpojte od napájania v prípade, že ho nebudete používať alebo ho budete umývať či opravovať. Nenechávajte ho bez dozoru.

Nepoškodzujte kábel

Stroj nikdy nenoste za kábel ani za kábel netrhajte, aby ste ho vytiahli zo zásuvky. Kábel chráňte pred horúčavou, olejmi a ostrými hranami.

Používajte zariadenie správne

Nepoužívajte tento produkt na iné účely, než na aké je určený (pozrite kapitolu Účel použitia).

Neprečunujte sa

Kultivátor vedzte iba rýchlosťou kroku. Pri práci neustále udržiavajte pevný postoj a rovnováhu.

Osvetlenie

Kultivátor používajte iba za denného alebo silného umelého svetla.

V prípade nečinnosti zariadenie uložte pod strechu

Ak kultivátor nepoužívate, uložte ho pod strechu do suchého priestoru bez prístupu detí.

Vykonávajte dôkladnú údržbu stroja

Pre najlepší výkon a najmenšie riziko úrazu stroj udržiavajte čistý a pravidelne kontrolujte predlžovací kábel a v prípade, že je poškodený, vymeňte ho. Udržiavajte držadlá suché, čisté a nepořítkané olejom.

Zostaňte ostražití

Sledujte, čo robíte. Používajte zdravý rozum. Nepoužívajte kultivátor, ak ste unavení alebo ak ste pod vplyvom drog alebo liekov.

VAROVANIE: Kultivátor nepoužívajte v blízkosti podzemných elektrických či telefónnych káblov, potrubí a hadíc. Ak kultivátor naráži na cudzí predmet, okamžite ho vypnite, vyčkajte, až sa nože zastavia a skontrolujte, či nie sú poškodené. V prípade, že je to nevyhnutné, pred ďalšou prácou vyhľadajte služby autorizovaného servisu. Ak začne kultivátor nadmerne vibrovať, okamžite ho vypnite a vyhľadajte príčinu. Vibrácie sú obvykle známkou problému.

POZOR: Nebezpečenstvo porezania! Pri čistení alebo vykonávaní údržby kultivátora používajte ochranné rukavice a buďte opatrní.

Pred začatím akýchkoľvek prác na údržbe či opravách kultivátora zariadenie vypnite, vyčkajte, až sa jeho nože zastavia a odpojte ho od napájania.

UPOZORNENIE: Nože sa nezastavia ihneď po vypnutí kultivátora.

UPOZORNENIE: Riziko poranenia. Nepribližujte ruky, nohy ani žiadne iné časti tela alebo oblečenia k točiacim sa nožom kultivátora.

Obal

Výrobok je umiestnený v obale, ktorý bráni poškodeniam pri transporte. Tento obal je surovinou a je preto možné ho odovzdať na recykláciu.

Návod na použitie

Skôr ako začnete so strojom pracovať, prečítajte si nasledujúce bezpečnostné predpisy a preštudujte si zásady bezpečnosti práce so zariadením. Oboznámte sa s obslužnými prvkami a správnym používaním zariadenia. Návod dôkladne uschovajte pre prípad neskoršej potreby. Minimálne počas záruky odporúčame uschovať originálny obal vrátane vnútorného baliaceho materiálu, pokladničný doklad a záručný list. V prípade prepravy zabaľte stroj späť do originálnej škatule od výrobcu, zaistíte si tak maximálnu ochranu výrobku pri prípadnom transporte (napr. sťahovaní alebo odoslaní do servisného miesta).

POZNÁMKA: Ak odovzdávate stroj ďalším osobám, odovzdajte ho spoločne s návodom. Dodržiavanie priloženého návodu na obsluhu je predpokladom riadneho používania stroja. Návod na obsluhu obsahuje aj pokyny na obsluhu, údržbu a opravy. Výrobca nepreberá zodpovednosť za nehody alebo škody vzniknuté následkom nedodržovania tohto návodu.

2. ZÁSADY BEZPEČNOSTI PRÁCE

- ✿ **Zariadenie nikdy nepoužívajte v prípade, že je poškodený či viditeľne opotrebený napájací kábel.**
- ✿ **V prípade, že kultivátor pripojíte poškodeným káblom k zdroju napätia a potom sa dotknete miesta, kde je porušená izolácia skôr, než sa kultivátor od zdroja napätia odpojí, vystavujete sa riziku úrazu elektrickým prúdom.**
- ✿ **Takisto sa nikdy nedotýkajte nožov, kým nebude zariadenie odpojené od zdroja napätia, a kým sa nože úplne neprestanú otáčať.**
- ✿ **Dbajte na to, aby sa predlžovacie káble nikdy nedostali do kontaktu s nožmi. Nože by totiž mohli poškodiť izoláciu kábla, a tým by vzniklo riziko úrazu elektrickým prúdom pri dotyku niektorej časti tela a obnaženého vodiča, ak bude pod napätím.**
- ✿ **Zariadenie odpojte od prívodu napätia (t. j. vyťahnite vidlicu napájacieho kábla zo sieťovej zásuvky):**
 - Ak musíte nechať zariadenie bez dozoru.
 - Ak sa chystáte odstrániť poruchu.
 - Pred každou kontrolou, každým čistením či opravou.
 - Ak narazíte pri práci na cudzie teleso.
 - Ak zariadenie nadmerne vibruje.
- ⚠ **ODPORÚČANIE:** Zariadenie pripájajte len k takému zdroju napätia, ktorý je vybavený prúdovým chráničom (RCD) s maximálnou hodnotou unikajúceho prúdu 30 mA.
- ✿ Ak je poškodený prívodný kábel, je nutná jeho výmena výrobcom alebo jeho autorizovaným zákaznickým servisom.
- ✿ Toto zariadenie nesmú obsluhovať osoby s obmedzenými fyzickými, zmyslovými či duševnými schopnosťami (vrátane detí). Takisto ho nesmú používať neskusené osoby či také osoby, ktorých technické znalosti sú pre obsluhu tohto zariadenia zjavne nedostatočné. Tieto osoby môžu obsluhovať zariadenie iba pod dohľadom spôsobilých osôb, alebo po náležitom poučení o zásadách bezpečnosti práce.
- ✿ Ak sa pohybujú v blízkosti zariadenia deti, je nevyhnutné dozerateľ na to, aby sa so zariadením nehrali.
- ✿ Pocit mravčenia v rukách alebo dokonca ich necitlivosť je príznakom nadmerných vibrácií. V takom prípade skráťte prácu, prerušujte ju dostatočne dlhými prestávkami, rozdeľte ju medzi niekoľkých ľudí alebo, v prípade dlhodobého používania kultivátora, používajte pri práci špeciálne antivibračné rukavice.
- ✿ Nevyhnutným sprievodným javom používania kultivátora je to, že za chodu vydáva hluk. Hlučné práce preto vykonávajte iba vo vyhradených hodinách, resp. v čase, ktorý je pre tieto činnosti bežný. Rešpektujte čas pokoja a prácu sa snažte skrátiť na nevyhnutný čas. Takisto odporúčame, aby ste vy aj osoby pohybujúce sa v bezprostrednej blízkosti kultivátora boli vybavení chráničmi sluchu.

- ✿ Nepoužívajte elektrický kultivátor s poškodenými, deformovanými alebo opotrebenými bezpečnostnými zariadeniami (blokované zapnutie, bezpečnostný kryt) a/alebo nožmi. Aby nevznikala nevyváženosť, chybné diely a skrutky je nutné vymieňať zásadne po súpravách.
- ✿ Pred prácou vyhľadajte a odstráňte cudzie predmety (napríklad kamene, vetvy atď.).
- ✿ Ak pri práci narazíte na prekážku, alebo ak sa nože zaseknú, elektrický kultivátor vypnite, vyťahnite zástrčku zo zásuvky a počkajte, až sa nože zastavia. Potom prekážku odstráňte. Skontrolujte, či nie je elektrický kultivátor poškodený a ak je to nutné, vyhľadajte pomoc autorizovaného servisného strediska.
- ✿ Elektrický kultivátor používajte iba na účely uvedené v tomto návode na obsluhu.
- ✿ Kultivátor nefahajte po tvrdom povrchu (betón, chodníčky) alebo do/zo schodov. Nepreťažujte motor. Na kultivátor nepridávajte žiadnu prídavnú záťaž. Po použití kultivátor odpojte od napájania a skontrolujte, či stroj a najmä nože nie sú poškodené a v prípade potreby vyhľadajte autorizované servisné stredisko.
- ✿ Pri chôdzi pospiatky buďte maximálne opatrní. Môžete sa potknúť!
- ✿ Pri práci na svahu pracujte vždy kolmo k svahu a udržujte bezpečný a pevný postoj.
- ✿ Dbajte na zvýšenú opatrnosť pri zmene smeru na svahu a nepracujte na extrémne strmých svahoch.
- ✿ Pracujte iba za dobrej viditeľnosti.

Pracovné oblečenie/pracovný priestor

- ✿ Zodpovedáte za bezpečnosť v pracovnom priestore.
- ✿ Uistite sa, či sa v blízkosti pracovného priestoru nenachádzajú žiadne osoby (obzvlášť deti) alebo zvieratá.
- ✿ Na ochranu nôh si oblečte pevné pracovné topánky a dlhé nohavice. Kultivátor nikdy nepoužívajte v sandáloch alebo naboso.
- ✿ Udržujte ruky a nohy mimo dosahu nožov – a to obzvlášť pri zapínaní stroja! Predlžovací kábel udržujte mimo dosahu nožov.
- ✿ Oboznámte sa s okolím a dávajte pozor na možné riziká, ktoré by ste mohli prepočuť kvôli hluku stroja.
- ✿ Prístroj nikdy nepoužívajte za dažďa alebo vo vlhkom či mokrom prostredí. Nikdy nepracujte v bezprostrednom okolí bazénov a záhradných jazierok.









Prerušenie práce

- ✿ Elektrický kultivátor nikdy nenechávajte na pracovnej ploche bez dozoru.
- ✿ Pri prerušení práce vždy ponechajte elektrický kultivátor na bezpečnom mieste a odpojte ho od napájania.
- ✿ Pri premiestňovaní z jednej pracovnej plochy na inú kultivátor vypnite a počkajte, až sa nože zastavia. Odpojte napájací kábel.

Ostatné riziká

- ✿ Napriek tomu, že sú naše výrobky konštruované tak, aby vyhovovali platným technickým normám a bezpečnostným predpisom, pretrvávajú v spojení s obsluhou zariadenia pre jeho používateľa niektoré riziká:
 - Z priestoru nožov môžu odlietať kamene alebo ich úlomky.
 - Ak nebude obsluha zariadenia pri práci používať ochranu sluchu, vystavuje sa riziku následného ohluchnutia.
 - Poranenie prstov pri údrbe nožov.
 - Vdýchnutie prachových častíc vzniknutých pri práci s kultivátorom.
 - Zasiahnutie elektrickým prúdom pri dotyku neizolovaných súčastí.

3. SYMBOLY

	<p>Varovanie: Prečítajte si návod na obsluhu!</p>
	<p>Nepoužívajte v daždi či za mokra!</p>
	<p>Ostatné osoby sa musia zdržiavať v bezpečnej vzdialenosti!</p>
	<p>Rotujúce súčasti! Nože kultivátora sa zastavia až chvíľu po vypnutí motora.</p>
	<p>Kultivátor vždy vypnite a odpojte od napájania pred kontrolou poškodenia prírodného kábla alebo pred čistením nožov.</p>
	<p>Chráňte kábel pred kontaktom s nožmi!</p>
	<p>V súlade so základnými platnými bezpečnostnými štandardmi európskych smerníc.</p>
	<p>Toto zariadenie je chránené dvojitzou izoláciou; preto nie je nutné použitie uzemňovacieho vodiča. Vždy skontrolujte, či sieťové napätie zodpovedá napätiu na typovom štítku.</p>
	<p>Používajte ochranu sluchu! Používajte ochranu zraku! Používajte ochranu dýchacích ciest!</p>

4. ÚČEL POUŽITIA

Elektrický kultivátor FIELDMANN je určený na rozdrobovanie veľkých hrúd a stvrdnutej pôdy na malých až stredne veľkých pestovateľských plochách, na domácich záhradách a v záhradkárskych kolóniách. Nie je určený na použitie na verejných ihriskách, v parkoch, športových centrách, na cestách, v poľnohospodárstve alebo lesníctve.

Elektrický kultivátor sa nesmie používať na rozbíjanie kameňov alebo preorávanie trávnatých plôch!

Dodržiavanie týchto pokynov je predpokladom pre správne použitie elektrického kultivátora.

5. POPIS STROJA

Obr. 1



1. Bezpečnostná poistka spínača
2. Spínacia páka
3. Horný diel držadla
4. Stredný diel držadla
5. Skrutka držadla s krídlou maticou
6. Spodný diel držadla
7. Motor
8. Ochrany kryt nožov
9. Oceľové nože
10. Bezpečnostný držiak kábla

6. ZOSTAVENIE

1. Nasuňte spodné diely držadla do otvorov v tele kultivátora a zaistite ich priloženými skrutkami M4 × 20 (obr. 2).

Obr. 2

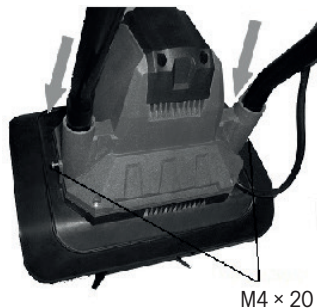

2. K spodnému dielu držadla pripojte stredné diely držadla a zaistite krídlovou maticou (obr. 3).

Obr. 3

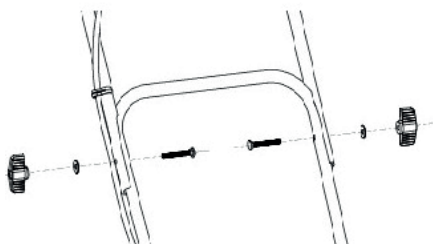

3. Inštalácia horného dielu držadla:

- najprv na horný diel nasadíte bezpečnostný držiak kábľa (na pravú stranu) (obr. 1 bod 10)
- Pripojte horný diel držadla k strednému a zaistite skrutky s krídlovou maticou (obr. 3)
- Pomocou priložených skrutiek ST4 × 20 pripevnite k držadlu spínaciu skriňu (obr. 4). Jednotlivé časti spínacej skrine musia zapadnúť do otvorov v držadle. Následne kábľa k držadlu prichyťte plastovými úchytmi (obr. 5).

Obr. 4

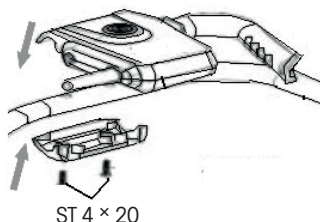

Obr. 5

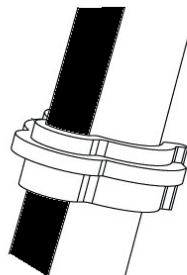

4. Inštalácia koliesok

- najprv z osi odoberte závlačky a podpoložky (Obr. 6, body 1, 2, 3)
- následne nasadíte kolieska a podložky. Zaisťíte závlačkou na každej strane a nasadíte kryty (Obr. 7)

Obr. 6

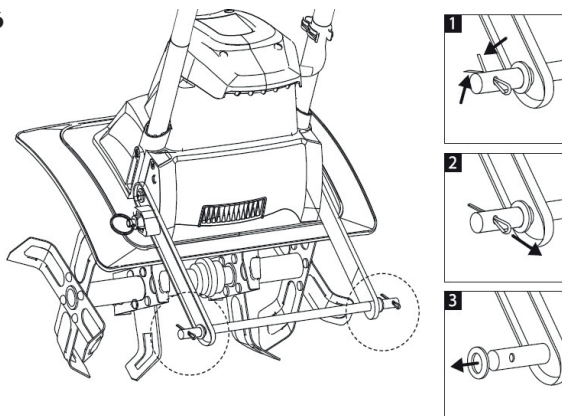

Obr. 7

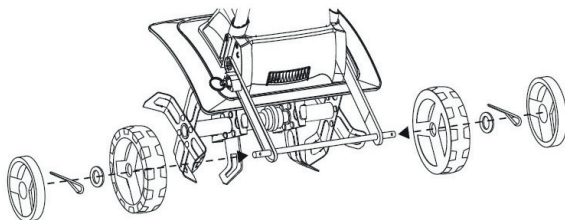

VAROVANIE: Uistite sa, že je kultivátor zostavený presne podľa návodu. Uistite sa, že držadlá smerujú správnym smerom, ako je vyobrazené na obrázku 1.

VAROVANIE: Ak sú akékoľvek diely poškodené alebo chýbajú, s produktom nepracujte, kým nie sú vymenené. Nedodržanie tohto varovania môže mať za následok vážne zranenie.

VAROVANIE: Nepokúšajte sa upravovať tento výrobok alebo vytvoriť príslušenstvo, ktoré sa neodporúča na použitie s týmto produktom. Každá takáto zmena alebo úprava je nesprávnym použitím a môže viesť k nebezpečnému stavu, čo môže mať za následok vážne zranenie.

VAROVANIE: Nepripájajte zariadenie k zdroju napätia, kým nie je dokončené jeho zostavenie. Nedodržanie tohto pokynu môže viesť k náhodnému spusteniu a k možnému vážnemu zraneniu.

7. PRED ZAPNUTÍM ELEKTRICKÉHO KULTIVÁTORA

- ⚠ POZOR:** Nikdy nedemontujte ani nepremosťujte bezpečnostné zariadenia namontované na elektrickom kultivátore (napríklad upevnenie stlačeného tlačidla/páky k rukoväti).
- ⚠ POZOR:** Nože kultivátora sa budú aj po vypnutí stroja krátko otáčať! Nikdy nezdvíhajte alebo neprenášajte kultivátor so zapnutým motorom. Pri zapínaní sa uistite, či sú Vaše nohy v bezpečnej vzdialenosti od nožov kultivátora.
- ⚠ POZOR:** Kultivátor vždy ved'te za držadlá oboma rukami. Kultivátor ved'te iba rýchlosťou chôdze.

Pred zapnutím kultivátora sa presvedčte, či sa jeho nože nedotýkajú žiadneho predmetu, a či sa môžu voľne pohybovať. Držadlo držte pevne oboma rukami. Nikdy nepracujte s kultivátorom jednou rukou

- ⚠ POZOR:** Kultivátor môže poskočiť nahor a/alebo dopredu, ak nože narazia na veľmi tvrdú či zmrznutú pôdu alebo na prekážky skryté v pôde, ako sú veľké kamene, korene alebo pne.

Prívodný kábel zariadenia

Používajte iba nepoškodené prívodné káble.

Celková dĺžka napájacích káblov nesmie prekročiť 40 metrov, pretože prekročenie tejto vzdialenosti vedie k zníženiu výkonu elektromotora. Napájací kábel musí mať prierez $3 \times 1,5 \text{ mm}^2$.

Vidlice a zásuvky na prívodné káble musia byť vyrobené z gumy a odolné voči striekajúcej vode. Dlhšie prívodné káble vyžadujú väčšie prierezy vodičov. Prívodné káble a spojovacie vedenie sa musia pravidelne kontrolovať z hľadiska poškodenia. Pred kontrolou vedenia sa uistite, či sú bez napätia. Prívodný kábel celkom rozviňte. Skontrolujte aj miesta vstupu kábla, zástrčky a zásuvky.

8. PREVÁDZKA

⚠ DÔLEŽITÉ UPOZORNENIE:

! Pred zapnutím motora najprv kultivátor presuňte do miesta, kde budete pracovať.

! Počas zapínania kultivátor pevne držte.

! Počas práce nože kultivátora potiahnu smerom vpred. Pomocou držiadiel nože pomaly sklopte dole.

1. Pred zapnutím kultivátora sa uistite, že je rám kolies zdvihnutý. Na zdvihnutie rámu vytiahnite zamykací čap, otočte rám kolies hore a čap opäť uvoľnite. Rám kolies zostane zaistený v hornej polohe. (Obr. 8)

Obr. 8

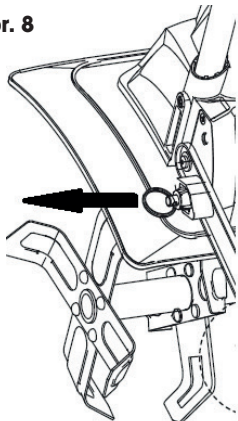

2. Zapnutie

– Pripojte prívodný napájací kábel a zaistite ho do bezpečnostného držáka kábla (obr. 9)

3. Najprv stlačte bezpečnostnú poisťku spínača (obr. 10, bod 1) a držte ju stlačenú. Potom pritiahnite spínaciu páku k držiadlu (obr. 10, bod 2) a uvoľnite bezpečnostnú poisťku.

Obr. 9

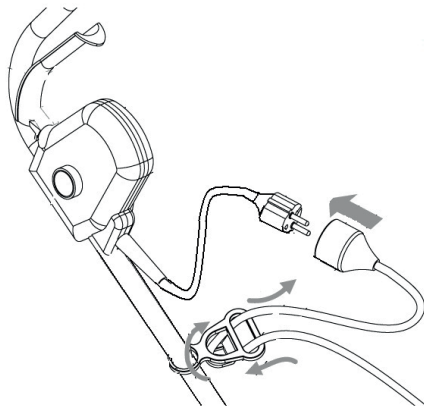

Obr. 10

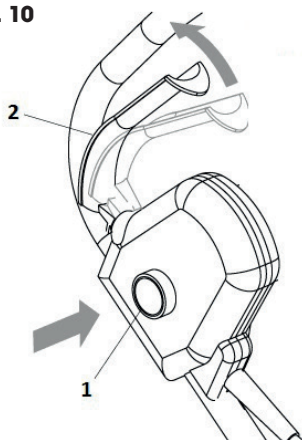

⚠ UPOZORNENIE:

Kultivátor používajte na rozbíjanie mačiny, prípravu záhonov na osiatie.

Na rozbíjanie mačiny alebo hlboké kyprenie nechajte nože, aby kultivátor odťahli až na koniec dosahu Vašich rúk a potom kultivátor pevne pritiahnite smerom k sebe. Najlepší výsledok dosiahnete opakovaným povoľovaním kultivátora v pohybe vpred a opätovným pritiahnutím späť. Pohybom kultivátora smerom k Vám dosiahnete agresívnejšie a hlbšie rytie nožov.

V prípade, že sa kultivátor zaborí hlboko a zostane na jednom mieste, jemne ním kývajte zo strany na stranu, až sa začne znovu pohybovať dopredu.

⚠ VAROVANIE:

! Aby ste sa vyvarovali zakopnutia, pri pohybe vzad a pri priťahovaní kultivátora smerom k Vám dbajte na zvýšenú opatrnosť.

! S kultivátorom nikdy neprechádzajte cez predlžovací kábel. Uistite sa, či je kábel vždy v bezpečnej pozícii za Vami.

! Pri práci na svahu vždy stojte šikmo k svahu, aby ste udržali pevný, bezpečný postoj. Nepracujte na extrémne strmých svahoch.

9. POUŽITIE

Na prípravu záhona na osiatie odporúčame použiť jeden z nasledujúcich vzorov:

Vzor kyprenia A – Kyprenú oblasť dvakrát prejdite, druhýkrát kolmo k prvému kypreniu, pozrite obr. 11.

Vzor kyprenia B – Kyprenú oblasť dvakrát prejdite, druhýkrát prekrývajte prvé kyprenie, pozrite obr. 11.

Pred použitím z priestoru odstráňte všetky viditeľné kamene alebo iné cudzie predmety.

Obr. 11

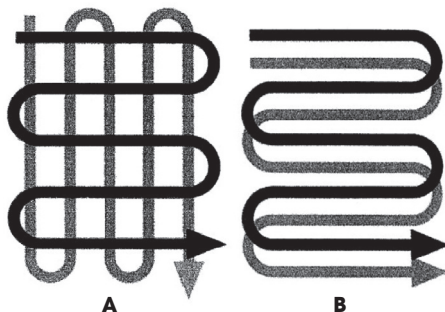

⚠ UPOZORNENIE: Pred premiestňovaním kultivátora z jedného priestoru do druhého vypnite motor a vyčkajte, až sa nože úplne zastavia. Buďte opatrní, aby sa nože nedotkli zeme, keď kultivátor premiestňujete. Nože aj samotné zariadenie môžu byť poškodené, aj keď je motor vypnutý.

Odstraňovanie cudzích predmetov

Počas prevádzky môže kameň alebo koreň uviaznuť v nožoch alebo sa vysoká tráva či burina môžu omotať okolo hriadeľa. Na očistenie nožov či hriadeľa uvoľnite spúšťač páku, vyčkajte, až sa nože úplne zastavia a kultivátor odpojte od napájania. Uvoľnite či odstráňte cudzie predmety z nožov či hriadeľa. Na zjednodušenie odstránenia vysokej trávy či buriny jeden alebo niekoľko nožov demontujte.

10. ÚDRŽBA

Pred vykonávaním údržby odpojte napájanie.
Pri vykonávaní údržby používajte ochranné rukavice.

Pred každým použitím skontrolujte, či predlžovací kábel nejaví známky poškodenia alebo starnutia. Vymeňte kábel, ak je prasknutý, rozstrapkaný alebo inak poškodený. Skontrolujte stav nožov a zaistite pevne dotiahnutie všetkých závitových spojov. Ak sú nože tupé, nabrúste ich alebo ich vymeňte. Na podporu zavolajte autorizované servisné stredisko.

Opotrebené alebo poškodené diely vymeňte iba za originálne náhradné diely. Diely z iného kypriča/kultivátora nemusia byť kompatibilné, čo môže vyústiť do vzniku nebezpečnej situácie.

Skontrolujte, či všetky bezpečnostné zariadenia sú bezpečné a v dobrom stave. V prípade potreby ich opravte alebo vymeňte. Raz za sezónu namažte nože a hriadeľ. Pred uložením na konci sezóny kyprič/kultivátor skontrolujte, či nie je poškodený. Opravte alebo vymeňte poškodené diely.

⚠ UPOZORNENIE: Kultivátor čistite po každom použití. Nedostatočné čistenie môže viesť k poškodeniu kultivátora alebo zníženiu jeho výkonu. Očistite spodnú nosnú dosku motora a kryt okolo nožov kefou a mäkkou handričkou navlhčenou v zmesi jemného mydla a vody.

Na čistenie kultivátora nikdy nepoužívajte hadicu s vodou! Kultivátor nikdy neumývajte tečúcou a najmä tlakovou vodou.

Ak chcete odstrániť pôdu a nečistoty z prevodovky a nožov, použite tuhú kefu alebo navlhčenú handričku. Vyčistite otvory na kryte motora a odstráňte všetky zvyšky trávy a nečistôt. Hneď po vyčistení nože a hriadeľ utrite do sucha a naneste tenkú vrstvu oleja, aby sa zabránilo korózii.

Montáž a demontáž nožov

Na tento účel odporúčame navštíviť autorizované servisné stredisko.

Opotrebené nože poskytujú iba nízky výkon a preťažujú motor.

Pred každým použitím nože skontrolujte. V prípade potreby nôž nabrúste alebo vymeňte. Pre podporu kontaktujte autorizované servisné stredisko.

⚠ VAROVANIE: Pri práci na nožoch môže dôjsť k zraneniu. Používajte ochranné rukavice.

Na odobratie nožov z hriadeľa (obr. 12) vyskrutkujte skrutku M8 × 40 so šesťhrannou hlavou z hriadeľa. Odoberte nože z hriadeľa. Pri montáži nožov postupujte v opačnom poradí.

Obr. 12

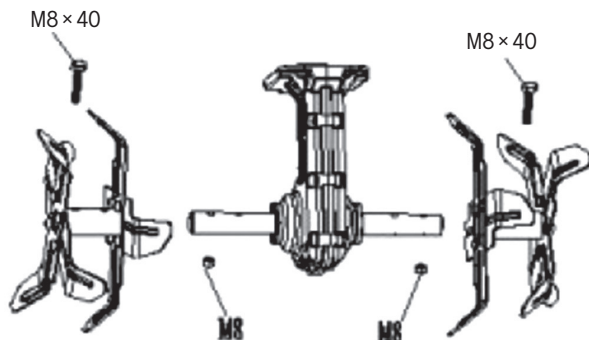

11. SKLADOVANIE

⚠ POZOR: Riziko požiaru! Prevodová skriňa môže byť počas a po použití veľmi horúca. Kultivátor skladujte v bezpečnej vzdialenosti od palív, olejov, vazelín a plynov.

Dôkladne vyčistite celý stroj aj jeho príslušenstvo.

Uložte ho mimo dosahu detí do stabilnej a bezpečnej polohy na chladnom a suchom mieste, vyhnite sa príliš vysokým aj príliš nízkym teplotám. Chráňte ho pred pôsobením priameho slnečného žiarenia. Ak je to možné, skladujte ho v tme. Neskladujte ho v plastických vreciach, aby sa zabránilo nahromadeniu vlhkosti.

Na konci každej sezóny vykonajte všeobecnú kontrolu stroja a odstráňte usadeniny, ktoré sa nahromadili. Na začiatku každej sezóny sa uistite, či ste skontrolovali stav stroja. V prípade nutnosti opravy, prosím, kontaktujte niektoré z našich servisných stredísk (pozrite adresu na záručnom liste).

Kultivátor skladujte na suchom a čistom mieste bez prístupu detí.

Pri dlhodobom skladovaní sa uistite, či je kultivátor chránený proti korózii a mrazu.

Na konci sezóny alebo ak nebudete kultivátor používať dlhšie než mesiac, potrite všetky kovové povrchy handričkou navlhčenou v oleji alebo ich postriekajte tenkou vrstvou oleja v spreji, aby ste ich chránili proti korózii. Držadlo sklopte dole a kultivátor uložte na vhodnom mieste.

12. RIEŠENIE PROBLÉMOV

Problém	Možné príčiny	Náprava
Motor sa nezapína	Zariadenie nie je pripojené na napájanie	Pripojte zariadenie na napájanie
	V sieti nie je napätie	Skontrolujte napájanie
	Chybný kábel	Skontrolujte kábel. V prípade potreby ho opravte alebo vymeňte.
	Chybný bezpečnostný spínač/zástrčka	Navštívte autorizované servisné stredisko
	Aktivovaná poistka proti prehriatiu	<ol style="list-style-type: none"> 1. Príliš veľká pracovná hĺbka, nastavte menšiu. 2. Nože sú zablokované, odstráňte prekážku. 3. Pôda je príliš tvrdá, zvolte správnu pracovnú hĺbku a pohybujte so strojom vpred a vzad a súčasne znížte pracovnú rýchlosť. Pred ďalším použitím vyčkajte zhruba 15 minút, než sa motor ochladí.
Nadmerný hluk	Nože sú zaseknuté	Zariadenie vypnite. Vyčkajte, kým sa nože úplne nezastavia. Uviaznuté predmety odstráňte.
	Vytekajúci olej	Kultivátor sa musí opraviť. Pre podporu zavolajte na našu zákaznícku linku.
	Chýbajúce skrutky, matice či iné súčasti.	Všetky súčasti utiahnite. Ak hluk pokračuje, zariadenie opravte.
Nadmerné vibrácie	Nože sú poškodené či opotrebované	Vymeňte poškodené či opotrebované nože.
	Príliš veľká pracovná hĺbka	Nastavte správnu pracovnú hĺbku.
Zlé výsledky práce	Príliš malá pracovná hĺbka	Nastavte správnu pracovnú hĺbku.
	Opotrebované nože	Vymeňte poškodené či opotrebované nože.

13. TECHNICKÉ ÚDAJE

Model	FZK 2004 E
Napájanie	230 – 240 V, 50 Hz
Príkion	1 200 W
Otáčky naprázdno	380/min
Šírka záberu	400 mm
Pracovná hĺbka	20 cm
Počet nožov	6 ks
Hmotnosť	9,45 kg

Hodnoty emisií hluku podľa normy

LpA (akustický tlak)	84,3 dB(A)
Garantovaná hladina akustického výkonu LwA	MAX. 93 dB(A)

Úroveň vibrácií..... 0,798 m/s² K = 1,5 m/s²

14. LIKVIDÁCIA

Pokyny a informácie o zaobchádzaní s použitým obalom

Použitý obalový materiál odložte na miesto určené obcou na ukladanie odpadu.



Stroj a jeho príslušenstvo sú vyrobené z rôznych materiálov, napr. z kovu a plastov. Poškodené súčiastky odovzdajte do triedeného zberu. Informujte sa na príslušnom úrade.



Tento výrobok spĺňa všetky základné požiadavky smerníc EÚ, ktoré sa naň vzťahujú.

Zmeny v texte, dizajne a technických špecifikáciách sa môžu meniť bez predchádzajúceho upozornenia a vyhradujeme si právo na ich zmenu.

Návod na použitie v originálnom jazyku.

FAST[®]**FAST ČR, a.s.**Černokostelecká 1621, 251 01 Říčany, Czech Republic
tel.: +420 323 204 111, fax: +420 323 204 110**EU VYHLASENIE O ZHODE**

Produkt/ značka: Elektrický kultivátor/ **FIELDMANN**

Type/ model: **FZK 2004-E** ako továrni model WR8020-1200-S-400U1
AC 230-240V, 50Hz, 1200W, šírka 400mm, váha 10kg, Trieda II, IPX4
nameraná hladina akustického výkonu: $L_{PA}= 84,3\text{dB(A)}$
garantovaná hladina akustického výkonu: $L_{WA}= 93\text{dB(A)}$

Výrobca: FAST ČR, a.s.
Černokostelecká 2111, 100 00 Praha 10, Czech Republic
VAT no: CZ26726548

Výrobok je ve zhode s níže uvedenými smernicami a nariadeniami:

Directive Machinery 2006/42/EC
Directive EMC 2014/30/EU
Directive Noise 2000/14/EC
Directive RoHS 2011/65/EU

a normami:

EN 60335-1:2012+A11+A13
EN 709:1997+A4
EN ISO 12100:2010
EN 62233:2008
EN 55014-1:2017
EN 55014-2:2015
EN IEC 61000-3-2:2019
EN 61000-3-3:2013

**Vydáno v:** Praha**Meno:** Ing. Zdeněk Pech
Chairman of the Board**Dátum vydanie:** 16. 08. 2020**Podpis:**

FAST FAST ČR, a.s.[®]
Černokostelecká 1621, 251 01 Říčany
IČO: 26726548 tel.: +420/ 323 204 111
DIČ: CZ26726548 fax: +420/ 323 204 110

IČO: 26 72 65 48, DIČ: CZ-26 72 65 48

Bankovní spojení: Komerční banka Praha 4, č.ú. 89309011/0100, Česká spořitelna Praha 4, č.ú. 2375682/0800,
CSOB Praha 4, č.ú. 8010-0116233383/0300

ELEKTROMOS KULTIVÁTOR HASZNÁLATI ÚTMUTATÓ

Köszönjük, hogy megvásárolta ezt az elektromos kultivátort.

Mielőtt használni kezdi, figyelmesen olvassa el ezt a használati útmutatót, és őrizze meg a későbbiekre. Ezt a terméket a megbízhatóságot, a könnyű és biztonságos kezelést középpontba helyező szigorú követelményeink figyelembe vételével terveztük és gyártottuk. Megfelelő karbantartás mellett sok éven át megbízhatóan és problémamentesen fogja Önt szolgálni.

TARTALOM

1. Általános biztonsági előírások	64
Fontos biztonsági figyelmeztetések	64
Csomagolás	66
Használati útmutató.....	66
2. A biztonságos munkavégzés alapelvei.....	67
Munkaruha/munkaterület.....	68
A munka megszakítása	68
Egyéb kockázatok.....	68
3. Jelek	69
4. A használat célja	70
5. A gép leírása	70
6. Összeállítás	71
7. Az elektromos kultivátor bekapcsolása előtt	73
A készülék tápkábele	73
8. Üzemeltetés	74
9. Használat.....	75
Idegen tárgyak eltávolítása.....	76
10. Karbantartás.....	76
11. Tárolás	77
12. Hibaelhárítás	78
13. Műszaki adatok.....	79
14. Megsemmisítés.....	80

1. ÁLTALÁNOS BIZTONSÁGI ELŐÍRÁSOK

Fontos biztonsági figyelmeztetések

- ✿ A terméket gondosan csomagolja ki és ügyeljen arra, hogy ne dobjon ki semmit, mielőtt minden alkatrészt meg nem talál.
- ✿ A gépet tartsa száraz helyen és gyermekektől távol.
- ✿ Olvassa el valamennyi figyelmeztetést és utasítást. A figyelmeztetések és utasítások figyelmen kívül hagyásának áramütés, tűz és/vagy súlyos sérülés lehet a következménye.
- ✿ Használat előtt gondoskodjon róla, hogy mindenki, aki a készüléket használni fogja, olvassa el és ismerje meg az ebben az útmutatóban feltüntetett biztonsági utasításokat és egyéb információkat.

⚠ FIGYELMEZTETÉS: Munka közben használjon megfelelő fülvédő eszközt. Bizonyos körülmények között és bizonyos használati idő után a gép által keltett zaj hallásvesztést okozhat.

A sérült alkatrészek ellenőrzése

Minden használat előtt gondosan ellenőrizni kell valamennyi sérült alkatrészt, hogy megállapítsa, megfelelően fog-nak-e működni. Ellenőrizze a mozgó alkatrészek helyzetét és beállítását, az alkatrészek sérülését, a rögzítések és az egyéb, a működést befolyásoló körülményeket. Minden sérült alkatrészt meg kell javítani vagy ki kell cserélni.

Ne használja veszélyes környezetben

A készüléket ne használja esőben, viharban, párás vagy nedves környezetben. A készüléket ne működtesse robbanásveszélyes környezetben vagy gázok közelében. Ezen gépek motorjai működés közben szikráznak és a szikrák meggyújthatják a gőzöket.

Tartsa távol a gyermekektől

A környezetben levő embereknek, gyerekeknek és állatoknak biztonságos távolságban kell lenniük.

Viseljen megfelelő öltözetet

Ne viseljen laza ruhát és ékszereket, hosszú hajra tegyen védőhálót. Ezek beakadhatnak a mozgó alkatrészekbe. A szabadban történő munkavégzéskor ajánlott kesztyű és stabil cipő viselése.

Viseljen védőszemüveget

A gép használata közben viseljen oldalvédelemmel ellátott védőszemüveget. Poros környezetben használjon arc-védő maszkot vagy respirátort.

Kettős szigetelés

A kultivátor kettős szigeteléssel rendelkezik. Ez azt jelenti, hogy valamennyi fém alkatrész el van szigetelve az elektromos tápellátástól. Ezt az elektromos és mechanikus alkatrészek közti szigetelő réteg biztosítja. A kettős szigetelés a lehetséges legnagyobb biztonságot garantálja Önnek.

Hosszabbító kábel

Győződjön meg róla, hogy a hosszabbító kábel jó állapotban van. Hosszabbító kábel használatakor bizonyosodjon meg róla, hogy elég erős-e ahhoz, hogy a készülék tápellátásához szükséges áramot továbbítsa. Az alacsonyabb kapacitású hosszabbító kábel feszültségvesztést okoz, ami teljesítménycsökkenéssel és túlmelegedéssel jár. A hosszabbító kábel és a tápkábel csomórá köthető, hogy megelőzze, hogy a gép használata közben szétcsúszzanak. A csomót az alábbi ábra szerint kösse meg, majd csatlakoztassa a tápkábel csatlakozóját a hosszabbító kábel végén található konnektorba. Ugyanígy köthet össze két hosszabbító kábelt.



A kultivátorral végzett munka közben figyeljen a hosszabbító kábelre. Ügyeljen, nehogy megboltonjon a kábelben. A kábelt mindig tartsa távol a kultivátor késeitől.

Túlmelegedés elleni védelem

Ha a kultivátort egy idegen tárgy blokkolja, vagy a motor túl van terhelve, a biztonsági berendezés automatikusan kikapcsolja a motorját. Engedje el az indítókart, és várja meg, amíg a motor lehűl (kb. 15 perc), mielőtt újra bekapcsolja.

A készüléket húzza ki a tápfeszültségből, ha nem használja, vagy ha tisztítani vagy javítani akarja. Ne hagyja felügyelet nélkül.

Ne sérüljön meg a kábel

A gépet soha ne helyezze át a kábelnél fogva, és ne a kábelt húzza, ha ki akarja húzni a konnektorból. Óvja a kábelt a magas hőtől, olajtól és az éles tárgyaktól.

Helyesen használja a készüléket

Soha se használja a terméket más célra, mint amire tervezték (lásd A használat célja c. részt).

Ne becsülje túl magát

A kultivátort csak gyalogló sebességgel tolja. A munka közben mindig álljon stabilan és tartsa meg az egyensúlyát.

Világítás

A kultivátort csak nappali vagy erős mesterséges fény mellett használja.

Ha a készüléket nem használja, tárolja fedél alatt

Ha a kultivátort nem használja, tegye fedél alá száraz helyre, ahol gyerekek nem férnek hozzá.

Gondosan tartsa karban a gépet

A legjobb teljesítmény és a balesetveszély elkerülése érdekében a gépet tartsa tisztán, rendszeresen ellenőrizze a hosszabbító kábelt, és ha sérült, cserélje ki. A fogantyúkat tartsa szárazon, tisztán és olajmentesen.

Legyen óvatos

Figyeljen arra, amit csinál. Használja a józan eszét. Ne használja a kultivátort, ha fáradt, vagy drog vagy gyógyszer hatása alatt van.

⚠ FIGYELEM: A kultivátort ne használja földalatti elektromos vagy telefonkábelek, vezetékek és tömlők közelében. Ha a kultivátor idegen tárgynak ütközik, azonnal kapcsolja ki, várjon, amíg a kések megállnak, és ellenőrizze, hogy nem sérültek-e meg. Amennyiben szükséges, a munka folytatása előtt keresse fel a szakszervizt. Ha a kultivátor túlságosan rázkódni kezd, azonnal kapcsolja ki, és keresse meg az okát. A rázkódás többnyire valami problémára utal.

⚠ FIGYELEM: Megvághatja magát! A kultivátor tisztítása vagy karbantartása esetén használjon védőkesztyűt, és legyen óvatos.

Mielőtt a kultivátoron bármiféle javítási vagy karbantartási munkába kezd, kapcsolja ki a készüléket, várja meg, míg a kések megállnak, és húzza ki a tápfeszültségből.

⚠ FIGYELMEZTETÉS: A kések nem állnak meg azonnal a kultivátor kikapcsolásakor.

⚠ FIGYELMEZTETÉS: Sérülés veszélye. Ne tegye túl közel a kezét, lábát, egyéb testrészét vagy ruháját a kultivátor forgó késeihez.

Csomagolás

A terméket a csomagolása védi a szállítás közbeni sérüléstől. Ez a csomagolás újrahasznosítható anyagból készült.

Használati útmutató

Mielőtt használni kezdi a gépet, olvassa el a következő biztonsági előírásokat és tanulmányozza át a géppel való biztonságos munkavégzés alapelveit. Ismerkedjen meg a kezelőegységekkel és a készülék helyes használatával. Az útmutatót gondosan őrizze meg későbbi szükség esetére. Javasoljuk, hogy legalább a jótállás idejére őrizze meg a termék eredeti dobozát, csomagolását, pénztárbizonylatát és jótállási jegyét. Szállítás esetén a készüléket csomagolja vissza az eredeti gyári dobozba, ezzel biztosítja a termék maximális védelmét szállítás közben (pl. költözés vagy szakszervizbe küldés).

📖 MEGJEGYZÉS: Ha a gépet másik személynek adja át, az útmutatót is adja oda. A használati útmutató utasításainak betartása a gép helyes használatának alapfeltétele. A használati útmutató a kezelésre, karbantartásra és javításra vonatkozó utasításokat is tartalmaz. A gyártó nem felel az útmutató utasításainak be nem tartásából adódó balesetekért vagy károokért.

2. A BIZTONSÁGOS MUNKAVÉGZÉS ALAPELVEI

- ✿ **A készüléket soha ne használja abban az esetben, ha a tápkábel sérült vagy szemmel láthatóan elhasználódott.**
- ✿ **Abban az esetben, ha a kultivátort sérült kábellel csatlakoztatja a feszültségforráshoz, majd olyan helyen ér hozzá, ahol a szigetelés sérült, áramütés kockázatának teszi ki magát.**
- ✿ **Soha ne nyúljon a késekhez, amíg a készülék nincs kihúzva a hálózathoz, és a kések nem hagyják abba a forgást.**
- ✿ **Gondoskodjon róla, hogy a hosszabbító kábelek soha ne érintkezzenek a késekkel. A kések ugyanis megsérthetik a kábel szigetelését, és ezzel áramütés veszélyének teszik ki, ha valamelyik festrésze érintkezik a szabadon maradt vezetékkel, miközben az feszültség alatt van.**
- ✿ **A készüléket távolítsa el a feszültségforrástól (azaz húzza ki a tápkábel csatlakozóját a hálózati konnektorból):**
 - Ha felügyelet nélkül kell hagynia a készüléket.
 - Ha egy hibát próbál elhárítani.
 - Minden ellenőrzés, minden tisztítás és javítás előtt.
 - Ha munka közben idegen tárgynak ütközik.
 - Ha a készülék túlságosan rázkódik.
- ⚠ **JAVASLAT:** A készüléket csak olyan feszültségforráshoz kapcsolja, amely 30 mA maximális szivárgási értékű áramvédővel (RCD) van ellátva.
- ✿ Ha a tápkábel sérült, ki kell cseréltetni a gyártóval vagy a szakszervizzel.
- ✿ Ezt a készüléket nem kezelheti korlátozott fizikai vagy szellemi képességű személy (gyerekeket is beleértve). Továbbá nem használhatják gyakorlatlan személyek, valamint olyanok, akik nyilvánvalóan nem rendelkeznek a kezeléshez szükséges műszaki ismeretekkel. Ilyen személyek csak egy gyakorlott személy ellenőrzése mellett, illetve alapvető munkavédelmi oktatást követően kezelhetik a készüléket.
- ✿ Ha a készülék közelében gyerekek tartózkodnak, figyelni kell rá, hogy a készülékkel ne játsszanak.
- ✿ A bizsergő érzés a kezekben vagy akár érzéketlenné válásuk a túlságosan nagy rázkódásra utal. Ilyen esetben rövidítse le a munkát, szakítsa meg elég hosszú szünetekkel, ossza el több ember között, vagy, ha hosszabb ideig használja a kultivátort, munka közben használjon speciális antivibrációs kesztyűt.
- ✿ A kultivátorral folytatott munka elválaszthatatlan kísérőjelensége, hogy menet közben zajos. Zajos munkát ezért csak az erre fenntartott órákban végezzen, illetve akkor, amikor szokásos. Legyen tekintettel a nyugalmi időszakokra, és a munkát igyekezzen a felfélenül szükséges időre korlátozni. Azt is javasoljuk, hogy Ön, és mindenki, aki a kultivátort közvetlen közelében tartózkodik, viseljen fülvédőt.

- ✿ Ne használja a kultivatort sérült, deformált vagy elhasznált biztonsági berendezésekkel (indításblokkoló, biztonsági fedél) és/vagy késekkel. A kiegyensúlyozatlanság elkerülése érdekében a hibás alkatrészek és csavarok kicserélése készletenként történjen.
- ✿ Munka előtt keresse meg és távolítsa el az idegen tárgyakat (pl. köveket, ágakat, stb.).
- ✿ Ha munka közben akadályba ütközik, vagy ha a kések megakadnak, kapcsolja ki az elektromos kultivatort, húzza ki a csatlakozót a konnektorból, és várjon, míg a kések megállnak. Ezután távolítsa el az akadályt. Ellenőrizze, nem sérült-e meg az elektromos kultivátor, és ha szükséges, kérjen segítséget a szakszerviztől.
- ✿ Az elektromos kultivatort csak az ebben a használati útmutatóban leírt célokra használja.
- ✿ A kultivatort ne húzza kemény felületen (beton, járda) vagy lépcsőn. Ne terhelje túl a motort. A kultivátorhoz ne csatlakoztasson egyéb terhelést. Használat után a kultivatort húzza ki a tápellátásból, és ellenőrizze, nem sérült-e meg a gép, és főképpen a kések, és szükség esetén keresse fel a szakszervizt
- ✿ Hátrafelé menetben legyen maximálisan óvatos. Megbotolhat!
- ✿ Lejtőn mindig a lejtőre merőlegesen dolgozzon, és figyeljen a biztonságos és stabil állásra.
- ✿ Legyen különösen körültekintő, ha irányt változtat a lejtőn, és ne dolgozzon túl meredek lejtőn.
- ✿ Csak jó látási viszonyok között dolgozzon.

Munkaruha/munkaterület

- ✿ Felelős a munkaterület biztonságáért.
- ✿ Bizonyosodjon meg róla, hogy a munkaterület közelében nincsenek emberek (főleg gyerekek) és állatok.
- ✿ A lába védelmében vastag munkacipőt és hosszú nadrágot vegyen fel. A kultivatort soha ne használja szandálban vagy mezítláb.
- ✿ Tartsa távol a kezét és a lábát a késektől - különösen a gép beindításakor! A hosszabbító kábelt tartsa biztonságos távolságban a késektől.
- ✿ Ismerkedjen meg a környezettel, és figyeljen a lehetséges kockázatokra, amelyek elkerülhetik a figyelmét a gép zaja miatt.
- ✿ A készüléket soha ne használja esőben vagy páras, nedves környezetben. Soha ne dolgozzon közvetlenül medence vagy kerti tó mellett.

A munka megszakítása

- ✿ Az elektromos kultivatort soha ne hagyja a munkahelyen felügyelet nélkül.
- ✿ Ha megszakítja a munkát, mindig biztonságos helyre tegye az elektromos kultivatort, és húzza ki a konnektorból.
- ✿ Amikor az egyik munkaterületről a másik munkaterületre viszi át a kultivatort, kapcsolja ki, és várja meg, míg a kések megállnak. Húzza ki a tápkábelt.

Egyéb kockázatok

- ✿ Noha a termékeinket úgy gyártjuk, hogy megfeleljenek az érvényes műszaki normáknak és biztonsági előírásoknak, a kezelésével kapcsolatban bizonyos kockázatok továbbra is fenyegetik a felhasználót:
 - A késtérből kövek vagy törmelékek repülhetnek ki.
 - Ha a készülék kezelője nem használ munkában közben fülvédőt, süketülés veszélyének teszi ki magát.
 - Ujjsérülés a kések karbantartása közben.
 - A kultivátorral való munka közben felszálló porrészecskék belélegzése.
 - Áramütés kockázata a szigetetlen alkatrészek megérintése esetén.

3. JELEK

	<p>Figyelmeztetés: Olvassa el a használati útmutatót!</p>
	<p>Ne használja esőben és nedves időben!</p>
	<p>A többi ember biztonságos távolságban tartózkodjon!</p>
	<p>Forgó alkatrészek! A kultivátor kései csak a motor megállítása után néhány másodperccel állnak meg.</p>
	<p>A kultivátort mindig kapcsolja ki, és húzza ki a hálózathoz, mielőtt ellenőrzi a tápkábel sérülését, vagy a kések tisztítása előtt.</p>
	<p>Óvja a kábelt a késekkel való érintkezéstől!</p>
	<p>Az európai irányelvek alapvető érvényes biztonsági szabványaival összhangban.</p>
	<p>Ezt a készüléket kettős szigetelés védi; ezért nem szükséges földelő vezetékét használni. Mindig ellenőrizze, hogy a hálózati feszültség megfelel-e a típuscímkén feltüntetett feszültségnek.</p>
	<p>Viseljen fülvédőt! Viseljen szemvédőt! Viseljen légzésvédőt!</p>

4. A HASZNÁLAT CÉLJA

A FIELDMANN elektromos kultivátor nagy gőrongyök és a kemény föld szétfőrésére készült kis, vagy közepes területen, kiskertekben vagy telkeken. Nem való nyilvános tereken, parkokban, sportközpontokban, autópályán, a mezőgazdaságban vagy erdészetben történő munkavégzésre.

Az elektromos kultivátor nem használható kőtörésre vagy füves területek felszántására!

A fenti utasítások betartása az elektromos kultivátor helyes használatának előfeltétele.

5. A GÉP LEÍRÁSA

ábra 1



1. A kapcsoló biztosítóka
2. Kapcsolókar
3. A fogantyú felső része
4. A fogantyú középső része
5. Csavar szárnyas anyával
6. A fogantyú alsó része
7. Motor
8. A kés védőfedele
9. Acélkések
10. Biztonsági kábeltartó

6. ÖSSZEÁLLÍTÁS

1. Dugja be a fogantyú alsó részét a kultivátor házában lévő nyílásba, és rögzítse a mellékelt M4 × 20 csavarokkal (2. ábra)

ábra 2



2. A fogantyú alsó részéhez illesse hozzá a fogantyú középső részét, és rögzítse a szárnya anyával (3. ábra)

3. ábra

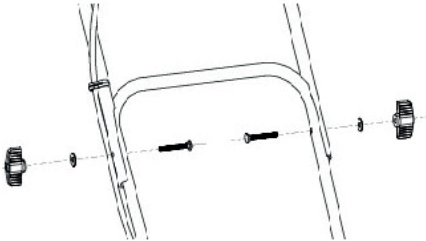

3. A fogantyú felső részének felszerelése:
 - mindenekelőtt a felső részre illesse fel a biztonsági kábeltartót (a jobb oldalra) (1. ábra 10. pont)
 - Csatlakoztassa a fogantyú felső részét a középsőhöz, és rögzítse a szárnya anyás csavarokkal (3. ábra)
 - A mellékelt ST4 × 20 csavarokkal rögzítse a kapcsolószekrényt a fogantyúhoz (4. ábra)
A kapcsolószekrény egyes részeinek be kell illeszkedniük a fogantyú furataiba. Ezután a kábeleket a műanyag rögzítővel rögzítse a fogantyúhoz (5. ábra)

4. ábra

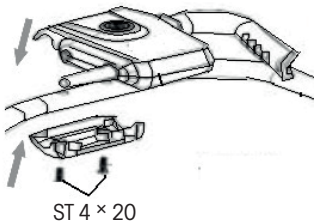

5. ábra

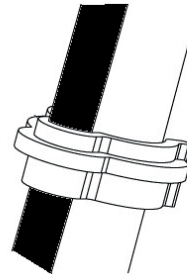

4. Görgők beszerelése

- először távolítsa el a szálcsapokat és az elemeket a tengelyről (6. ábra 1., 2., 3. pont)
- majd illesse be a görgőket és alátéteket. Rögzítse mindkét oldalán egy csapszeggel, és helyezze fel a feleleket (7. ábra)

6. ábra

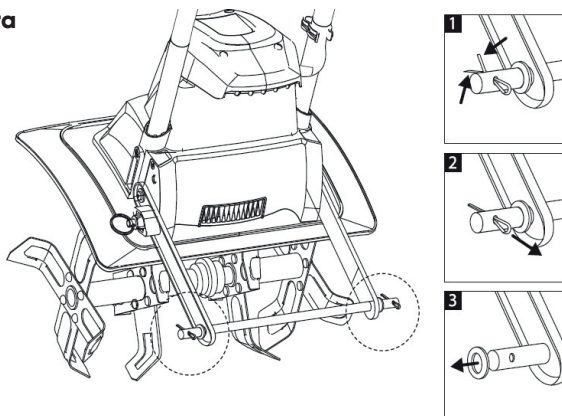

7. ábra

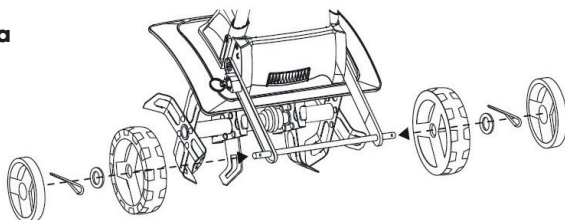

⚠ FIGYELEM: Ellenőrizze, hogy a kultivátor pontosan az utasításoknak megfelelően van-e összeszerelve. Győződjön meg, hogy a fogantyúk az 1. ábrán látható helyes irányba mutatnak.

⚠ FIGYELEM: Ha valamelyik alkatrész hiányzik vagy hibás, amíg nincsenek kicserélve, a géppel ne dolgozzon. Ennek a figyelmeztetésnek a figyelmen kívül hagyása súlyos sérülést okozhat.

⚠ FIGYELEM: Ne próbálja módosítani ezt a terméket vagy olyan tartozékot létrehozni, amelyek használata ezzel a termékkel nem ajánlott. Minden ilyen változtatás és módosítás helytelen használatnak minősül, és veszélyes helyzetet okozhat, melynek következménye súlyos sérülés lehet.

⚠ FIGYELEM: Ne csatlakoztassa a készüléket a feszültségforráshoz, amíg nem fejezte be az összeszerelést. Ennek az utasításnak a be nem tartása véletlen indítást és súlyos sérüléseket okozhat.

7. AZ ELEKTROMOS KULTIVÁTOR BEKAPCSOLÁSA ELŐTT

- ⚠ FIGYELEM:** Soha ne szerelje le és ne hidalja át az elektromos kultivátorra szerelt biztonsági berendezéseket (például a benyomott gomb/kar rögzítése a fogantyúhoz).
- ⚠ FIGYELEM:** A kultivátor kései a gép kikapcsolása után is még néhány másodpercig forognak! Soha ne emelje fel vagy hordozza a kultivátort járó motorral. Bekapcsoláskor győződjön meg róla, hogy a lába biztonságos távolságban van a kultivátor késeitől.
- ⚠ FIGYELEM:** A kultivátort mindig a fogantyúknál fogja mindkét kezével. A kultivátort csak gyalogló sebességgel tolja.

A kultivátor bekapcsolása előtt győződjön meg róla, hogy a kések nem érnek hozzá semmihez, és hogy szabadon tudnak mozogni. A fogantyút mindig két kézzel tartsa. Soha ne használja a kultivátort egy kézzel

- ⚠ FIGYELEM:** A kultivátor fel- és/vagy előreugorhat, ha a kések nagyon kemény vagy fagyott talajba ütköznek, vagy a talajban rejtett akadályok vannak, pl. nagy kövek, gyökerek, tuskók.

A készülék tápkábele

Csak sérülésmentes tápkábelt használjon.

A tápkábelek teljes hossza ne haladja meg a 40 métert, mert az ennél nagyobb távolság a villanymotor teljesítményének csökkenéséhez vezet. A tápkábel keresztmetszete $3 \times 1,5 \text{ mm}^2$ legyen.

A tápkábel csatlakozójának gumiból kell készülnie, és ellenállónak kell lennie a fröcskölő vízzel szemben. A hosszabb tápkábelek a vezetők nagyobb keresztmetszetét igénylik. A tápkábelek és az összekötő vezetékek sértetlenségét rendszeresen ellenőrizni kell. A vezetékek ellenőrzése előtt bizonyosodjon meg róla, hogy nincsenek feszültség alatt. A tápkábelt teljesen tekerje ki. Ellenőrizze a kábelek bemeneti pontjait, a csatlakozódugókat és az aljzatokat is.

8. ÜZEMELTETÉS

⚠ FONTOS FIGYELMEZTETÉS:

! A motor bekapcsolása előtt vigye oda a kultivátort, ahol dolgozni fog.

! Bekapcsoláskor fogja erősen a kultivátort.

! A munka közben a kések előretolják a kultivátort. A fogantyúk segítségével lassan billentse le a késeket.

1. A kultivátor bekapcsolása előtt győződjön meg róla, hogy a kerekek kerete fel van emelve. A keret felemeléséhez húzza ki a rögzítő csapot, fordítsa felfelé a görgőkeretet és engedje el újra a csapot. A görgőkeret felső helyzetben van rögzítve. (8. ábra)

8. ábra

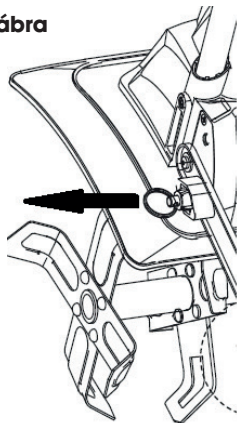

2. Bekapcsolás
 - Csatlakoztassa a tápkábelt, és rögzítse a biztonsági kábeltartóhoz (9. ábra)
3. Először nyomja meg a kapcsoló biztonsági reteszét (10. Ábra 1. Pont), és tartsa nyomva. Aztán húzza a kapcsolókart a fogantyúhoz (10. ábra 2. Pont), és engedje fel a biztonsági reteszt.

9. ábra

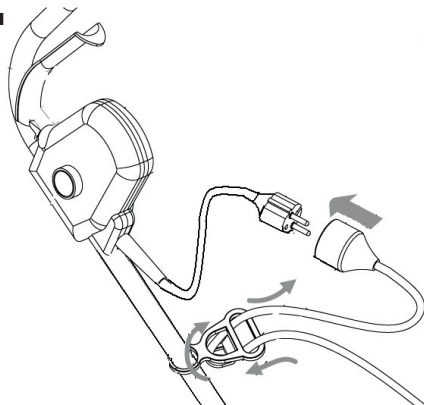

10. ábra

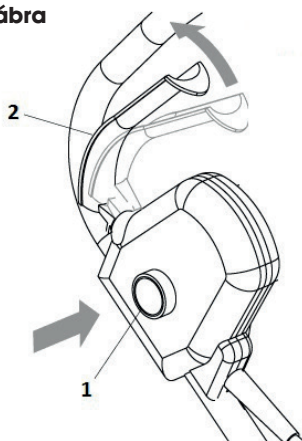

⚠ FIGYELMEZTETÉS:

A kultivátort rögök széttöréséhez, veteményes ágyások készítéséhez használja.

Rögök széttöréséhez vagy mélylazításhoz hagyja, hogy a kések elhúzzák a kultivátort addig, ameddig a karja engedi, majd erősen húzza maga felé a kultivátort. A legjobb eredményt úgy érheti el, ha a kultivátort ismételtelen előreengedi és visszahúzza. A kultivátort maga felé húzva a kések agresszívebben és mélyebben vágódnak a földbe.

Ha a kultivátor mélyen beássza magát és egy helyben marad, finoman hintáztassa egyik oldalról a másikra, amíg újra el nem indul előre.

⚠ FIGYELEM:

! A hátrafelé mozgáskor és a kultivátor maga felé húzásakor legyen különösen óvatos, nehogy megboltonjon.

! A kultivátort soha ne vezesse át a hosszabbító kábelen. Ügyeljen rá, hogy a kábel mindig biztonságos helyzetben van a háta mögött.

! Ha lejtőn dolgozik, mindig a lejtőre rézsútosan álljon, hogy megőrizze a biztonságos és stabil helyzetét. Ne dolgozzon túl meredek lejtőn.

9. HASZNÁLAT

Veteményes ágyások készítéséhez az alábbi minták valamelyikét ajánljuk:

A lazítási minta – Kétszer menjen át a lazítandó területen, másodszerre az első lazításra merőlegesen, ld. 11. ábra.

B lazítási minta – Kétszer menjen át a lazítandó területen, másodszerre az első lazításhoz képest átfedéssel haladjon, ld. 11. ábra.

A munka megkezdése előtt a munkaterületről távolítsa el minden látható követ vagy egyéb idegen tárgyat.

ábra 11

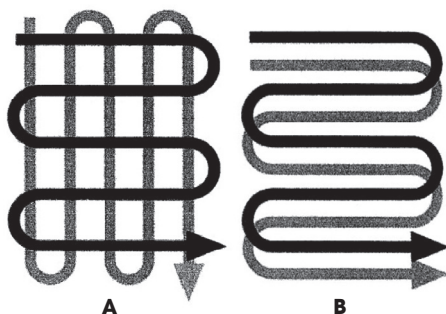

⚠ FIGYELMEZTETÉS: A kultivátor egyik munkaterületről a másikra történő áthelyezése előtt kapcsolja ki a motort és várja meg, amíg a kések teljesen megállnak. Legyen óvatos, hogy a kések ne érjenek a földhöz, amikor a kultivátort áthelyezi. A kések és maga a berendezés is megsérülhet, még akkor is, ha a motor ki van kapcsolva.

Idegen tárgyak eltávolítása

Működés közben a kövek vagy gyökerek beakadhatnak a késekbe, vagy a magas fű vagy gyom rátekeredhet a tengelyre. A kések vagy a tengely megtisztításához engedje el az indítókart, várja meg, amíg a kések teljesen megállnak, és húzza ki a tápkábelt. Távolítsa el az idegen tárgyakat a késekről vagy a tengelyről. A magas fűvet vagy gyomot könnyebben eltávolíthatja, ha egy vagy több kést leszerel.

10. KARBANTARTÁS

Karbantartás előtt húzza ki a tápkábelt.

Karbantartáskor használjon védőkesztyűt.

Minden használat előtt ellenőrizze, hogy a hosszabbító kábelen nem láthatók-e sérülés vagy elöregedés jelei. Cserélje ki a kábelt, ha repedt, töredezett vagy más módon sérült. Ellenőrizze a kések állapotát és ügyeljen rá, hogy minden menetes csatlakozás megfelelően meg legyen húzva. Ha a kések tompák, élezze őket újra vagy cserélje ki. Segítségért forduljon szakszervizhez.

Az elhasználdott vagy sérült alkatrészeket kizárólag eredeti pótalkatrészekre cserélje ki. Más talajlazítóból/kultivátorból származó alkatrészek nem biztos, hogy kompatibilisek, ami veszélyes helyzetet eredményezhet.

Ellenőrizze, hogy minden biztonsági berendezés biztonságos és jó állapotban van-e. Szükség esetén javítsa meg vagy cserélje ki őket. Szezononként egyszer kenje meg a késeket és a tengelyt. A szezon végén, mielőtt a kultivátort elrakja, ellenőrizze, nincs-e megsérülve. Javítsa meg vagy cserélje ki a sérült alkatrészeket.

⚠ FIGYELMEZTETÉS: A kultivátort tisztítsa meg minden használat után. A tisztítás nem megfelelő elvégzése a kultivátor károsodását vagy teljesítményének csökkenését okozhatja. Az alsó motortartó lemezt és a kések körüli burkolatot tisztítsa meg kefével és szappanos vízzel megnedvesített puha ronggyal.

A kultivátor tisztításához soha ne használjon vizes tömlőt! A kultivátort soha ne mossa folyó vízzel, különösen nagynyomású vízzel.

A föld és a szennyeződések váltóról vagy a késekről való eltávolításához használjon erős kefével vagy nedves rongyot. Tisztítsa meg a motor burkolatát és távolítson el minden fű- vagy szennyeződésmaradványt. A késeket és a tengelyt tisztítás után azonnal törölje szárazra és vigyen fel rá egy vékony réteg olajat, hogy megakadályozza a rozsdásodást.

A kések fel- és leszerelése

Javasoljuk, hogy ehhez lépjen kapcsolatba a szakszervizzel.

Az elhasználdott kések csak alacsony teljesítményre képesek, és túlterhelik a motort.

Minden használat előtt ellenőrizze a késeket. Szükség esetén élezze őket újra, vagy cserélje ki őket. Segítségért forduljon szakszervizhez.

⚠ FIGYELEM: Ha a késekkel dolgozik, sérülést szenvedhet. Használjon védőkesztyűt.

A kések tengelyről történő levételéhez (12. ábra) csavarja le az M8 × 40 hatlapfejű csavart a tengelyről. Vegye le a késeket a tengelyről. A kések felszerelésekor ugyan ellenkező sorrendben végezze ugyanezt.

ábra 12

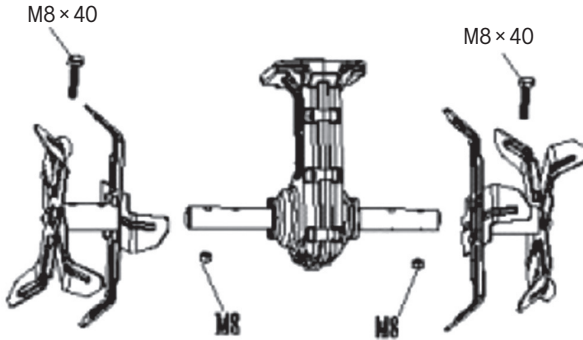

11. TÁROLÁS

⚠ FIGYELEM: Tűzveszély! A váltószekrény a használat során vagy utána nagyon forró lehet.

A kultivatort biztonságos távolságban tárolja az üzemanyagoktól, olajoktól, vazelinoktól és gázoktól.

Alaposan tisztítsa meg az egész gépet és a tartozékait.

Gyerekektől távol, stabil és biztonságos felületre helyezze egy hűvös és száraz helyen, kerülje a túl magas és túl alacsony hőmérsékletet. Óvja a közvetlen napsugárzás hatásától. Ha lehetséges, sötét helyen tárolja. Ne tegye műanyag zacskóba, hogy megakadályozza, hogy a nedvesség összegyűljön.

Minden szezon végén végezzen általános ellenőrzést a gépen, és távolítsa el az összegyűlt üledéket. Minden szezon elején bizonyosodjon meg róla, hogy ellenőrizte a gép állapotát. Ha javításra van szükség, vegye fel a kapcsolatot valamelyik szervizközpontunkkal (a címet ld a garancialevélen).

A kultivatort száraz és tiszta helyen tárolja, ahol gyerekek nem férnek hozzá.

Hosszabb tárolás esetén bizonyosodjon meg róla, hogy a kultivátor rozsdától és fagytól védett.

A szezon végén, vagy ha a kultivatort több, mint egy hónapig nem használja, törölje át minden fémrészét oljos ronggyal, vagy egy spray-ből spriccelje le egy vékony réteg olajjal, hogy védje a rozsdától. A fogantyút hajtsa le, és a kultivatort tegye megfelelő helyre.

12. HIBAEELHÁRÍTÁS

Probléma	Lehetséges okok	Megoldás
A motor nem kapcsol be	A készülék nincs a tápellátáshoz csatlakoztatva	Csatlakoztassa a készüléket a tápellátáshoz
	A hálózatban nincs feszültség	Ellenőrizze a tápellátást
	Hibás kábel	Ellenőrizze a kábelt. Szükség esetén javítsa meg vagy cserélje ki.
	Hibás biztonsági kapcsoló/csatlakozó	Látogasson el a szakszervizbe
	A túlmelegedés elleni biztosíték aktiválódott	<ol style="list-style-type: none"> 1. Túl nagy a munkamélység, állítsa kisebbre. 2. A kések megakadtak, távolítsa el az akadályt. 3. A talaj túl kemény, válasszon megfelelő munkamélységet, mozogjon a géppel előre és hátra, és közben csökkentse a sebességet. Mielőtt tovább használja, várjon mintegy 15 percet, míg a motor kihűl.
Túl nagy zaj	A kések megakadtak	Kapcsolja ki a készüléket. Várja meg, amíg a kések teljesen leállnak. Az útban lévő tárgyakat távolítsa el.
	Folyik az olaj	A kultivatort meg kell javítani. Segítségért hívja ügyfélszolgálati telefonszámunkat.
	Hiányzó csavarok, anyák vagy egyéb alkatrészek.	Minden alkatrészt húzzon meg. Ha a zaj folytatódik, gondoskodjon a javításról.
Túlzott vibráció	A kések megsérültek vagy elhasználódtak	Cserélje ki a sérült vagy elhasználódott késeket.
	Túl nagy munkamélység	Állítson be megfelelő munkamélységet.
Rossz a munka eredménye	Túl kicsi a munkamélység	Állítson be megfelelő munkamélységet.
	Elhasználódott kések	Cserélje ki a sérült vagy elhasználódott késeket.

13. MŰSZAKI ADATOK

Modell	FZK 2004 E
Tápellátás	230–240 V, 50 Hz
Energiafelhasználás	1 200 W
Üresjárat fordulatszám	380/perc
Fogásszélesség.....	400 mm
Munkamélység	20 cm
Kécek száma.....	6 db
Tömeg.....	9,45 kg

Zaj emissziós értékek szabvány szerint

LpA (akusztikus nyomás) 84,3 dB(A)

Garantált akusztikai teljesítményszint LwA..... MAX 93 dB(A)

Vibrációs szint..... 0,798 m/s² K = 1,5 m/s²

14. MEGSEMMISÍTÉS

A használt csomagolóanyagokra vonatkozó utasítások és tájékoztató

A használt csomagolóanyagokat az önkormányzat által kijelölt hulladékgyűjtő helyre helyezze el.



A gép és tartozékai különböző anyagokból, pl. fémből és műanyagból készültek. A sérült alkatrészeket adja le szelektív gyűjtőhelyen. Tájékoztadjon az illetékes hivatalnál.



Ez a termék teljesíti minden rá vonatkozó EU-irányelv alapkövetelményeit.

Változtatások a szövegben, a kivitelen és a műszaki jellemzőkben előzetes figyelmeztetés nélkül történhetnek, a módosításra vonatkozó jog fenntartva.

Használati útmutató az eredeti nyelven.

KULTYWATOR ELEKTRYCZNY

INSTRUKCJA OBSŁUGI

Dziękujemy Państwu za dokonanie zakupu tego kultywatora elektrycznego. Przed rozpoczęciem użytkowania uważnie przeczytaj niniejszą instrukcję obsługi i zachowaj ją do wglądu. Wyrób ten został zaprojektowany i wyprodukowany zgodnie z naszymi wysokimi standardami dotyczącymi niezawodności oraz łatwej i bezpiecznej obsługi. Przy prawidłowej konserwacji będzie Ci niezawodnie i bezproblemowo służyć przez wiele lat.

SPIS TREŚCI

1. Ogólne wskazówki bezpieczeństwa	82
Ważne ostrzeżenia dotyczące bezpieczeństwa	82
Opakowanie.....	84
Instrukcja obsługi.....	84
2. Zasady bezpiecznej pracy	85
Odzież robocza/miejsce pracy.....	86
Przerwa w pracy.....	86
Pozostałe ryzyka.....	86
3. Symbole	87
4. Cel użycia.....	88
5. Opis urządzenia	88
6. Montaż.....	89
7. Przed włączeniem kultywatora elektrycznego.....	91
Kabel zasilający urządzenia	91
8. Eksploatacja	92
9. Sposób użycia.....	93
Usuwanie przedmiotów obcych.....	94
10. Konserwacja.....	94
11. Przechowywanie	95
12. Rozwiązywanie problemów	96
13. Dane techniczne	97
14. Utylizacja.....	98

1. OGÓLNE WSKAZÓWKI BEZPIECZEŃSTWA

Ważne ostrzeżenia dotyczące bezpieczeństwa

- ✿ Rozpakuj uważnie wyrób, zwracając przy tym uwagę, abyś nie wyrzucił żadnej części materiału opakowaniowego, zanim nie znajdziesz wszystkich części wyrobu.
- ✿ Przechowuj wyrób w suchym miejscu z dala od dzieci.
- ✿ Przeczytaj wszystkie uwagi i zalecenia. Zaniedbania w przestrzeganiu ostrzeżeń i zaleceń mogą spowodować porażenie prądem elektrycznym, pożar lub poważne obrażenia.
- ✿ Przed użyciem upewnij się, że każda osoba, która będzie korzystać z urządzenia, przeczytała i zrozumiała niniejsze wskazówki bezpieczeństwa oraz pozostałe informacje zawarte w niniejszej instrukcji.

⚠ OSTRZEŻENIE: Podczas używania wyrobu korzystaj z odpowiednich ochronników słuchu. W pewnych okolicznościach po dłuższym czasie używania hałas wydobywający się z urządzenia może spowodować utratę słuchu.

Kontrola uszkodzonych części

Przed każdym użyciem należy dokładnie sprawdzić wszystkie uszkodzone części i stwierdzić, czy będą one prawidłowo działać i pełnić swoją funkcję. Sprawdź, czy urządzenie jest wyregulowane, czy poruszające się części są przymocowane, skontroluj uszkodzone części, ich przymocowanie i inne warunki, które mogą mieć wpływ na eksploatację urządzenia. Każdą uszkodzoną część należy naprawić lub wymienić.

Nie używaj w niebezpiecznych warunkach.

Nie używaj urządzenia podczas deszczu, burzy, w środowisku wilgotnym lub mokrym. Nie używaj urządzenia w otoczeniu, w którym występują gazy lub w środowisku wybuchowym. Silniki tych urządzeń podczas wytwarzają pracy iskry, które mogą doprowadzić do zapalenia oparów.

Przechowuj poza zasięgiem dzieci.

Osoby, dzieci i zwierzęta powinny się znajdować w bezpiecznej odległości od urządzenia.

Ubierz się stosownie.

Nie noś wolnego ubrania i biżuterii, a w przypadku długich włosów używaj siatki ochronnej. W przeciwnym wypadku mogłoby dojść do ich wciągnięcia przez poruszające się części. Podczas pracy na zewnątrz należy korzystać z rękawic i solidnych butów.

Korzystaj z okularów ochronnych.

Podczas korzystania z tego produktu należy używać okularów ochronnych z bocznymi osłonkami. Przy użyciu w środowisku zapylnym należy korzystać z maski na twarz lub respiratora.

Podwójna izolacja

Kultywator jest wyposażony w podwójną izolację. Oznacza to, że wszystkie metalowe części są izolowane od zasilania elektrycznego. Zostało to osiągnięte dzięki warstwie izolacyjnej znajdującej się pomiędzy częściami elektrycznymi i mechanicznymi. Podwójna izolacja zapewnia najwyższy poziom bezpieczeństwa.

Przedłużacz

Upewnij się, czy przedłużacz jest w dobrym stanie. W przypadku użycia przedłużacza upewnij się, że posiada on dostateczną moc do przeniesienia prądu potrzebnego do zasilania urządzenia. Przedłużacz o niższej mocy powoduje ubytek napięcia zasilającego, co pociąga za sobą spadek mocy i przegrzanie.

Przedłużacz i kabel zasilający można związać węzłem, aby uniknąć ich rozłączenia podczas korzystania z urządzenia. Węzeł należy zawiązać w poniższy sposób, a następnie włączyć wtyczkę kabla zasilającego do gniazdka na końcu przedłużacza. W ten sam sposób można połączyć również dwa przedłużacze.



Podczas pracy z kultywátorem obserwuj przedłużacz. Uważaj, żeby nie potknąć się o kabel. Prowadź kabel zawsze z dala od noży kultywátora.

Ochrona przed przegrzaniem

Jeśli kultywátor jest zablokowany przez przedmiot obcy lub jeśli jego silnik jest nadmiernie obciążony, bezpiecznik automatycznie wyłączy silnik. Zwolnij dźwignię rozrusznika i poczekaj, aż silnik się ostudzi (ok. 15 minut), zanim ponownie włączysz kultywátor.

Odcłóż urządzenie od zasilania, jeśli nie będziesz go używać lub jeśli zamierzasz je myć lub naprawiać. Nie pozostawiaj urządzenia bez nadzoru.

Nie uszkadzaj kabla

Nigdy nie przenoś urządzenia za kabel ani nie ciągnij kabla w celu wyciągnięcia go z gniazdka. Chroń kabel przed wysoką temperaturą, olejami i ostrymi krawędziami.

Używaj urządzenia prawidłowo

Nie używaj tego produktu do innych celów niż te, do których jest przeznaczony (por. rozdział Przeznaczenie).

Nie przeceniaj swoich sił

Prowadź kultywátor wyłącznie z prędkością pieszego spaceru. Podczas pracy zachowaj stabilną pozycję i równowagę.

Oświetlenie

Używaj kultywátora wyłącznie przy świetle dziennym lub przy mocnym sztucznym oświetleniu.

Jeśli nie używasz urządzenia, przechowuj się pod zadaszeniem.

Jeśli nie używasz urządzenia, przechowuj je pod zadaszeniem w suchym pomieszczeniu, do którego nie mają dostępu dzieci.

Dokonuj starannej konserwacji maszyny.

Aby uzyskać najlepsze efekty pracy i zminimalizować ryzyko obrażeń, utrzymuj maszynę w czystości i regularnie sprawdzaj przedłużacz, a w razie jego uszkodzenia, wymień go. Utrzymuj uchwyty w suche, czyste i nie splamione olejem.

Zachowaj ostrożność

Zwróć uwagę na to, co robisz. Używaj zdrowego rozsądku. Nie używaj kultywatora, jeśli jesteś zmęczony, pod wpływem narkotyków, alkoholu lub leków.

⚠ OSTRZEŻENIE: Nie używaj kultywatora w pobliżu podziemnych kabli elektrycznych czy telefonicznych, rurociągów i węży. Jeśli kultywator natrafi na przedmiot obcy, natychmiast go wyłącz, poczekaj, aż noże się zatrzymają i sprawdź, czy nie są uszkodzone. Jeśli jest to konieczne, przed ponownym rozpoczęciem pracy skorzystaj z usług autoryzowanego serwisu. Jeśli kultywator zacznie nadmiernie wibrować, natychmiast go wyłącz i sprawdź, jaka jest przyczyna tego zjawiska. Wibracje są zazwyczaj oznaką problemu.

⚠ UWAGA: Niebezpieczeństwo przecięcia skóry! Podczas czyszczenia lub dokonywania konserwacji kultywatora używaj rękawic ochronnych i zachowaj ostrożność.

Przed rozpoczęciem jakichkolwiek prac konserwacyjnych czy naprawczych na kultywatorze wyłącz urządzenie, poczekaj, aż noże się zatrzymają i odłącz urządzenie od zasilania.

⚠ OSTRZEŻENIE: Noże nie zatrzymują się natychmiast po wyłączeniu kultywatora.

⚠ OSTRZEŻENIE: Ryzyko obrażeń. Nie zbliżaj rąk, nóg ani żadnej innej części ciała czy ubrania do obracających się noży kultywatora.

Opakowanie

Wyrób został umieszczony w opakowaniu chroniącym przed uszkodzeniem podczas transportu. Opakowanie to jest surowcem wtórnym i dlatego podlega recyklingowi.

Instrukcja obsługi

Zanim rozpoczniesz pracę z maszyną, przeczytaj następujące zasady bezpieczeństwa i wskazówki dotyczące pracy z urządzeniem. Zapoznaj się z elementami sterowania i prawidłowym użyciem urządzenia. Instrukcję należy starannie zachować do wglądu. Co najmniej w okresie gwarancyjnym zalecamy zachowanie oryginalnego opakowania włącznie z wewnętrznym materiałem opakowaniowym, paragonu i karty gwarancyjnej. W razie transportu zapakuj maszynę z powrotem do oryginalnego pudełka dostarczonego przez producenta, zapewniając w ten sposób maksymalną ochronę produktu podczas ewentualnego transportu (np. przeprowadzki lub wysyłki do serwisu).

📖 UWAGA: Jeśli przekazujesz maszynę innym osobom, przekaz ją wraz z instrukcją. Przestrzeganie załączonej instrukcji obsługi stanowi warunek prawidłowego użycia urządzenia. Instrukcja obsługi zawiera również wskazówki dotyczące obsługi, konserwacji i naprawy. Producent nie ponosi odpowiedzialności za wypadki lub szkody powstałe na skutek nieprzestrzegania niniejszej instrukcji.

2. ZASADY BEZPIECZNEJ PRACY

- ✿ **Nigdy nie używaj urządzenia, jeśli kabel zasilający jest uszkodzony lub w sposób widoczny zużyty.**
- ✿ **Jeśli podłączysz kultywator z uszkodzonym kablem do źródła zasilania, a następnie dotkniesz miejsca, na którym izolacja jest uszkodzona, przed odłączeniem kultywatora od źródła zasilania, narażasz się na ryzyko porażenia prądem elektrycznym.**
- ✿ **Nigdy nie dotykaj noży, dopóki urządzenie nie zostanie odłączone od źródła zasilania i dopóki noże nie przestaną się obracać.**
- ✿ **Zadbaj o to, aby przedłużacze nigdy nie były w kontakcie z nożami. Noże mogą uszkodzić izolację kabli, przez co może dojść do powstania ryzyka porażenia prądem elektrycznym w razie dotknięcia częścią ciała odizolowanego przewodu znajdującego się pod napięciem.**
- ✿ **Odłącz urządzenie od źródła napięcia (tj. wyciągnij wtyczkę kabla zasilającego z gniazda sieciowego):**
 - Jeśli musisz pozostawić urządzenie bez nadzoru.
 - Jeśli zamierzasz usunąć usterkę.
 - Przed każdą kontrolą, każdym czyszczeniem czy naprawą.
 - Jeśli natrafisz na przedmiot obcy.
 - Jeśli urządzenie nadmiernie wibruje.
- ⚠ **ZALECENIE:** Podłączaj urządzenie tylko do źródeł napięcia wyposażonych w wyłącznik różnicowoprądowy (RCD) o maksymalnej wartości znamionowego prądu różnicowego 30 mA.
- ✿ Jeśli kabel zasilający jest uszkodzony, należy go oddać do wymiany przez producenta lub autoryzowany serwis.
- ✿ Urządzenia nie powinny obsługiwać osoby o ograniczonych zdolnościach fizycznych, sensorycznych lub mentalnych (włącznie z dziećmi). Ponadto z urządzenia nie powinny korzystać osoby o niewielkim doświadczeniu oraz osoby, których wiedza techniczna nie jest wystarczająca do obsługi tego urządzenia. Osoby te mogą obsługiwać urządzenie wyłącznie pod nadzorem osoby odpowiedzialnej lub po ich należytych pouczeniu w kwestii zasad bezpieczeństwa pracy.
- ✿ Jeśli w pobliżu urządzenia poruszają się dzieci, należy koniecznie zadbać o to, aby się nim nie bawiły.
- ✿ Uczucie mrowienia w rękach czy brak czucia w rękach świadczy o nadmiernych wibracjach urządzenia. W takim wypadku należy skrócić pracę, dokonywać wystarczająco długich przerw, rozdzielić ją na kilka osób lub w przypadku długiego używania kultywatora używać specjalnych rękawic przeciwwibracyjnych.
- ✿ Nieuniknionym zjawiskiem towarzyszącym użytkowaniu kultywatora jest hałas podczas pracy. Prace, którym towarzyszy hałas, należy wykonywać wyłącznie w wyznaczonych godzinach, tzn. w godzinach, w których wykonywanie takich czynności jest zwyczajowo przyjęte. Szanuj porę ciszy i staraj się ograniczyć pracę do niezbędnego czasu. Zaleca się również, aby obsługa urządzenia i osoby znajdujące się bezpośrednio w pobliżu kultywatora były wyposażone w ochronniki słuchu.

- ✿ Nie używaj kultywatora elektrycznego z uszkodzonymi, zdeformowanymi lub zużytymi częściami (blokadą włączania, pokrywą bezpieczeństwa) lub nożami. Aby nie doszło do braku stabilności, należy zawsze wymieniać całe komplety wadliwych części i śrub.
- ✿ Przed rozpoczęciem pracy należy znaleźć i usunąć przedmioty obce (np. kamienie, gałęzie itp.).
- ✿ Jeśli podczas pracy natrafisz na przeszkodę lub jeśli dojdzie do zablokowania noży, wyłącz kultywator elektryczny, wyciągnij wtyczkę z gniazda i poczekaj, aż noże się zatrzymają. Następnie usuń przeszkodę. Sprawdź, czy kultywator nie został uszkodzony i jeśli to konieczne, zwróć się o pomoc do autoryzowanego serwisu.
- ✿ Używaj kultywatora elektrycznego wyłącznie do celów podanych w niniejszej instrukcji obsługi.
- ✿ Nie ciągnij kultywatora po twardych powierzchniach (beton, chodniki) lub ze schodów. Nie przeciążaj silnika. Nie dołączaj do kultywatora żadnego dodatkowego obciążenia. Po użyciu odłącz kultywator od zasilania i sprawdź, czy urządzenie, w szczególności noże, nie jest uszkodzone i w razie potrzeby skontaktuj się z autoryzowanym serwisem.
- ✿ Podczas chodzenia do tyłu zachowaj maksymalną ostrożność. Możesz się potknąć!
- ✿ Podczas pracy na zboczach, pracuj zawsze prostopadle do zbocza i zachowuj bezpieczną i stabilną postawę.
- ✿ Zachowaj szczególną ostrożność podczas zmiany kierunku na zboczu i nie pracuj na wyjątkowo stromych zboczach.
- ✿ Pracuj wyłącznie przy dobrej widoczności.

Odzież robocza/miejsce pracy

- ✿ Odpowiadasz za bezpieczeństwo w miejscu pracy.
- ✿ Upewnij się, że w pobliżu miejsca pracy nie znajdują się żadne osoby (w szczególności dzieci) lub zwierzęta.
- ✿ W celu ochrony nóg używaj mocnego obuwia roboczego i spodni z długimi nogawkami. Nie używaj kultywatora mając na nogach sandały lub chodząc bosą.
- ✿ Utrzymuj ręce i nogi poza zasięgiem noży, w szczególności przy uruchamianiu maszyny! Utrzymuj przedłużacz poza zasięgiem noży.
- ✿ Zapoznaj się z otoczeniem i uważaj na ewentualne ryzyka, których mógłbyś nie usłyszeć ze względu na hałas wydawany przez maszynę.
- ✿ Nigdy nie używaj urządzenia podczas deszczu lub w środowisku wilgotnym czy mokrym. Nigdy nie pracuj w pobliżu basenów i oczek wodnych.

Przerwa w pracy

- ✿ Nigdy nie pozostawiaj kultywatora elektrycznego w miejscu pracy bez nadzoru.
- ✿ Podczas przerwy w pracy umieść kultywator w bezpiecznym miejscu i odłącz go od zasilania.
- ✿ Podczas przemieszczania z jednego miejsca na drugie wyłącz kultywator i poczekaj, aż noże się zatrzymają. Odłącz kabel zasilający.

Pozostałe ryzyka

- ✿ Pomimo tego, że nasze produkty są skonstruowane tak, aby odpowiadały obowiązującym normom technicznym i przepisom bezpieczeństwa, obsługa urządzenia może ze sobą nieść pewne ryzyka dla jego użytkowników:
 - Z przestrzeni wokół noży mogą odlatywać kamienie lub ich ułamki.
 - Jeśli obsługa urządzenia nie będzie używać podczas pracy ochronników słuchu, naraża się na ryzyko ogłuchnięcia.
 - Obrażenia palców podczas konserwacji noży.
 - Wdychanie cząsteczek pyłu powstałych podczas pracy z kultywátorem.
 - Porażenie prądem elektrycznym przy dotknięciu nieizolowanych części.

3. SYMBOLE

	<p>Ostrzeżenie: Zapoznaj się z instrukcją obsługi!</p>
	<p>Nie używaj urządzenia podczas deszczu lub kiedy jest mokro!</p>
	<p>Pozostałe osoby muszą przebywać w bezpiecznej odległości!</p>
	<p>Obracające się części! Noże kultywatora zatrzymają się po pewnym czasie od wyłączenia silnika.</p>
	<p>Przed kontrolą uszkodzenia kabla zasilającego lub przed czyszczeniem noży należy zawsze wyłączyć kultywator i odłączyć go od zasilania.</p>
	<p>Chroń kabel przed kontaktem z nożami!</p>
	<p>Zgodność z podstawowymi obowiązującymi standardami bezpieczeństwa zawartymi w dyrektywach europejskich.</p>
	<p>To urządzenie jest chronione podwójną izolacją, dlatego nie trzeba korzystać z uziemienia. Należy zawsze sprawdzić, czy napięcie sieciowe odpowiada napięciu na tabliczce znamionowej.</p>
	<p>Używaj ochronników słuchu! Używaj środków ochrony wzroku! Używaj środków ochrony dróg oddechowych!</p>

4. CEL UŻYCIA

Kultywator elektryczny FIELDMANN jest przeznaczony do rozdrabniania dużych brył i stwardniałej gleby na małych i średnich obszarach upraw, w ogródkach przydomowych i działkowych. Nie jest on przeznaczony do użytku na publicznych boiskach, w parkach, ośrodkach sportowych, na drogach, w gospodarstwach rolnych lub leśnych.

Kultywatora elektrycznego nie wolno używać do rozbijania kamieni lub orania trawników!

Przestrzeganie tych zaleceń jest podstawą prawidłowego użytkowania kultywatora elektrycznego.

5. OPIS URZĄDZENIA

Rys. 1



1. Bezpiecznik wyłącznika
2. Dźwignia uruchamiająca
3. Górna część uchwyty
4. Środkowa część uchwyty
5. Śruba uchwyty z nakrętką motylkową
6. Dolna część uchwyty
7. Silnik
8. Osłona noży
9. Stalowe noże
10. Uchwyt zabezpieczający kabel

6. MONTAŻ

1. Wsuń spodnie części uchwyty do otworów w korpusie kultywatora i przymocuj je za pomocą dołączonych śrub M4 × 20 (rys. 2).

Rys. 2

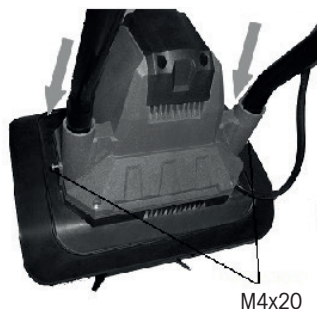

2. Podłącz do spodniej części uchwyty jego środkowe części i przymocuj je za pomocą nakrętki motylkowej (rys. 3).

Rys. 3

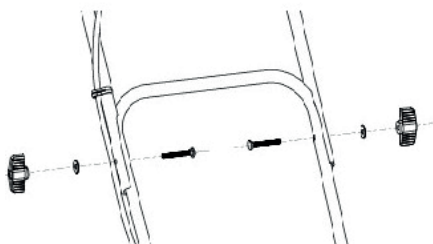

3. Instalacja górnej części uchwyty:
 - Najpierw załóż na górną część uchwyty zabezpieczający kabel (po prawej stronie) (rys. 1 punkt 10)
 - Połącz górną część uchwyty ze środkową częścią i zabezpiecz połączenie za pomocą śrub z nakrętką motylkową (rys. 3)
 - Za pomocą dołączonych śrub ST4 × 20 przymocuj do uchwyty stacyjkę (rys. 4). Poszczególne części stacyjki muszą zostać dopasowane do otworów w uchwyty. Następnie przymocuj kable do uchwyty za pomocą plastikowych zatrzasków (rys. 5).

Rys. 4

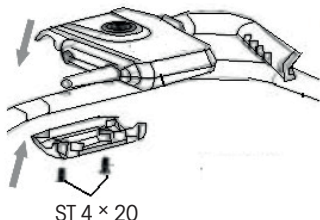

Rys. 5

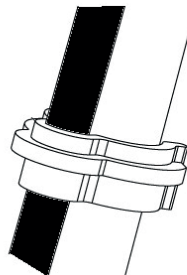

4. Instalacja kółek

- najpierw zdejmij z osi zawleczkę i podkładki (Rys. 6, punkty 1, 2, 3)
- następnie załóż kółka i podkładki. Przymocuj zawleczką z każdej strony i załóż pokrywę (Rys. 7)

Rys. 6

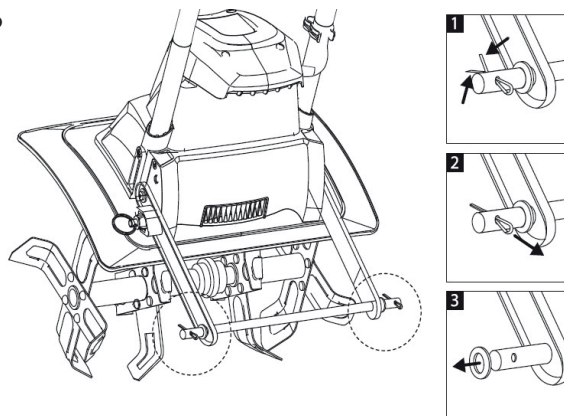

Rys. 7

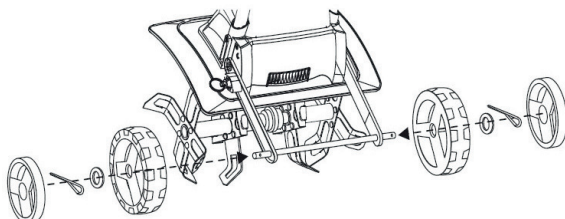

⚠ OSTRZEŻENIE: Upewnij się, że kultywator jest zmontowany dokładnie zgodnie z instrukcją. Upewnij się, że uchwyty są skierowane we właściwym kierunku, tak jak pokazano na rysunku 1.

⚠ OSTRZEŻENIE: Jeśli jakiegokolwiek części są uszkodzone lub brakuje ich, nie korzystaj z produktu, dopóki nie zostaną wymienione. Na skutek nieprzestrzegania tego ostrzeżenia może dojść do poważnych obrażeń.

⚠ OSTRZEŻENIE: Nie próbuj samodzielnie dokonywać przeróbek tego produktu lub wykorzystywać akcesoriów, które nie są zalecane do użycia z tym produktem. Każda taka zmiana lub przeróbka stanowi niewłaściwy sposób użycia i może prowadzić do niebezpiecznej sytuacji i w konsekwencji do poważnych obrażeń.

⚠ OSTRZEŻENIE: Nie podłączaj urządzenia do źródła zasilania przed zakończeniem jego montażu. Nieprzestrzeganie tego zalecenia może doprowadzić do przypadkowego uruchomienia urządzenia i ewentualnych poważnych obrażeń.

7. PRZED WŁĄCZENIEM KULTYWATORA ELEKTRYCZNEGO

- ⚠ **UWAGA:** Nigdy nie demontuj ani nie przerabiaj elementów zabezpieczających zamontowanych na kultywatorze elektrycznym (np. przymocowanie wciśniętego przycisku/dźwigni do rękojeści).
- ⚠ **UWAGA:** Noże kultywatora będą się przez chwilę obracać po jego wyłączeniu! Nigdy nie podnoś ani nie przenoś kultywatora z włączonym silnikiem. Podczas włączania upewnij się, że Twoje nogi znajdują się w bezpiecznej odległości od noży kultywatora.
- ⚠ **UWAGA:** Zawsze prowadź kultywator za uchwyt obiema rękoma. Prowadź kultywator wyłącznie z prędkością pieszo spaceru.

Przed włączeniem kultywatora przekonaj się, czy jego noże nie dotykają żadnego przedmiotu i czy mogą się swobodnie poruszać. Trzymaj mocno uchwyt obiema rękami. Nigdy nie pracuj z kultywátorem jedną ręką

- ⚠ **UWAGA:** Kultywator może podskoczyć w górę lub do przodu, jeśli noże natrafiają na bardzo twardą czy zmarzniętą glebę lub jeśli na czy w glebie znajdują się ukryte przeszkody, jak np. duże kamienie, korzenie czy pnie.

Kabel zasilający urządzenia

Korzystaj wyłącznie z nieuszkodzonych kabli zasilających.

Całkowita długość kabli zasilających nie może przekroczyć 40 metrów, ponieważ przekroczenie tej długości prowadzi do obniżenia mocy silnika elektrycznego. Kabel zasilający powinien mieć przekrój $3 \times 1,5 \text{ mm}^2$.

Wtyczki i gniazdka kabli zasilających powinny być wykonane z gumy i odporne na przyskającą wodę. Dłuższe kable zasilające wymagają większych przekrojów przewodów. Kable zasilające i przewody łączące powinny być regularnie sprawdzane pod względem uszkodzeń. Przed kontrolą przewodów przekonaj się, że nie znajdują się one pod napięciem. Całkowicie rozwiń kabel zasilający. Sprawdź również miejsca przy wejściu kabla, przy wtyczce i gniazdku.

8. EKSPLOATACJA

⚠ WAŻNE OSTRZEŻENIA:

! Przed włączeniem silnika najpierw przesunij kultywator w miejsce, gdzie zamierzasz pracować.

! Podczas uruchamiania mocno przytrzymuj kultywator.

! Podczas pracy noże kultywatora będą ciągnąć go do przodu. Powoli opuść na dół noże za pomocą uchwytów.

1. Przed włączeniem kultywatora upewnij się, że rama kół jest podniesiona. Aby podnieść ramę, wyjmij kołek blokujący, obróć ramę kół do góry i ponownie zwolnij kołek. Rama kół pozostanie zablokowana w górnej pozycji. (Rys. 8)

Rys. 8

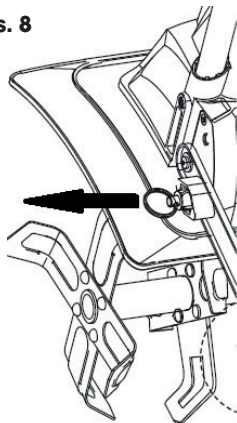

2. Włączenie
 - Podłącz kabel zasilający i umieść go w uchwycie zabezpieczającym (rys. 9)
3. Najpierw wciśnij bezpiecznik wyłącznika (rys. 10, punkt 1) i trzymaj go wciśnięty. Następnie przyciągnij dźwignię zapłonu do uchwytu (rys. 10, punkt 2) i zwolnij bezpiecznik wyłącznika.

Rys. 9

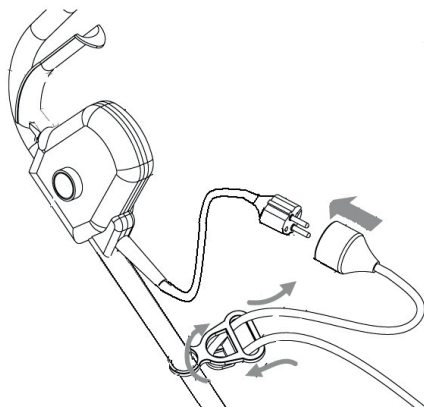

Rys. 10

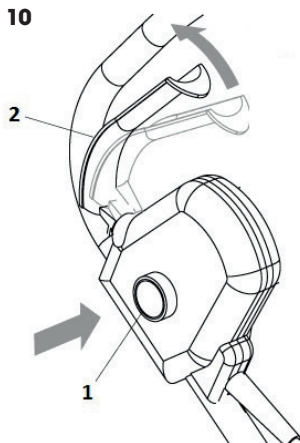

⚠ ostrzeżenie:

Kultywator jest przeznaczony do rozbijania darni i przygotowania grządek pod zasiew.

W celu rozbicia darni lub głębokiego spulchnienia gleby zadbaj o to, aby noże odciągnęły kultywator aż na koniec zasięgu Twoich rąk, a następnie przyciągnij kultywator mocno do siebie. Najlepsze wyniki osiągniesz poprzez wielokrotne pozwolenie na ruch kultywatora do przodu i jego ponowne przyciągnięcie do tyłu. Wykonując ruch kultywatora w kierunku do siebie sprawia, że noże wbijają się agresywniej i głębiej.

Jeśli kultywator wryje się głęboko i pozostanie na jednym miejscu, delikatnie poruszaj nim z boku na bok, aż zacznie się poruszać do przodu.

⚠ OSTRZEŻENIE:

! Aby uniknąć potknięcia podczas ruchu do tyłu i przyciągania kultywatora w kierunku do siebie, zachowaj szczególną ostrożność.

! Nigdy nie przejeżdżaj kultywatorem przez przedłużacz. Upewnij się, że kabel znajduje się zawsze w bezpiecznej pozycji za Tobą.

! Podczas pracy na zboczu stój zawsze w poprzek zbocza, aby zachować stabilną, bezpieczną pozycję. Nie pracuj na skrajnie stromych zboczach.

9. SPOSÓB UŻYCIA

Aby przygotować grządkę do zasiewu, zalecamy skorzystać z jednego z następujących wzorów:

Wzór spulchniania A – Przejeźdź kultywatorem dwukrotnie po spulchnianym terenie, po raz drugi prostopadłe do pierwszego spulchniania, por. rys. 11.

Wzór spulchniania B – Przejeźdź kultywatorem dwukrotnie po spulchnianym terenie, po raz drugi zachodząc na pierwsze spulchnianie, por. rys. 11.

Przed użyciem kultywatora usuń z terenu wszystkie widoczne kamienie czy przedmioty obce.

Rys. 11

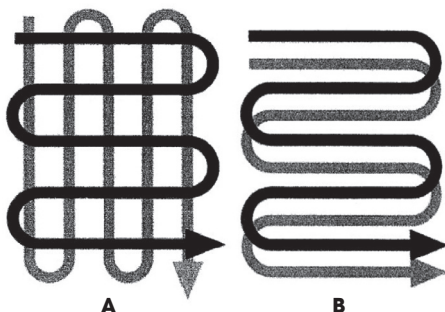

⚠ OSTRZEŻENIE: Przed przemieszczeniem kultywatora z jednego miejsca na drugie wyłącz silnik i poczekaj, aż noże się całkowicie zatrzymają. Uważaj, aby noże nie dotykały ziemi podczas przemieszczania kultywatora. Noże i samo urządzenie mogą zostać uszkodzone, nawet jeśli silnik jest wyłączony.

Usuwanie przedmiotów obcych

Podczas pracy może dojść do zablokowania kamienia czy korzenia w nożach lub do wplątania się wysokiej trawy czy chwastów wokół wału. W celu oczyszczenia noży czy wału zwolnij dźwignię rozrusznika, poczekaj, aż noże się całkowicie zatrzymają i odłącz kultywator od zasilania. Zwolnij czy usuń przedmioty obce z noży czy wału. Aby uprościć usuwanie wysokiej trawy czy chwastów zdemontuj jeden czy kilka noży.

10. KONSERWACJA

Przed dokonaniem konserwacji odłącz zasilanie.

Podczas wykonywania konserwacji noś rękawice ochronne.

Przed każdym użyciem sprawdź, czy przedłużacz nie jest uszkodzony lub przestarzały. Wymień kabel, jeśli jest pęknięty, postrzępiony lub uszkodzony w inny sposób. Sprawdź stan noży i dokręć mocno wszystkie połączenia gwintowane. Jeśli noże są tępe, naostrz je lub wymień. W celu uzyskania pomocy zadzwoń do autoryzowanego serwisu.

Zużyte lub uszkodzone części wymień wyłącznie na oryginalne części zamienne. Części pochodzące z innego kultywatora mogą nie być kompatybilne, co może prowadzić do powstania niebezpiecznej sytuacji.

Sprawdź, czy wszystkie elementy zabezpieczające są bezpieczne i w dobrym stanie. W razie potrzeby napraw je lub wymień. Raz w sezonie dokonaj smarowania noży i wału. Przed odstawieniem do przechowania pod koniec sezonu sprawdź, czy kultywator nie jest uszkodzony. Napraw lub wymień uszkodzone części.

⚠ OSTRZEŻENIE: Po każdym użyciu wyczyść kultywator. Niewykonanie prawidłowego czyszczenia może prowadzić do uszkodzenia kultywatora lub obniżenia jego efektywności. Oczyszć spodnią płytę nośną silnika i osłonę noży szczotką i miękką ściereczką zwilżoną roztworem wody z delikatnym mydłem.

Nigdy nie używaj do czyszczenia kultywatora węża z wodą! Nigdy nie myj kultywatora pod bieżącą wodą, w szczególności wodą pod ciśnieniem.

Jeśli chcesz usunąć glebę i zanieczyszczenia ze skrzyni biegów i noży, skorzystaj z twardej szczotki lub zwilżonej ściereki. Wyczyść otwory znajdujące się na pokrywie silnika i usuń wszelkie resztki trawy i zanieczyszczeń. Natychmiast po zakończeniu czyszczenia wytrzyj do sucha noże i wał i nanieś cienką warstwę oleju, aby nie dopuścić do korozji.

Montaż i demontaż noży

W tym celu wyczyszczenia zalecamy skontaktowanie z autoryzowanym serwisem.

Zużyte noże obniżają efektywność urządzenia i przeciążają silnik.

Przed każdym użyciem urządzenia należy sprawdzić noże. W razie potrzeby poddaj nóż ostrzeniu lub wymień go. W celu uzyskania pomocy skontaktuj się z autoryzowanym serwisem.

⚠ OSTRZEŻENIE: Podczas pracy z nożami może dojść do obrażeń. Korzystaj z rękawic ochronnych.

Aby zdjąć noże z wału (rys. 12), odkręć śrubę M8 × 40 z głowicą sześciokątną z wału. Zdejmij noże z wału. Aby zamontować noże, wykonaj te same czynności w odwrotnej kolejności.

Rys. 12

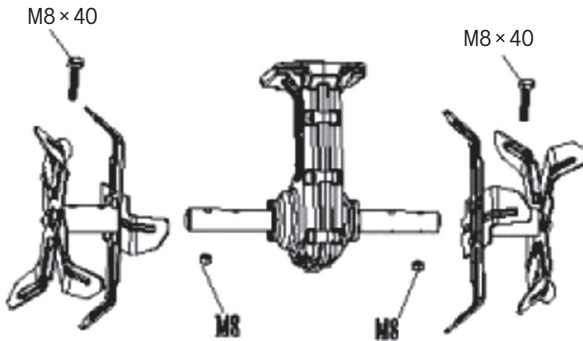

11. PRZECHOWYWANIE

⚠ UWAGA: Ryzyko pożaru! Skrzynia biegów może być podczas użytkowania i po nim bardzo gorąca.

Przechowuj kultywator w bezpiecznej odległości od paliw, olejów, wazelin i gazów.

Dokładnie wyczyść całe urządzenie i jego wyposażenie.

Przechowuj je poza zasięgiem dzieci w stabilnej i bezpiecznej pozycji w chłodnym i suchym miejscu, unikaj zbyt wysokich i zbyt niskich temperatur. Chroni urządzenie przed oddziaływaniem bezpośredniego światła słonecznego. O ile to możliwe, przechowuj je w ciemności. Nie przechowuj urządzenia w plastikowych torbach, aby nie doszło do gromadzenia wilgotności.

Pod koniec każdego sezonu dokonaj ogólnej kontroli maszyny i usuń wszelkie osady, które się na niej zgromadziły. Na początku każdego sezonu upewnij się, czy sprawdziłeś, w jakim stanie jest maszyna. W razie konieczności dokonania naprawy skontaktuj się z jednym z naszych serwisów (por. adres na karcie gwarancji).

Przechowuj kultywator w suchym i czystym miejscu, do którego nie mają dostępu dzieci.

W przypadku długookresowego przechowywania upewnij się, że kultywator jest chroniony przed korozją i mrozem.

Pod koniec sezonu lub jeśli kultywator nie będzie używany dłużej niż miesiąc, przetrzyj wszystkie metalowe powierzchnie ścierką zwilżoną w oleju lub spryskaj je cienką warstwą oleju w sprayu, aby chronić urządzenie przed korozją. Opuść uchwyt w dół i odstaw kultywator w odpowiednie miejsce.

12. ROZWIĄZYWANIE PROBLEMÓW

Problem	Możliwe przyczyny	Rozwiązanie
Silnik się nie włącza.	Urządzenie nie jest podłączone do zasilania.	Podłącz urządzenie do zasilania.
	Sieć nie jest pod napięciem.	Sprawdź zasilanie.
	Uszkodzony kabel.	Sprawdź kabel. W razie potrzeby napraw go lub wymień.
	Wadliwy włącznik bezpieczeństwa/ wtyczka.	Skontaktuj się z autoryzowanym ośrodkiem serwisowym.
	Został uruchomiony bezpiecznik zapobiegający przegrzaniu.	<ol style="list-style-type: none"> 1. Kultywator pracuje na zbyt dużej głębokości, ustaw mniejszą głębokość. 2. Noże są zablokowane, usuń przeszkodę. 3. Gleba jest zbyt twarda, wybierz odpowiednią głębokość pracy i poruszaj maszyną do przodu i do tyłu, zmniejszając jednocześnie prędkość pracy. Przed kolejnym użyciem odczekaj ok. 15 minut do ostygnięcia silnika.
Nadmierny hałas.	Noże są zablokowane.	Wyłącz urządzenie. Poczekaj, aż noże się całkowicie zatrzymają. Usuń zablokowane przedmioty.
	Wypływający olej.	Należy oddać kultywator do naprawy. W celu uzyskania pomocy zadzwoń pod naszą linię obsługi klienta.
	Brak śruby, nakrętki lub innej części.	Dokręć wszystkie części. Jeśli hałas trwa nadal, umów się na naprawę.
Nadmierna wibracja.	Noże są uszkodzone lub zużyte.	Wymień uszkodzone lub zużyte noże.
	Kultywator pracuje na zbyt dużej głębokości.	Ustaw prawidłową głębokość pracy.
Złe efekty pracy.	Kultywator pracuje na zbyt małej głębokości.	Ustaw prawidłową głębokość pracy.
	Zużyte noże.	Wymień uszkodzone lub zużyte noże.

13. DANE TECHNICZNE

Model	FZK 2004 E
Zasilanie	230–240 V, 50 Hz
Moc 1 200 W	
Obroty na biegu jałowym	380/min
Szerokość pracy	400 mm
Głębokość pracy	20 cm
Liczba noży	6 szt.
Masa	9,45 kg
Wartości emisji hałasu wg normy	
LpA (ciśnienie akustyczne)	84,3 dB (A)
Gwarantowany poziom mocy akustycznej LWA	MAX 93 dB (A)
Poziom wibracji	0,798 m/s ² K = 1,5 m/s ²

14. UTYLIZACJA

Wskazówki i informacje dotyczące posługiwania się zużytym opakowaniem

Zużyte opakowanie należy przekazać na miejsce wyznaczone do składowania odpadu przez lokalny urząd.



Maszyna i jej wyposażenie są wyprodukowane z różnych materiałów, np. z metalu i plastiku. Uszkodzone części należy oddać do punktu selektywnej zbiórki. Szczegółowych informacji udziela odpowiedni urząd.



Ten produkt spełnia wszelkie podstawowe wymagania dyrektyw UE, które go dotyczą.

Zastrzegamy sobie możliwość dokonywania zmian tekstu, designu i danych technicznych wyrobu bez uprzedzenia.

Instrukcja użycia w języku oryginalnym.



 **FIELDMANN**[®]
Home & Garden Performance