

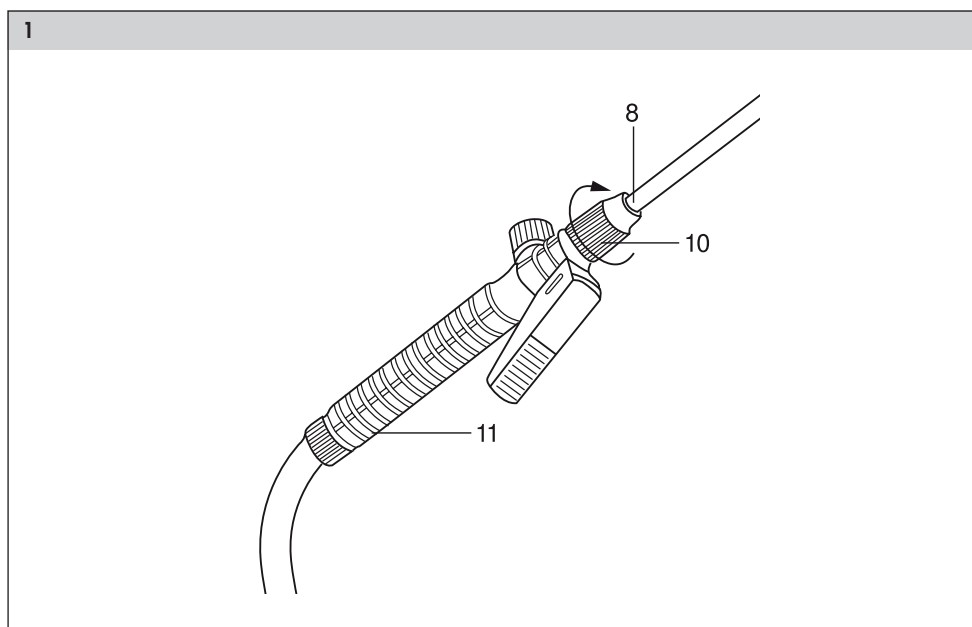

FZO 8054

English	5–18
Čeština.....	19–32
Slovenčina	33–46
Magyarul	47–60
Polski	61–74

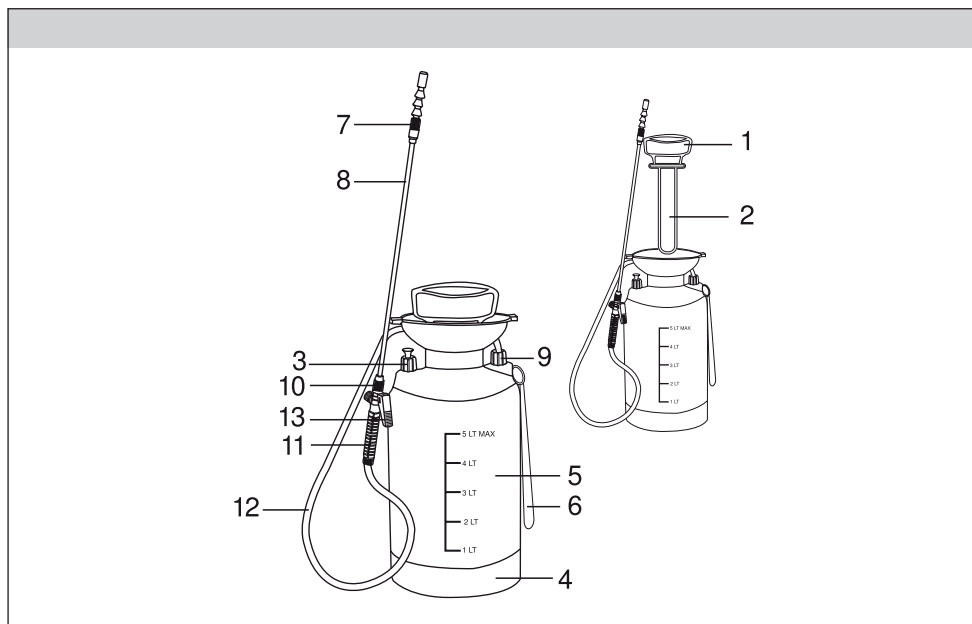

2

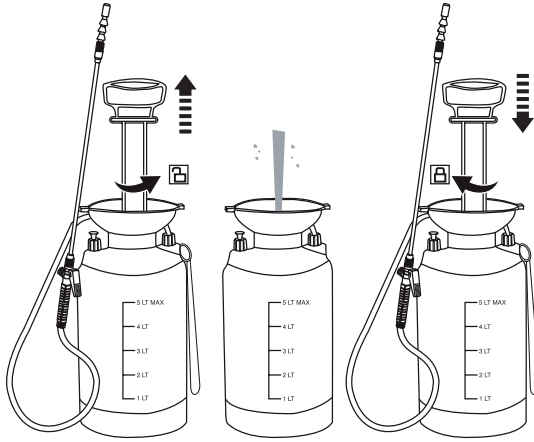

3

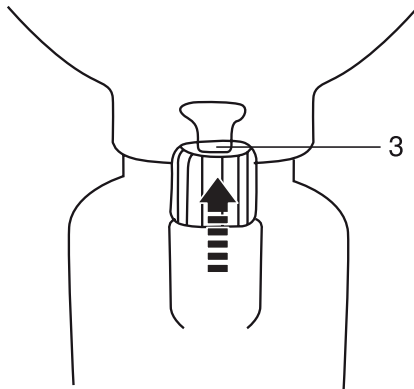

Hand pressure sprayer

USER'S MANUAL

Thank you for purchasing this Hand pressure sprayer FIELDMANN. Before you start using it, please carefully read this user's manual and save it for possible future use.

TABLE OF CONTENTS

1. GENERAL SAFETY INSTRUCTIONS	6
2. SYMBOLS.....	7
3. SAFETY INSTRUCTIONS.....	10
4. PRODUCT DESCRIPTION AND SPECIFICATIONS.....	11
5. OPERATIONS.....	12
6. TROUBLESHOOTING.....	14
7. CLEANING AND CARE.....	15
8. TECHNICAL DATA	16
9. WARRANTY	17
10. DISPOSAL.....	18

1. GENERAL SAFETY INSTRUCTIONS

WARNING!

Carefully read the instruction manual before use.

Important safety warnings

- ✿ Unpack the product carefully and be sure not to throw away any part of the package before having found all components of the product.
- ✿ Keep the product in a dry place out of reach of children.
- ✿ Read all cautions and instructions. The failure to adhere to warning cautions and instructions may result in an accident, fire and/or a serious injury.

Packaging

The product is placed in a package preventing damage during transport. This package is a raw material therefore it can be handed-over for recycling.

Instructions for use

Before beginning to work with the machine, read the following safety rules and instructions for use. Familiarize with operating elements and the proper use of the device. Keep the manual in a safe place for future reference. We recommend keeping the original package including the inner packaging materials, cash voucher and guarantee card for a period of warranty at minimum. For a case of transportation, pack the machine into the original box from the manufacturer, thus ensuring a maximum protection of the product during a possible transport (e.g. moving or sending into a service station).

 **Note:** If you hand the machine over to next persons, hand it over together with the manual. Adherence to the attached instructions for use is a precondition for the proper use of the machine. The operation manual includes also instructions for operation, maintenance and repairs.

The manufacturer does not take any responsibility for accidents or damages resulting from the failure to adhere to this manual.

2. SYMBOLS



Read the instruction manual.



Warning symbol - Stay alert and observe general hazards.



Volume container approx. 5,25 litres.
Not possible to fill the whole volume.



Max. filled capacity:
Approx. 4 litres.



Protect the container from solar radiation!



Not for use with readily flammable liquids!



Do not spray on people!



Spray on plants only!



Fill the device only with liquids at temperatures of 0–40 °C.



Wear respiratory protection.



Wear waterproof clothing with a resistance against the spray medium covering unprotected parts of your body.



CE stands for “Conformité Européenne” which means “Conformity with EU directives”. With the CE marking the manufacturer confirms that this product corresponds to the applicable European directives.



Permissible operating pressure: Approx. 2.5 bar.



Not for use with corrosive substances!



Do not spray on electrical devices, electrical cables or wires.



Do not spray on animals!



Do not use the product for drinks!



Wear eye protection (safety goggles or face shield).



Wear protective gloves.



Wear waterproof footwear with a resistance against the spray medium.

3. SAFETY INSTRUCTIONS

Keep all the safety advice and instructions in a safe place for future reference

⚠ WARNINGS!

- ✿ Children or persons who lack the knowledge or experience to use the device or whose physical, sensory or intellectual capacities are limited must never be allowed to use the device without supervision or Instruction by a person responsible for their safety. Children must never be allowed to play with the device.
- ✿ If the device is damage, do not repair! Never use the damage product!
- ✿ Do not use the device while fired, ill or under influence of alcohol or other drug or medicaments.
- ✿ There is a risk of injury to the skin resulting from contact with the spray product. Always wear suitable eye protection (goggles or face shield), protective clothing, gloves and breathing protection when in use.
- ✿ Do not carry out any repairs or modifications to the pressure sprayer.
- ✿ Do not eat, smoke or drink when in use.
- ✿ Wash your hands and face after each spraying session.
- ✿ Secure the product against falling, overturn, vibration, extremely high or low temperatures, direct sunlight and impacts during transportation to avoid damages and spillage.
- ✿ Always read and observe the Information provided by the chemical manufacturer when working with or mixing spray solutions.
- ✿ Release the residual pressure in the container by pulling the safety valve upwards before you open the container (Fig. 3).
- ✿ Never use the device in strong wind condition and in headwind direction. There is a risk of Injury to the skin resulting from contact with the spray product.
- ✿ Please keep mixing and filling inside the sprayer container to avoid contamination of the environment, especially with plant protection products, fertilisers, disinfectants or cleaning agents.
- ✿ Never spray on people, animals, electrical devices and lines, into the wind, or into bodies of water.
- ✿ Do not attempt to remove congestions by blowing into parts of the product with your mouth.
- ✿ Do not attempt to repair or modify the product in any way. Clean and maintain the product as described within this Instruction manual. Only use spare parts and accessories recommended by the manufacturer. Repairs shall only be carried out by the manufacturer, its service agent or similarly qualified persons. Failure to do so may result in hazard.
- ✿ Observe the legal requirements of your country for accident prevention and have the product examined externally by a competent professional every 2 years and subject it to an internal Inspection every 5 years.
- ✿ Check the product regularly each year after wind by using of clean water. Check product before each use.
- ✿ Do not use the sprayer when any leakages, uneven spray jet.

Intended use

The product is used for spraying liquids in the home, garden and greenhouses. The liquids include water, insecticides and fungicides for plants, disinfectants and water-soluble fertilisers that are allowed to be used in your country. Only the use of liquid manure, weedkillers and pesticides (PSM) approved by the BBA (Federal Biological Research Centre for Agriculture and Forestry) is allowed. At the time of product manufacture, these approved PSMs are not known to have any harmful effect on the materials used. The insecticides, fungicides and fertilisers for plants may only be sprayed in the concentrations given in the Instructions from the sprayed medium manufacturer. The spraying of solvents or solvent-containing liquids or oil is a particular example of Improper use of the product. This product is intended for private use only.

4. PRODUCT DESCRIPTION AND SPECIFICATIONS







Package included:

- ✿ Pressure sprayer
- ✿ Spray tube
- ✿ Carrying strap
- ✿ User manual

Product Features

- 1 Pump handle
- 2 Pump
- 3 Safety valve
- 4 Base
- 5 Container
- 6 Carrying strap
- 7 Spray nozzle
- 8 Spray tube
- 9 Union nut (Suction hose)
- 10 Union nut (sprayer handle)
- 11 Spray tube handle
- 12 Suction hose
- 13 Trigger

Preparations for different condition of use

Condition	Needs
Using with insecticides and fungicides for plants, disinfectants and water-soluble fertilisers.	   
If water only	  

5. OPERATIONS

BRINGING INTO USE (UNPACKING AND ASSEMBLY)

- ✿ Unpack all parts and lay them on a flat surface, check and make sure all the delivery parts are complete and free of any damage.
- ✿ Attaching the spray tube (see Fig. 1). Turn the union nut (10) anticlockwise to release it from the handle (11). Push the spray tube (6) into the handle (11) as far as it will go. Tighten the union nut (10) by turning it clockwise.

⚠ WARNING!

Examine the product before each use, ensure it is free damages, congestions and all parts work as intended. Rubber parts such as the hoses or O-rings must not show any cracks or appear porous. Pay particular attention to the safety devices. Ensure all connections are fitted tightly. Examine the product before first use after winter.

Check that the appliance is functioning properly! Check the pressure sprayer before each use to ensure that it is free of visible damage and is functioning safely. To do this, carry out the following tests and inspections:

- ✿ Check the container (5), the suction hose (12) and the carry strap (6) for visible damage.
- ✿ Check that the hose connections are fitted tightly.
- ✿ Check that the pipe connections are fitted tightly.
- ✿ Pump the pressure sprayer. Pull the safety valve (3) up to the stop. You must be able to hear the pressure escaping.

⚠ CAUTION:

Do not use the product if any visible damage or loss of functionality.

FILLING THE PRESSURE SPRAYER CONTAINER (FIG. 2)

⚠ WARNING!

Do not exceed the nominal volume!

Ensure the liquid to be sprayed is compatible with the product.

Ensure that the use of the pesticide, liquid fertiliser or cleaning agent is permitted in your country.

- ✿ Ensure the operation ground is flat and rigid. Avoid spillage during operation. Avoid contamination of the environment.
- ✿ Press the pump handle (1) downwards and turn it anticlockwise.
Note: Before you open the container, pull the safety valve (3) upwards to release any residual pressure still present in the container (5).
- ✿ Draw the pump (2) out of the container (5).
- ✿ Now fill the container.
Note: Fill the container (5) with only the amount of liquid that you actually need for that particular spraying session (not more than 6l).
- ✿ Place the pump (2) back into the container (5) and turn the pump handle (1) clockwise as far as it will go.

BUILDING UP THE OPERATING PRESSURE

- ✿ Move the pump handle (1) up and down until the pressure sprayer has been pumped up to a pressure not exceeding the maximum permissible operating pressure.
- ✿ **Note:** if the pressure of the air in the container reaches to the maximum, the pressure is automatically released through the safety valve (3).
- ✿ Press the pump handle (1) downwards into the recesses.
Note: Make sure the handle is secured by the recesses before carrying or transport in order to prevent loss of fuel, damage or injury.

SPRAYING

WARNING!

Take into account of wind, rain and other climate and environmental conditions to avoid of uncontrolled or unintended liquid distribution.

- ✿ Hang the pressure sprayer over your shoulder by the carrying strap (6).
Note: Ensure that the pressure sprayer is always kept upright.
- ✿ Hold the spray tube firmly by the handle (11) and direct the adjustable spray nozzle (7) e.g. at a plant.
- ✿ Press the trigger (13) to start spraying.
- ✿ Release the trigger (13) to stop spraying.
Note: When the pressure in the container (5) is no longer sufficient to spray, pump the container (5) to increase the pressure.
- ✿ When finish of spraying, pull the safety valve (3) upwards as far as it will go to release the residual pressure in the container (5) (See Fig. 3).

6. TROUBLESHOOTING

Follow below solutions to solve the problem encountered, or contact the retailer or manufacturer.

Problems	Causes	Solutions
Leakage or poor spraying occurs	The seal-ring loose or is damaged. Nozzle strainer or suction strainer is blocked. Nozzle is blocked.	Re-tighten up or replace. Clean. Clean or repair.
Pump handle is too heavy to operate	Piston O-ring insufficiently lubricated. Too high pressure in the container.	Apply lubricant to piston O-ring Stop pressurizing. Check the relief valve for jamming. Repair it if necessary.
Pump handle is too light to operate	Piston O-ring wears off or comes off. Water-proof washer comes off.	Replace the piston O-ring. Repair.
Spray air instead of water	The suction hose inside the container comes off.	Remove the hose cap and take out the suction hose to tighten.
No spray jet or uneven spray jet	Clogged.	Have the suction hose and nozzle check and cleaned.

7. CLEANING AND CARE

⚠ WARNING!

Always release residual pressure before cleaning (See Fig. 3). Protect yourself with suitable personal protective equipment (PPE) from hazardous substances, as you would while spraying. Take precautions to avoid environmental contamination from hazardous substances.

⚠ WARNING!

If the nozzle (7) seems to be blocked, do not try to blow it free with your mouth.

Clean the pressure sprayer after each use!

1. Cleaning of the pressure sprayer

- ✿ Unscrew the spray nozzle (7).
- ✿ Clean the spray nozzle (7) under running water.
- ✿ If the spray nozzle (7) is clogged, clean it by pushing a needle through it.
- ✿ Flush through the pressure sprayer, pipes and tubes with water.
- ✿ Clean the surfaces of the product with a moist cloth.

2. Cleaning of the suction hose (12)

- ✿ Loosen the union nut of the suction hose (9) on the container (5).
- ✿ Pull the suction hose (12) out of the container (5).
- ✿ Clean the suction hose (12) under running water.
- ✿ After cleaning, insert the suction hose (12) back in its opening on the container (5).
- ✿ Tighten the union nut (9) hand-tight.

3. Clean the pump (2) and container (5)

- ✿ Remove the pump unit (2) and flush it under running water.
- ✿ Rinse the spray container (5) with water. Turn it upside down to empty it completely.

STORAGE

- ✿ Release any residual pressure still present in the container (5) after use. To do this, pull the safety valve button (3) upwards until you can no longer hear the hiss of escaping air.
- ✿ Thoroughly clean the device and allow it to dry before you put it away for the winter. This will avoid frost damage.
- ✿ Clean the pressure sprayer before storing it away.
- ✿ Remove any leftover spray product from the container (5) and the pipes.
- ✿ Store the pressure sprayer in a dry, dust-free place.

8. TECHNICAL DATA

Max. Working pressure:	2.5 bar
Optimum operating pressure:	approx. 1.5 bar
Safety valve:	2.6 to 3.0 bar
Nominal volume:	5L
Gross Weight (empty):	approx. 1.15 kg
Gross Weight (full with 5L):	7.69 kg
Gross capacity:	approx. 5.25 L
Operating temperature:	0 to 40°C
Length of spray tube:	approx. 500 mm
Total residual volume:	30 ml
Pressure valve operation range:	1.4 ±0.2 bar (min. opening pressure)
	1.1 ±0.2 bar (min. close pressure)
Average flow rate (ml/min.):	210
Container size:	Ø 75 × 335 mm
Filter type and size:	0.9 × 0.9 mm
Nozzle:	opening diameter Ø 1.2 mm

9. WARRANTY

A statutory warranty applies for tills product.

Damages caused by wrong treatment or operation, by false placement or storage, improper connection or installation, as well as force or other external influences are not covered by this warranty. We recommend careful reading of the operating instructions as it contains important information.

Note:

1. In case this product does not function correctly, please firstly check if there are other reasons, e.g. for electrical appliances interruption of the power supply, or generally incorrect handling are the cause.
2. Please note that, where possible, the following documents or rather information should be provided together with your faulty product:
 - Purchase receipt
 - Model description / Type / Brand
 - Describe the fault and problem as detailed as possible

In the case of a claim for guarantee or defects, please contact the seller.

10. DISPOSAL



The packaging is made entirely of recyclable materials, which you may dispose of at local recycling facilities. Contact your local refuse disposal authority for more details of how to dispose of your worn-out product.

INSTRUCTIONS AND INFORMATION ON DISPOSING OF USED PACKAGING MATERIALS

Put any used package material to the place determined by the municipality for waste disposal.

DISPOSAL OF USED ELECTRIC AND ELECTRONIC EQUIPMENT



This symbol on products or accompanying documents means that used electric or electronic products must not be put to ordinary municipal waste. Hand over such products to determined collection points for proper disposal, restoration and recycling. Alternatively, in some countries of the European Union or other European countries you can return your products to your local dealer when you buy an equivalent new product. By dutiful disposal of this product you can preserve precious natural resources and you help prevent any potential adverse effects on the environment and human health which could be the results of wrong waste disposal. Ask your local authority or the nearest collection point for additional details. In case of improper disposal of this waste kind penalties can be imposed in accordance with national regulations.

For companies in the European Union countries

Should you want to dispose of electric and electronic devices, ask your dealer or vendor for necessary information. Disposal in other countries outside the European Union. Should you want to dispose of this product, ask your local authorities or your dealer for necessary information about disposal method.



This product fulfils all basic requirements of the EU directives that apply to it.

Text, design and technical specifications can change without prior notice and we reserve the right for their change.

User manual in the original language.

Ruční tlakový postřikovač

UŽIVATELSKÁ PŘÍRUČKA

Děkujeme vám za zakoupení tohoto ručního tlakového postřikovače FIELDMANN. Před jeho použitím si prosím pozorně přečtete tuto uživatelskou příručku a uschovejte ji pro případné pozdější použití.

OBSAH

1. OBECNÉ BEZPEČNOSTNÍ POKYNY	20
2. SYMBOLY	21
3. BEZPEČNOSTNÍ POKYNY	24
4. POPIS A SPECIFIKACE PRODUKTU.....	25
5. POUŽITÍ.....	26
6. ŘEŠENÍ PROBLÉMŮ.....	28
7. ČIŠTĚNÍ A ÚDRŽBA	29
8. TECHNICKÉ ÚDAJE.....	30
9. ZÁRUKA.....	31
10. LIKVIDACE	32

1. OBECNÉ BEZPEČNOSTNÍ POKYNY

⚠ VAROVÁNÍ!

Před použitím tohoto produktu si pozorně přečtěte návod k obsluze.

Důležitá bezpečnostní upozornění

- ✿ Opatrně produkt vybalte a nevyhazujte žádnou část balení dříve, než vybalíte a najdete všechny součásti.
- ✿ Uložte produkt na suchém místě mimo dosah dětí.
- ✿ Přečtěte si všechna upozornění a pokyny. V případě nedodržení upozornění a pokynů hrozí nebezpečí nehody, požáru a/nebo vážného zranění.

Balení

Produkt je umístěn v obalu zabraňujícím jeho poškození během přepravy. Tento obal představuje znovu využitelnou surovinu a proto jej můžete odevzdat k recyklaci.

Pokyny pro používání

Před zahájením práce s tímto zařízením si přečtěte následující bezpečnostní pravidla a pokyny k používání. Důkladně se seznamte s ovládacími prvky zařízení a se správným způsobem jeho používání. Uložte tento návod na bezpečné místo pro pozdější použití. Doporučujeme vám, abyste si alespoň po dobu platnosti záruky uschovali originální obal včetně vnitřních balících materiálů, pokladní odklad a záruční list. V případě přepravy zabalte zařízení do originální krabice od výrobce, aby byla zajištěna maximální ochrana produktu během přepravy (např. odvoz nebo odeslání do servisního střediska).

📖 Poznámka: Pokud budete zařízení předávat dalšímu uživateli, přiložte k němu také návod. Dodržování pokynů k používání uvedených v příloženém návodu je nezbytným předpokladem správného používání zařízení. Návod k obsluze obsahuje kromě pokynů k obsluze také pokyny k provádění údržby a oprav.

Výrobce nenese žádnou odpovědnost za nehody nebo škody vzniklé v důsledku nedodržování pokynů v tomto návodu.

2. SYMBOLY



Přečtěte si tento návod k obsluze.



Symbol varování – Budte ostražití a dodržujte obecné bezpečnostní pokyny.



Objem nádoby přibl. 5,25 litrů.
Není možné naplnit celý objem.



Max. kapacita plnění:
Přibl. 4 litry.



Chraňte nádobu před slunečním zářením!



Není určeno k použití se snadno
vznětlivými tekutinami!



Nestříkejte na jiné osoby!



Postříkujte pouze rostliny!



Plňte toto zařízení pouze tekutinami s teplotou 0–40 °C.



Používejte ochranu dýchacích cest.



Noste vodotěsné oblečení odolné vůči postřikové látce, které zakrývá nechráněné části těla.



CE je zkratkou „Conformity Européenne“, což znamená „Shoda se směrnici EU“. Označením CE výrobce potvrzuje, že tento produkt odpovídá příslušným evropským směrnicím.



Povolený provozní tlak: Přibl. 2,5 barů.



Není určeno k použití s žíravými látkami!



Nestříkejte na elektrická zařízení, elektrické kabely nebo vodiče.



Nestříkejte na zvířata!



Nepoužívejte tento produkt pro nápoje!



Noste ochranu zraku (bezpečnostní brýle nebo obličejový štít).



Používejte ochranné rukavice.



Noste vodotěsnou obuv s odolností vůči postřikové látce.

3. BEZPEČNOSTNÍ POKYNY

Uložte všechny bezpečnostní doporučení a pokyny na bezpečné místo pro pozdější použití.

⚠ VAROVÁNÍ!

- ☼ Děti nebo osoby s nedostatkem znalostí či zkušeností s používáním tohoto zařízení nebo osoby s omezenými fyzickými, smyslovými nebo intelektuálními schopnostmi nesmí nikdy používat toto zařízení, pokud nejsou pod dohledem a pokud neobdrželi pokyny od osoby odpovědné za jejich bezpečnost. Dětem nesmí být nikdy dovoleno hrát si s tímto zařízením.
- ☼ Pokud je toto zařízení poškozeno, neopravujte je! Nikdy nepoužívejte poškozený produkt!
- ☼ Nepoužívejte toto zařízení, jestliže jste unavení, nemocní nebo pod vlivem alkoholu nebo jiných drog či léků.
- ☼ Existuje nebezpečí zranění pokožky v důsledku kontaktu s postříkovou látkou. Během používání vždy noste vhodnou ochranu zraku (brýle nebo obličejový štít), ochranné oblečení, rukavice a ochranu dýchacích cest.
- ☼ Neprovádějte žádné opravy nebo úpravy tohoto tlakového postřikovače.
- ☼ Během používání nejezte, nekuřte a nepijte.
- ☼ Po každém postřikování si umyjte ruce a obličej.
- ☼ Chraňte produkt před pádem na zem, převrácením, vibracemi, extrémně vysokými nebo nízkými teplotami, přímým slunečním světlem a nárazy během přepravy, aby nedošlo k jeho poškození a vylití náplně.
- ☼ Před prací s postřikovacími roztoky a před jejich mícháním si vždy prostudujte a dodržujte pokyny výrobce chemikálií.
- ☼ Před otevřením nádoby uvolněte zbytkový tlak v nádobě vytažením bezpečnostního ventilu nahoru (obr. 3).
- ☼ Nikdy nepoužívejte toto zařízení v případě, že fouká silný vítr nebo protivítr. Existuje nebezpečí zranění pokožky v důsledku kontaktu s postříkovou látkou.
- ☼ Provádějte prosím míchání a plnění uvnitř nádoby tohoto postřikovače, aby nedošlo ke znečištění životního prostředí, zejména produkty pro ochranu rostlin, hnojiva, dezinfekčními nebo čistícími prostředky.
- ☼ Nikdy nestříkejte na jiné osoby, zvířata, elektrická zařízení a vedení, do větru a do vodních ploch.
- ☼ Nepokoušejte se uvolnit ucpaná místa profouknutím částí produktu vašimi ústy.
- ☼ Nepokoušejte se tento produkt jakkoli opravovat nebo upravovat. Při čištění a údržbě produktu postupujte podle tohoto návodu k obsluze. Používejte pouze náhradní díly a příslušenství doporučené výrobcem. Opravy smí provádět pouze výrobce, jeho servisní agent nebo podobně kvalifikovaná osoba. Jinak může dojít k nebezpečné situaci.
- ☼ Dodržujte požadavky zákonů vaší země pro prevenci nehod a každé 2 roky nechte tento produkt externě zkontrolovat kvalifikovaným profesionálem a každých 5 let nechte provést jeho interní kontrolu.
- ☼ Každý rok produkt pravidelně kontrolujte pomocí čisté vody. Před každým použitím produkt zkontrolujte.
- ☼ Nepoužívejte tento postřikovač, jestliže z něj cokoli uniká nebo když je nerovnoměrný proud postřiku.

Zamýšlené použití

Tento produkt je určen ke stříkání tekutin doma, na zahradě a ve sklenících. Jako tekutinu lze používat vodu, insekticidy a fungicidy pro rostliny, dezinfekční prostředky a ve vodě rozpustná hnojiva, jejichž používání je ve vaší zemi povoleno. Je povoleno pouze používání tekutého hnoje, herbicidů a pesticidů (PSM) schválených BBA (Federal Biological Research Centre for Agriculture and Forestry). Při výrobě tohoto produktu nebyly známy žádné nežádoucí účinky těchto schválených PSM na používané materiály. Insekticidy, fungicidy a hnojiva pro rostliny smí být stříkány pouze v koncentracích uvedených v pokynech výrobce postřikové látky. Stříkání rozpouštědel, tekutin obsahujících rozpouštědla nebo olejů je názorným příkladem nesprávného používání tohoto produktu. Tento produkt je určený pouze k soukromému použití.

4. POPIS A SPECIFIKACE PRODUKTU







Obsah balení:

- ✿ Tlakový postřikovač
- ✿ Postřikovací trubice
- ✿ Nosný popruh
- ✿ Uživatelská příručka

Vlastnosti produktu

- 1 Rukojeť čerpadla
- 2 Čerpadlo
- 3 Pojistný ventil
- 4 Základna
- 5 Nádoba
- 6 Nosný popruh
- 7 Postřikovací tryska
- 8 Postřikovací trubice
- 9 Spojovací matice (sací hadice)
- 10 Spojovací matice (rukojeť postřikovače)
- 11 Rukojeť postřikovací trubice
- 12 Sací hadice
- 13 Spoušť

Příprava pro odlišné podmínky používání

Stav	Potřeba
Používání insekticidů a fungicidů pro rostliny, dezinfekčních prostředků a ve vodě rozpustných hnojiv.	   
Pokud v případě vody	  

5. POUŽITÍ

PŘÍPRAVA K POUŽÍVÁNÍ (VYBALENÍ A SEŠTAVENÍ)

- ✿ Vybalte všechny díly, položte je na rovný povrch a zkontrolujte, zda jsou všechny dodané díly kompletní a nepoškozené.
- ✿ Připevnění postřikovací trubice (viz obr. 1). Otočte spojovací matici (10) proti směru hodinových ručiček, aby se uvolnila z rukojeti (11). Zatlačte postřikovací trubici (6) do rukojeti (11) až na doraz. Dotáhněte spojovací matici (10) jejím otočením ve směru hodinových ručiček.

⚠ VAROVÁNÍ!

Před každým použitím produktu zkontrolujte, zda není poškozen, ucpán a zda všechny díly fungují zamýšleným způsobem. Gumové díly, jako například hadice nebo těsnicí kroužky, nesmí obsahovat žádné praskliny nebo póry. Věnujte pozornost zejména bezpečnostním zařízením. Zajistěte, aby byla všechna připojení pevná. Před prvním použitím po zimě produkt zkontrolujte.

Zkontrolujte, zda produkt správně funguje! Před každým použitím tohoto tlakového postřikovače zkontrolujte, zda není viditelně poškozen a zda bezpečně funguje. Můžete to provést pomocí následujících testů a kontrol:

- ✿ Zkontrolujte viditelné poškození nádoby (5), sací hadice (12) a nosného popruhu (6).
- ✿ Zkontrolujte těsnost připojení hadice.
- ✿ Zkontrolujte těsnost připojení trubky.
- ✿ Napumpujte tlakový postřikovač. Vytáhněte bezpečnostní ventil (3) nahoru po zarážku. Musí být slyšet unikající tlak.

⚠ UPOZORNĚNÍ:

Nepoužívejte tento produkt v případě jakéhokoli vizuálního poškození nebo chybné funkce.

NAPLNĚNÍ NÁDOBY TLAKOVÉHO POSTŘIKOVAČE (OBR. 2)

⚠ VAROVÁNÍ!

Nepřekračujte jmenovitý objem! Zajistěte, aby byla tekutina určená k postřikování vhodná pro tento produkt. Ujistěte se, že je používání pesticidů, tekutých hnojiv nebo čistících prostředků ve vaší zemi povoleno.

- ✿ Ujistěte se, že je půda, kde se chcete pohybovat, rovná a pevná. Zabraňte vylití během používání. Zabraňte znečištění životního prostředí.
- ✿ Stlačte rukojeť čerpadla (1) dolů a otočte ji proti směru hodinových ručiček.
Poznámka: Před otevřením nádoby vytáhněte bezpečnostní ventil (3) nahoru pro uvolnění zbytkového tlaku existujícího v nádobě (5).
- ✿ Vytáhněte čerpadlo (2) z nádoby (5).
- ✿ Nyní nádobu naplňte.
Poznámka: Naplňte nádobu (5) pouze takovým množstvím tekutiny, které skutečně potřebujete pro konkrétní postřikování (ne více, než 6l).
- ✿ Vložte čerpadlo (2) zpět do nádoby (5) a otočte rukojeť čerpadla (1) ve směru hodinových ručiček až na doraz.

VYTVOŘENÍ PROVOZNÍHO TLAKU

- ✿ Pohybnějte rukojeť čerpadla (1) nahoru a dolů, dokud není tlakový postřikovač napumpován na tlak nepřesahující maximální povolený provozní tlak.
- ✿ **Poznámka:** pokud tlak vzduchu v nádobě dosáhne maxima, dojde k automatickému uvolnění tlaku přes bezpečnostní ventil (3).
- ✿ Stlačte rukojeť čerpadla (1) dolů do výklenků.
Poznámka: Před přenášením nebo přepravou zajistěte, aby byla rukojeť zajištěna pomocí výklenků, aby nedošlo ke ztrátě náplně, poškození nebo zranění.

POSTŘIKOVÁNÍ

⚠ VAROVÁNÍ!

Počítejte s větrem, deštěm a jinými klimatickými a okolními podmínkami, aby nedošlo k nekontrolované nebo neúmyslné distribuci tekutiny.

- ✿ Zavěste si tlakový postřikovač přes rameno pomocí nosného popruhu (6).
Poznámka: Zajistěte, aby byl tento tlakový postřikovač vždy ve svislé poloze.
- ✿ Držte postřikovací trubici pevně pomocí rukojeti (11) a nasměrujte nastavitelnou postřikovací trysku (7) např. na rostlinu.
- ✿ Spusťte postřikování stisknutím spouště (13).
- ✿ Zastavte postřikování stisknutím spouště (13).
Poznámka: Když přestane tlak v nádobě (5) postačovat pro postřikování, napumpujte nádobu (5) pro zvýšení tlaku.
- ✿ Po dokončení postřikování vytáhněte bezpečnostní ventil (3) co nejvíce nahoru, aby se uvolnil zbytkový tlak v nádobě (5) (viz obr. 3).

6. ŘEŠENÍ PROBLÉMŮ

Pokud narazíte na problém, zkuste jej vyřešit pomocí níže uvedených řešení, nebo kontaktujte prodejce či výrobce.

Problémy	Příčiny	Řešení
Únik tekutiny nebo špatné postřikování	Uvolněný nebo poškozený těsnicí kroužek. Filtr trysky nebo filtr sání je ucpaný. Tryska je ucpaná.	Dotáhněte jej nebo jej vyměňte. Vyčistěte. Vyčistěte nebo opravte.
Rukojeť čerpadla je příliš těžká pro ovládání	Těsnicí kroužek pístu je nedostatečně namazán. Příliš vysoký tlak v nádobě.	Aplikujte na těsnicí kroužek mazivo Přestaňte vytvářet tlak. Zkontrolujte, zda není ucpaný přetlakový ventil. V případě potřeby jej opravte.
Rukojeť čerpadla je příliš lehká pro ovládání	Opotřebený nebo oddělený těsnicí kroužek pístu. Oddělená vodotěsná podložka.	Vyměňte těsnicí kroužek pístu. Opravte.
Postřikování vzduchu namísto vody	Sací hadice v nádobě se oddělila.	Odstraňte krytku hadice a vyměňte sací hadici za účelem dotažení.
Žádný nebo nerovnoměrný proud postřiku	Ucpání.	Nechte sací hadici a trysku zkontrolovat a vyčistit.

7. ČIŠTĚNÍ A ÚDRŽBA

⚠ VAROVÁNÍ!

Před čištěním vždy uvolněte zbytkový tlak (viz obr. 3). Chraňte se podobně jako během postřikování vhodnými osobními ochrannými pomůckami (PPE – personal protective equipment) před nebezpečnými látkami. Přijměte bezpečnostní opatření zabráňující znečištění životního prostředí nebezpečnými látkami.

⚠ VAROVÁNÍ!

Pokud se tryska (7) zdá být ucpaná, nesnažte se ji profouknout svými ústy.

Po každém použití tlakový postřikovač očistěte!

1. Čištění tlakového postřikovače

- ✿ Odšroubujte postřikovací trysku (7).
- ✿ Očistěte postřikovací trysku (7) pod tekoucí vodou.
- ✿ Pokud je postřikovací tryska (7) ucpaná, očistěte ji protažením jehly skrz tuto trysku.
- ✿ Vypláchněte tlakový postřikovač, trubky a trubice vodou.
- ✿ Očistěte povrchy produktu navlhčeným hadříkem.

2. Čištění sací hadice (12)

- ✿ Uvolněte spojovací matici sací hadice (9) na nádobě (5).
- ✿ Vytáhněte sací hadici (12) z nádoby (5).
- ✿ Očistěte sací hadici (12) pod tekoucí vodou.
- ✿ Po vyčištění vložte sací hadici (12) zpět do jejího otvoru v nádobě (5).
- ✿ Dotáhněte ručně spojovací matici (9).

3. Čištění čerpadla (2) a nádoby (5)

- ✿ Vyměňte jednotku čerpadla (2) a vypláchněte ji pod tekoucí vodou.
- ✿ Opláchněte postřikovací nádobu (5) vodou. Otočte ji dnem vzhůru, aby se zcela vyprázdnila.

SKLADOVÁNÍ

- ✿ Uvolněte jakýkoli zbytkový tlak, který zůstal v nádobě (5) po ukončení používání. Uděláte to vytážením tlačítka bezpečnostního ventilu (3) nahoru tak, aby přestalo být slyšet syčení unikajícího vzduchu.
- ✿ Důkladně zařízení očistěte a před jeho uložením na zimu jej nechte uschnout. Zabráníte tak poškození mrazem.
- ✿ Tlakový postřikovač před jeho uložením očistěte.
- ✿ Odstraňte z nádoby (5) a trubek jakékoli zbytky postřikové látky.
- ✿ Skladujte tlakový postřikovač v suchém bezprašném prostředí.

8. TECHNICKÉ ÚDAJE

Max. pracovní tlak:	2,5 bar
Optimální provozní tlak:	přibl. 1,5 bar
Bezpečnostní ventil:	2,6 až 3,0 bar
Jmenovitý objem:	5 l
Hrubá hmotnost (prázdné zařízení):	přibl. 1,15 kg
Hrubá hmotnost (náplň 5 l):	7,69 kg
Hrubý objem:	přibl. 5,25 l
Provozní teplota:	0 až 40 °C
Délka postřikovací trubice:	přibl. 500 mm
Celkový zbytkový objem:	30 ml
Provozní rozsah tlakového ventilu:	1,4 ±0,2 bar (min. otevírací tlak)
	1,1 ±0,2 bar (min. uzavírací tlak)
Průměrná průtoková rychlost (ml/min.):	210
Velikost nádoby:	Ø 75 × 335 mm
Typ a velikost filtru:	0,9 × 0,9 mm
Tryska:	průměr otevření Ø 1,2 mm

9. ZÁRUKA

Na tento produkt se vztahuje zákonná záruka.

Na škody způsobené nesprávným zacházením nebo ovládním, nesprávným umístěním nebo skladováním, nesprávným připojením nebo instalací, stejně jako násilím či jinými vnějšími vlivy se tato záruka nevztahuje. Doporučujeme vám, abyste si pozorně přečetli tento návod k obsluze, protože obsahuje důležité informace.

Poznámka:

1. Pokud tento produkt nefunguje správně, zkontrolujte prosím nejprve, zda nejsou příčinou vnější okolnosti, jako například přerušení dodávky energie u elektrických spotřebičů nebo nesprávné ovládní.
2. Uvědomte si prosím, že s vaším vadným produktem byste měli poskytnout následující dokumenty a informace:
 - Stvrzenku potvrzující zakoupení
 - Popis/typ/značku modelu
 - Co nejpodrobnější popis závady a problému

V případě záruční reklamace nebo závady prosím kontaktujte vašeho prodejce.

10. LIKVIDACE



Celý obal je vyroben z recyklovatelných materiálů, které můžete zlikvidovat v místním recyklačním zařízení. Podrobnější informace o likvidaci vašeho vyřazeného produktu vám poskytnou místní úřady zabývající se likvidací odpadu.

POKyny A INFORMACE K LIKVIDACI VYŘAZENÝCH OBALOVÝCH MATERIÁLŮ

Odevzdejte veškerý použitý obalový materiál na místě, které je určeno místními úřady pro likvidaci odpadu.

LIKVIDACE VYŘAZENÝCH ELEKTRICKÝCH A ELEKTRONICKÝCH ZAŘÍZENÍ



Tento symbol na produktech nebo v přiložené dokumentaci znamená, že vyřazené elektrické nebo elektronické produkty nesmí být vyhazovány do běžného komunálního odpadu. Odevzdejte tyto produkty na určených sběrných místech, kde bude provedena jejich správná likvidace, obnovení a recyklace. V některých státech Evropské unie nebo v některých evropských zemích můžete při nákupu odpovídajícího nového produktu vrátit vaše produkty místnímu prodejci. Správnou likvidací tohoto produktu pomáháte chránit cenné přírodní zdroje a zabráníte možným negativním dopadům na životní prostředí a lidské zdraví, ke kterým by mohlo dojít v důsledku nesprávné likvidace odpadu. Další podrobnosti vám poskytnou místní úřady nebo nejbližší sběrný dvůr. V případě nesprávné likvidace tohoto druhu odpadu mohou být uloženy pokuty v souladu s platnými národními předpisy.

Pro společnosti, které působí v zemích Evropské unie

Chcete-li zlikvidovat elektrická nebo elektronická zařízení, vyžádejte si potřebné informace od vašeho prodejce nebo dodavatele. Likvidace v zemích mimo Evropskou unii. Chcete-li tento produkt zlikvidovat, požádejte místní úřady nebo prodejce o nezbytné informace o způsobu likvidace.



Tento produkt splňuje všechny základní požadavky všech příslušných směrnic EU.

Text, design a technické specifikace se mohou změnit bez předchozího upozornění a vyhrazueme si právo na provádění těchto změn.

Uživatelské příručka v originálním jazyce.

Ručný tlakový postrekovač

POUŽÍVATEĽSKÁ PRÍRUČKA

Ďakujeme vám za kúpu tohto ručného tlakového postrekovača FIELDMANN. Pred jeho použitím si, prosím, pozorne prečítajte túto používateľskú príručku a uschovajte ju na prípadné neskoršie použitie.

OBSAH

1. VŠEOBECNÉ BEZPEČNOSTNÉ POKYNY	34
2. SYMBOLY	35
3. BEZPEČNOSTNÉ POKYNY	38
4. POPIS A ŠPECIFIKÁCIA PRODUKTU.....	39
5. POUŽITIE	40
6. RIEŠENIE PROBLÉMOV	42
7. ČISTENIE A ÚDRŽBA.....	43
8. TECHNICKÉ ÚDAJE.....	44
9. ZÁRUKA.....	45
10. LIKVIDÁCIA.....	46

1. VŠEOBECNÉ BEZPEČNOSTNÉ POKYNY

VAROVANIE!

Pred použitím tohto produktu si pozorne prečítajte návod na obsluhu.

Dôležité bezpečnostné upozornenia

- ✿ Opatrne produkt vybalte a nevyhadzujte žiadnu časť balenia skôr, než vybalíte a nájdete všetky súčasti.
- ✿ Uložte produkt na suchom mieste mimo dosahu detí.
- ✿ Prečítajte si všetky upozornenia a pokyny. V prípade nedodržania upozornenia a pokynov hrozí nebezpečenstvo nehody, požiaru a/alebo vážneho zranenia.

Balenie

Produkt je umiestnený v obale zabraňujúcom jeho poškodenie počas prepravy. Tento obal predstavuje znovu využiteľnú surovinu a preto ho môžete odovzdať na recykláciu.

Pokyny na používanie

Pred začatím práce s týmto zariadením si prečítajte nasledujúce bezpečnostné pravidlá a pokyny na používanie. Dôkladne sa oboznámte s ovládacími prvkami zariadenia a so správnym spôsobom jeho používania. Uložte tento návod na bezpečné miesto na neskoršie použitie. Odporúčame vám, aby ste si aspoň počas platnosti záruky uschovali originálny obal vrátane vnútorných baliacich materiálov, pokladničný odklad a záručný list. V prípade prepravy zabalte zariadenie do originálnej škatule od výrobcu, aby bola zaistená maximálna ochrana produktu počas prepravy (napr. odvoz alebo odoslanie do servisného strediska).

 **Poznámka:** Ak budete zariadenie odovzdávať ďalšiemu používateľovi, priložte k nemu aj návod.

Dodržiavanie pokynov na používanie uvedených v priloženom návode je nevyhnutným predpokladom správneho používania zariadenia. Návod na obsluhu obsahuje okrem pokynov na obsluhu aj pokyny na vykonávanie údržby a opráv.

Výrobca nenesie žiadnu zodpovednosť za nehody alebo škody vzniknuté v dôsledku nedodržiavania pokynov v tomto návode.

2. SYMBOLY



Prečítajte si tento návod na obsluhu.



Symbol varovania – Bud'te ostražití a dodržujte všeobecné bezpečnostné pokyny.



Objem nádoby pribl. 5,25 litrov.
Nie je možné naplniť celý objem.



Max. kapacita plnenia:
Pribl. 4 litre.



Chráňte nádobu pred slnečným žiarením!



Nie je určené na použitie s ľahko zápalnými tekutinami!



Nestriekajte na iné osoby!



Postrekujte iba rastliny!



Plňte toto zariadenie iba tekutinami s teplotou 0 – 40 °C.



Používajte ochranu dýchacích ciest.



Noste vodotesné oblečenie odolné proti postrekovej látke, ktoré zakrýva nechránené časti tela.



CE je skratkou „Conformity Européenne“, čo znamená „Zhoda so smernicami EÚ“. Označením CE výrobca potvrdzuje, že tento produkt zodpovedá príslušným európskym smerniciam.



Povolený prevádzkový tlak: Pribl. 2,5 baru.



Nie je určené na použitie so žieravými látkami!



Nestriekajte na elektrické zariadenia, elektrické káble alebo vodiče.



Nestriekajte na zvieratá!



Nepoužívajte tento produkt pre nápoje!



Noste ochranu zraku (bezpečnostné okuliare alebo tvárový štít).



Používajte ochranné rukavice.



Noste vodotesnú obuv s odolnosťou proti postrekovej látke.

3. BEZPEČNOSTNÉ POKYNY

Uložte všetky bezpečnostné odporúčania a pokyny na bezpečné miesto na neskoršie použitie.

⚠ VAROVANIE!

- ☼ Deti alebo osoby s nedostatkom znalostí či skúseností s používaním tohto zariadenia alebo osoby s obmedzenými fyzickými, zmyslovými alebo intelektuálnymi schopnosťami nesmú nikdy používať toto zariadenie, ak nie sú pod dohľadom a ak nedostali pokyny od osoby zodpovednej za ich bezpečnosť. Deťom nesmie byť nikdy dovolené hrať sa s týmto zariadením.
- ☼ Ak je toto zariadenie poškodené, neopravujte ho! Nikdy nepoužívajte poškodený produkt!
- ☼ Nepoužívajte toto zariadenie, ak ste unavení, chorí alebo pod vplyvom alkoholu alebo iných drog či liekov.
- ☼ Existuje nebezpečenstvo zranenia pokožky v dôsledku kontaktu s postrekovou látkou. Počas používania vždy nosíte vhodnú ochranu zraku (okuliare alebo tvárový štít), ochranné oblečenie, rukavice a ochranu dýchacích ciest.
- ☼ Nevykonávajte žiadne opravy alebo úpravy tohto tlakového postrekovača.
- ☼ Počas používania nejedzte, nefajčite a nepite.
- ☼ Po každom postrekaní si umyte ruky a tvár.
- ☼ Chráňte produkt pred pádom na zem, prevrátením, vibráciami, extrémne vysokými alebo nízkymi teplotami, priamym slnečným svetlom a nárazmi počas prepravy, aby nedošlo k jeho poškodeniu a vyliatiu náplne.
- ☼ Pred prácou s postrekovacími roztokmi a pred ich miešaním si vždy preštudujte a dodržujte pokyny výrobcu chemikálií.
- ☼ Pred otvorením nádoby uvoľníte zvyškový tlak v nádobe vytiahnutím bezpečnostného ventilu nahor (obr. 3).
- ☼ Nikdy nepoužívajte toto zariadenie v prípade, že fúka silný vietor alebo protivietor. Existuje nebezpečenstvo zranenia pokožky v dôsledku kontaktu s postrekovou látkou.
- ☼ Miešajte a plňte, prosím, vnútri nádoby tohto postrekovača, aby nedošlo k znečisteniu životného prostredia, najmä produktmi na ochranu rastlín, hnojivami, dezinfekčnými alebo čistiacimi prostriedkami.
- ☼ Nikdy nestriekajte na iné osoby, zvieratá, elektrické zariadenia a vedenia, do vetra a do vodných plôch.
- ☼ Nepokúšajte sa uvoľniť upchaté miesta prefúknuťmi časť produktu vašimi ústami.
- ☼ Nepokúšajte sa tento produkt akokoľvek opravovať alebo upravovať. Pri čistení a údržbe produktu postupujte podľa tohto návodu na obsluhu. Používajte iba náhradné diely a príslušenstvo odporúčané výrobcom. Opravy smie vykonávať iba výrobca, jeho servisný agent alebo podobne kvalifikovaná osoba. Inak môže dôjsť k nebezpečnej situácii.
- ☼ Dodržiavajte požiadavky zákonov vašej krajiny pre prevenciu nehôd a každé 2 roky nechajte tento produkt externe skontrolovať kvalifikovaným profesionálom a každých 5 rokov nechajte vykonať jeho internú kontrolu.
- ☼ Každý rok produkt pravidelne kontrolujte pomocou čistej vody. Pred každým použitím produkt skontrolujte.
- ☼ Nepoužívajte tento postrekovač, ak z neho čokoľvek uniká alebo keď je nerovnomerný prúd postreku.

Zamýšľané použitie

Tento produkt je určený na striekanie tekutín doma, na záhrade a v pohároch. Ako tekutinu je možné používať vodu, insekticídy a fungicídy pre rastliny, dezinfekčné prostriedky a vo vode rozpustné hnojivá, ktorých používanie je vo vašej krajine povolené. Je povolené iba používanie tekutého hnoja, herbicídov a pesticídov (PSM) schválených BBA (Federal Biological Research Centre for Agriculture and Forestry). Pri výrobe tohto produktu neboli známe žiadne nežiaduce účinky týchto schválených PSM na používané materiály. Insekticídy, fungicídy a hnojivá pre rastliny sa smú striekať iba v koncentráciách uvedených v pokynoch výrobcu postrekovej látky. Striekacie roztoky obsahujúce rozpúšťadlá alebo oleje je názorným príkladom nesprávneho používania tohto produktu. Tento produkt je určený iba na súkromné použitie.

4. POPIS A ŠPECIFIKÁCIA PRODUKTU







Obsah balenia:

- ✿ Tlakový postrekovač
- ✿ Postrekovacia trubica
- ✿ Nosný popruh
- ✿ Používateľská príručka

Vlastnosti produktu

- 1 Rukoväť čerpadla
- 2 Čerpadlo
- 3 Poistný ventil
- 4 Základňa
- 5 Nádobka
- 6 Nosný popruh
- 7 Postrekovacia dýza
- 8 Postrekovacia trubica
- 9 Spojovacia matica (nasávacia hadica)
- 10 Spojovacia matica (rukoväť postrekovača)
- 11 Rukoväť postrekovacej trubice
- 12 Nasávacia hadica
- 13 Spúšť

Príprava pre odlišné podmienky používania

Stav	Potreba
Používanie insekticídov a fungicídov pre rastliny, dezinfekčných prostriedkov a vo vode rozpustných hnojív.	   
Ak v prípade vody	  

5. POUŽITIE

PRÍPRAVA NA POUŽÍVANIE (VYBALENIE A ZOSTAVENIE)

- ✿ Vybaliť všetky diely, položte ich na rovný povrch a skontrolujte, či sú všetky dodané diely kompletné a nepoškodené.
- ✿ Pripevnenie postrekovacej trubice (pozrite obr. 1). Otočte spojovaciu maticu (10) proti smeru hodinových ručičiek, aby sa uvoľnila z rukoväti (11). Zatlačte postrekovaciu trubicu (6) do rukoväti (11) až na doraz. Dotiahnite spojovaciu maticu (10) jej otočením v smere hodinových ručičiek.

⚠ VAROVANIE!

Pred každým použitím produktu skontrolujte, či nie je poškodený, upchatý a či všetky diely fungujú zamýšľaným spôsobom. Gumové diely, ako napríklad hadice alebo tesniace krúžky, nesmú obsahovať žiadne praskliny alebo póry. Venujte pozornosť najmä bezpečnostným zariadeniam. Zaisťte, aby boli všetky pripojenia pevné. Pred prvým použitím po zime produkt skontrolujte.

Skontrolujte, či produkt správne funguje! Pred každým použitím tohto tlakového postrekovača skontrolujte, či nie je viditeľne poškodený a či bezpečne funguje. Môžete to vykonať pomocou nasledujúcich testov a kontrol:

- ✿ Skontrolujte viditeľné poškodenie nádoby (5), nasávacej hadice (12) a nosného popruhu (6).
- ✿ Skontrolujte tesnosť pripojenia hadice.
- ✿ Skontrolujte tesnosť pripojenia rúrky.
- ✿ Napumpujte tlakový postrekovač. Vytiahnite bezpečnostný ventil (3) nahor po zarážku. Musí byť počuť unikajúci tlak.

⚠ UPOZORNENIE:

Nepoužívajte tento produkt v prípade akéhokoľvek vizuálneho poškodenia alebo chybnej funkcie.

NAPLNENIE NÁDOBY TLAKOVÉHO POSTREKOVAČA (OBR. 2)

⚠ VAROVANIE!

Neprekračujte menovitý objem! Zaisťte, aby bola tekutina určená na postrekovanie vhodná pre tento produkt. Uistite sa, že je používanie pesticídov, tekutých hnojív alebo čistiacich prostriedkov vo vašej krajine povolené.

- ✿ Uistite sa, že je pôda, kde sa chcete pohybovať, rovná a pevná. Zabráňte vyliatiu počas používania. Zabráňte znečisteniu životného prostredia.
- ✿ Stlačte rukoväť čerpadla (1) dole a otočte ju proti smeru hodinových ručičiek.
Poznámka: Pred otvorením nádoby vytiahnite bezpečnostný ventil (3) nahor na uvoľnenie zvyškového tlaku existujúceho v nádobe (5).
- ✿ Vytiahnite čerpadlo (2) z nádoby (5).
- ✿ Teraz nádobu naplňte.
Poznámka: Naplňte nádobu (5) iba takým množstvom tekutiny, ktoré skutočne potrebujete na konkrétne postrekovanie (nie viac, než 6l).
- ✿ Vložte čerpadlo (2) späť do nádoby (5) a otočte rukoväť čerpadla (1) v smere hodinových ručičiek až na doraz.

VYTVORENIE PREVÁDZKOVÉHO TLAKU

- ✿ Pohybujte rukoväťou čerpadla (1) hore a dole, kým nie je tlakový postrekovač napumpovaný na tlak nepresahujúci maximálny povolený prevádzkový tlak.
- ✿ **Poznámka:** ak tlak vzduchu v nádobe dosiahne maxima, dôjde k automatickému uvoľneniu tlaku cez bezpečnostný ventil (3).
- ✿ Stlačte rukoväť čerpadla (1) dole do výklenkov.
Poznámka: Pred prenášaním alebo prepravou zaistíte, aby bola rukoväť zaistená pomocou výklenkov, aby nedošlo k strate náplne, poškodeniu alebo zraneniu.

POSTREKOVANIE

VAROVANIE!

Počítajte s vetrom, dažďom a inými klimatickými a okolitými podmienkami, aby nedošlo k nekontrolovanej alebo neúmyselnej distribúcii tekutiny.

- ✿ Zavesť si tlakový postrekovač cez rameno pomocou nosného popruhu (6).
Poznámka: Zaistíte, aby bol tento tlakový postrekovač vždy vo zvislej polohe.
- ✿ Držte postrekovaciu trubicu pevne pomocou rukoväti (11) a nasmerujte nastaviteľnú postrekovaciu dýzu (7) napr. na rastlinu.
- ✿ Spustíte postrekovanie stlačením spúšte (13).
- ✿ Zastavíte postrekovanie stlačením spúšte (13).
Poznámka: Keď prestane tlak v nádobe (5) postačovať na postrekovanie, napumpujte nádobu (5) na zvýšenie tlaku.
- ✿ Po dokončení postrekovania vytiahnite bezpečnostný ventil (3) čo najviac nahor, aby sa uvoľnil zvyškový tlak v nádobe (5) (pozrite obr. 3).

6. RIEŠENIE PROBLÉMOV

Ak narazíte na problém, skúste ho vyriešiť pomocou nižšie uvedených riešení, alebo kontaktujte predajcu či výrobcu.

Problémy	Príčiny	Riešenie
Únik tekutiny alebo zlé postrekovanie	Uvoľnený alebo poškodený tesniaci krúžok. Filter dýzy alebo filter nasávania je upchatý. Dýza je upchatá.	Dotiahnite ho alebo ho vymeňte. Vyčistite. Vyčistite alebo opravte.
Rukoväť čerpadla je príliš ťažká na ovládanie	Tesniaci krúžok piesta je nedostatočne namazaný. Príliš vysoký tlak v nádobe.	Aplikujte na tesniaci krúžok mazivo Prestaňte vytvárať tlak. Skontrolujte, či nie je upchatý pretlakový ventil. V prípade potreby ho opravte.
Rukoväť čerpadla je príliš ľahká na ovládanie	Opotrebený alebo oddelený tesniaci krúžok piesta. Oddelená vodotesná podložka.	Vymeňte tesniaci krúžok piesta. Opravte.
Postrekovanie vzduchu namiesto vody	Nasávací hadica v nádobe sa oddelila.	Odstráňte krytku hadice a vyberte nasávaciu hadicu s cieľom dotiahnutia.
Žiadny alebo nerovnomerný prúd postreku	Upchatie.	Nechajte nasávaciu hadicu a dýzu skontrolovať a vyčistiť.

7. ČISTENIE A ÚDRŽBA

⚠ VAROVANIE!

Pred čistením vždy uvoľnite zvyškový tlak (pozrite obr. 3). Chráňte sa podobne ako počas postrekovania vhodnými osobnými ochrannými pomôckami (PPE – personal protective equipment) pred nebezpečnými látkami. Prijmite bezpečnostné opatrenia zabráňujúce znečisteniu životného prostredia nebezpečnými látkami.

⚠ VAROVANIE!

Ak sa dýza (7) zdá byť upchatá, nesnažte sa ju prefúknuť svojimi ústami.

Po každom použití tlakový postrekovač očistite!

1. Čistenie tlakového postrekovača

- ✿ Odskrutkujte postrekovaciu dýzu (7).
- ✿ Očistite postrekovaciu dýzu (7) pod tečúcou vodou.
- ✿ Ak je postrekovacia dýza (7) upchatá, očistite ju pretiahnutím ihly cez túto dýzu.
- ✿ Vypláchnite tlakový postrekovač, rúrky a trubice vodou.
- ✿ Očistite povrchy produktu navlhčenou handričkou.

2. Čistenie nasávacej hadice (12)

- ✿ Uvoľnite spojovaciu maticu nasávacej hadice (9) na nádobe (5).
- ✿ Vytiahnite nasávaciu hadicu (12) z nádoby (5).
- ✿ Očistite nasávaciu hadicu (12) pod tečúcou vodou.
- ✿ Po vyčistení vložte nasávaciu hadicu (12) späť do jej otvoru v nádobe (5).
- ✿ Dotiahnite ručne spojovaciu maticu (9).

3. Čistenie čerpadla (2) a nádoby (5)

- ✿ Vyberte jednotku čerpadla (2) a vypláchnite ju pod tečúcou vodou.
- ✿ Opláchnite postrekovaciu nádobu (5) vodou. Otočte ju dnom nahor, aby sa celkom vyprázdnila.

SKLADOVANIE

- ✿ Uvoľnite akýkoľvek zvyškový tlak, ktorý zostal v nádobe (5) po ukončení používania. Urobíte to vytiahnutím tlačidla bezpečnostného ventilu (3) nahor tak, aby prestalo byť počuť syčanie unikajúceho vzduchu.
- ✿ Dôkladne zariadenie očistite a pred jeho uložením na zimu ho nechajte uschnúť. Zabráňte tak poškodeniu mrazom.
- ✿ Tlakový postrekovač pred jeho uložením očistite.
- ✿ Odstráňte z nádoby (5) a rúrok akékoľvek zvyšky postrekovej látky.
- ✿ Skladujte tlakový postrekovač v suchom bezprašnom prostredí.

8. TECHNICKÉ ÚDAJE

Max. pracovný tlak:	2,5 bar
Optimálny prevádzkový tlak:	pribl. 1,5 bar
Bezpečnostný ventil:	2,6 až 3,0 bar
Menovitý objem:	5 l
Hrubá hmotnosť (prázdne zariadenie):	pribl. 1,15 kg
Hrubá hmotnosť (náplň 5 l):	7,69 kg
Hrubý objem:	pribl. 5,25 l
Prevádzková teplota:	0 až 40 °C
Dĺžka postrekovacej trubice:	pribl. 500 mm
Celkový zvyškový objem:	30 ml
Prevádzkový rozsah tlakového ventilu:	1,4 ± 0,2 bar (min. otvárací tlak)
	1,1 ± 0,2 bar (min. uzatvárací tlak)
Priemerná prietoková rýchlosť (ml/min.):	210
Veľkosť nádoby:	Ø 75 × 335 mm
Typ a veľkosť filtra:	0,9 × 0,9 mm
Dýza:	priemer otvorenia Ø 1,2 mm

9. ZÁRUKA

Na tento produkt sa vzťahuje zákonná záruka.

Na škody spôsobené nesprávnym zaobchádzaním alebo ovládaním, nesprávnym umiestnením alebo skladovaním, nesprávnym pripojením alebo inštaláciou, rovnako ako násilím či inými vonkajšími vplyvmi sa táto záruka nevzťahuje. Odporúčame vám, aby ste si pozorne prečítali tento návod na obsluhu, pretože obsahuje dôležité informácie.

Poznámka:

1. Ak tento produkt nefunguje správne, skontrolujte, prosím, najprv, či nie sú príčinou vonkajšie okolnosti, ako napríklad prerušenie dodávky energie pri elektrických spotrebičoch alebo nesprávne ovládanie.
2. Uvedomte si, prosím, že s vaším chybným produktom by ste mali poskytnúť nasledujúce dokumenty a informácie:
 - Potvrdenku potvrdzujúcu kúpu
 - Popis/typ/značku modelu
 - Čo najpodrobnejší popis poruchy a problému

V prípade záručnej reklamácie alebo poruchy, prosím, kontaktujte vášho predajcu.

10. LIKVIDÁCIA



Celý obal je vyrobený z recyklovateľných materiálov, ktoré môžete zlikvidovať v miestnom recyklačnom zariadení. Podrobnejšie informácie o likvidácii vášho vyradeného produktu vám poskytnú miestne úrady zaoberajúce sa likvidáciou odpadu.

POKYNY A INFORMÁCIE PRE LIKVIDÁCIU VYRADENÝCH OBALOVÝCH MATERIÁLOV

Odovzdajte všetok použitý obalový materiál na mieste, ktoré je určené miestnymi úradmi pre likvidáciu odpadu.

LIKVIDÁCIA VYRADENÝCH ELEKTRICKÝCH A ELEKTRONICKÝCH ZARIADENÍ



Tento symbol na produktoch alebo v priloženej dokumentácii znamená, že vyradené elektrické alebo elektronické produkty sa nesmú vyhadzovať do bežného komunálneho odpadu. Odovzdajte tieto produkty na určených zberných miestach, kde sa vykoná ich správna likvidácia, obnovenie a recyklácia. V niektorých štátoch Európskej únie alebo v niektorých európskych krajinách môžete pri nákupe zodpovedajúceho nového produktu vrátiť vaše produkty miestnemu predajcovi. Správnu likvidáciu tohto produktu pomáhate chrániť cenné prírodné zdroje a zabránite možným negatívnym dopadom na životné prostredie a ľudské zdravie, ku ktorým by mohlo dôjsť v dôsledku nesprávnej likvidácie odpadu. Ďalšie podrobnosti vám poskytnú miestne úrady alebo najbližší zberný dvor. V prípade nesprávnej likvidácie tohto druhu odpadu sa môžu uložiť pokuty v súlade s platnými národnými predpismi.

Pre spoločnosti, ktoré pôsobia v krajinách Európskej únie

Ak chcete zlikvidovať elektrické alebo elektronické zariadenia, vyžiadajte si potrebné informácie od vášho predajcu alebo dodávateľa. Likvidácia v krajinách mimo Európskej únie. Ak chcete tento produkt zlikvidovať, požiadajte miestne úrady alebo predajcu o nevyhnutné informácie o spôsobe likvidácie.



Tento produkt spĺňa všetky základné požiadavky všetkých príslušných smerníc EÚ.

Text, dizajn a technické špecifikácie sa môžu zmeniť bez predchádzajúceho upozornenia a vyhradujeme si právo na vykonávanie týchto zmien.

Používateľská príručka v originálnom jazyku.

Kézi nyomáspertetező FELHASZNÁLÓI KÉZIKÖNYV

Köszönjük, hogy ezt a FIELDMANN kézi nyomáspertetezőt vásárolta meg. A termék használata előtt figyelmesen olvassa el a használati útmutatót és őrizze meg a későbbiekre.

TARTALOM

1. ÁLTALÁNOS BIZTONSÁGI UTASÍTÁSOK.....	48
2. JELZÉSEK.....	49
3. BIZTONSÁGI UTASÍTÁSOK.....	52
4. TERMÉKLEÍRÁS ÉS SPECIFIKÁCIÓK.....	53
5. HASZNÁLAT.....	54
6. HIBAELHÁRÍTÁS.....	56
7. TISZTÍTÁS ÉS KARBANTARTÁS.....	57
8. MŰSZAKI ADATOK.....	58
9. JÓTÁLLÁS.....	59
10. MEGSEMMISÍTÉS.....	60

1. ÁLTALÁNOS BIZTONSÁGI UTASÍTÁSOK

FIGYELEM!

A termék használata előtt figyelmesen olvassa el a használati utasítást.

Fontos biztonsági figyelmeztetések

- ✿ Óvatosan csomagolja ki a terméket, és ne dobja el a csomag egyetlen részét sem, amíg ki nem csomagolta és nem találta meg az összes alkatrészt.
- ✿ A terméket helyezze száraz helyre és gyermekektől távol.
- ✿ Olvassa el a figyelmeztetéseket és utasításokat. A figyelmeztetések és utasítások be nem tartása balesetet, tüzet és/vagy súlyos sérüléseket okozhat.

Csomagolás

A termék csomagolásban van, amely védi a szállítás közbeni sérüléstől. Ez a csomagolás újrahasznosítható nyersanyag, ezért ajánlatos újrahasznosítani.

Használati utasítás

Mielőtt elkezdené a munkát a készülékkel, olvassa el az alábbi biztonsági szabályokat és üzemeltetési utasításokat. Ismerkedjen meg alaposan a készülék kezelőelemeivel és azok megfelelő használatával. Az utasításokat tegye el biztos helyre későbbi felhasználás céljából. Javasoljuk, hogy az eredeti csomagolást, beleértve a belső csomagolóanyagokat, a nyugtát és a jótállási kártyát, legalább a garancia időtartamára őrizze meg. Ha szállításra van szükség, akkor csomagolja a készüléket a gyártó által szállított eredeti dobozba, ezáltal garantálja a termék maximális védelmét szállítás során (pl. Szervizközpontba szállításkor vagy küldéskor).

 **Megjegyzés:** Ha továbbítja a készüléket egy másik felhasználónak, mellékelje az utasításokat is.

A készülék helyes használatának előfeltétele a mellékelt kézikönyvben szereplő kezelési utasítások betartása. Az üzemeltetési utasításokon kívül a használati utasítások a karbantartási és javítási munkákat is tartalmazzák.

A gyártó nem vállal felelősséget balesetekért vagy károkért, amelyek a kézikönyv utasításainak be nem tartásából erednek.

2. JELZÉSEK



Olvassa el a használati útmutatót.



Figyelmeztető szimbólum - Legyen éber és kövesse az általános biztonsági utasításokat.



A tartály térfogata kb. 5,25 liter. A teljes térfogat feltöltése nem lehetséges.



Max. töltési kapacitás:
Kb. 4 liter.



Óvja a tartályt a napfénytől!



Nem használható tűzveszélyes folyadékokkal!



Ne permetezze más személyekre!



Csak a növényeket permetezze!



Ezt a készüléket csak 0–40 °C hőmérsékletű folyadékkal töltsse fel.



Viseljen légzésvédőt.



Viseljen permetálló vízálló ruházatot, amely eltakarja a test szabad részeit.



A CE jelentése "Conformity Européenne", ami azt jelenti, hogy "megfelel az EU-irányelveknek". A CE jelöléssel a gyártó megerősíti, hogy a termék megfelel a vonatkozó európai irányelveknek.



Megengedett üzemeltetési nyomás:
Kb. 2,5 bar.



Nem használható maró hatású anyagokkal!



Ne permetezze elektromos készülékekre, elektromos kábelekre vagy vezetésekre.



Ne permetezze állatokra!



Ne használja a terméket italokra!



Viseljen szemvédőt (védőszemüveget vagy arcvédőt).



Használjon védőkesztyűt.



Viseljen vízálló, permetálló cipőt.

3. BIZTONSÁGI UTASÍTÁSOK

Az összes biztonsági ajánlást és utasítást biztonságos helyen tárolja későbbi felhasználás céljából.

⚠ FIGYELEM!

- ☼ Gyermekek vagy olyan személyek, akiknek nincs elegendő ismerete vagy tapasztalata a készülék használatáról, vagy csökkent fizikai, érzékszervi vagy értelmi képességekkel rendelkező személyek, soha nem használhatják ezt a készüléket, kivéve, ha felügyelet alatt állnak, és utasítást kaptak a biztonságukért felelős személytől. A gyermekeknek soha nem játszhatnak ezzel a készülékkel.
- ☼ Ha a készülék megsérült, ne javítsa meg! Soha ne használja a sérült készüléket!
- ☼ Ne használja a készüléket, ha fáradt, beteg, alkohol, más drog vagy gyógyszer hatása alatt áll.
- ☼ A permettel való érintkezés esetén bőrsérülés veszélye áll fenn. Használat közben mindig viseljen megfelelő szemvédőt (védőszemüveget vagy arcvédőt), védőruházatot, kesztyűt és légzésvédőt.
- ☼ Ne végezzen javításokat vagy módosításokat a permetezőgépen.
- ☼ Használat közben nem szabad enni, dohányozni és inni.
- ☼ Minden permetezés után mosson kezet és arcot.
- ☼ Óvja a terméket a földre eséstől, felborulástól, rezgéstől, rendkívül magas vagy alacsony hőmérséklettől, közvetlen napfénytől és ütésektől szállítás közben a termék károsodásának megelőzése és a tartalom kiömlésének elkerülése érdekében.
- ☼ Mindig olvassa el és tartsa be a vegyszergyártó utasításait, mielőtt a permetoldatokkal dolgozna és keverné őket.
- ☼ A tartály kinyitása előtt engedje ki a tartályban lévő maradék nyomást a biztonsági szelep felfelé húzásával (3. ábra).
- ☼ Soha ne használja ezt a készüléket erős szél vagy ellenszél esetén. A permettel való érintkezés esetén bőrsérülés veszélye áll fenn.
- ☼ Kérjük, keverje össze és töltsse fel a permetező tartályát a környezeti szennyeződés elkerülése érdekében, különös tekintettel a növényvédő szerekre, műtrágyákra, fertőtlenítőszerre vagy tisztítószerekre.
- ☼ Soha ne permetezzen más emberekre, állatokra, elektromos berendezésekre és vezetékekre, széllel szembe vagy vízfelületekbe.
- ☼ Ne próbálja meg kiteszítani az eltömődött részeket úgy, hogy a szájával próbálja átfújni.
- ☼ Semmilyen módon ne próbálja megjavítani vagy módosítani a terméket. A termék tisztításához és karbantartásához kövesse ezeket az üzemeltetési utasításokat. Csak a gyártó által jóváhagyott pótalkatrészeket és tartozékokat használjon. A javítást csak a gyártó, annak szervizképviselője vagy hasonló képesítéssel rendelkező személy végezheti. Ellenkező esetben veszélyes eset keletkezhet.
- ☼ Kövesse országa balesetmegelőzési törvényeinek előírásait, és ezt a terméket külsőleg 2 évente ellenőriztesse szakképzett szakember, és 5 évente belsőleg ellenőriztesse.
- ☼ Évente rendszeresen ellenőrizze a terméket tiszta vízzel. Minden használat előtt ellenőrizze a terméket.
- ☼ Ne használja a permetezőt, ha bármi szivárog, vagy ha a permet áramlása egyenetlen.

Tervezett használat

A termék folyadékok permetezésére szolgál otthon, a kertben és üvegházakban. A víz, növények rovarölő és gombaölő szerei, az országában használható fertőtlenítőszerre és vízben oldódó műtrágyák folyadékként használhatók. Kizárólag a BBA (Szövetségi Mezőgazdasági és Erdészeti Biológiai Kutatóközpont) által jóváhagyott folyékony trágya, herbicidek és peszticidek (PSM) használata megengedett. Ezeknek a jóváhagyott

PSM-eknek a termék gyártása során nem volt ismert káros hatása a felhasznált anyagokra. Növényi rovarirtókat, gombaölőket és műtrágyákat csak a permetgyártó utasításaiban meghatározott koncentrációban lehet permetezni. Az oldószerek, oldószertartalmú folyadékok vagy olajok permetezése egyértelmű példa a termék nem megfelelő használatára. A készülék csak otthoni használatra készült.

4. TERMÉKLEÍRÁS ÉS SPECIFIKÁCIÓK







A csomag tartalma:

- ✿ Nyomáspermetező
- ✿ Permetezőcső
- ✿ Hordószejtő
- ✿ Felhasználói kézikönyv

A termék tulajdonságai

- 1 Szivattyú fogantyúja
- 2 Szivattyú
- 3 Biztonsági szelep
- 4 Aljzat
- 5 Tartály
- 6 Hordószejtő
- 7 Permetező fúvócső
- 8 Permetezőcső
- 9 Illesztő anya (szívótömlő)
- 10 Illesztő anya (permetező fogantyúja)
- 11 Permetezőcső fogantyúja
- 12 Szívótömlő
- 13 Indítókar

Felkészülés különböző felhasználási körülményekre

Állapot	Szükséglet
Rovarölő és gombaölő szerek növényekre, fertőtlenítők és vízben oldódó műtrágyák használatára.	   
Víz használata esetén	  

5. HASZNÁLAT

ELŐKÉPÍTÉS HASZNÁLATHOZ (KICSOMAGOLÁS ÉS ÖSSZEÁLLÍTÁS)

- ✿ Csomagolja ki az összes részt, helyezze egyenes felületre, és ellenőrizze, hogy az összes szállított rész teljes és sértetlen.
- ✿ A permetezőcső rögzítése (lásd 1.kép). Forgassa el az illesztő anyát (10) az óramutató járásával ellentétes irányba, hogy kioldja a fogantyúból (11). Tolja a permetezőcsövet (6) a fogantyúba (11), amennyire csak lehet. Húzza meg az illesztőanyát (10) az óramutató járásával megegyező irányba forgatva.

⚠ FIGYELEM!

A termék minden egyes használata előtt ellenőrizze, hogy nem sérült, nincs eltömődve, és hogy minden alkatrész rendeltetésszerűen működik. A gumi alkatrészek, például tömlők vagy tömítőgyűrűk, nem tartalmazhatnak repedéseket vagy pórusokat. Különös figyelmet fordítson a biztonsági eszközökre. Biztosítsa, hogy minden csatlakozás stabil legyen. Tavasszal első használat előtt ellenőrizze a terméket.

Ellenőrizze, hogy a termék megfelelően működik! A nyomáspertmetező minden egyes használata előtt ellenőrizze, hogy nem sérült láthatóan és biztonságosan működik. Ezt a következő tesztekkel és ellenőrzésekkel teheti meg:

- ✿ Ellenőrizze a tartály (5), a szívótömlő (12) és a hordószj (6) látható sérüléseit.
- ✿ Ellenőrizze, hogy a tömlő csatlakozása nem szivárog.
- ✿ Ellenőrizze, hogy a cső csatlakozása nem szivárog.
- ✿ Pumpálja fel a kézi nyomáspertmetzőt. Húzza fel a biztonsági szelepet (3) az ütközőig. Hallani kell a szivárgó nyomást.

⚠ FIGYELMEZTETÉS:

Ne használja a terméket vizuális sérülés vagy meghibásodás esetén.

NYOMÁSPERTMETEZŐ TARTÁLYÁNAK FELTÖLTÉSE (2. ÁBRA)

⚠ FIGYELEM!

Ne lépje túl a névleges térfogatot! Győződjön meg arról, hogy a permetlé megfelelő a termékhez. Győződjön meg, hogy az Ön országában megengedett a peszticidek, folyékony műtrágyák vagy tisztítószeres használata.

- ✿ Ügyeljen arra, hogy a talaj, ahol mozogni kíván, vízszintes és szilárd legyen. Használat közben kerülje a kiömlést. Kerülje a környezetszennyezést.
- ✿ Nyomja lefelé a szivattyú fogantyúját (1) és fordítsa el az óramutató járásával ellentétes irányba.
Megjegyzés: A tartály kinyitása előtt húzza felfelé a biztonsági szelepet (3) a tartályban (5) fennmaradó maradék nyomás felszabadításához.
- ✿ Húzza ki a szivattyút (2) a tartályból (5).
- ✿ Most töltsen meg a tartályt.
Megjegyzés: A tartályt (5) csak annyi folyadékkal töltsen fel, amelyre valóban szüksége van egy adott permetezéshez (legfeljebb 6l).
- ✿ Helyezze vissza a szivattyút (2) a tartályba (5), és forgassa el a szivattyú fogantyúját (1) az óramutató járásával megegyező irányba, amennyire csak lehetséges.

ÜZEMELTETÉSI NYOMÁS KIALAKÍTÁSA

- ✿ Mozgassa a szivattyú fogantyúját (1) felfelé és lefelé, amíg a permetezőt a maximálisan megengedett üzemi nyomást meghaladó nyomásra nem pumpálja.
- ✿ **Megjegyzés:** amikor a tartályban a levegő nyomása eléri a maximumot, a nyomást automatikusan kiengedi a biztonsági szelep (3).
- ✿ Tolja a szivattyú fogantyúját (1) a mélyedésekbe.
Megjegyzés: Hordozás vagy szállítás előtt ellenőrizze, hogy a fogantyú mélyedésekkel van rögzítve a tartalom elvesztésének, sérülésének vagy személyi sérülés elkerülése érdekében.

PERMETEZÉS

⚠ FIGYELEM!

Számoljon a szél, az eső, valamint más éghajlati és környezeti feltételekkel, hogy megakadályozza az ellenőrizetlen vagy nem szándékos folyadékvesztést.

- ✿ Akassza vállra a nyomáspertmetezőt a hordósíj segítségével (6).
Megjegyzés: Győződjön meg, hogy a permetező mindig függőleges helyzetben van.
- ✿ Tartsa erősen a permetezőcsövet a fogantyúval (11), és irányítsa az állítható szórófejet (7), pl. növényre.
- ✿ Kezdje el a permetezést az indítókár (13) megnyomásával.
- ✿ Állítsa meg a permetezést az indítókár (13) megnyomásával.
Megjegyzés: Amikor a tartályban (5) lévő nyomás már nem elegendő a permetezéshez, pumpálja a tartályt (5) a nyomás növelése érdekében.
- ✿ Permetezés után húzza a biztonsági szelepet (3) a lehető legnagyobb mértékben felfelé, hogy a tartályból (5) maradék nyomás kiszabaduljon (lásd a 3. ábrát).

6. HIBAELHÁRÍTÁS

Ha problémába ütközik, próbálja meg megoldani az alábbi megoldások szerint, vagy vegye fel a kapcsolatot a kereskedővel vagy a gyártóval.

Hiba	Okok	Megoldás
Folyadék szivárgás vagy nem megfelelő permetezés	Laza vagy sérült tömítőgyűrű. A fúvóka- vagy szívószűrő eltömődött. A fúvóka részlegesen el van tömődve.	Húzza meg vagy cserélje ki. Tisztítsa ki. Tisztítsa ki vagy javítsa meg.
A szivattyú fogantyúja túl nehéz a kezeléshez	A dugattyú tömítőgyűrűje nincs megfelelően megkenve. Túl nagy a nyomás a tartályban.	Kenje meg a tömítőgyűrűt kenőanyaggal Hagyja abba a nyomás létrehozását. Ellenőrizze, hogy a nyomáscsökkentő szelep nincs eltömődve. Szükség esetén javítsa meg.
A szivattyú fogantyúja túl könnyű a kezeléshez	Kopott vagy levált dugattyútömítés. Levált vízálló alátét.	Cserélje ki a dugattyútömítést. Javítsa meg.
Levegő permetezése víz helyett	A tartályban lévő szívótömlő levált.	Távolítsa el a tömlő fedelét, és húzza meg a szívótömlőt.
Nincs vagy egyenetlen permet áramlik	Dugulás.	Ellenőrizze és tisztítsa meg a szívótömlőt és a fúvókát.

7. TISZTÍTÁS ÉS KARBANTARTÁS

⚠ FIGYELEM!

Tisztítás előtt mindig engedje ki a maradék nyomást (lásd 3. ábra). A permetezéshez hasonlóan megfelelő egyéni védőeszközökkel (PPE) védje magát a veszélyes anyagokkal szemben. Tegyen óvintézkedéseket a veszélyes anyagok által okozott környezetszennyezés ellen.

⚠ FIGYELEM!

Ha úgy tűnik, hogy a fúvóka (7) eltömődött, ne próbálja átfújni a szájával.

Minden használat után tisztítsa meg a nyomáspermetezőt.

1. Kézi nyomáspermetező tisztítása

- ✿ Csavarja le a permetező fúvókát (7).
- ✿ Tisztítsa meg a szórófejet (7) folyó víz alatt.
- ✿ Ha a permetező fúvóka (7) eltömődött, tisztítsa meg úgy, hogy tűt húz át a fúvókán.
- ✿ Öblítse ki vízzel a nagynyomású permetezőt, a csöveket és tömlőket.
- ✿ Tisztítsa meg a termék felületét nedves ruhával.

2. Szívótömlő tisztítása (12)

- ✿ Lazítsa meg a szívótömlő illesztőanyagját (9) a tartályon (5).
- ✿ Húzza ki a szívótömlőt (12) a tartályból (5).
- ✿ Tisztítsa meg a szívótömlőt (12) folyó víz alatt.
- ✿ Tisztítás után helyezze vissza a szívótömlőt (12) a tartályban (5) lévő nyílásába.
- ✿ Húzza meg kézzel az illesztőanyagját (9).

3. Szivattyú (2) és tartály (5) tisztítása

- ✿ Távolítsa el a szivattyúegységet (2) és öblítse le a csap alatt.
- ✿ Öblítse le vízzel a permetezőtartályt (5). Fordítsa fejjel lefelé, hogy teljesen kiürüljön.

TÁROLÁS

- ✿ Engedje ki a maradék nyomást, amely használat után a tartályban (5) maradt. Ehhez húzza felfelé a biztonsági szelep gombját (3) addig, amíg a szivárgó levegő már nem hallható.
- ✿ Téli tárolás előtt alaposan tisztítsa meg a készüléket, és hagyja megszáradni. Ez megakadályozza a fagykárokat.
- ✿ Tárolás előtt tisztítsa meg a nyomáspermetezőt.
- ✿ Távolítsa el minden permetfolyadékot a tartályból (5) és a csövekből.
- ✿ Tárolja a nyomáspermetezőt száraz, pormentes környezetben.

8. MŰSZAKI ADATOK

Max. üzemeltetési nyomás:	2,5 bar
Optimális üzemeltetési nyomás:	kb. 1,5 bar
Biztonsági szelep:	2,6 - 3,0 bar
Névleges térfogat:	5 l
Bruttó tömeg (üres eszköz):	kb. 1,15 kg
Bruttó tömeg (5 l tartalom)	7,69 kg
Bruttó térfogat:	kb. 5,25 l
Üzemi hőmérséklet:	0 - 40 °C
Permetezőcső hossza:	kb. 500 mm
Teljes rendelkezésre álló térfogat:	30 ml
A nyomásszelep működési tartománya:	1,4 ±0,2 bar (min. nyitási nyomás)
	1,1 ±0,2 bar (min. zárási nyomás)
Átlagos áramlási sebesség (ml/perc):	210
Tartály mérete:	Ø 75 × 335 mm
Szűrő típusa és mérete:	0,9 × 0,9 mm
Fúvóka:	nyílás átmérője Ø 1,2 mm

9. JÓTÁLLÁS

A termékre törvényes garancia vonatkozik.

A nem megfelelő kezelés vagy üzemeltetés, helytelen elhelyezés vagy tárolás, helytelen csatlakoztatás vagy telepítés, valamint erő vagy egyéb külső hatások által okozott károkra ez a garancia nem vonatkozik. Javasoljuk, hogy figyelmesen olvassa el ezt a használati utasítást, mivel fontos információkat tartalmaznak.

Megjegyzés:

1. Ha a termék nem működik megfelelően, először ellenőrizze, hogy vannak-e olyan külső körülmények, mint például az elektromos készülékek áramkimaradása vagy a nem megfelelő kezelés.
2. Felhívjuk figyelmét, hogy a hibás termékhez a következő dokumentumokat és információkat kell mellékelni:
 - A vásárlást igazoló nyugta
 - A modell leírása/típusa/márkája
 - A hiba és a probléma legrészletesebb leírása

Garanciális igény vagy hiba esetén kérjük, lépjen kapcsolatba a kereskedővel.

10. MEGSEMMISÍTÉS



A teljes csomagolás újrahasznosítható anyagokból készül, amelyeket a helyi újrahasznosító létesítményben adhat le. A kislejtezett termék megsemmisítésével kapcsolatos további információkért forduljon a helyi hulladékkezelő szolgáltathoz.

A HASZNÁLT CSOMAGOLÓANYAGOKRA VONATKOZÓ MEGSEMMISÍTÉSI UTASÍTÁSOK ÉS TÁJÉKOZTATÓ

Az összes használt csomagolóanyagot a hulladékkezelő hatóság által kijelölt helyen adja le.

HASZNÁLT ELEKTROMOS ÉS ELEKTRONIKUS BERENDEZÉSEK MEGSEMMISÍTÉSE



Ez a jel a terméken vagy a kísérő dokumentációban azt jelzi, hogy a kislejtezett elektromos és elektronikus berendezéseket nem szabad a háztartási hulladék közé dobni. Vigye el a termékeket az erre meghatározott gyűjtőudvarokba, ahol gondoskodnak helyes megsemmisítésükről, felújításukról vagy újrahasznosításukról. Az Európai Unió egyes országában vagy más európai országokban a termékek az eladóhelyen azonos új termék vásárlásánál visszaválthatók lehetnek. A termék megfelelő módon történő megsemmisítésével segít megőrizni az értékes természeti erőforrásokat, és hozzájárul a nem megfelelő hulladék-megsemmisítés által okozott esetleges negatív környezeti és egészségügyi hatások megelőzéséhez. További részletekért forduljon a helyi önkormányzathoz vagy a legközelebbi hulladék-megsemmisítő gyűjtőtelephez. Az ilyen típusú hulladék helytelen megsemmisítése esetén a vonatkozó nemzeti előírásoknak megfelelően bírságok szabhatók ki.

Az Európai Unió országában működő vállalatok számára

Ha elektromos vagy elektronikus berendezést kíván megsemmisíteni, kérjen információt a termék eladójától vagy forgalmazójától. Megsemmisítés Európai Unió kívüli országokban. Ha ezt a terméket likvidálni szeretné, kérje a helyi hatóságoktól vagy a forgalmazótól a megsemmisítéssel kapcsolatos információkat.



Ez a termék teljesíti az EU valamennyi vonatkozó irányelvének alapkövetelményeit.

A szövegben, kivételben és műszaki jellemzőkben előzetes figyelmeztetés nélkül változtatások történhetnek, és e változtatások jogát fenntartjuk.

Eredeti nyelvű felhasználói kézikönyv.

Ręczny opryskiwacz ciśnieniowy

INSTRUKCJA OBSŁUGI

Dziękujemy za zakup ręcznego opryskiwacza ciśnieniowego FIELDMANN. Przed przystąpieniem do jego użytkowania należy dokładnie zapoznać się z niniejszą instrukcją i zachować ją do wglądu w przyszłości.

SPIS TREŚCI



1. OGÓLNE WSKAZÓWKI DOTYCZĄCE BEZPIECZEŃSTWA.....	62
2. SYMBOLE.....	63
3. WSKAZÓWKI BEZPIECZEŃSTWA.....	66
4. OPIS I SPECYFIKACJA PRODUKTU.....	67
5. OBSŁUGA.....	68
6. ROZWIĄZYWANIE PROBLEMÓW.....	70
7. CZYSZCZENIE I KONSERWACJA.....	71
8. DANE TECHNICZNE.....	72
9. GWARANCJA.....	73
10. UTYLIZACJA.....	74

1. OGÓLNE WSKAZÓWKI DOTYCZĄCE BEZPIECZEŃSTWA

UWAGA!

Przed użyciem tego produktu przeczytaj uważnie instrukcję obsługi.

Ważne ostrzeżenia dotyczące bezpieczeństwa

-  Ostrożnie wypakuj produkt i nie wyrzucaj żadnych elementów opakowania przed wypakowaniem i identyfikacją wszystkich części.
-  Przechowuj produkt w suchym miejscu, niedostępnym dla dzieci.
-  Przeczytaj wszystkie ostrzeżenia i zalecenia. Postępowanie niezgodnie z ostrzeżeniami i zaleceniami może spowodować ryzyko wypadku, pożaru i/lub poważnych obrażeń.

Opakowanie

Produkt znajduje się w opakowaniu chroniącym go przed uszkodzeniem podczas transportu. Opakowanie jest surowcem wtórnym i można je przekazać do recyklingu.

Wskazówki dotyczące obsługi

Przed rozpoczęciem pracy z tym urządzeniem przeczytaj poniższe zasady bezpieczeństwa i instrukcję obsługi. Zapoznaj się dokładnie z elementami sterującymi urządzenia i właściwym sposobem ich użycia. Przechowuj instrukcję w bezpiecznym miejscu do użytku w przyszłości. Zaleca się zachowanie co najmniej przez okres gwarancji oryginalnego opakowania wraz z elementami wewnętrznymi, paragonu i karty gwarancyjnej. W razie konieczności przemieszczenia należy zapakować urządzenie do oryginalnego pudełka dostarczonego przez producenta, aby zapewnić maksymalną ochronę produktu podczas transportu (np. przewożenie lub wystanie urządzenia do serwisu).

-  **Uwaga:** Przy przekazaniu urządzenia innemu użytkownikowi, należy dołączyć do niego instrukcję. Przestrzeganie zawartych w instrukcji zaleceń dotyczących użytkowania jest warunkiem koniecznym prawidłowej obsługi urządzenia. Instrukcja obsługi oprócz zaleceń dotyczących użytkowania zawiera także informacje na temat wykonywania konserwacji i napraw.

Producent nie ponosi odpowiedzialności za wypadki lub szkody powstałe w wyniku nieprzestrzegania zaleceń zawartych w niniejszej instrukcji.

2. SYMBOLE



Zapoznaj się z instrukcją obsługi.



Symbol ostrzeżenia – Zachowaj ostrożność i przestrzegaj ogólnych wskazówek dotyczących bezpieczeństwa.



Pojemność zbiornika ok. 5,25 litrów.
Napełnianie do pełna nie jest możliwe.



Maks. pojemność napełnienia:
Ok. 4 litrów.



Chroń zbiornik przed działaniem promieni słonecznych!



Nie jest przeznaczone do użytku z cieczami łatwopalnymi!



Nie kieruj oprysku na inne osoby!



Opryskuj wyłącznie rośliny!



Napełnij to urządzenie wyłącznie cieczą o temperaturze 0-40°C.



Używaj środków ochrony dróg oddechowych.



Noś wodoszczelną odzież, odporną na ciecz opryskową, która zakrywa niechronione części ciała.



CE to skrót „Conformité Européenne”, co oznacza „Zgodność z dyrektywami UE”. Przy pomocy oznaczenia CE producent potwierdza, że ten produkt spełnia przepisy właściwych dyrektyw europejskich.



Dopuszczalne ciśnienie robocze:
Ok. 2,5 bar.



Nie jest przeznaczone do użytku z cieczami żrącymi!



Nie kieruj oprysku na urządzenia elektryczne, kable lub przewody elektryczne.



Nie kieruj oprysku na zwierzęta!



Nie używaj tego produktu do napojów!



Noś okulary ochronne lub osłonę twarzy.



Korzystaj z rękawic ochronnych.



Noś wodoszczelne obuwie, odporne na ciecz opryskową.

3. WSKAZÓWKI BEZPIECZEŃSTWA

Przechowuj wszystkie zalecenia i wskazówki dotyczące bezpieczeństwa w bezpiecznym miejscu w celu ich użycia w przyszłości.

⚠ UWAGA!

- ✿ Dzieci lub osoby nieposiadające odpowiedniej wiedzy lub doświadczenia w używaniu tego urządzenia lub osoby o ograniczonych zdolnościach fizycznych, psychicznych lub intelektualnych nie mogą używać tego urządzenia bez nadzoru i jeżeli nie zostały odpowiednio poinstruowane przez osobę odpowiedzialną za ich bezpieczeństwo. Używanie tego urządzenia do zabawy przez dzieci jest zabronione.
- ✿ Jeżeli urządzenie jest uszkodzone, nie naprawiaj go! Zabrania się używania uszkodzonego produktu!
- ✿ Zabrania się używania tego urządzenia przez osoby zmęczone, chore, będące pod wpływem alkoholu, narkotyków lub leków.
- ✿ Istnieje ryzyko uszkodzenia skóry w wyniku kontaktu z cieczą opryskową. Podczas użytkowania noś odpowiednie środki ochrony oczu (okulary lub osłonę twarzy), odzież ochronną, rękawice i środki ochrony dróg oddechowych.
- ✿ Zabrania się wykonywania jakichkolwiek napraw lub modyfikacji tego opryskiwacza.
- ✿ Podczas użytkowania nie wolno jeść, palić i pić.
- ✿ Po każdym oprysku umyj ręce i twarz.
- ✿ Chroni produkt przed upadkiem na ziemię, przewróceniem, drganiem, ekstremalnie wysokimi lub niskimi temperaturami, bezpośrednim działaniem promieni słonecznych i uderzeniami podczas transportu, aby zapobiec jego uszkodzeniu i wylaniu się cieczy.
- ✿ Przed rozpoczęciem pracy z roztworem opryskowym i przed jego wymieszaniem sprawdź i przestrzegaj instrukcji producenta środków chemicznych.
- ✿ Przed otwarciem zbiornika wyrównaj ciśnienie resztkowe w zbiorniku, wyciągając zawór bezpieczeństwa (rys. 3).
- ✿ Nie używaj tego urządzenia podczas silnego wiatru lub pod wiatr. Istnieje ryzyko uszkodzenia skóry w wyniku kontaktu z cieczą opryskową.
- ✿ Mieszanie i napełnianie należy prowadzić wewnątrz zbiornika opryskiwacza, aby zapobiec zanieczyszczeniu środowiska, w szczególności produktami ochrony roślin, nawozami, środkami dezynfekcyjnymi lub czyszczącymi.
- ✿ W żadnym przypadku nie kieruj oprysku na inne osoby, zwierzęta, urządzenia i instalacje elektryczne, pod wiatr i w kierunku zbiorników wodnych.
- ✿ Nie próbuj odblokować zatłoczonych miejsc przedmuchując elementy produktu ustami.
- ✿ Nie próbuj w jakikolwiek sposób naprawiać lub modyfikować tego produktu. Podczas czyszczenia i konserwacji postępuj zgodnie z niniejszą instrukcją obsługi. Korzystaj wyłącznie z wyposażenia zalecanego przez producenta. Naprawy może wykonywać wyłącznie producent, jego serwis lub osoba o podobnych kwalifikacjach. W przeciwnym razie może dojść do niebezpiecznej sytuacji.
- ✿ Przestrzegaj wymogów krajowych przepisów prawa w zakresie zapobiegania wypadkom, co 2 lata przekazaj produkt do specjalistycznego punktu w celu kontroli zewnętrznej, a co 5 lat przeprowadź jego kontrolę wewnętrzną.
- ✿ Co roku regularnie kontroluj produkt przy pomocy czystej wody. Przed każdym użyciem sprawdź produkt.
- ✿ Nie używaj opryskiwacza, jeżeli zauważono wyciek lub nierównomierny strumień oprysku.

Przeznaczenie

Produkt jest przeznaczony do prowadzenia oprysku w domu, w ogrodzie i w szklarni. Cieczą roboczą może być woda, środki owadobójcze i grzybobójcze do roślin, środki dezynfekcyjne i rozpuszczalne w wodzie nawozy, których stosowanie jest dozwolone w danym kraju. Dopuszcza się wyłącznie używanie nawozów płynnych, herbicydów i pestycydów (PSM) zatwierdzonych przez BBA (Federal Biological Research Centre for Agriculture and Forestry). Podczas produkcji tego urządzenia nie były znane żadne działania niepożądane zatwierdzonych PSM na zastosowane materiały. Środki owadobójcze, grzybobójcze i nawozy roślinne można stosować wyłącznie w stężeniach wskazanych w instrukcji producenta cieczy opryskowej. Opryskiwanie rozpuszczalnikiem, cieczą zawierającą rozpuszczalniki lub oleje jest przykładem nieprawidłowego użycia tego produktu. Produkt jest przeznaczony wyłącznie do użytku prywatnego.

4. OPIS I SPECYFIKACJA PRODUKTU







Zawartość opakowania:

- ✿ Opryskiwacz ciśnieniowy
- ✿ Rurka opryskiwacza
- ✿ Pas nośny
- ✿ Instrukcja obsługi

Właściwości produktu

- 1 Uchwyt pompy
- 2 Pompa
- 3 Zawór bezpieczeństwa
- 4 Podstawa
- 5 Zbiornik
- 6 Pas nośny
- 7 Dysza opryskiwacza
- 8 Rurka opryskiwacza
- 9 Nakrętka łącząca (wąz ssący)
- 10 Nakrętka łącząca (uchwyt opryskiwacza)
- 11 Uchwyt rurki opryskiwacza
- 12 Wąz ssący
- 13 Zawór spustowy

Przygotowanie do różnych warunków użycia

Stan	Wymóg
Stosowanie środków owadobójczych i grzybobójczych do roślin, środków dezynfekcyjnych i nawozów rozpuszczalnych w wodzie.	   
Jeżeli w przypadku wody	  

5. OBSŁUGA

PRZYGOTOWANIE DO UŻYCIA (ROZPAKOWANIE I MONTAŻ)

- ✿ Wypakuj wszystkie elementy, ułóż je na płaskiej powierzchni i sprawdź, czy wszystkie dostarczone elementy są kompletne i nieuszkodzone.
- ✿ Montaż rurki opryskiwacza (zob. rys. 1). Obróć nakrętkę mocującą (10) w kierunku przeciwnym do ruchu wskazówek zegara, aby zwolnić ją z uchwytu (11). Wciśnij rurkę opryskiwacza (6) do uchwytu (11) do oporu. Dokręć nakrętkę mocującą (10), obracając ją w kierunku zgodnym z ruchem wskazówek zegara.

⚠ UWAGA!

Przed każdym użyciem produktu sprawdź, czy nie jest uszkodzony, zatłany i czy wszystkie elementy działają zgodnie z przeznaczeniem. Elementy gumowe, takie jak węże lub pierścienie uszczelniające, nie mogą mieć żadnych pęknięć lub porów. Zwróć szczególną uwagę na elementy zabezpieczające. Upewnij się, że wszystkie połączenia są w odpowiednim stanie. Przed pierwszym użyciem po okresie zimowym skontroluj produkt.

Sprawdź, czy produkt działa prawidłowo! Przed każdym użyciem tego opryskiwacza sprawdź, czy nie ma on widocznych uszkodzeń i czy działa bezpiecznie. Można to zrobić w następujący sposób:

- ✿ Sprawdź widoczne uszkodzenia zbiornika (5), węża ssącego (12) i pasa nośnego (6).
- ✿ Sprawdź szczelność połączenia węża.
- ✿ Sprawdź szczelność połączenia rurki.
- ✿ Napompuj opryskiwacz. Wyciągnij zawór bezpieczeństwa (3) w górę do oporu. Musi być słyszalne spuszczone ciśnienie.

⚠ UWAGA:

Nie używaj tego produktu w przypadku jakiegokolwiek widocznego uszkodzenia lub nieprawidłowego działania.

NAPEŁNIANIE ZBIORNIKA OPRYSKIWACZA CIŚNIENIOWEGO (RYS. 2)

⚠ UWAGA!

Nie przekraczaj pojemności znamionowej! Upewnij się, że ciecz przeznaczona do oprysku może być używana w tym produkcie. Upewnij się, że stosowanie pestycydów, płynnych nawozów lub środków czyszczących jest zgodne z przepisami prawa krajowego.

- ✿ Upewnij się, że teren, po którym będziesz się poruszać jest równy i stabilny. Nie dopuść do rozlania cieczy podczas użytkowania. Nie dopuść do zanieczyszczenia środowiska.
- ✿ Wciśnij uchwyt pompy (1) w dół i obróć go w kierunku przeciwnym do ruchu wskazówek zegara.
Uwaga: Przed otwarciem zbiornika wyciągnij zawór bezpieczeństwa (3) w górę, aby wypuścić ciśnienie resztkowe ze zbiornika (5).
- ✿ Wyciągnij pompę (2) ze zbiornika (5).
- ✿ Napętnij zbiornik.
Uwaga: Napętnij zbiornik (5) taką ilością cieczy, której rzeczywiście potrzebujesz do danego oprysku (nie więcej, niż 6l).

- ✿ Włóż pompę (2) do zbiornika (5) i obróć uchwyt pompy (1) w kierunku zgodnie z ruchem wskazówek zegara do oporu.

WYTWORZENIE CIŚNIENIA ROBOCZEGO

- ✿ Poruszaj uchwytem pompy (1) w górę i w dół, dopóki opryskiwacz ciśnieniowy nie osiągnie wartości ciśnienia nieprzekraczającej maksymalnego dopuszczalnego ciśnienia roboczego.
- ✿ **Uwaga:** jeżeli ciśnienie powietrza w zbiorniku osiągnie maksimum, nastąpi automatyczne spuszczenie ciśnienia przez zawór bezpieczeństwa (3).
- ✿ Dociśnij uchwyt pompy (1) w dół aż do wgłębienia.
Uwaga: Przed przenoszeniem lub przewiezieniem zabezpiecz uchwyt przy pomocy wgłębienia, aby nie doszło do wycieku cieczy, uszkodzenia lub powstania obrażeń.

OPRYSKIWANIE

⚠ UWAGA!

Należy zwracać uwagę na wiatr, deszcz i inne warunki klimatyczne i warunki otoczenia, aby zapobiec niekontrolowanemu lub nieumyślnemu wyciekowi cieczy.

- ✿ Zawieś opryskiwacz ciśnieniowy na ramieniu przy pomocy pasa nośnego (6).
Uwaga: Upewnij się, że opryskiwacz jest zawsze w pozycji pionowej.
- ✿ Trzymaj mocno rurkę opryskiwacza za uchwyt (11) i skieruj regulowaną dyszę opryskiwacza (7) np. na roślinę.
- ✿ Rozpocznij oprysk naciskając zawór spustowy (13).
- ✿ Zatrzymaj oprysk naciskając zawór spustowy (13).
Uwaga: Kiedy ciśnienie w zbiorniku (5) będzie już niewystarczające do opryskiwania, napompuj zbiornik (5) w celu zwiększenia ciśnienia.
- ✿ Po zakończeniu oprysku wyciągnij zawór bezpieczeństwa (3) maksymalnie do góry, aby spuścić ciśnienie resztkowe ze zbiornika (5) (zob rys. 3).

6. ROZWIĄZYWANIE PROBLEMÓW

Jeżeli napotkasz problem, spróbuj rozwiązać go przy pomocy poniższych wskazówek lub skontaktuj się ze sprzedawcą albo producentem.

Problemy	Przyczyny	Rozwiązanie
Wyciek płynu lub słaby oprysk	Luźna lub uszkodzona uszczelka. Filtr dyszy lub filtr ssania jest zatkany. Dysza jest zatkana.	Dokręć ją lub wymień. Oczyść. Oczyść lub napraw.
Uchwyt pompy porusza się zbyt ciężko	Uszczelka tłoka jest niewystarczająco nasmarowana. Zbyt duże ciśnienie w zbiorniku.	Nałóż smar na uszczelkę Zatrzymaj wytwarzanie ciśnienia. Sprawdź, czy zawór nadciśnieniowy nie jest zatkany. W razie potrzeby napraw go.
Uchwyt pompy porusza się zbyt lekko	Zużyta lub obłuzowana uszczelka tłoka. Obłuzowana wodoszczelna podkładka.	Wymień uszczelkę tłoka. Napraw.
Opryskiwanie powietrzem zamiast wodą	Wąż ssący w zbiorniku się obłuzował.	Zdejmij osłonę węża i wyjmij wąż ssący w celu jego dokręcenia.
Brak strumienia lub nierównomierny strumień oprysku	Zapchany element.	Skontroluj i wyczyść wąż ssący i dyszę.

7. CZYSZCZENIE I KONSERWACJA

⚠ UWAGA!

Przed rozpoczęciem czyszczenia spuść ciśnienie resztkowe (zob. rys. 3). Podobnie, jak podczas opryskiwania, stosuj odpowiednie środki ochrony indywidualnej (PPE – personal protective equipment) chroniące przed niebezpiecznymi substancjami. Podejmij środki ostrożności, zapobiegające zanieczyszczeniu środowiska niebezpiecznymi substancjami.

⚠ UWAGA!

Jeżeli dysza (7) wydaje się zapchana, nie próbuj jej przedmuchiwać ustami.

Po każdym użyciu wyczyść opryskiwacz!

1. Czyszczenie opryskiwacza ciśnieniowego

- ✿ Odkręć dyszę opryskiwacza (7).
- ✿ Oczyszcz dyszę opryskiwacza (7) pod bieżącą wodą.
- ✿ Jeżeli dysza opryskiwacza (7) jest zapchana, oczyść ją przeciągając igłę przez dyszę.
- ✿ Wypłucz opryskiwacz, rurki i przewody wodą.
- ✿ Oczyszcz powierzchnię produktu wilgotną szmatką.

2. Czyszczenie węża ssącego (12)

- ✿ Poluzuj nakrętkę mocującą wąż ssący (9) do zbiornika (5).
- ✿ Wyciągnij wąż ssący (12) ze zbiornika (5).
- ✿ Oczyszcz wąż ssący (12) pod bieżącą wodą.
- ✿ Po oczyszczeniu włóż wąż ssący (12) z powrotem do otworu w zbiorniku (5).
- ✿ Dokręć ręcznie nakrętkę mocującą (9).

3. Czyszczenie pompy (2) i zbiornika (5)

- ✿ Wymij jednostkę pompy (2) i wypłucz ją pod bieżącą wodą.
- ✿ Przepłucz zbiornik opryskiwacza (5) wodą. Obróć go do góry nogami w celu całkowitego opróżnienia.

PRZECHOWYWANIE

- ✿ Spuść ciśnienie resztkowe, które pozostało w zbiorniku (5) po zakończeniu użycia. Aby to zrobić, wyciągnij przycisk zaworu bezpieczeństwa (3) w górę do momentu, aż nie będzie słyszalny syk spuszczanego powietrza.
- ✿ Dokładnie wyczyść urządzenie, a przed odłożeniem go na okres zimowy pozostaw do wyschnięcia. Zapobiegnie to jego uszkodzeniu przez mróz.
- ✿ Wyczyść opryskiwacz przed okresem, w którym nie będzie używany.
- ✿ Usuń ze zbiornika (5) i rurek wszelkie pozostałości cieczy opryskowej.
- ✿ Przechowuj opryskiwacz w suchym miejscu o niskim zapyleniu.

8. DANE TECHNICZNE

Maks. ciśnienie robocze:	2,5 bar
Optymalne ciśnienie robocze:	ok. 1,5 bar
Zawór bezpieczeństwa:	2,6 do 3,0 bar
Pojemność nominalna:	5 l
Masa brutto (puste urządzenie):	ok. 1,15 kg
Masa brutto (napelnienie 5 l):	7,69 kg
Pojemność brutto:	ok. 5,25 l
Temperatura pracy:	0 do 40 °C
Długość rurki opryskiwacza:	ok. 500 mm
Całkowita pojemność resztkowa:	30 ml
Zakres działania zaworu ciśnieniowego:	1,4 ±0,2 bar (min. ciśnienie otwarcia)
	1,1 ±0,2 bar (min. ciśnienie zamknięcia)
Średnia prędkość przepływu (ml/min.):	210
Wymiary zbiornika:	Ø 75 × 335 mm
Rodzaj i wymiary filtra:	0,9 × 0,9 mm
Dysza:	średnica otworu Ø 1,2 mm

9. GWARANCJA

Produkt ten jest objęty gwarancją ustawową.

Uszkodzenia spowodowane w wyniku niewłaściwej obsługi lub użytkowania, niewłaściwego umieszczenia lub przechowywania, niewłaściwego podłączenia lub instalacja, a także użycia siły lub innych czynników zewnętrznych nie podlegają gwarancji. Zaleca się dokładne przeczytanie niniejszej instrukcji obsługi, ponieważ zawiera ona istotne informacje.

Uwaga:

1. Jeżeli ten produkt nie działa prawidłowo, w pierwszej kolejności należy sprawdzić, czy przyczyny nie stanowią okoliczności zewnętrzne, takie jak przerwa w dostawie prądu w przypadku urządzeń elektrycznych lub niewłaściwa obsługa.
2. Do wadliwego produktu należy dołączyć następujące dokumenty i informacje:
 - Potwierdzenie zakupu
 - Opis/typ/markę modelu
 - Możliwie jak najdokładniejszy opis usterki i problemu

W przypadku reklamacji lub usterki w okresie gwarancji należy skontaktować się ze sprzedawcą.

10. UTYLIZACJA



Całe opakowanie wykonano z materiałów nadających się do recyklingu, które można przekazać do lokalnego punktu recyklingu. Szczegółowych informacji dotyczących utylizacji produktu udzielają lokalne urzędy, zajmujące się likwidacją odpadów.

WSKAZÓWKI I INFORMACJE DOTYCZĄCE UTYLIZACJI ZUŻYTYCH OPAKOWAŃ

Wszelkie zużyte opakowania należy przekazać do miejsca określonego przez lokalny urząd zajmujący się likwidacją odpadów.

UTYLIZACJA ZUŻYTYCH URZĄDZEŃ ELEKTRYCZNYCH I ELEKTRONICZNYCH



Ten symbol umieszczony na produktach lub w załączonej dokumentacji oznacza, że zużyte urządzenia elektryczne i elektroniczne nie mogą być wyrzucane do kosza na śmieci. Przekaż te produkty do właściwego punktu zbiórki odpadów, gdzie zostanie przeprowadzona ich prawidłowa utylizacja, renowacja lub recykling. W niektórych krajach Unii Europejskiej lub w niektórych państwach europejskich przy zakupie nowego, odpowiedniego produktu można dokonać zwrotu zużytego produktu lokalnemu sprzedawcy. Przez prawidłową utylizację tego produktu przyczyniasz się do ochrony cennych zasobów naturalnych i zapobiegasz ewentualnemu negatywnemu wpływowi odpadów na środowisko naturalne i zdrowie ludzkie, do którego mogłoby dojść w wyniku nieprawidłowej utylizacji odpadu. Szczegółowych informacji udzielają lokalne urzędy lub najbliższy punkt zbiórki odpadów. Nieprawidłowa utylizacja tego rodzaju odpadów może podlegać karom pieniężnym zgodnie z obowiązującymi przepisami krajowymi.

Dla firm, które działają w krajach Unii Europejskiej

Jeśli chcesz zutylizować urządzenia elektryczne lub elektroniczne, zasięgnij informacji u swego sprzedawcy lub dostawcy. Utylizacja produktu w krajach poza Unią Europejską. Jeżeli chcesz zutylizować ten produkt, zasięgnij niezbędnych informacji w lokalnych urzędach lub u sprzedawcy.



Produkt spełnia wszystkie podstawowe wymogi wszystkich właściwych dyrektyw UE.

Tekst, design i specyfikacje techniczne mogą ulec zmianie bez uprzedzenia. Zastrzegamy sobie prawo do dokonania tych zmian.

Instrukcja obsługi w języku oryginalnym.



FIELDMANN[®]

Home & Garden Performance

Model /Modell /Modelis:

**Záruční list / Záručný list /
Warranty Certificate / Jótállási jegy /
Garantijos taisyklės / Karta Gwarancyjna**

Výrobní číslo
Výrobné číslo
Serial No.
Szériaszám
Serijos Nr.
Numer seryjny

Razítko a podpis prodejce
Pečiatka a podpis predajcu
Dealer's stamp
A kereskedő bélyegzője
Pardavėjo antspaudas
Pieczęćka i podpis sklepu

Datum prodeje
Dátum predaja
Date of purchase
A vásárlás dátuma
Pardavimo data
Data zakupu

Záruční podmínky

Prodávající poskytuje kupujícímu na výrobek záruku v trvání 24 měsíců od převzetí výrobku kupujícím. Záruka se poskytuje za dále uvedených podmínek. Záruka se vztahuje pouze na nové spotřební zboží prodané spotřebiteli pro běžné domácí použití. Práva z odpovědnosti za vady (reklamaci) může kupující uplatnit buď u prodávajícího, u kterého byl výrobek zakoupen nebo v níže uvedeném autorizovaném servisu. Kupující je povinen reklamaci uplatnit bez zbytečného odkladu, aby nedocházelo ke zhoršení vady, nejpozději však do konce záruční doby. Kupující je povinen poskytnout při reklamaci součinnost nutnou pro ověření existence reklamované vady. Do reklamačního řízení se přijímá pouze kompletní a z důvodů dodržení hygienických předpisů neznečištěný výrobek. V případě oprávněné reklamace se záruční doba prodlužuje o dobu od okamžiku uplatnění reklamace do okamžiku převzetí opraveného výrobku kupujícím nebo okamžiku, kdy je kupující po skončení opravy povinen výrobek převzít. Kupující je povinen prokázat svá práva reklamovat (doklad o zakoupení výrobku, záruční list, doklad o uvedení výrobku do provozu...).

Záruka se nevztahuje zejména na:

- vady, na které byla poskytnuta sleva
- opotřebení a poškození vzniklé běžným užíváním výrobku
- poškození výrobku v důsledku neobdobné či nesprávné instalace, použití výrobku v rozporu s návodem k použití, platnými právními předpisy a obecně známými a obvyklými způsoby používání, v důsledku použití výrobku k jinému účelu, než ke kterému je určen
- poškození výrobku v důsledku zanedbané nebo nesprávné údržby
- poškození výrobku způsobené jeho znečištěním, nehodou a zásahem vyšší moci (živelná událost, požár, vniknutí vody...)
- vady funkčnosti výrobku způsobené nevhodnou kvalitou signálu, rušivým elektromagnetickým polem apod.
- mechanické poškození výrobku (např. ulomení knoflíku, pád...)
- poškození způsobené použitím nevhodných médií, náplní, spotřebního materiálu (baterie) nebo nevhodnými provozními podmínkami (např. vysoké okolní teploty, vysoká vlhkost prostředí, otřesy...)
- poškození, úpravu nebo jiný zásah do výrobku provedený neoprávněnou nebo neautorizovanou osobou (servisem)
- případy, kdy kupující při reklamaci neprokáže oprávněnost svých práv (kdy a kde reklamovaný výrobek zakoupil)
- případy, kdy se údaje v předložených dokladech liší od údajů uvedených na výrobku
- případy, kdy reklamovaný výrobek nelze ztotožnit s výrobkem uvedeným v dokladech, kterými kupující prokazuje svá práva reklamovat (např. poškození výrobního čísla nebo záruční plocha přístroje, prepisované údaje v dokladech...)

Záručné podmienky

Predávajúci poskytuje kupujúcu na výrobok 24 mesiacov záruku od jeho prevzatia kupujúcim. Záruka sa poskytuje ďalej za nižšie uvedených podmienok. Záruka sa vztahuje iba na spotrebný tovar predaný spotrebiteľovi na bežné domáce použitie. Práva zo zodpovednosti za chyby (reklamácie) môže kupujúci uplatniť buď u predávajúceho, u ktorého bol výrobok zakúpený alebo v nižšie uvedenom autorizovanom servise. Kupujúci je povinný reklamáciu uplatniť bez zbytočného odkladu, aby nedochádzalo ku zhoršeniu chyby, najneskôr však do konca záručnej doby. Kupujúci je povinný pri reklácii spolupracovať pri overení existencie reklamovanej chyby. Do reklamačného procesu sa prijíma iba kompletný a z dôvodu dodržania hygienických predpisov neznečistený výrobok. V prípade oprávnenej reklamácie sa záručná doba predlžuje o dobu od okamžiku uplatnenia reklamácie do okamžiku prevzatia opraveného výrobku kupujúcim, kedy je kupujúci po skončení opravy povinný výrobok prevziať. Kupujúci je povinný preukázať svoje práva reklamovať (doklad o zakúpení výrobku, záručný list, doklad o uvedení výrobku do prevádzky...).

Záruka sa nevzťahuje na:

- chyby, na ktoré boli poskytnuté zľavy
- opotrebenia a poškodenia vzniknuté bežným užívaním výrobku
- poškodenie výrobku v dôsledku neobdobnej či nesprávnej inštalácie, použitia výrobku v rozpore s návodom na použitie s platnými právnymi predpismi a všeobecne známymi a obvyklými spôsobmi používania, v dôsledku použitia výrobku za iným účelom, než na ktorý je určený
- poškodenie výrobku v dôsledku zanedbanej alebo nesprávnej údržby
- poškodenie výrobku spôsobené jeho znečistením, nehodou a zásahom vyššej moci (živelná udalosť, požiar, vniknutie vody...)
- chyby funkčnosti výrobku spôsobené nevhodnou kvalitou signálu, rušivým elektromagnetickým polom a pod.
- mechanické poškodenie výrobku (napr. zlomenie gombíka, pád...)
- poškodenie spôsobené použitím nevhodných médií, náplní, spotrebného materiálu (baterie) alebo nevhodnými prevádzkovými podmienkami (napr. vysoké teploty v okolí, vysoká vlhkosť prostredia, otrasy...)
- poškodenie, úpravu alebo iný zásah do výrobku spôsobený neoprávněnou alebo neautorizovanou osobou (servisom)
- prípady, keď kupujúci pri reklácii nepreukáže oprávněnost svojich práv (kedy a kde reklamovaný výrobok zakúpil)
- prípady, keď sa údaje v predložených dokladoch líšia od údajov uvedených na výrobku
- prípady, keď reklamovaný výrobok sa nestotožňuje s výrobkom uvedeným v dokladoch, ktorými kupujúci preukazuje svoje práva reklamovať (napr. poškodenie výrobného čísla alebo záručnej plochy prístroja, prepisované údaje v dokladoch...)

Conditions of guarantee

This product is warranted for the period of 24 months from the date of purchase to the end-user. Warranty is limited to the following conditions. Warranty is referred only to the customer goods using for common domestic use. The claim for service can be applied either at dealer's shop where the product was bought, or at below mentioned authorized service shops. The end-user is obligated to set up a claim immediately when the defects appeared but only till the end of warranty period. The end-user is obligated to cooperate to certify the claiming defects. Only completed and clean (according to hygienic standards) product will be accepted. In case of eligible warranty claim the warranty period will be prolonged by the period from the date of claim application till the date of taking over the product by end-user, or the date the end-user is obligated to take it over. To obtain the service under this warranty, end-user is obligated to certify his claim with duly completed following documents: receipt, certificate of warranty, certificate of installation. . .

This warranty is void especially if apply as follows:

- Defects which were put on sale.
- Wear-out or damage caused by common use.
- The product was damaged by unprofessional or wrong installation, used in contrary to the applicable instruction manual, used in contrary to legal enactment and common process of use or used for another purpose which has been designed for.
- The products was damaged by uncared-for or insufficient maintenance.
- The product was damaged by dirt, accident of force majeure (natural disaster, fire, flood, ...).
- Defects on functionality caused by low quality of signal, electromagnetic field interference etc.
- The product was mechanically damaged (e.g. broken button, fall...).
- Damage caused by use of unsuitable media, fillings, expendable supplies (batteries) or by unsuitable working conditions (e.g. high temperatures, high humidity, quakes, ...).
- Repair, modification or other failure action to the product by unauthorized person.
- End-user did not prove enough his right to claim (time and place of purchase).
- Data on presented documents differs from data on products.
- Cases when the claiming product can not be identified according to the presented documents (e.g. the serial number or the warranty seal has been damaged).

Autorizovaná servisní střediska / Autorizované servisné strediská / Authorized service centres

FASTČR, a. s.
U Sanitatu 1621 CZ
251 01 Říčany
Česká republika
Tel.: +420/ 323 204 120
Fax: +420/ 323 204 121
servis.praha@fastcr.cz
www.fastcr.cz

FAST ČR, a. s.
Cejl 31
CZ 602 00 Brno
Česká republika
Tel.: +420/ 531 010 295
Fax: +420/ 531 010 296
servis.brno@fastcr.cz
www.fastcr.cz

Fast Plus, a. s.
Na Pántoch 18
SK 831 06 Bratislava
Slovenská republika
Tel.: +421/ 249 105 811
Fax: +421/ 249 105 810
fastplus@fastplus.sk
www.fastplus.sk

Jótállási jegy

■ A termék gyártója: FAST ČR, a.s. (U Sanitasy 1621, Řičany u Prahy 251 01, Csehország)
■ A FAST Hungary Kft. (2310 Szigetszentmiklós, Kántor út 10.) mint a termék magyarországi importőre a jótállási jegyen feltüntetett típusú és gyártási számú készülékre jótállást biztosít a fogyasztók számára az alábbi feltételek szerint:
■ A FAST Hungary Kft. a termék a fogyasztó részére történő átadásától (vásárlástól), illetve ha az üzembe helyezést a terméket értékesítő vállalkozás vagy annak megbízottja végzi, az üzembe helyezéstől számított 24 hónapig, míg 250.000,- Ft eladási ár felett 36 hónapig tartó időtartamra vállal jótállást. Ha a terméket a fogyasztó az átadástól számított fél éven belül helyzeti üzembe, akkor a jótállási határidő a termék átadásától kezdődik. A termék alkotórészeire és tartozékaira (pl. akkumulátor) a jótállási idő a termék átadásától számított 12 hónap.
■ A jótállási igény a jótállási jeggyel, az átadástól (ha releváns az üzembe helyezéstől) számított (i) 1 évig - 100.000,- Ft eladási árát meg nem haladó termék esetén; (ii) 2 évig - 250.000,- Ft eladási árát meg nem haladó termék esetén; (iii) 3 évig - 250.000,- Ft eladási árát meghaladó termék esetén a terméket értékesítő vállalkozásnál, annak székhelyén, vagy bármely telephelyén, fióktelepén, illetve mindhárom esetben a jótállási jegyen feltüntetett hivatalos szerviznél közvetlenül is, míg az előző (i) pont szerinti esetben, azaz 100.000,- Ft eladási árát meg nem haladó termék esetén a 13. hónaptól a 24. hónapig kizárólag a hivatalos szerviznél érvényesíthető. ■ Jótállási jegy hiányában a fogyasztói szerződés megkötését bizonyítottnak kell tekinteni, ha a fogyasztó bemutatja a termék ellenértékének megfizetését hitel érdemlően igazoló bizonylatot. Mindezek érdekében kérjük tisztelt Vásárlóinkat, hogy őrizzék meg a fizetési bizonylatot is. A jótállási időn belüli meghibásodás esetén a fogyasztó - választása szerint - (i) a hibás termék díjmentes kijavítását vagy kicserélését követelheti, kivéve, ha a választott igény teljesítése lehetetlen, vagy ha az a jótállásra kötelezettek a fogyasztó által érvényesíteni kívánt másik igény teljesítésével összehasonlítva aránytalan többletköltséget eredményezne, vagy (ii) ha a kötelezett a kijavítást, illetve kicserélést nem vállalata, vagy e kötelezettségének megfelelő határidőn belül, a fogyasztó érdekeit kímélve nem tud elaget tenni, vagy ha a fogyasztónak a kijavításhoz vagy kicseréléshez fűződő érdeke megszünt, akkor a fogyasztó megfelelő árleszállítást igényelhet, vagy a hibát a kötelezett költségére maga kijavíthatja vagy mással kijavíthatja vagy elállhat a szerződéstől. Jelentéken hiba miatt

elállásnak nincs helye. A fogyasztó a választott jogáról másra térhet át. Az áttéréssel okozott költséget köteles a jótállásra kötelezettek megfizetni, kivéve, ha az áttérésre a jótállásra kötelezett adott okot, vagy az áttérés egyébként indokolt volt. ■ Ha a jótállási időtartam alatt a termék első alkalommal történő javítása során megállapítást nyer, hogy a termék nem javítható, a fogyasztó eltérő rendelkezése hiányában a termék a megállapítást követő 8 napon belül kicserélésre kerül. Ha a termék cseréjére nincs lehetőség, a fogyasztó által bemutatott, a termék ellenértékének megfizetését igazoló bizonylaton feltüntetett vételárat nyolc napon belül kell a fogyasztó részére visszatéríteni. ■ Ha a jótállási időtartam alatt a termék három alkalommal történő kijavítást követően ismét meghibásodik, a fogyasztó eltérő rendelkezése hiányában, valamint ha a fogyasztó nem igényli a vételár arányos leszállítást, és nem kívánja a terméket a jótállásra kötelezett költségére kijavítani vagy mással kijavíttatni, a termék 8 napon belül kicserélésre kerül. Ha a termék kicserélésére nincs lehetőség, a fogyasztó által bemutatott, a termék ellenértékének megfizetését igazoló bizonylaton feltüntetett vételárat nyolc napon belül kell a fogyasztó részére visszatéríteni. ■ Ha a termék kijavítására a kijavítási igény közlésétől számított 30. napig nem kerül sor, a fogyasztó eltérő rendelkezése hiányában a terméket a 30 napos határidő eredménytelen eltelte követő nyolc napon belül cserélni kell. Ha a termék cseréjére nincs lehetőség, a fogyasztó által bemutatott, a termék ellenértékének megfizetését igazoló bizonylaton feltüntetett vételárat a 30 napos kijavítási határidő eredménytelen eltelte követő nyolc napon belül kell a fogyasztó részére visszatéríteni. ■ A fogyasztó a hiba felfedezését követően késedelem nélkül, legkésőbb a felfedezéstől számított 2 hónapon belül köteles a hibát közölni. A bejelentés kapcsán kérjük vegye figyelembe, hogy a **jótállási igény kizárólag a jótállási határidőben érvényesíthető!** **Mindazonáltal a jótállási határidő meghosszabbodik a javításra átadás napjától kezdve azzal az idővel, amely alatt a fogyasztó a terméket a hiba miatt rendelkezés szerint nem használhatta.** Ha a jótállásra kötelezett jótállási kötelezettségének megfelelő határidőben nem tesz eleget, a jótállási igény a fogyasztó erre irányuló felhívásában tűzött megfelelő határidő eltelte után számított 3 hónapon belül akkor is érvényesíthető bíróság előtt, ha a jótállási idő már eltelt. E határidő elmulasztása jogvesztéssel jár. A jótállási kötelezettség teljesítésével kapcsolatosan felmerülő költségek a jótállás kötelezettjét terhelik.

■ A 151/2003. (IX.22.) Korm.rendeletben meghatározott tartós fogyasztási cikk meghibásodása miatt a vásárlástól (üzembe helyezéstől) számított három munkanapon belül érvényesített csereigény esetén a terméket értékesítő vállalkozás nem hivatkozhat aránytalan többletköltségre, hanem köteles a tartós fogyasztási cikket kicserélni, feltéve, hogy a meghibásodás a rendeltésszerű használatot akadályozza (és a csere nem lehetetlen). ■ Kijavítás esetén a fogyasztási cikkbe csak új alkatrészt kerülhet beépítésre. Javítási- vagy csereigény esetén törekedni kell arra, hogy a kijavítás vagy kicserélés 15 napon belül megtörténjen. Ha a javítás vagy a csere időtartama a 15 napot meghaladja, akkor tájékoztatni kell a fogyasztót a kijavítás vagy a csere várható időtartamáról. A tájékoztatás a fogyasztó előzetes hozzájárulása esetén elektronikus úton, vagy a fogyasztó általi átvétel igazolására alkalmas más módon történik. A rögzített beketősi, illetve a 10kg-nál súlyosabb, vagy tömegközlekedési eszközön kézi csomagként nem szállítható fogyasztási cikket – járművek kivételével - az üzemeteltés helyén kell megjavítani. Ha a javítás az üzemeteltés helyén nem végezhető el, a le- és felszerelésről, valamint az el- és visszaszállításról a jótállás kötelezettje, vagy – a javítószolgáltatnál közvetlenül érvényesített kijavítási igény esetén – a javítószolgáltat gondoskodik.

■ Nem tartozik jótállás alá a hiba és a jótállásra kötelezett mentesül a jótállási kötelezettség alól, ha bizonyítja, hogy a hiba oka a termék fogyasztó részére való átadását követően keletkezett, így például ha a hibát ■ nem rendeltésszerű használat, használati útmutató figyelmen kívül hagyása, helytelen szállítás vagy tárolás, leejtés, rongálás, elemi kár, készüléken kívüli ok (pl. hálózati feszültség megengedettnél nagyobb ingadozása) ■ illetéktelen átalakítás, beavatkozás, nem hivatalos szerviz által végzett szabványtalan javítás ■ fogyasztó feladatát képező karbantartási munkák elmulasztása ■ normál, természetes elhasználódásra visszavezethető (pl. elem lemerülése) vagy üzemszerű kopásnak tulajdonítható meghibásodás okozta. A jótállás a fogyasztó jogszabályból eredő jogait, így különösen a Polgári Törvénykönyv szerinti kellékszavatossági illetve termékszavatossági jogait nem érinti. ■ Tájékoztatjuk, hogy a fogyasztóvédelmi törvényben meghatározott fogyasztói jogvita bíróságon kívüli rendezése érdekében Ön a megyei (fővárosi) kereskedelmi és iparkamara által működtetett békéltető testület eljárását is kezdeményezheti (a békéltető testületek elérhetősége: <https://bektetes.hu/index.php?id=testuletek>).

Hivatalos szervíz / Autoryzowana sieć serwisowa

revision 01/2021

Fast Hungary Kft.
2310, Szigetszentmiklós
Kántor u. 10
Hungary
Tel.: + 36/ 23 330 830
Fax: + 36/ 23 330 8274
fasthungary@fasthungary.hu
www.fasthungary.hu

A kereskedő tölti ki

Megnevezés:.....

Típus:..... Gyártási szám:

A termék azonosításra alkalmas részeinek meghatározása (ha alkalmazható):.....

Vásárlást igazoló bizonylat száma:.....

A vásárlás (üzembe helyezés) időpontja: 20..... hó.....nap.

Kereskedő bélyegzője:

Kereskedő aláírása:

Kereskedő címe:

Javítás esetén alkalmazandó

A kereskedő vagy szerviznél történő közvetlen bejelentés esetén a szerviz tölti ki

A jótállási igény bejelentésének időpontja:

Javításra átvétel időpontja:.....

Hiba oka:

Javítás módja:.....

A termék fogyasztó részére való visszaadásának időpontja:.....

A jótállás – kijavítás időtartamával meghosszabbított – új határideje:.....

Szerviz pecsétje:

Kereskedő pecsétje:.....

Kicserélés esetén alkalmazandó

A jótállási igény kicseréléssel került rendezésre.

A csere időpontja:

Kereskedő bélyegzője:

Tisztelt Fogyasztó!

Köszönjük, hogy termékünket választotta. Cégünk és szervizünk elérhetősége:

FAST Hungary Kft. H-2310 Szigetszentmiklós, Kántor út 10. Tel.: 06-23-330-905; 06-23-330-830;

Fax: 06-23-330-827, E-mail: szerviz@fasthungary.hu

Garantijos taisyklės

Šiam gaminiui suteikiama 24 mėnesių nuo įsigijimo datos garantija. Garantija apsiriboja žemiu pateikiamomis sąlygomis. Garantija skirta tik gaminiams, skirtiems buitiniam naudojimui. Dėl garantinio remonto pirkėjas gali kreiptis į pardavėjo parduotuvę, kurioje gaminį pirkė, arba į nurodytus įgaliotus techninės priežiūros centrus. Galutinis naudotojas įsipareigoja pateikti pretenziją nedelsiant po defekto atsiradimo, tačiau tik iki garantijos galiojimo periodo pabaigos. Galutinis naudotojas įsipareigoja bendradarbiauti patvirtinant gaminio defektus, dėl kurių pateikiama pretenzija. Priimtas bus tik pilnai sukomplektuotas ir švarus (pagal higienos standartus) gaminys. Jei pretenzija dėl garantinio remonto bus pagrįsta, gaminio garantijos galiojimo periodas bus prailgintas atitinkamai periodu nuo pretenzijos pateikimo datos iki galutinio naudotojas pasiimsi sutaisyti gaminį arba iki datos, kada galutinis naudotojas turėtų pasiimti sutaisytą gaminį. Norėdamas gauti garantinio remonto paslaugas, galutinis naudotojas turi patvirtinti pretenziją pilnai užpildytais sekanciais dokumentais: pirkimo kvitu, garantiniu talonu, instaliavimo sertifikatu. ...

Garantija netaikoma: ■ Nukainotoms (brokuotoms) prekėms. ■ Įprastinai susidėvinčioms gaminio dalims ■ Gedimams, atsiradusiems neprofesionaliai ar neteisingai gaminį instaliavus, nesilaikant gaminio naudojimo instrukcijų, naudojant gaminį ne pagal įstatymų nustatytus standartus ar įprastinius tokio tipo gaminį naudojimo procesus, naudojant gaminį kitai paskirčiai nei numatyta. ■ Gedimams, atsiradusiems dėl netinkamos ar nepakankamos gaminio priežiūros. ■ Gedimams, atsiradusiems dėl purvo, nenugalimos jėgos aplinkybių (stichinių nelaimių, gaisro, potvynio, ...). ■ Gedimams, atsiradusiems dėl prastos kokybės signalo, elektromagnetinio lauko trikdžių ir kt. ■ Radus mechaninių pažeidimų (pvz. sulaužyti mygtukai, kritimo požymiai, ...). ■ Gedimams, atsiradusiems naudojant gaminį su netinkamomis laikmenomis, jungiant prie netinkamų tinklų, dedant į gaminį netinkamus maitinimo šaltinius (baterijas) ar dėl bet kokių kitų netinkamų naudojimo sąlygų (pvz. aukštos temperatūros, didelės drėgmės, žemės drebėjimų, ...). ■ Nustačius, kad gaminys taisytas, modifikuotas ar ardytas neįgaliotų tai daryti asmenų. ■ Jei galutinis naudotojas neturi visų reikalingų dokumentų, įrodančių jo teisę į garantinį remontą (pvz. dokumento, kur būtų nurodytas gaminio įsigijimo laikas ir vieta). ■ Jei data pateiktuose dokumentuose skiriasi nuo datos ant gaminio.

Warunki gwarancji

Produkt objęty jest 24 – miesięczną gwarancją, począwszy od daty zakupu przez klienta. Gwarancja jest ograniczona tylko do przedstawionych dalej warunków. Gwarancja obejmuje tylko produkty zakupione w Polsce i jest ważna tylko na terytorium Rzeczpospolitej Polskiej. Gwarancja obejmuje tylko produkty funkcjonujące w warunkach gospodarstwa domowego (nie dotyczy produktów oznaczonych jako „Professional”). Zgłoszenia gwarancyjne można dokonać w autoryzowanej sieci serwisowej lub w sklepie, gdzie produkt został nabyty. Użytkownik jest zobowiązany zgłosić usterkę niezwłocznie po jej wykryciu, a najpóźniej w ostatnim dniu obowiązywania okresu gwarancyjnego. Użytkownik jest zobowiązany do przedstawienia i udokumentowania usterki. Tylko kompletne i czyste produkty (zgodnie ze standardami higienicznymi) będą przyjmowane do naprawy. Usterki będą usuwane przez autoryzowany punkt serwisowy w możliwie krótkim terminie, nieprzekraczającym 14 dni roboczych. Okres gwarancji przedłuża się o czas pobytu sprzętu w serwisie. Klient może ubiegać się o wymianę sprzętu na wolny od wad, jeżeli punkt serwisowy stwierdzi na piśmie, że usunięcie wady jest niemożliwe. Aby produkt mógł być przyjęty przez serwis, użytkownik jest zobowiązany dostarczyć oryginały: dowodu zakupu (paragon lub faktura), podbitej i wypełnionej karty gwarancyjnej, certyfikatu instalacji (niektóre produkty).

Gwarancja zostaje unieważniona, jeśli:

■ usterka była widoczna w chwili zakupu, ■ usterka wynika ze zwykłego użytkowania i zużycia, ■ produkt został uszkodzony z powodu złej instalacji, niezastosowania się do instrukcji obsługi lub użytkowania niezgodnego z przeznaczeniem, ■ produkt został uszkodzony z powodu złej konserwacji lub jej braku, ■ produkt został uszkodzony z powodu zanieczyszczenia, wypadku lub okoliczności o charakterze sił wyższych (powódź, pożar, wojny, zamieszki itp.) ■ produkt wykazuje złe działanie z powodu słabego sygnału, zakłóceń elektromagnetycznych itp., ■ produkt został uszkodzony mechanicznie (np. wylamany przycisk, upadek, itp.), ■ produkt został uszkodzony z powodu użycia niewłaściwych materiałów eksploatacyjnych, nośników, akcesoriów, baterii, akumulatorów itp. lub z powodu użytkowania w złych warunkach (temperatura, wilgotność, wstrząsy itp.), ■ produkt był naprawiany lub modyfikowany przez nieautoryzowany personel, ■ użytkownik nie jest w stanie udowodnić zakupu (nieczytelny paragon lub faktura), ■ dane na przedstawionych dokumentach są inne niż na urzędzeniu, ■ produkt nie może być zidentyfikowany ze względu na uszkodzenie numeru seryjnego lub plomby gwarancyjnej.

Uab „Senukai Prekybos
Centras“ Garantinis Servisas
Jonavos G. 62, Lt-44192,
Kaunas, Lithuania
Tel.: +370 37 212 146
Tex.: +370 37 212 165
garrem@senukai.lt
www.senukai.lt

Fast Poland, Sp. z o.o. Ul.
Kwietniowa 36
05-090 Wypędy
Poland
Tel.: +48 697 690 228
Mail: serwis@fastpoland.pl
www.fastpoland.pl

