

Model: BEC 6010, BEC 6011

Pred použitím výrobku si pozorne prečítajte informácie v tomto návode a na obale a ponechajte si ich na budúce použitie. Zmeny v texte, dizajne a technických špecifikáciách sa môžu meniť bez predchádzajúceho upozornenia a vyhradujeme si právo na ich zmenu.

VLASTNOSTI A FUNKCIE

- Minimálny vek pre použitie: od 37 – 96 mesiacov
- Funkcia: Elektrická motorka
- Napájanie:
 - Výrobok – 6 V/7 AH, cca 200 nabíjajúcich cyklov
- Trvanie nabíjania: 10 – 15 h
- Dĺžka prevádzky: 1 – 1,5 h (nová, plne nabitá batéria)
- Max. nosnosť 30 kg
- Motor 6 V/30 W
- Max. rýchlosť 2 – 3 km/h
- Súčasťou balenia pozrite v schéme.
- Nabíjací adaptér (súčasť dodávky): Vstup: AC 110 – 240 V, 50/60 Hz; Výstup: DC 8 V, 750 mA

Návod na zostavenie – pozrite obrázkový návod na poslednej strane.

INŠTALÁCIA BATÉRIÍ

Vložte batérie do oddelenia na batérie. Prepojte konektory, zapojte červenú koncovku a čiernu koncovku k zápornému, respektíve ku kladnému pólu batérie.

Poznámka: Uistite sa, že ste vykonali zapojenie správne, červená k červenej a čierna k čiernej, inak by to mohlo spôsobiť skrat.

PRÚDOVÁ OCHRANA

Prúdová ochrana je inštalovaná pod sedadlom.

Zadný motor je vybavený samo-obnovovacou poistkou. Hneď ako dôjde k preťaženiu alebo nesprávnemu ovládaniu, poistka automaticky preruší napájanie. Vypnite kľúčik a vyčkejte 30 sekúnd, potom sa poistka sama obnoví.

Napájacie zariadenie je vybavené tavnou poistkou. Ak nastane skrat, poistka vyhorí. A preto ju bude potrebné po vyriešení problému so skratom vymeniť.



UPOZORNENIE – VÝROBOK

- Zostavenie a uvedenie do prevádzky musí vykonať dospelá osoba!
- Prevádzka výrobku musí byť iba pod dozorom dospeléj osoby.
- Nedotýkajte sa pohybujúcich sa častí výrobku. Nebezpečenstvo úrazu!
- Obal nie je súčasťou hračky, po rozbalení odstráňte všetky jeho súčasti z dosahu dieťaťa. Pri fóliových súčiastkach obalu hrozí udusenie!
- Výrobok nie je určený pre deti do 3 rokov. Obsahuje malé časti – nebezpečenstvo prehltnutia. Nenechávajte deti hrať sa bez dozoru.
- Nevystavujte výrobok zdrojom tepla, ako je oheň, slnečné žiarenie a pod., mohlo by dôjsť k poškodeniu výrobku či explózií batérií.
- Výrobok nijako neupravujte, nezasahujte do jeho konštrukcie či zapojenia. Hrozí strata funkcie, úrazy či škody na majetku.
- Voda sa nesmie dostať k vnútorným častiam výrobku.
- Je zakázané používať výrobok vo verejnej doprave, na cestách, na svahu, blízko bazéna alebo iných nebezpečných miestach.
- Výrobok nesmie byť preťažovaný. Maximálna kapacita je 30 kg.
- Výrobok je určený pre deti vo veku 37 – 96 mesiacov.
- Pri nesprávnom zaobchádzaní môžete niektoré časti poškodiť.
- Nestriedajte rýchlo jazdu dopredu a dozadu. Pred prepnutím treba vždy výrobok zastaviť.
- Utrite výrobok suchou utierkou. Nevystavujte výrobok kvapkajúcej alebo striekajúcej vode.
- Reštartovanie motora môže spôsobiť vznik iskier. Je zakázané prevádzkovať výrobok v horľavom alebo explozívnom prostredí, ako sú napr. benzínové pumpy.
- Nedovoľte deťom dotýkať sa kolies, mohlo by dôjsť k uviaznutiu ruky alebo poraneniu. Zabráňte iným deťom sa približovať k idúcemu autu.
- Výrobok prevádzkujte iba na rovnom povrchu. Nepoužívajte v piesku alebo inom tvrdom povrchu.
- Ukážte deťom ako štartovať a uvoľňovať pedál, ako predchádzať poškodeniu a ako zastaviť výrobok.
- Nepoužívajte poškodený výrobok, pokiaľ nebude opravený.
- Neprevádzkujte výrobok, pokiaľ nie je správne zložený, mohol by sa poškodiť.
- Skontrolujte a pravidelne vykonávajte údržbu výrobku, aby ste zaistili bezpečnosť svojich detí.



NABÍJAČKA – BEZPEČNÁ PREVÁDZKA

- Pred nabíjaním skontrolujte, či napätie vo vašej sieti zodpovedá parametrom na nabíjačke.
- Používajte výhradne originálnu nabíjačku dodanú výrobcom.
- Nabíjačka nie je hračka. Nabíjanie môže vykonávať iba dospelá osoba.
- Konektor nabíjacej batérie musí súhlasiť s príslušným konektorom nabíjačky.
- Nevkladajte prístroj do vody ani ho nevystavujte dažďu alebo vode.

buddy toys

- Odpojte zariadenie od siete, ak nie je v prevádzke.
- Ak sú súčasťou konštrukcie vetracie otvory, neupchávajte ich, ani neotvárajte zdrojovú časť. V priebehu nabíjania nabíjačku nezakrývajte.
- Sietový napájací kábel sa nesmie vymieňať. Ak sa kábel poškodí, zariadenie sa musí zlikvidovať. Skladujte v čistom stave na suchom a tmavom mieste.
- Tento prístroj nie je určený na používanie osobami (vrátane detí) so zníženými fyzickými alebo psychickými schopnosťami, alebo osobami s nedostatkom skúseností a znalostí obsluhy, ak im nebol poskytnutý dohľad alebo inštruktážny výklad týkajúci sa obsluhy prístroja a to osobou zodpovednou za bezpečnosť týchto ľudí.
- Dodržujte všetky bezpečnostné pokyny, aby ste predišli poškodeniu majetku alebo zraneniu.
- V prípade, že máte v priebehu nabíjania podozrenie na akúkoľvek elektrickú poruchu (zápach, prehrievanie, zmeny farby, krútenie), okamžite nabíjačku odpojte od siete a ďalej ju nepoužívajte. Ak máte podozrenie, že sa k elektrickým častiam dostala voda, zaneste prístroj odbornému servisu na vylúčenie možného porušenia izolačnej ochrany výrobku.



BATÉRIE – BEZPEČNÁ PREVÁDZKA

- Používajte iba typy batérií odporúčané výrobcom.
- Batérie, ktoré sú určené na výmenu, odporúčame nahradzovať alkalickými.
- Manipulovať s batériami vrátane nabíjania môže iba dospelá osoba.
- Nevystavujte batérie ohňu, priamemu slnku alebo iným zdrojom tepla.
- Batérie určené na nabíjanie vyberte pred nabíjaním z výrobku.
- Nabíjacie batérie sa pred hraním musia nabiť. Odpojte až po úplnom nabití. Pozor, po nabíjaní môže byť povrch horúci.
- Dodržujte napätie špecificky uvedené na výrobku alebo na obale.
- Nekombinujte nabíjacie a bežné batérie. Batérie, ktoré nie sú určené na nabíjanie, sa nesmú nabíjať.
- Dbajte na správne uloženie batérií vo výrobku a dodržujte správnu polaritu.
- Vybité batérie sa musia z výrobku ihneď odstrániť. Nemiešajte dohromady nové a použité batérie.
- Ak sa výrobok dlhší čas nepoužíva, vyberte všetky batérie.
- Zákaz skratovania napájacích svoriek.
- Porušená alebo netesná batéria sa musí ihneď vymeniť.
- Použité batérie nevhadzujte do ohňa ani neotvárajte ich kryt!
- V prípade úniku elektrolytu a zásaha očí ich vypláchnite čistou vodou a bezodkladne vyhľadajte odbornú lekársku pomoc.

SKLADOVANIE A ÚDRŽBA

Výrobok skladujte v čistom stave na suchom a tmavom mieste. Čistite navlhčenou handričkou bez chlpor. Na čistenie nepoužívajte agresívne či abrazívne čistiace prostriedky. Po použití očistite a osušte pomocou suchej utierky.

EKOLOGICKÁ LIKVIDÁCIA

Elektrozariadenia, akumulátory ani použité batérie sa po skončení životnosti nesmú odstraňovať ako netriedený komunálny odpad. Použitý výrobok, prosím, odložte na príslušných zberných miestach v súlade s miestnou obecnou vyhláškou. Ďalšie podrobnosti si vyžiadajte od miestneho úradu alebo najbližšieho zberného miesta.

POKYNY A INFORMÁCIE O ZAOBCHÁDZANÍ S POUŽITÝM OBALOM

Použitý obalový materiál odložte na miesto určené obcou na ukladanie odpadu.

LIKVIDÁCIA POUŽITÝCH ELEKTRICKÝCH A ELEKTRONICKÝCH ZARIADENÍ



Tento symbol na produktoch alebo v sprievodných dokumentoch znamená, že použité elektrické a elektronické výrobky nesmú byť pridané do bežného komunálneho odpadu. Pre správnu likvidáciu, obnovu a recykláciu odovzdajte tieto výrobky na určené zberné miesta. Alternatívne v niektorých krajinách Európskej únie alebo v iných európskych krajinách môžete vrátiť svoje výrobky miestnemu predajcovi pri kúpe ekvivalentného nového produktu. Správnu likvidáciu tohto produktu pomôžete zachovať cenné prírodné zdroje a napomáhate prevencii potenciálnych negatívnych dopadov na životné prostredie a ľudské zdravie, čo by mohli byť dôsledky nesprávnej likvidácie odpadov. Ďalšie podrobnosti si vyžiadajte od miestneho úradu alebo najbližšieho zberného miesta. Pri nesprávnej likvidácii tohto druhu odpadu môžu byť v súlade s národnými predpismi udelené pokuty.

Pre podnikové subjekty v krajinách Európskej únie

Ak chcete likvidovať elektrické a elektronické zariadenia, vyžiadajte si potrebné informácie od svojho predajcu alebo dodávateľa.

Likvidácia v ostatných krajinách mimo Európskej únie

Tento symbol je platný v Európskej únii. Ak chcete tento výrobok zlikvidovať, vyžiadajte si potrebné informácie o správnom spôsobe likvidácie od miestnych úradov alebo od svojho predajcu.













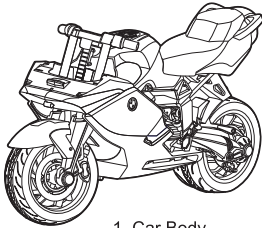

Tento výrobok spĺňa všetky základné požiadavky smernice EÚ, ktoré sa naň vzťahujú.

Zmeny v texte, dizajne a technických špecifikáciách sa môžu meniť bez predchádzajúceho upozornenia a vyhradzuje si právo na ich zmenu.

Adresa dovozcu: FAST ČR, a. s. Černokostecká 1621, 251 01 Říčany, Česká republika
Čeština je pôvodná verzia

buddy toys

ASSEMBLY / SLOŽENÍ / ZLOŽENIE / ÖSSZESZERELÉS / SKŁAD / СБОРКА / SKLAPANJE / MONTAGE /
 ASSEMBLAGE / ASSEMBLAGGIO / MONTAJE / MONTAGE / SURINKIMAS / SKLAPANJE

 <p>1. Car Body</p>	<p>4. Handlebar rubber sleeve ×2</p> 	<p>9. Screw ×3 4×39PAB</p> 
	<p>5. Handgrip soft tube ×2</p> 	<p>10. Screw ×4 3.5×15TAB(D=8)</p> 
	<p>6. Motorcycle head</p> 	<p>11. Screw 4×15PWAB(D=12)</p> 
<p>2. Left and right foot treads</p> <p>Right</p>  <p>Left</p>	<p>7. Left and right rearview mirrors</p> 	<p>12. Charger</p> 
<p>3. Auxiliary wheel</p> 	<p>8. Motorcycle tail plate</p> 	<p>13. Key ×2</p> 

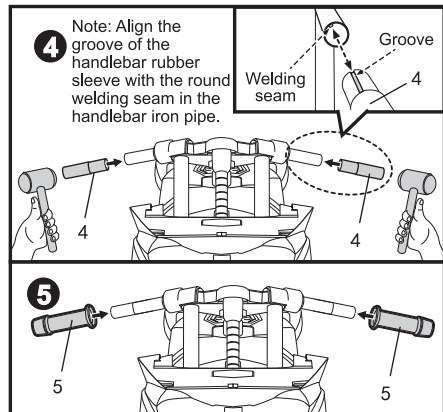
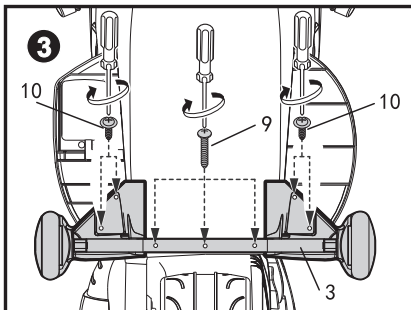
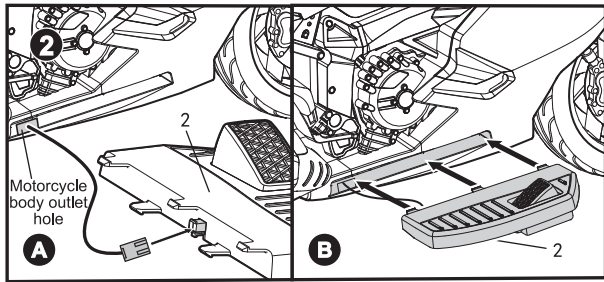
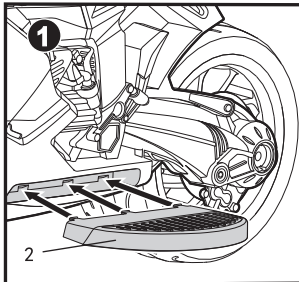

buddy toys

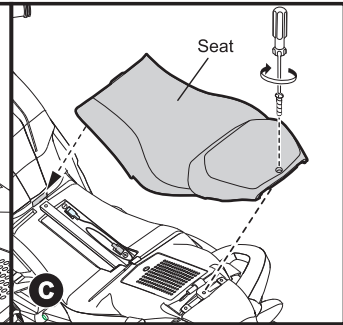
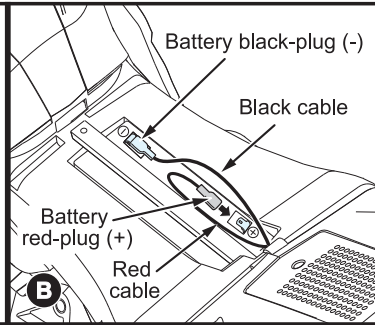
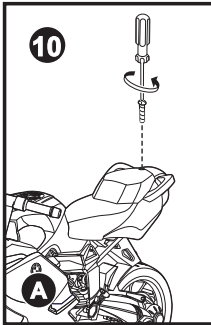
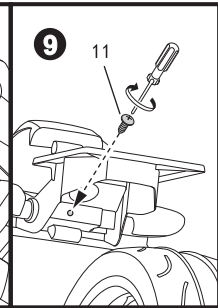
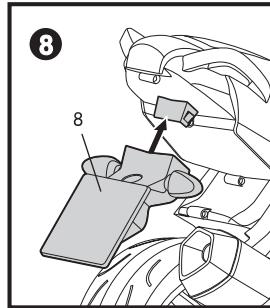
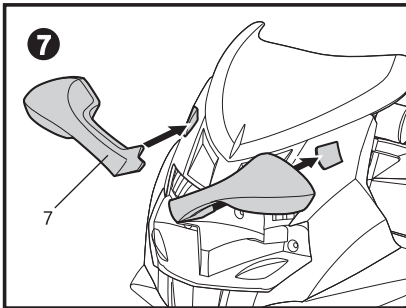
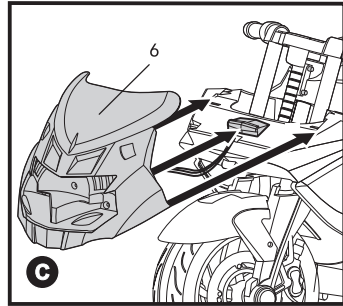
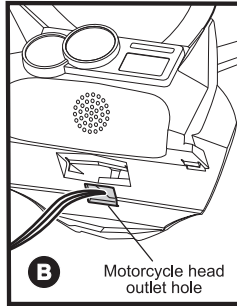
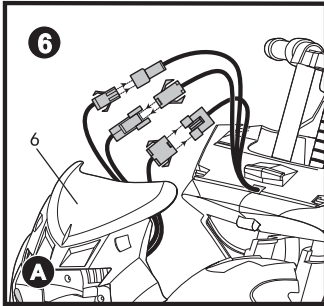

buddy toys

DESCRIPTION / POPIS / POPIS / LEÍRÁS / ОПИСАНИЕ / ОПИС / BESCHREIBUNG / DESCRIPTION /
DESCRIZIONE / DESCRIPCIÓN / BESCHRIJVING / APRAŠAS / ОПИС

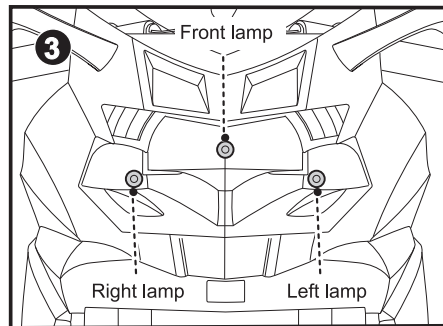
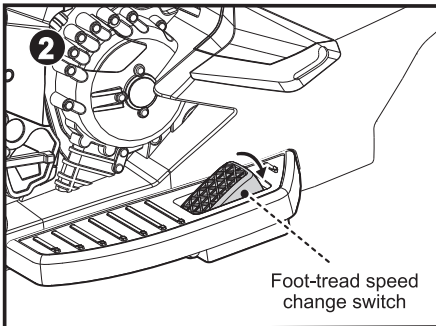
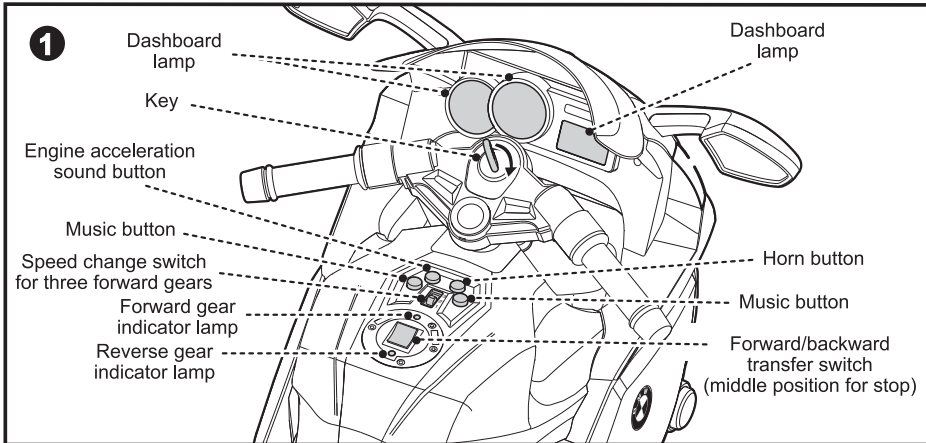

BATTERY CHARGING / DOBIJENÍ BATERIÍ / DOBÍJANIE BATÉRIÍ / AZ ELEM FELTÖLTÉSE /
ŁADOWANIE AKUMULATORÓW / ЗАРЯДКА БАТАРЕИ / PUNJENJE BATERIJE / AUFLADEN VON
BATTERIEN / CHARGE DE LA BATTERIE / CARICAMENTO DELLA BATTERIA / CARGA DE LA BATERÍA /
ACCU OPLADEN / BATERIJOS ĮKROVIMAS / PUNJENJE BATERIJE

