



xiaomi

Elektrická koloběžka 4 Lite (2. generace)

Návod k obsluze

Bezpečnostní upozornění

Preventivní opatření pro baterii a nabíjení

- Nenabíjejte, pokud je nabíjecí port, napájecí adaptér nebo elektrická zásuvka mokrá. Před nabíjením si pozorně přečtěte návod k obsluze.
- Před nabíjením koloběžku vypněte nebo se ujistěte, že není v provozu.
- Nepoužívejte baterii ani napájecí adaptér od jiných výrobců.
- Nabíjejte při teplotách od 0 °C do 45 °C. Při nesprávném nabíjení baterie mimo stanovený rozsah teplot by mohlo dojít k jejímu poškození.
- Baterii svépomocí nerozebírejte, neopravujte ani neupravujte, protože obsahují nebezpečné látky.
- Pokud koloběžku neplánujete déle používat, vypněte ji, zcela nabijte a uložte na chladném a suchém místě. Koloběžku byste měli nabít alespoň každé tři měsíce, abyste předešli poškození způsobenému nadměrným vybitím.

Oznámení týkající se životního prostředí

Koloběžka obsahuje dobíjecí lithium-iontovou baterii, která po vyřazení způsobuje škody na životním prostředí. Chcete-li koloběžku správně zlikvidovat, postupujte podle níže uvedených pokynů a požádejte odborníka o vyjmutí baterie z koloběžky:

1. Před vyjmutím baterie se ujistěte, že je vybitá. Odpojte koloběžku od napájení a poté odšroubujte a odstraňte spodní kryt.
2. Odpojte konektor baterie a baterii vyjměte. Abyste předešli riziku poranění, nepoškozujte obal baterie.
3. Baterii odneste do odborného recyklačního zařízení, kde ji správně zlikvidují.

Vyhýbejte se nebezpečným činnostem

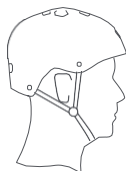

-  Před jízdou si nasadte přilbu a chrániče loktů a kolen.



-  Nevozte jiné osoby, ani děti.

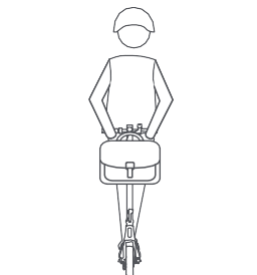

-  Na řídítka nevěšete tašky ani jiné těžké předměty.

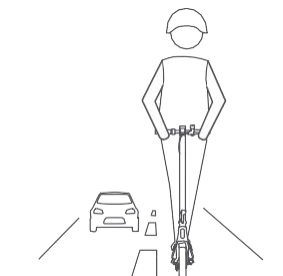

-  Pokud místní zákony nepovolují jinak, je zakázáno a nezákonné jezdit na veřejných komunikacích, dálnicích a rychlostních silnicích.



- ⊘ Nejezděte na koloběžce s jednou nebo oběma rukama mimo řídítka nebo jen s jednou nohou.



- ⊘ Při ovládní koloběžky nepoužívejte mobilní telefon ani nemějte nasazená sluchátka.



- ⊘ Při jízdě na nerovných cestách nebo v jiných nepříznivých podmínkách na silnici nezapomeňte zpomalit, nebo z koloběžky sestupte a přejed'te vedle ní. Abyste snížili riziko nehody, jezděte na koloběžce po hladkém povrchu bez výmolů.

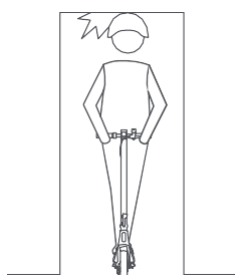

- ⊘ Dávejte pozor na zárubně dveří a výtahů a na jiné překážky v úrovni hlavy.



- ⊘ Nejezděte v dešti. Nejezděte přes louže ani jiné (vodní) překážky.



- ⊘ Nepřekračujte maximální určenou hmotnost koloběžky (100 kg).

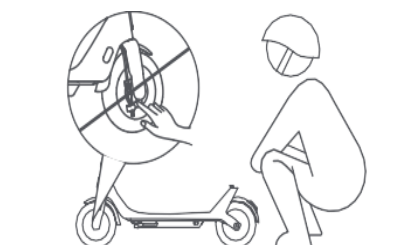

- ⊘ Nedotýkejte se mechanické brzdy.

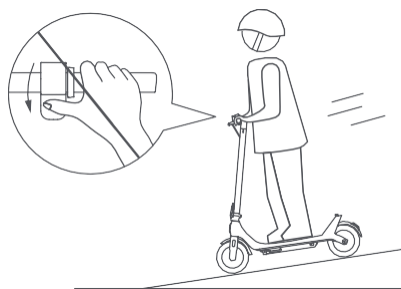

- ❌ Při jízdě z kopce nezrychlujte a brzděte včas. Při strmém stoupání sesedněte z koloběžky a tlačte ji vedle sebe.



- ❌ Nejezděte pod vlivem alkoholu. Jízda na koloběžce pod vlivem alkoholu nebo jiných látek je přísně zakázána.



- ❌ Nevykládejte si nohy na zadní blatník.

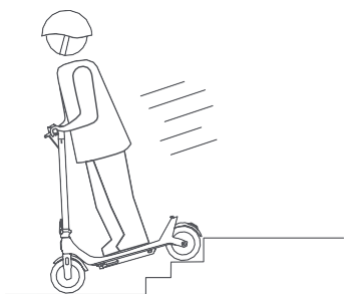

- ❌ Nejezděte dolů a nahoru po schodech a nepokoušejte se skákat přes překážky.

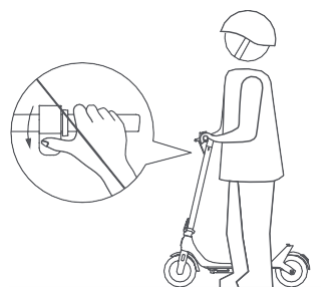

- ❌ Nemačkejte akcelerátor, když kráčíte vedle koloběžky.

Obsah balení

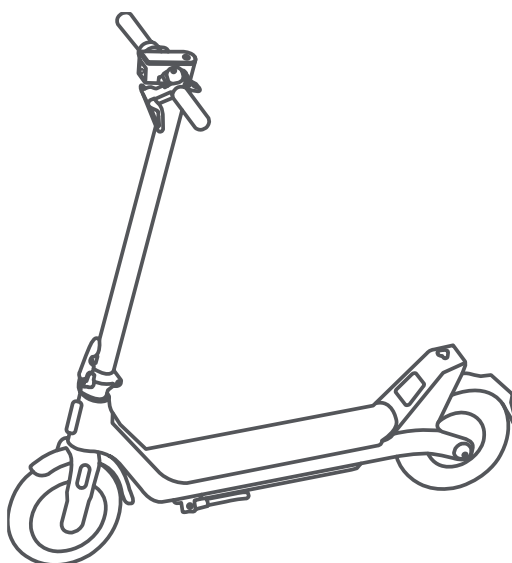

Elektrická koloběžka



Návod k obsluze



Důležité informace



Technické parametry



Pokyny k odpárování



Teoretická spotřeba

Příslušenství



Hadička na huštění pneumatik
(Připojte pumpu k ventilu pro snazší nahuštění)



Imbusový klíč



Šroub (7 ks)
(1 je rezervní)

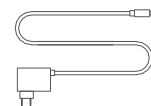

Nabíječka

Poznámka: Ilustrace výrobku, příslušenství a uživatelského rozhraní v návodu k obsluze slouží pouze pro referenční účely. V důsledku neustálého vylepšování výrobku se jeho vzhled a funkce mohou lišit.

Popis výrobku

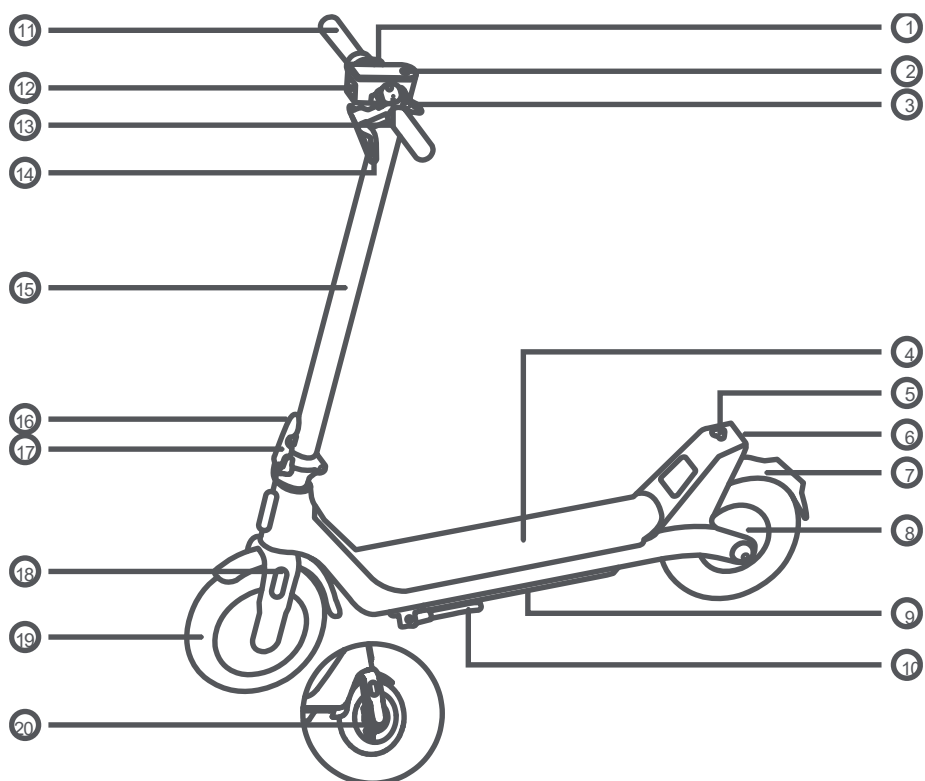

- 1 Akcelerátor
- 2 Ovládací panel a tlačítko zapnutí/vypnutí
- 3 Spona
- 4 Plošina k stání
- 5 Zadní blatník
- 6 Stojan
- 7 Zvonek
- 8 Rychloupínací páka
- 9 Háček
- 10 Motor kola
- 11 Řídítka
- 12 Brzdová páka
- 13 Pojistka rychloupínací páky
- 14 Zadní světlo
- 15 Prostor pro baterie
- 16 Světlomet
- 17 Tyč řídítek
- 18 Přední vidlice
- 19 Přední kolo
- 20 Mechanická brzda

Ovládací panel a tlačítko zapnutí/vypnutí

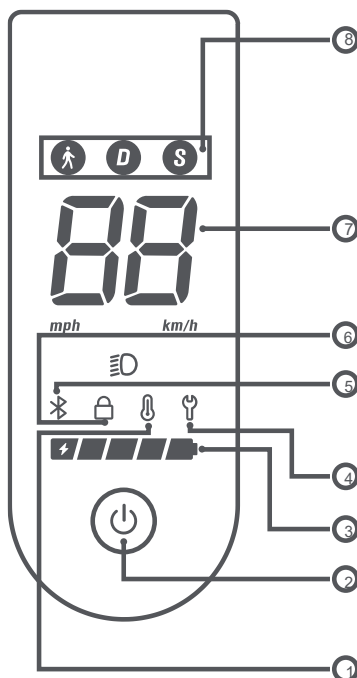

1. Upozornění na teplotu: Pokud je teplota baterie mimo stanovené rozmezí, rozsvítí se ikona teploměru. V důsledku toho se sníží zrychlení a může dojít k problémům při nabíjení. Koloběžku používejte nebo nabíjejte až poté, co se teplota baterie vrátí do normálního provozního rozsahu.
2. Tlačítko napájení: Koloběžku zapnete stisknutím tohoto tlačítka. Pro její vypnutí podržte tlačítko 2 až 3 sekundy. Když je koloběžka zapnutá, stisknutím tohoto tlačítka zapnete nebo vypnete přední a zadní světlo a dvojitým stisknutím přepínáte mezi režimy jízdy.
3. Stav baterie: Stav baterie je zobrazen 5 cihličkami, přičemž každá představuje přibližně 20 % plně nabité baterie.
4. Chybové hlášení: Když ikona francouzského klíče bliká červeně, informuje, že koloběžka má poruchu.
5. Bluetooth: Po úspěšném připojení koloběžky k mobilnímu zařízení se rozsvítí ikona Bluetooth a odemkne se maximální rychlost.
6. Uzamčení: Ikona zámku bude svítit, když je koloběžka zamčená, a zhasne, když je koloběžka odemčena.
7. Rychloměr: Zobrazuje aktuální rychlost, když je koloběžka v provozu. Když má koloběžka problém, zobrazí kód chyby. Když se koloběžka nabíjí, zobrazuje aktuální úroveň nabití baterie.
8. Režim jízdy: je určen pro režim chůze a jeho maximální rychlost je 6 km/h; když je tento režim zapnutý, zadní světlo bliká červeně. D označuje standardní režim a jeho maximální rychlost je přibližně 15 km/h. S znamená sportovní režim a jeho maximální rychlost je přibližně 25 km/h. Koloběžka má vysokou rychlost v režimu S a doporučuje se ji používat až po zvládnutí jízdnic dovedností.

Montáž a nastavení

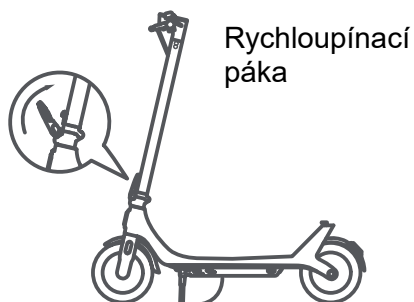

- 1 Sundejte stojan a zatáhněte za tyč řídicí, dokud nebude zcela ve vzpřímené poloze. Vytáhněte pojistku rychloupínací páky a zatlačte rychloupínací páku dovnitř až na doraz.

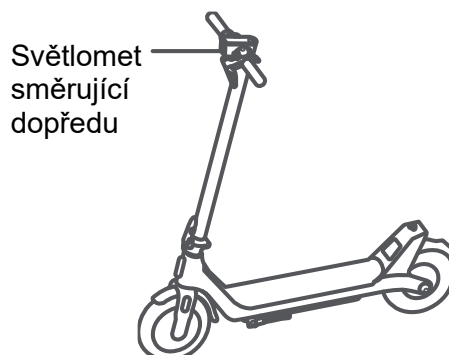

- 2 Nasadte říditka na tyč řídicí. Dbejte na to, abyste říditka nasadili správným směrem.

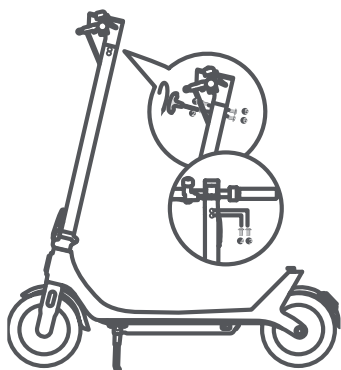

- 3 Podle pořadí uvedeného na obrázku utáhněte šest šroubů pomocí přiloženého imbusového klíče. Ujistěte se, že jsou říditka správně nasazena, a poté důkladně utáhněte šrouby.

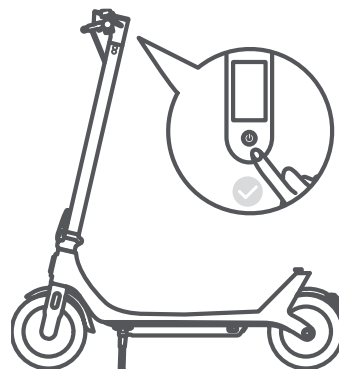

- 4 Když je koloběžka zapnutá, zapnete ji klepnutím na tlačítko napájení. Po jízdě ji vypnete stisknutím a podržením tlačítka napájení na 2 – 3 sekundy.

Nabíjení koloběžky

Koloběžka je plně nabitá, když kontrolka LED na nabíječce změní barvu z červené (nabíjení) na zelenou (plně nabito). Poznámky:

- Koloběžku nenabíjejte, pokud je nabíjecí port, napájecí adaptér nebo elektrická zásuvka mokrá.
- Když se koloběžka nenabíjí nebo po skončení nabíjení zkontrolujte, zda je gumový uzávěr pevně zasunut do nabíjecího portu, aby se zabránilo vniknutí vody.

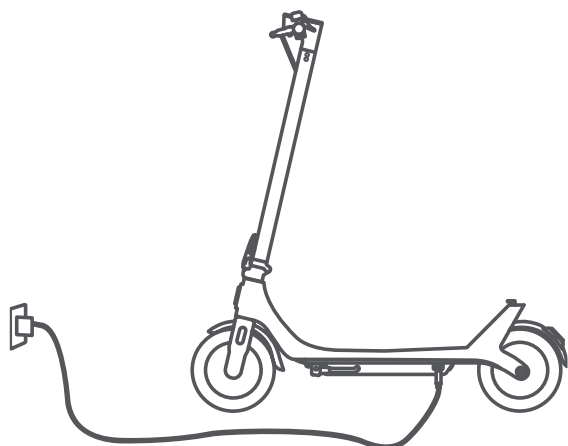

1 Zvedněte pryžový uzávěr.



2 Zastrčte nabíječku baterie do nabíjecího portu.



3 Po ukončení nabíjení odpojte nabíječku od nabíjecího portu.



4 Pryžový uzávěr nasadte zpět.

Propojení s aplikací Mi Home

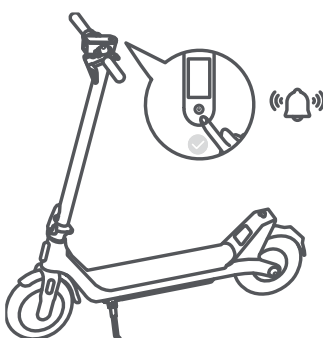

1. Před aktivací bude koloběžka při zapnutí pípat a rychlost bude omezena na 10 km/h. Při prvním použití koloběžky je třeba ji aktivovat prostřednictvím aplikace Mi Home/Xiaomi Home.

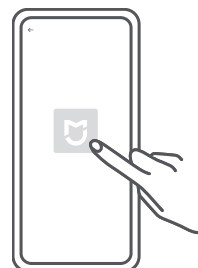
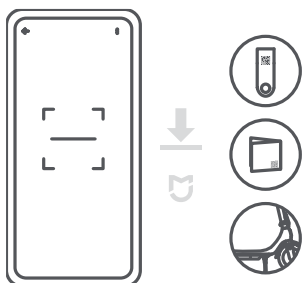

2. Naskenujte kód QR ze štítku na ovládacím panelu na pravé straně plošiny pro stání nebo na zadní straně návodu k obsluze a stáhněte si aplikaci Mi Home/Xiaomi Home.
3. Otevřete aplikaci Mi Home/Xiaomi Home

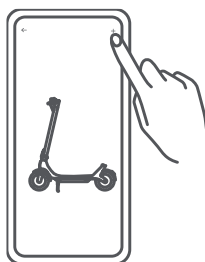

4. Klepněte na „+“ v pravém horním rohu a otevřete možnost „Scan“, naskenujte QR kód na štítku připevněném na ovládacím panelu na pravé straně plošiny ke stání nebo na zadní straně návodu k obsluze. Potom podle pokynů v aplikaci přidejte koloběžku do seznamu.

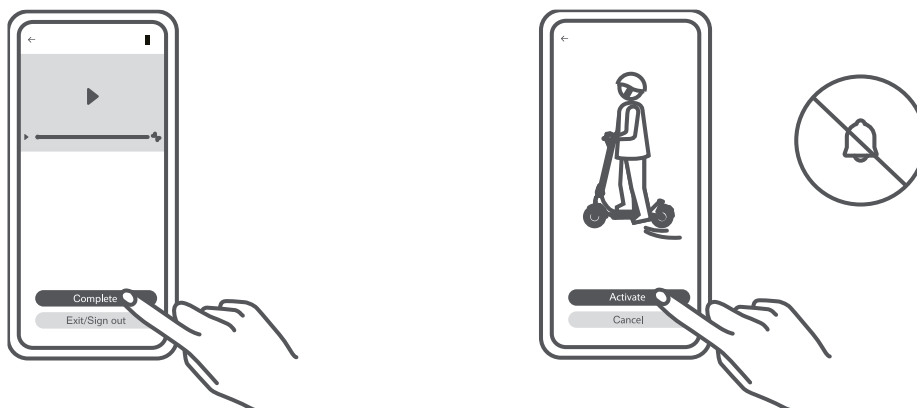

5. Prohlédněte si video s radami jak jezdit na koloběžce. Dodívejte video do konce. V opačném případě nebude aktivace úspěšná.

Poznámky:

- Otevřete aplikaci Mi Home/Xiaomi Home, a můžete používat různé funkce, jako například uzamčení jedním klepnutím, obnovení energie a zapnutí zadního světla jedním klepnutím.
- Verze aplikace mohla být mezitím aktualizována. Postupujte podle pokynů pro aktuální verzi aplikace.

Resetování funkce Bluetooth

Ujistěte se, že je koloběžka zapnutá. Stiskněte a podržte akcelerátor na maximum a současně 5krát po sobě stiskněte tlačítko napájení na ovládacím panelu. Po úspěšném resetování Bluetooth koloběžka zabzučí a ikona Bluetooth zabliká.

Obnovení výrobních nastavení

Ujistěte se, že je koloběžka zapnutá. Stiskněte brzdovou páku a současně stiskněte a podržte akcelerátor a tlačítko napájení na 7 sekund. Když uslyšíte bzučení, funkce Bluetooth na koloběžce se odpárovala a tovární nastavení koloběžky byla obnovena. Potom se ovládací panel vrátí do továrního zobrazení a ikona Bluetooth bude blikat.

Poznámka: Tovární nastavení koloběžky nelze obnovit během jízdy nebo při uzamčení.

Jak jezdit

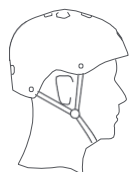

1. Před jízdou si nasadte přilbu a chrániče loktů a kolen
Poznámka: Před jízdou zkontrolujte tlak v pneumatikách. Doporučený tlak v pneumatikách je 45 – 50 psi.
2. Jednou nohou stoupejte na plošinu ke stání a druhou se jemně odrazte od země.

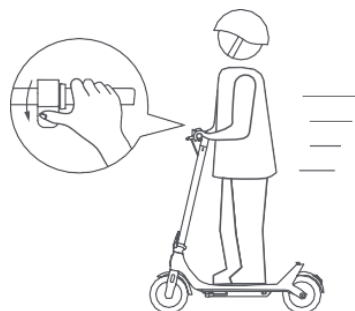
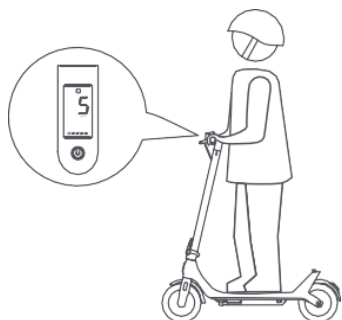

3. Když se koloběžka dá do pohybu, položte na plošinu k stání obě nohy a stiskněte akcelérátor. Akcelérátor lze použít, když koloběžka překročí rychlost 5 km/h.
4. Jemně stiskněte akcelérátor, abyste zrychlili, a dbejte na to, abyste nejezdili příliš rychle.

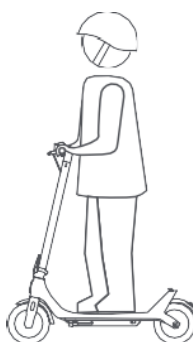
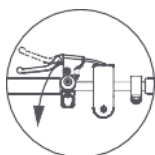

5. Pomalu uvolněte akcelérátor nebo stiskněte brzdovou páku a zpomalíte



Při jízdě věnujte pozornost stavu vozovky a dbejte na dodržování přiměřené rychlosti bez prudkého brzdění. V opačném případě mohou pneumatiky ztratit přilnavost a způsobit pád s následkem vážného zranění.

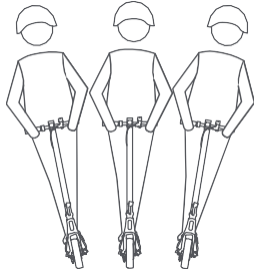

6. Při zatáčení nakloňte tělo v příslušném směru a pomalu otáčejte říditky.



7. Když koloběžka zpomalí nebo se zastaví, položte jednu nohu na zem, abyste z ní sesedli.



8. Při parkování koloběžky vyklopte stojan.



Chcete-li zabránit tomu, aby koloběžku používaly jiné osoby bez vašeho souhlasu, můžete koloběžku po zaparkování zamknout.

Zamknutí/odemknutí koloběžky



Ťuknutím na položku uzamknete Ťuknutím na položku odemknete

Když je koloběžka uzamčena, motor je zablokovaný a všechny ikony na ovládacím panelu automaticky zhasnou kromě ikony Bluetooth a ikony uzamčení. Pokud koloběžka překročí dosah připojení Bluetooth, Bluetooth se odpojí a ikona zhasne.

Pokud je koloběžka uzamčena, motor bude zablokovaný. Když tlačíte koloběžku dopředu, budete cítit valivý odpor doprovázený zvukovým signálem. Koloběžka se po 24 hodinách od uzamčení automaticky vypne a po opětovném zapnutí zůstane uzamčena. Koloběžku odemknete pomocí aplikace Mi Home/Xiaomi Home. Uzamčení koloběžky spotřebovává energii, a proto používejte tuto

funkci rozumně.

Skládání/Rozkládání a přenášení

Skládání

Pojistka rychloupínací páky

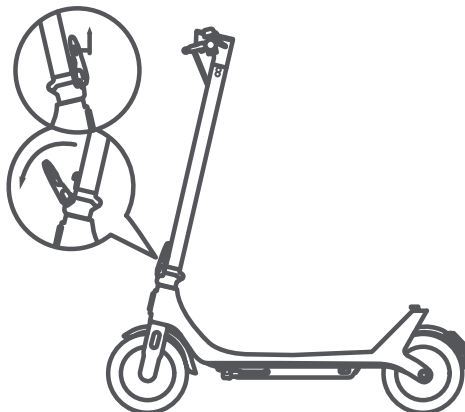

1. Před skládáním zkontrolujte, zda je koloběžka vypnutá a zda se nenabíjí. Držte tyč řídicí, zvedněte pojistku rychloupínací páky a uvolněte rychloupínací páku směrem nahoru.

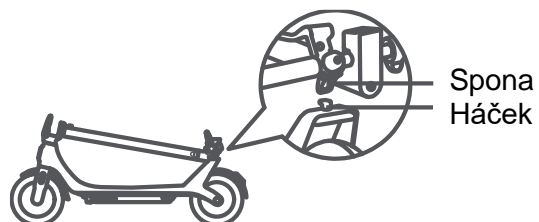
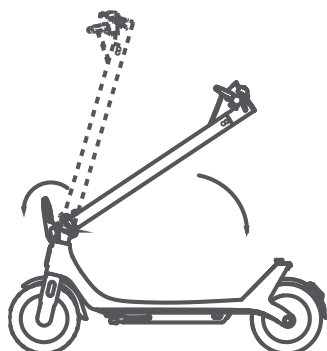

2. Opět zvedněte pojistku rychloupínací páčky a zatáhněte rychloupínací páčku směrem ven, abyste vysunuli spodní sklopný háček. Potom tyč řídicí sklopte.
3. Zarovnejte sponu s háčkem a zajistěte je.

Přenášení

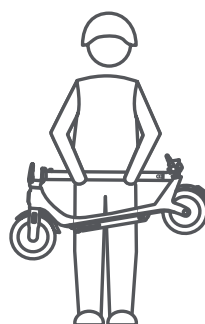
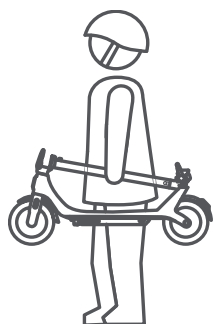

Při přenášení držte tyč řídicí jednou nebo oběma rukama.

Rozkládání

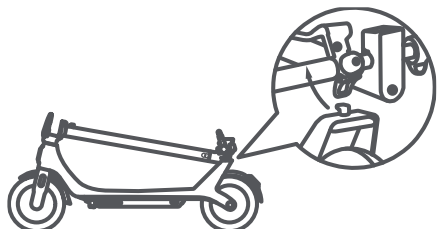

1. Při rozkládání koloběžky zatáhněte sponu směrem nahoru, aby se uvolnila z háčku.

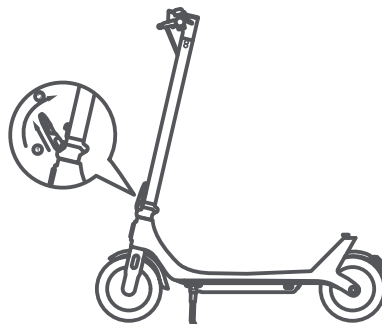

2. Držte tyč řídicí ve vzpřímené poloze a ujistěte se, že je sklopný háček připevněn k tyči řídicí. Zvedněte pojistku rychloupínací páky podle obrázku ① a zatlačte rychloupínací páku dovnitř až na doraz podle obrázku

Huštění pneumatik

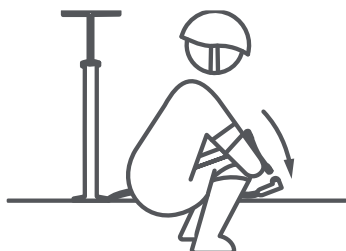

1. Připojte pumpu k přípojce pro huštění.

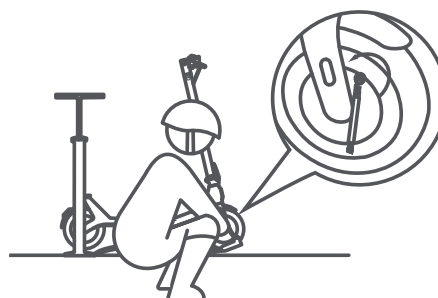

2. Odstraňte uzávěr ventilu pneumatiky a pevně spojte přípojku na huštění pneumatik a ventilu.



3. Nafoukněte pneumatiku.

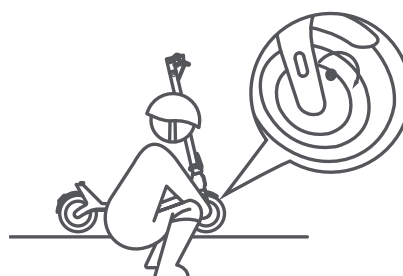

4. Po nahuštění pneumatik pevně utáhněte uzávěr ventilu pneumatiky.

Poznámky:

- Tlak v pneumatikách kontrolujte každý měsíc a pokud je příliš nízký, pneumatiky nahustěte. Doporučený tlak v pneumatikách je 45 – 50 psi.
- Odstranění pneumatik je složité a měl by jej provádět odborník, přičemž nesprávný zásah by mohl vést k nestabilitě koloběžky nebo jiným problémům.

Nastavení mechanické brzdy

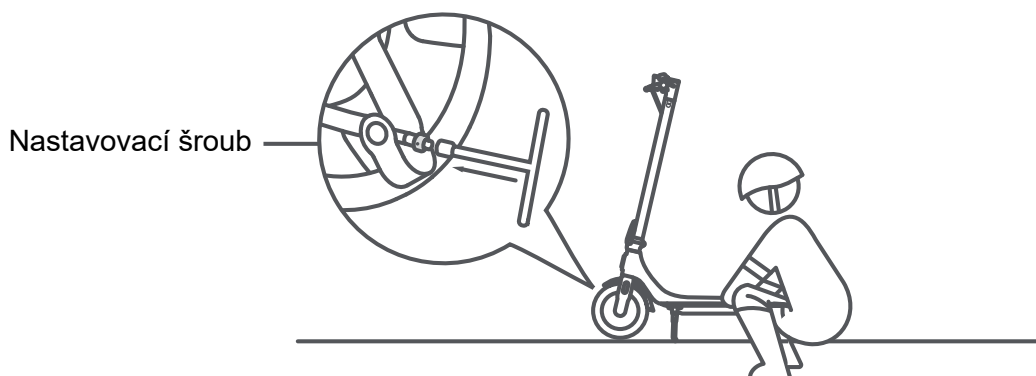

Před seřizováním se ujistěte, zda je koloběžka vypnutá a zda se nenabíjí.

Nástroj: 14 mm nástrčný klíč s rukojetí typu T (nástroj si musí připravit uživatel).

Pokud je brzda příliš utažená, pomocí nástroje otočte matici na závitové tyči v protisměru hodinových ručiček, abyste mírně zkrátili odhalenou spodní část brzdového lanka. Pokud je brzda příliš volná, pomocí nástroje otočte matici na závitové tyči ve směru hodinových ručiček, abyste mírně prodloužili odhalenou spodní část brzdového lanka.

Prohlášení o záruce

Jako uživatel výrobku Xiaomi získáte při dodržení určitých podmínek další záruky. Společnost Xiaomi nabízí uživatelům určité výhody během trvání záruky, které jsou doplňkem, nikoli náhradou, jakýchkoli jiných právních záruk poskytovaných spotřebitelským právem vaší země. Trvání a podmínky právních záruk určují příslušné místní zákony. Více informací o výhodách spotřebitelských záruk se dozvíte na oficiální webové stránce společnosti Xiaomi <https://www.mi.com/global/support/warranty>. Poprodejní služby mohou být omezeny na zemi nebo region, kde byl výrobek původně zakoupen, kromě případů, kdy to zakazuje zákon, nebo jinak určuje společnost Xiaomi. Společnost Xiaomi v rámci spotřebitelské záruky av maximálním rozsahu povoleném zákonem výrobek dle vlastního uvážení opraví, vymění nebo vám vrátí peníze. Záruka se nevztahuje na běžné opotřebení, vyšší moc, zneužití nebo poškození způsobené nedbalostí nebo chybou uživatele. Kontaktní osobou pro služby po prodeji může být jakákoli osoba z autorizované servisní sítě společnosti Xiaomi, autorizovaní distributoři nebo prodejce, u kterého jste si výrobek zakoupili. V případě pochybností kontaktujte příslušnou osobu, kterou vám doporučí společnost Xiaomi.

Tyto záruky se nevztahují na Hongkong a Tchaj-wan.

Tyto záruky se nevztahují na výrobky, které nebyly řádně dovezeny a/nebo nebyly řádně vyrobeny společností Xiaomi a/nebo nebyly řádně získány od společnosti Xiaomi nebo oficiálního prodejce společnosti Xiaomi. Na základě platných zákonů můžete mít nárok na záruky od neoficiálního prodejce, který výrobek prodal. Proto vám společnost Xiaomi doporučuje, abyste se obrátili na prodejce, od kterého jste si výrobek zakoupili.

Odmítnutí odpovědnosti

Tento návod k obsluze publikovala společnost Xiaomi nebo její místní přidružená společnost. Společnost Xiaomi může kdykoli a bez předchozího oznámení provést vylepšení nebo změny tohoto průvodce z důvodu typografických chyb, nepřesností aktuálních informací nebo zlepšení programů a/nebo vybavení. Takové změny budou však začleněny do nových online vydání návodu k obsluze (podrobnosti naleznete na stránce www.mi.com/global/service/userguide). Všechny obrázky jsou určeny pouze pro ilustrační účely a nemusí přesně znázorňovat toto zařízení.

Ilustrace výrobku, příslušenství a uživatelského rozhraní v návodu k obsluze slouží pouze pro referenční účely. V důsledku neustálého vylepšování výrobku se jeho vzhled a funkce mohou lišit. Další informace získáte na stránce www.mi.com

Vyrobeno pro: Xiaomi Communications Co., Ltd. Výrobce: Shenzhen LEQI Intelligent Technology Co., Ltd.

(společnost iniciativy Mi Ecosystem)

Adresa: Room 215, Block D, Barevné vědy a technologie Park, No.5 Guanle Road, Luhu Community, Guanhu Street, Longhua District, Shenzhen, Guangdong, Čína Vyrobeno v Číně

Původní pokyny www.mi.com/service ZB.01.003.0140

Dovozce:

Mystical, as

Tomášikova 50/B, 831 04 Bratislava, IČO 3628051