

# xiaomi

## **Elektrická kolobežka 4 Pro (2. generace)**

Návod k obsluze



Před použitím výrobku si pozorně přečtěte tento návod a uschovejte jej pro případ potřeby v budoucnosti.

### Bezpečnostní upozornění



⚠ Vždy se vyhýbejte překážkám.

### Dbejte na bezpečnostní rizika

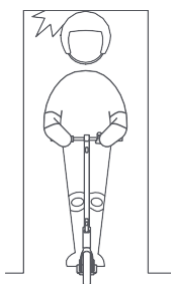

⚠ Dávejte pozor na zárubně dveří a výtahů a na jiné překážky v úrovni hlavy.

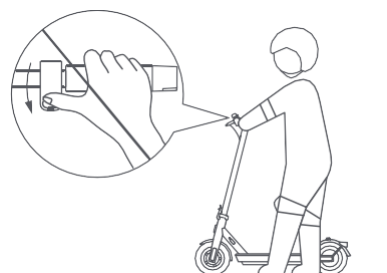

⊗ Nemačkejte akcelerátor, když kráčíte vedle koloběžky.

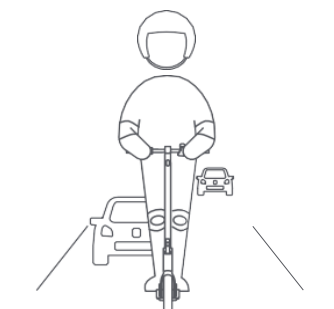

⊗ Pokud místní zákony nepovolují jinak, je zakázáno a nezákonné jezdit na veřejných komunikacích, dálnicích a rychlostních silnicích.

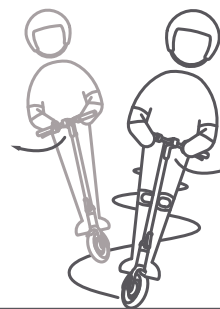

⊗ Během rychlé jízdy neměňte prudce směr jízdy řídítky.

## Vyhýbejte se nebezpečným činnostem



- ⊗ Na řídítka nevěšete tašky ani jiné těžké předměty.



- ⊗ Při jízdě mějte vždy obě nohy na prkně.

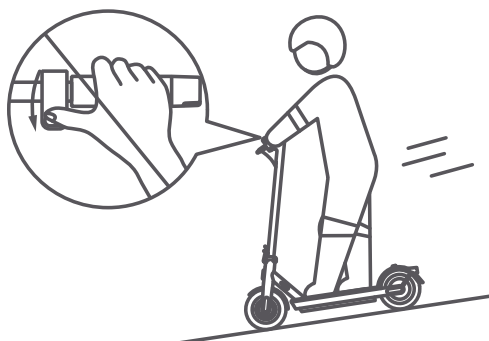

- ⊗ Při jízdě z kopce nezrychlujte a brzděte včas. Při strmém stoupání sesedněte z koloběžky a tlačte ji vedle sebe.

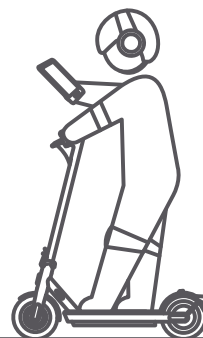

- ⊗ Při ovládání koloběžky nepoužívejte mobilní telefon ani nemějte nasazená sluchátka.



⊗ Nejezděte v dešti. Nejezděte přes louže ani jiné (vodní) překážky.



⊗ Nevozte jiné osoby, ani děti.

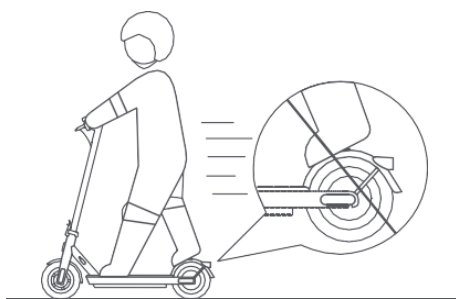

⊗ Nevykládejte si nohy na zadní blatník.



⊗ Řídítka během jízdy nepouštějte z rukou.

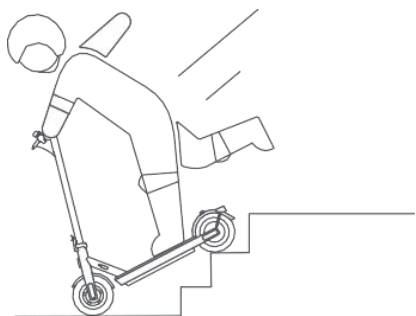

⊗ Nejezděte dolů a nahoru po schodech a nepokoušejte se skákat přes překážky.

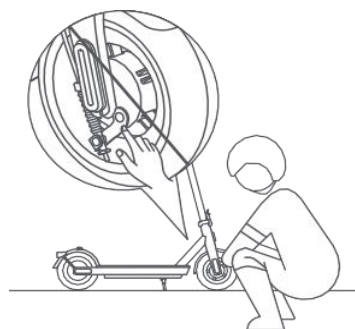

⊗ Nedotýkejte se mechanické brzdy.

## Popis výrobku

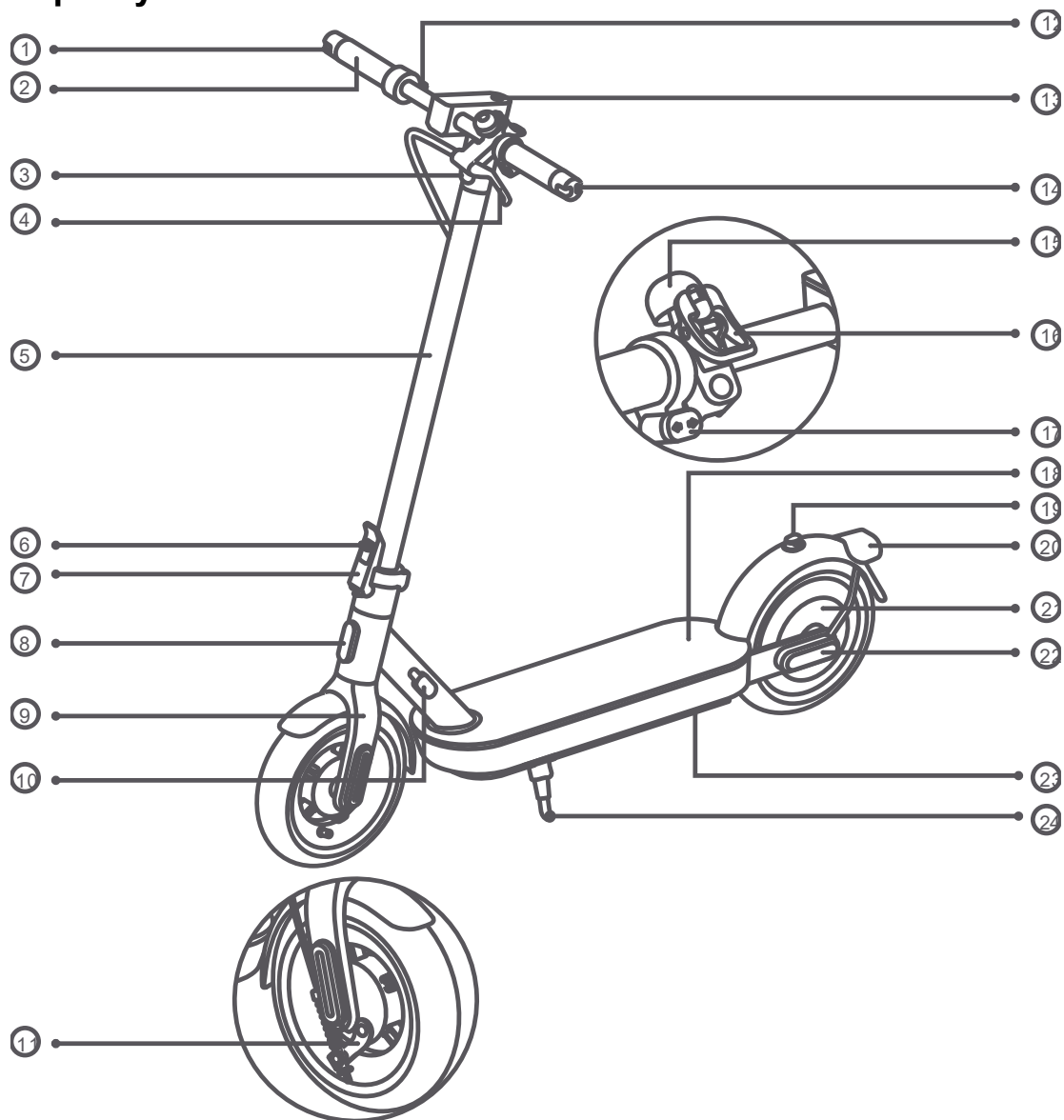

1. Pravá směrovka na řídítkách
2. Řídítka
3. Světlomet
4. Brzdová páka
5. Tyč řídítek
6. Pojistka rychloupínací páky
7. Rychloupínací páka
8. Přední reflektor
9. Přední vidlice
10. Nabíjecí port
11. Mechanická brzda
12. Akcelerátor
13. Ovládací panel a tlačítko

14. Levá směrovka na řídítkách
15. Zvonek
16. Přezka a páčka zvonku
17. Tlačítka směrovek na řídítkách
18. Plošina k stání
19. Háček
20. Zadní světlo a zadní odrazové sklo
21. Motor kola
22. Boční odrazkové sklo
23. Prostor pro baterie
24. Stojan

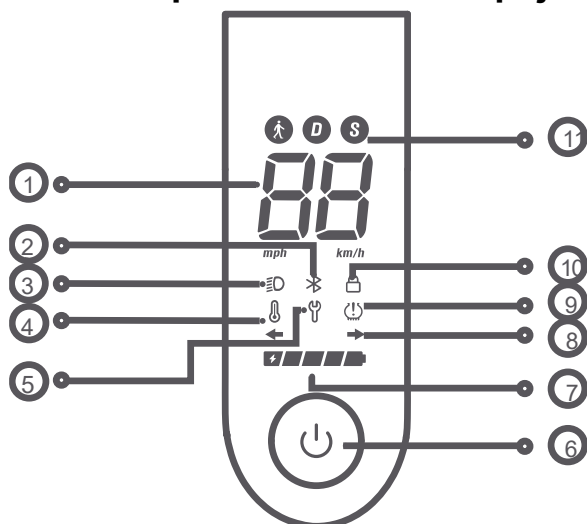

## Ovládací panel a tlačítko napájení



- 1 Rychloměr: Zobrazuje aktuální rychlost, když je koloběžka v provozu. Když má koloběžka problém, zobrazí kód chyby. Když se koloběžka nabíjí, zobrazuje aktuální úroveň nabití baterie.
- 2 Bluetooth: Když se ikona rozsvítí, znamená to, že koloběžka byla úspěšně připojena k mobilnímu zařízení.
- 3 Světlo: Rozsvícení kontrolky znamená, že světlomet a zadní světlo jsou zapnuty. Zhasnutí ikony znamená, že světlomet a zadní světlo jsou vypnuty. Zapněte koloběžku a stisknutím tlačítka napájení zapnete nebo vypnete světlomet a zadní světlo. V aplikaci Mi Home/Xiaomi Home můžete zapnout funkci automatického zapnutí/vypnutí světel a světlomet a zadní světlo se během jízdy automaticky zapnou nebo vypnou podle okolního jasu.  
Poznámka: Pokud je v aplikaci povolena funkce automatického zapnutí/vypnutí světel, stisknutím tlačítka napájení ji dočasně vypnete. Můžete restartovat koloběžku a opětovně spustit tuto funkci, případně ji můžete aktivovat v aplikaci.
- 4 Upozornění na teplotu: Pokud je teplota baterie mimo stanovené rozmezí, rozsvítí se ikona teploměru. V důsledku toho se sníží zrychlení a může dojít k problémům při nabíjení. Koloběžku používejte nebo nabíjejte až poté, co se teplota baterie vrátí do normálního provozního rozsahu.
- 5 Chybová zpráva: Když ikona francouzského klíče bliká červeně, informuje, že koloběžka má poruchu.
- 6 Tlačítko napájení: Koloběžku zapnete stisknutím tohoto tlačítka. Pro její vypnutí podržte tlačítko 2 až 3 sekundy. Když je koloběžka zapnutá, stisknutím tohoto tlačítka zapnete nebo vypnete světlomet a zadní světlo a dvojitým stisknutím přepínáte mezi režimy.  
Poznámka: Koloběžka se automaticky vypne, když přejde do pohotovostního režimu na déle než 10 minut. Pohotovostní režim znamená, že koloběžka se nenabíjí nebo není zamčená, když je zapnutá a nejezdí.
- 7 Stav baterie: Stav baterie je zobrazen 5 cihličkami, přičemž každá představuje přibližně 20 % plně nabité baterie.
- 8 Kontrolka směru jízdy Když je koloběžka zapnutá, stiskněte levé nebo pravé tlačítko směrovky, pak začne blikat příslušná směrovka a kontrolka na ovládacím panelu. Zároveň se objeví zvukové znamení ve stejné frekvenci. Stisknutím tlačítka směrovku vypnete.
- 9 Huštění pneumatik: Když svítí ikona huštění pneumatik, znamená to, že je čas na kontrolu pneumatik. Zkontrolujte tlak v pneumatikách a okamžitě je nahustěte, abyste předešli poškození pneumatik způsobenému nedostatečným tlakem. Doporučený tlak v pneumatikách

je 45 – 50 psi.

Poznámka: Po provedení údržby postupujte podle pokynů v aplikaci, abyste vypnuli připomínku huštění pneumatik.

- 10 Uzamčení motoru: Rozsvícení ikony znamená, že motor je zamčený. Zhasnutí  znamená, že motor je odblokován. Motor odemknete/zamknete pomocí aplikace Mi Home/Xiaomi Home. Podrobné pokyny naleznete v části Uzamčení koloběžky.
- 11 Režimy:  je určen pro režim chůze a jeho maximální rychlost je 6 km/h; když je tento režim zapnutý, zadní světlo bliká červeně. D je pro standardní režim. S je pro sportovní režim s vysokou rychlostí; tento režim se doporučuje používat až po zvládnutí jízdních dovedností.

## Obsah balení

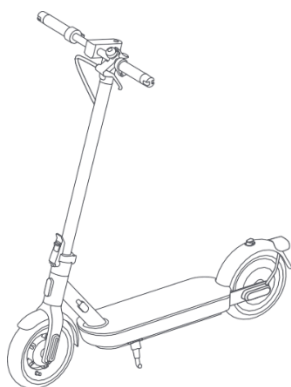

### Elektrická koloběžka

Návod k  
obsluze



Důležité  
informace



Technické  
parametry



Imbusový  
klíč



Šroub × 5 (1  
je náhradní)



Nabíječka

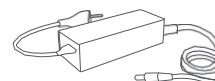

## Montáž a nastavení



- 1 Sundejte stojan a potáhněte tyč řídicí, dokud nebude zcela ve vzpřímené poloze. Potom zatlačte rychloupínací páčku dovnitř až na konec.

Světlomet směřující dopředu

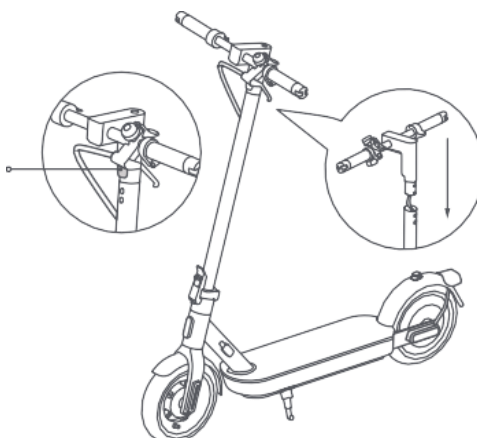

- 2 Nasadte řídítka na tyč řídicí a dbejte na to, abyste řídítka nasadili ve správném směru.

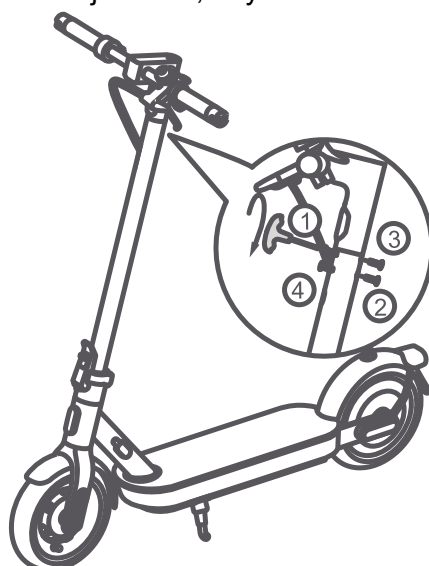

- 3 Podle pořadí uvedeného na obrázku utáhněte čtyři šrouby pomocí přiloženého imbusového klíče. Ujistěte se, že jsou řídítka správně nasazena, a poté důkladně utáhněte šrouby.



## Nabíjení koloběžky

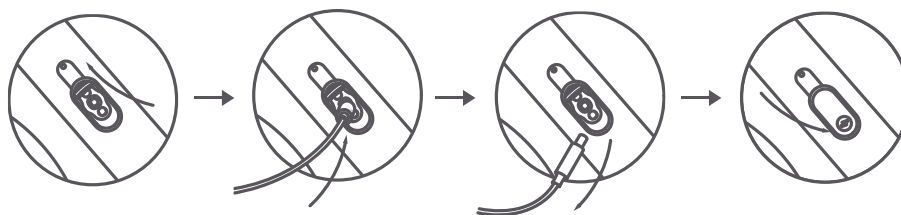

1. Zvedněte gumový uzávěr.
2. Po ukončení nabíjení odpojte nabíječku od nabíjecího portu.
3. Zastrčte nabíječku baterie do nabíjecího portu.
4. Pryžový uzávěr nasadte zpět.

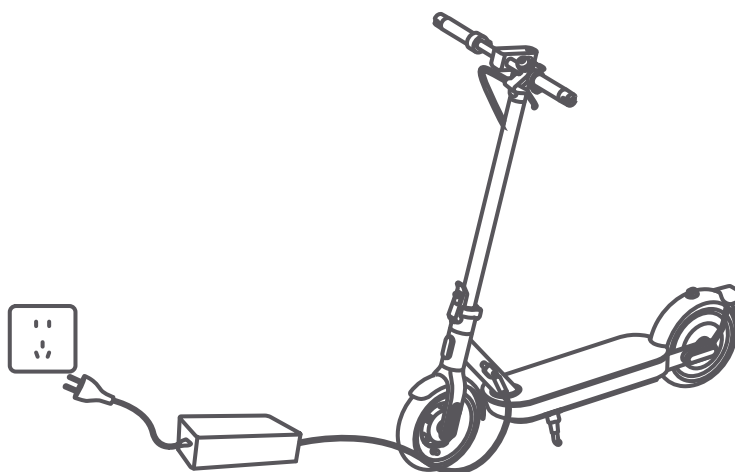

Koloběžka je plně nabitá, když kontrolka LED na nabíječce změní barvu z červené na zelenou.



Když je koloběžka vypnuta přibližně měsíc a úroveň nabití baterie koloběžky je nižší než 30 %, koloběžka přejde do režimu spánku. Pokud se to stane, koloběžku nebude možné zapnout. Chcete-li ukončit režim spánku, nabíjejte koloběžku přibližně tři sekundy, aby se aktivovala baterie.

## Připojení k aplikaci Mi Home

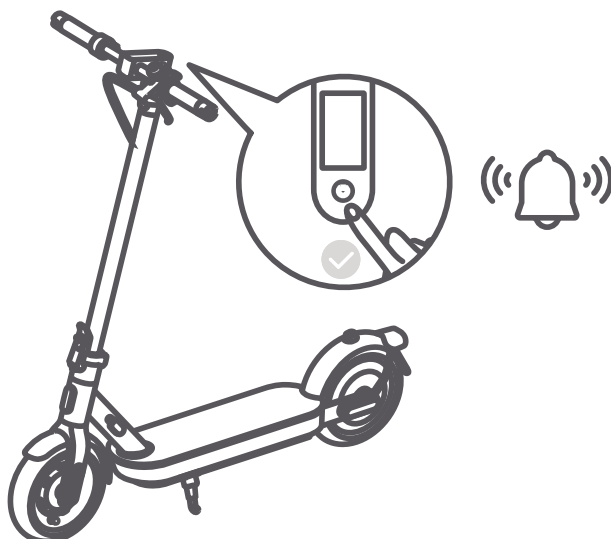

- 1 Před aktivací bude koloběžka při zapnutí pípat a rychlost bude omezena na 10 km/h. Při prvním použití koloběžky je třeba ji aktivovat prostřednictvím aplikace Mi Home/Xiaomi Home.

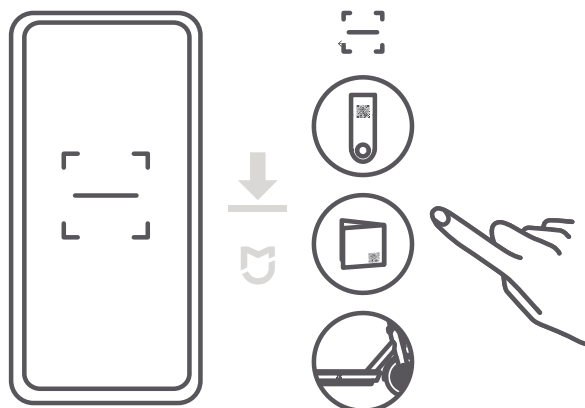

- 2 Naskenujte kód QR ze štítku na ovládacím panelu na pravé straně plošiny pro stání nebo na zadní straně návodu k obsluze a stáhněte si aplikaci Mi Home/Xiaomi Home.  
Poznámka: Kód QR je jedinečný pro vaši koloběžku, uchovávejte jej v bezpečí.

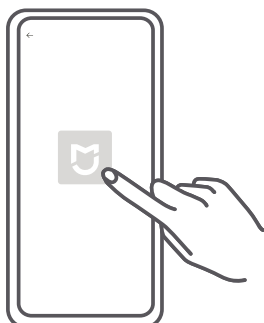

- 3 Otevřete aplikaci Mi Home/Xiaomi Home.

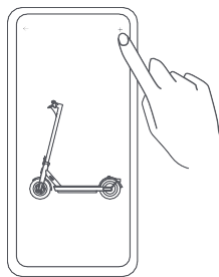

- 4 Klepněte na „+“ v pravém horním rohu a otevřete možnost „Scan“. Naskenujte QR kód na štítku připevněném na ovládacím panelu na pravé straně plošiny ke stání nebo na zadní straně návodu k obsluze. Potom podle pokynů v aplikaci přidejte koloběžku do seznamu.

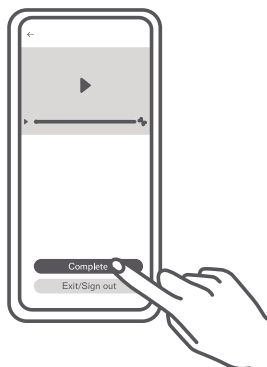

- 5 Prohlédněte si video s radami jak jezdit na koloběžce. Dodívejte video do konce. V opačném případě nebude aktivace úspěšná.

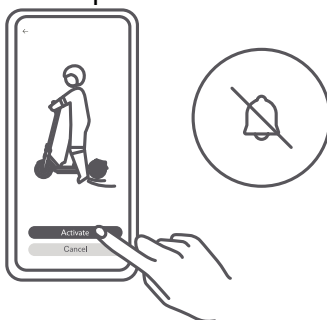

- 6 Klepnutím na položku „Aktivovat“ aktivujete koloběžku. Po aktivaci koloběžky pípání přestane a omezení rychlosti se zruší.

#### Poznámky:

- V Evropě (s výjimkou Ruska) je aplikace označována názvem Xiaomi Home. Za výchozí se považuje název aplikace zobrazený na vašem zařízení.
- Verze aplikace mohla být mezitím aktualizována. Postupujte podle pokynů pro aktuální verzi aplikace.

## Resetování funkce Bluetooth

Ujistěte se, že je koloběžka zapnutá. Stiskněte akcelerátor a současně 5krát stiskněte tlačítko napájení, abyste koloběžku resetovali. Když koloběžka pípne, resetování proběhlo úspěšně.

## Obnovení výrobních nastavení

Ujistěte se, že je koloběžka zapnutá. Stiskněte brzdovou páku a současně stiskněte a podržte akcelerátor a tlačítko napájení na 7 sekund. Když uslyšíte pípnutí, byla obnovena tovární nastavení. Tato operace zcela vymaže údaje uložené v koloběžce, postupujte opatrně.

Poznámka: Když je koloběžka zablokována nebo je v provozu, nelze obnovit tovární nastavení.

# Jak jezdit

## 1 Před jízdou

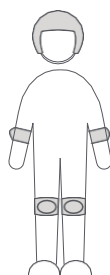

Před jízdou si nasadte přilbu a chrániče loktů a kolen.

Poznámka: Před jízdou zkontrolujte tlak v pneumatikách. Doporučený tlak v pneumatikách je 45 – 50 psi.

## 2 Startování a zrychlování



Jednou nohou stoupejte na plošinu ke stání a druhou se jemně odrazte od země.

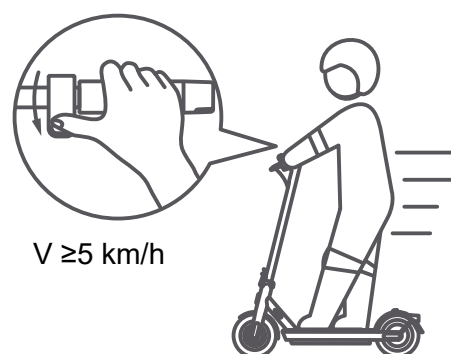

Když se koloběžka dá do pohybu, položte na plošinu k stání obě nohy a stiskněte akcelerátor. Akcelerátor lze použít, když koloběžka překročí rychlost 5 km/h.

## 3 Řízení

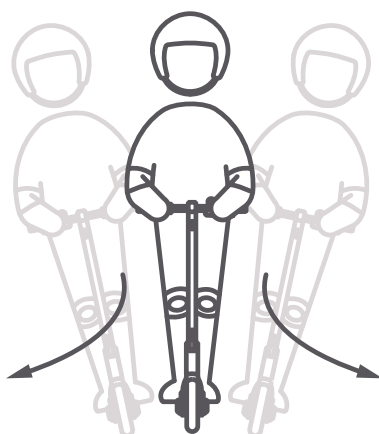

Při zatáčení nakloňte tělo v příslušném směru a pomalu otáčejte řídítky.

## 4 Zpomalování, brzdění a parkování

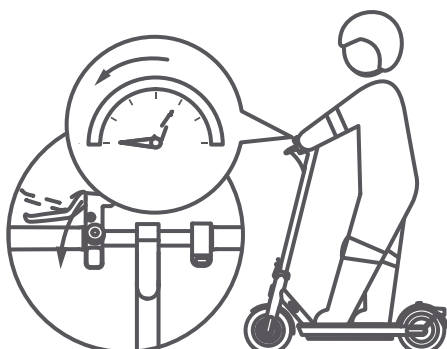

Chcete-li zpomalit, uvolněte akcelerátor a můžete aktivovat funkci rekuperace energie, která pomůže snížit rychlost. Pro nouzové zastavení silně stiskněte brzdu.

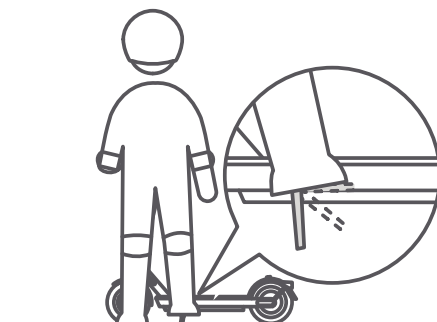



Když koloběžka zpomalí nebo se zastaví, položte jednu nohu na zem, abyste z ní sesedli. Při parkování koloběžky vyklopte stojan.



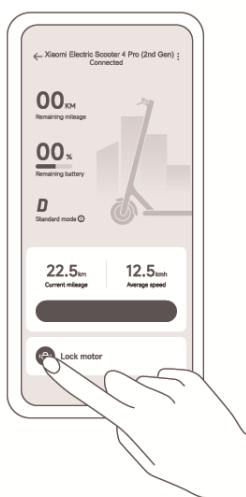

Chcete-li zabránit tomu, aby koloběžku používaly jiné osoby bez vašeho souhlasu, můžete koloběžku po zaparkování zamknout.

## Uzamknutie kolobežky

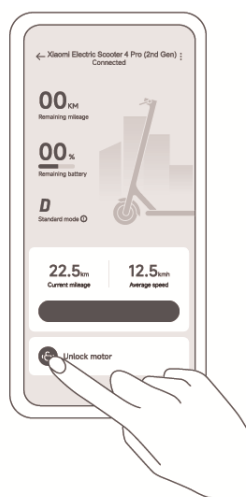

Klepněte na  a zablokujte motor.



Klepněte na  a odemkněte motor.

- Když je motor zablokován, všechny ikony na ovládacím panelu automaticky zhasnou – kromě ikony Bluetooth a ikony uzamčení. Pokud koloběžka překročí dosah připojení Bluetooth, Bluetooth se odpojí a ikona Bluetooth zhasne.
- Klepnutím na  v aplikaci zablokujete motor a potom tlačítko napájení nebude fungovat. Pokud

se koloběžka násilně pohne, zadní kolo nebude normálně fungovat, bude to doprovázet zvukový signál a vibrační upozornění na telefonu. Tato funkce nemůže zabránit odcizení koloběžky, chraňte si ji. Koloběžka se automaticky vypne po 24 hodinách po zablokování motoru a motor zůstane zablokován i po opětovném zapnutí koloběžky. Chcete-li koloběžku používat, musíte motor odemknout v aplikaci. Uzamčení motoru spotřebovává energii, a proto používejte tuto funkci rozumně. Poznámka: Telefon bude vibrovat pouze tehdy, je-li otevřená stránka koloběžky v aplikaci Mi Home/Xiaomi Home.

## Skládání/Rozkládání a přenášení

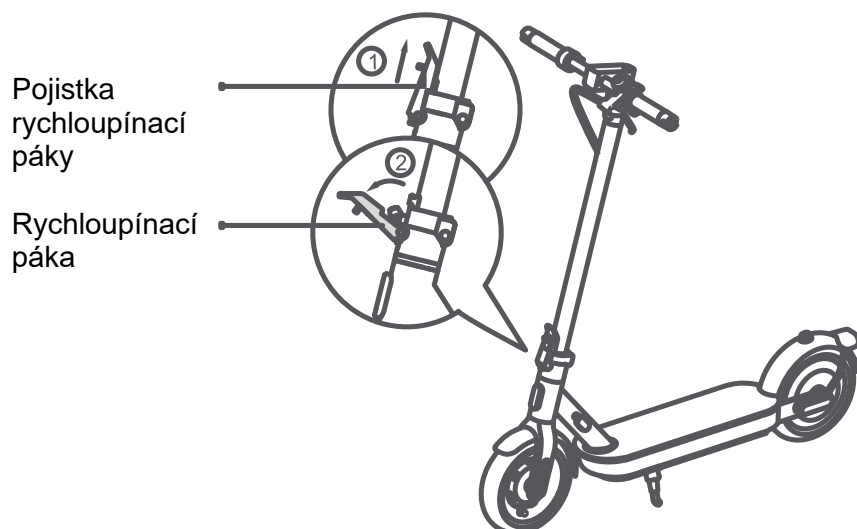

Před skládáním zkontrolujte, zda je koloběžka vypnutá a zda se nenabíjí. Držte tyč řídicí, zvedněte pojistku rychloupínací páky a uvolněte rychloupínací páku směrem nahoru.

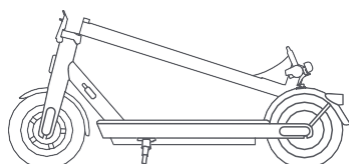

Sklopte tyč řídicí.

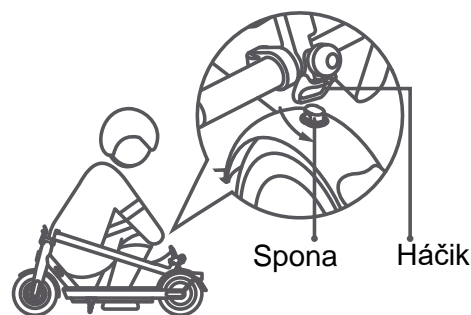

Zarovnejte sponu s háčkem a zajistěte je.

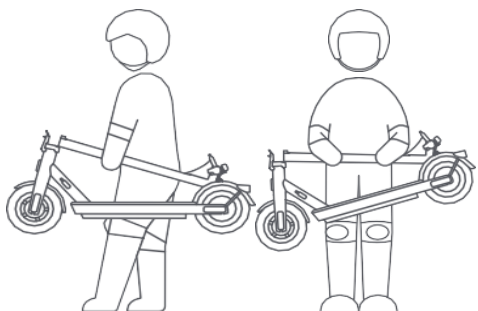

Při přenášení držte tyč řídicí jednou nebo oběma rukama.

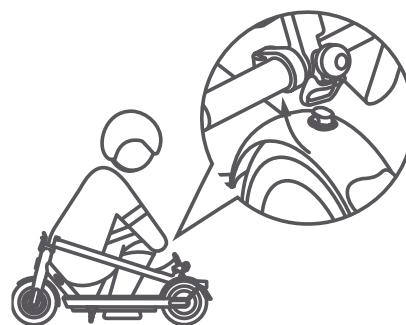

Při rozkládání koloběžky zatáhněte sponu směrem nahoru, aby se uvolnila z háčku.

## Nastavení mechanické brzdy

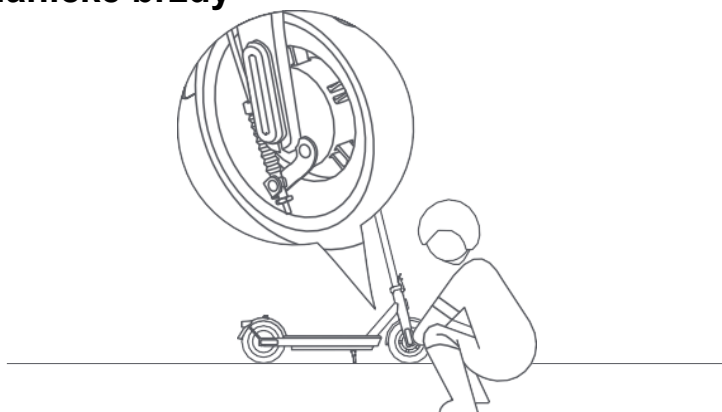

Nástroj: 14 mm nástrčný klíč s rukojetí typu T (nástroj si musí připravit uživatel).

Před seřizováním se ujistěte, zda je koloběžka vypnutá a zda se nenabíjí. Pokud je brzda příliš utažená, pomocí nástroje otočte matici na závitové tyči v protisměru hodinových ručiček, abyste mírně zkrátili odhalenou spodní část brzdového lanka. Pokud je brzda příliš volná, pomocí nástroje otočte matici na závitové tyči ve směru hodinových ručiček, abyste mírně prodloužili odhalenou spodní část brzdového lanka.

Varování: Brzdu nenastavujte příliš silně, jinak se může stát, že se přední kolo při brzdění zablokuje, což může vést k převrácení koloběžky dopředu.

## Nafoukněte pneumatiku.

Víčko ventilu

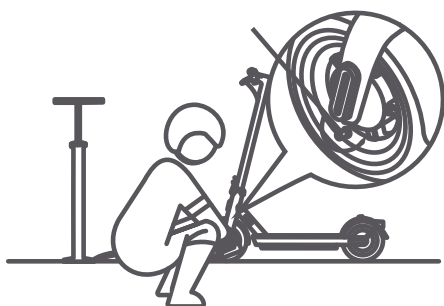

- 1 Odstraňte uzávěr ventilu pneumatiky a pevně připojte pumpu pro huštění pneumatik k ventilu.

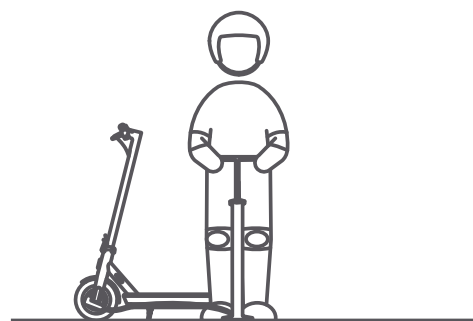

- 2 Nahustěte pneumatiku.

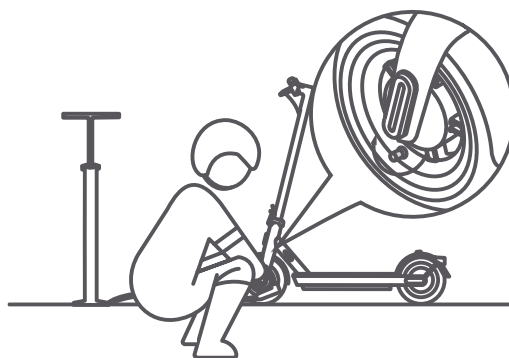

- 3 Sejměte pumpu a nasadte uzávěr ventilu pneumatiky.



Tlak v pneumatikách kontrolujte každý měsíc a pokud je příliš nízký, pneumatiky nahustěte. Doporučený tlak v pneumatikách je 45 – 50 psi.

Ilustrace výrobku, příslušenství a uživatelského rozhraní v návodu k obsluze slouží pouze pro referenční účely. V důsledku neustálého vylepšování výrobku se jeho vzhled a funkce mohou lišit. Další informace získáte na stránce [www.mi.com](http://www.mi.com)  
Podrobnější elektronický návod k obsluze naleznete na stránce [www.mi.com/global/service/userguide](http://www.mi.com/global/service/userguide)

Tento QR kód je jedinečný pro vaši koloběžku a najdete jej i na štítcích připevněných na ovládacím panelu a na pravé straně plošiny ke stání. Slouží k propojení koloběžky s aplikací Mi Home/Xiaomi Home a obsahuje důležité informace o aktivaci koloběžky. Uchovávejte tento kód v bezpečí.

Neodstraňujte

Vyrobeno v Číně

Dovozce:

Mystical, a.s.

Tomášikova 50/B, 831 04 Bratislava, IČO 3628051